

TINA TINA EUROPEA



ESPECIFICACIONES TÉCNICAS

DESCRIPCIÓN

Espesor lámina 2.5 mm.
Diseño interior antideslizante.
Profundidad máxima de 390 mm.

MATERIAL

Lámina de acero esmaltado.

TERMINACIÓN



Blanco.

DIBUJO TÉCNICO

*Dimensiones críticas sin escala (mm)
Con 3% de Tolerancia



diseño antideslizante

• Diseño interior antideslizante.

CÓD. REF.	AxB	C	D	CAP.	PESO
63SA1012070	1200x700	800	1065	110 L	17 Kg.
63SA1013070	1300x700	900	1165	120L	18.5 Kg.
63SA1014070	1400x700	1000	1265	130L	20 Kg.
63SA1015070	1500x700	1100	1365	150L	21.5 Kg.
63SA1016070	1600x700	1200	1465	160L	22 Kg.

COMPLEMENTOS
DESAGÜE CON REBALSE
20ST4800100

FALDÓN

CÓD. PRODUCTO	A (mm)	B (mm)
22PB2012045	1200	45
22PB2013045	1300	45
22PB2014045	1400	45
22PB2015045	1500	45
22PB2016045	1600	45

Garantía de 5 años

Para más información sobre la garantía de este producto y otras consultas
ingrese a www.stretto.cl

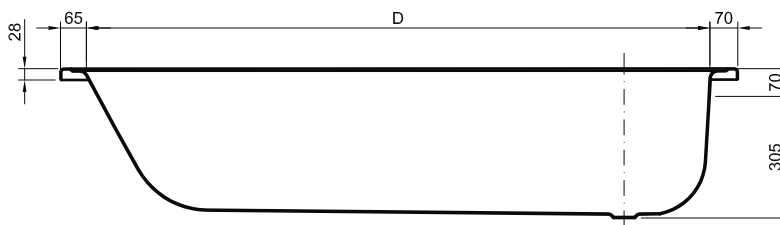
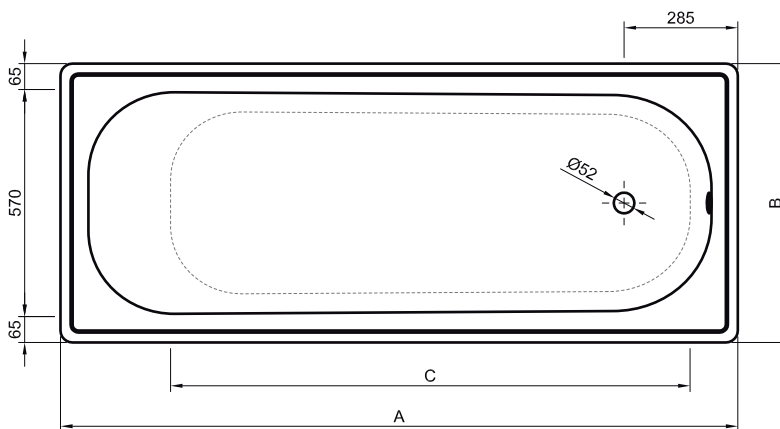

TINA TINA EUROPEA

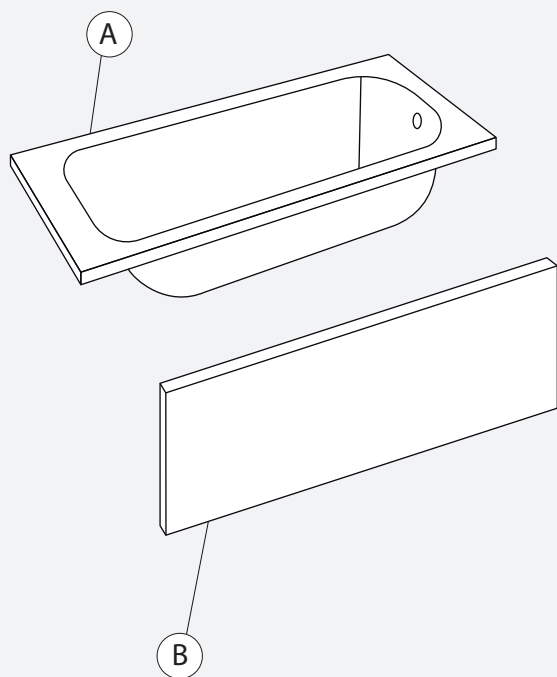

Componentes:

- A. Tina
- B. Faldón.

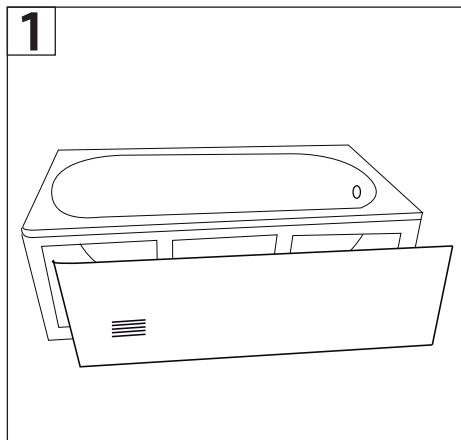

1- Regular la altura de los pies de la tina de manera que el borde quede con la altura del faldón con entre 5-10 mm.

Verificar la nivelación superior, apretar los pies y los fijadores con la tuerca y la contra-tuerca.

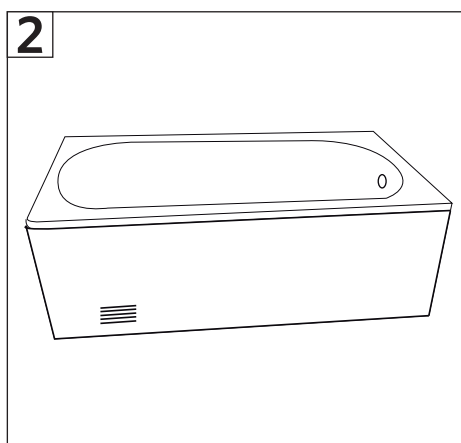

2-Colocar el faldón centrado y nivelado, marcar a 30-40 mm del suelo, apretar los tornillos en la pieza de fijación inferior y colocar el tapón embellecedor.