

- [EN] Instruction manual
- [NL] Handleiding
- [DE] Bedienungsanleitung
- [FR] Manuel d'instructions
- [AR] كتيب التعليمات
- [IT] Manuale d'istruzioni

————— Please click preferred language —————

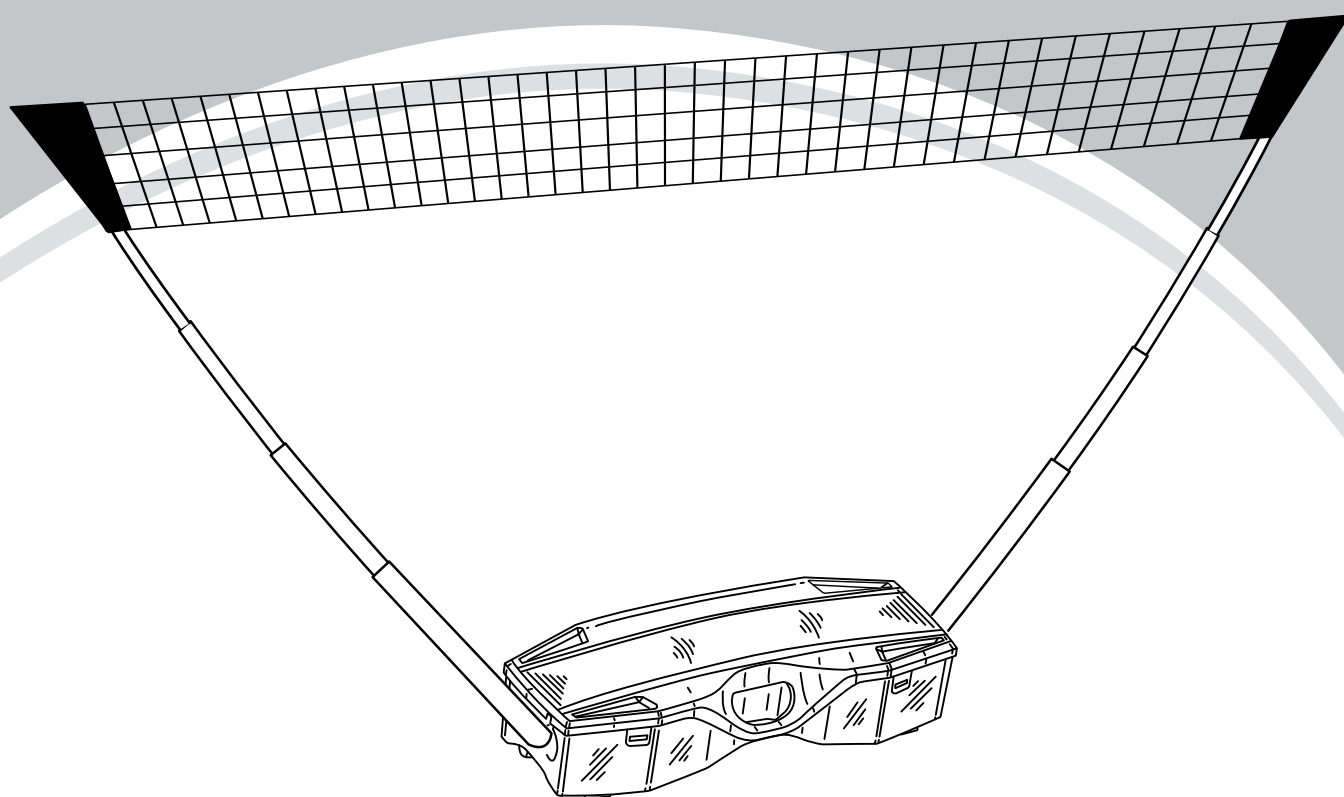

Cozytrix

PRICE & QUALITY
DELIVERED

— cozytrix.com —

[EN] PRODUCT INFORMATION AND INSTRUCTIONS

- ! Carefully follow the enclosed step-by-step instructions to assemble the Portable 2-in-1 Sports Net. Take an organized approach, laying out all of the components in an orderly fashion and keeping them all together to ensure that nothing is broken or you hurt yourself by standing on them.

Please keep this instruction manual for future reference.
It contains important information.

COMPONENTS

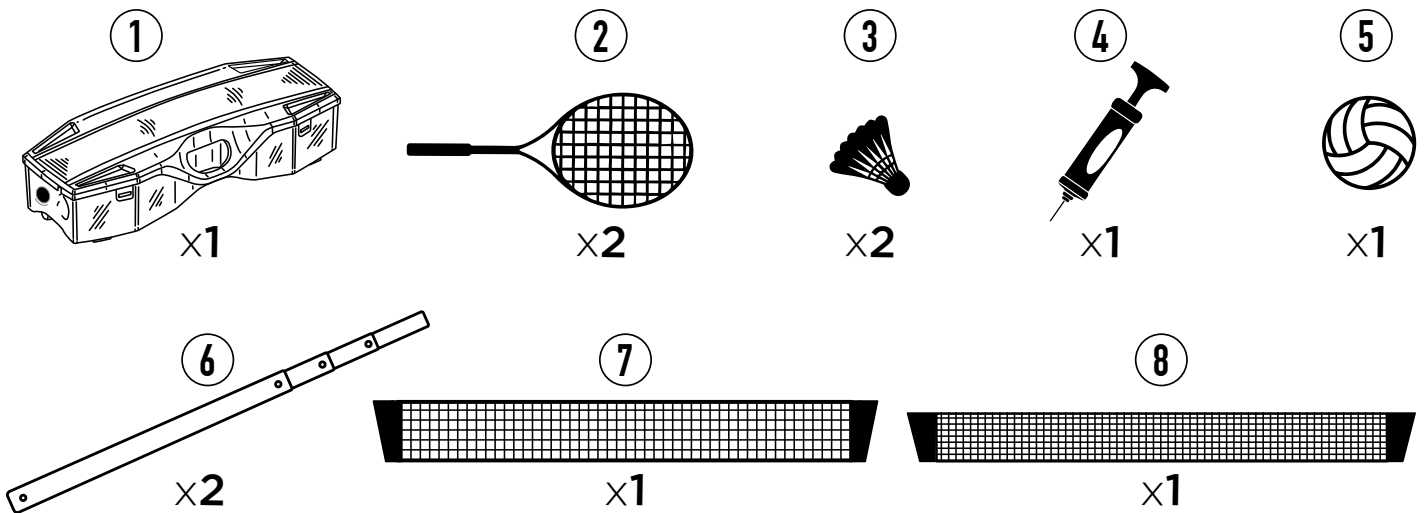

ASSEMBLY INSTRUCTIONS

- 1 Find a suitable location for the game that you intend to play - badminton or volleyball - at least 3 metres from any other structures or anywhere near a road. Remove everything from the portable carrier (1) and fill it with water, or sand if you're on the beach. This will stop the net from moving during a game.

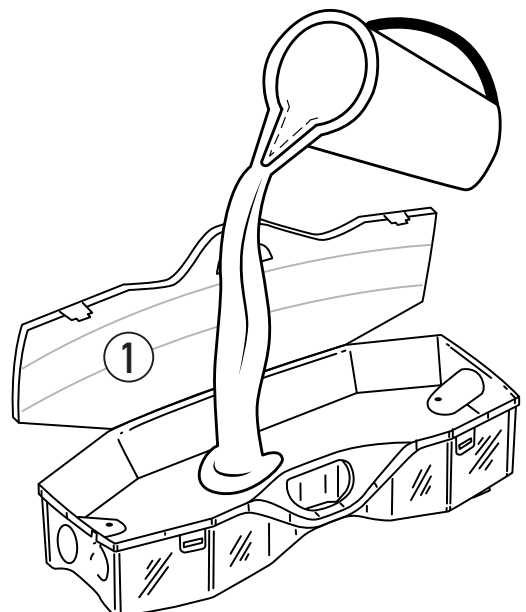

2 To play volleyball, extend the poles (6) to maximum length until the buttons click into place with each pole extension.

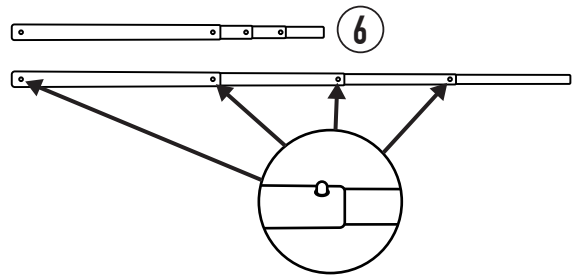
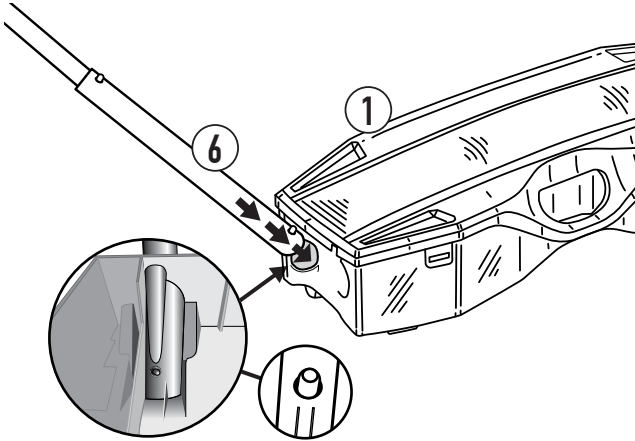

3 Insert the thickest end of the poles (6) into the narrow sides of the portable carrier (1) until the buttons click securely into place.



4 Unravel the net (7) and open it out. On either side of the net you will find the opening for the tops of the poles to go into.

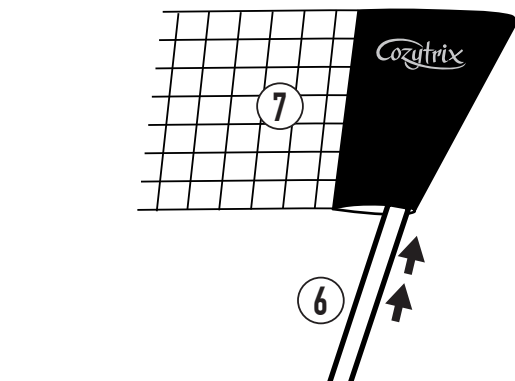
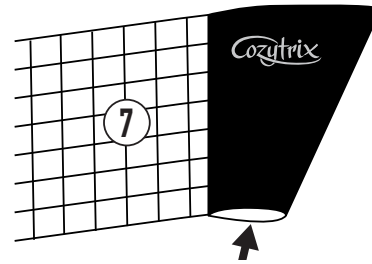

5 Pull the net down onto the tops of the poles.

NOTE: since the poles are designed to pull the net tight, you will need to pull the second pole towards the other to get the net on.

6 To inflate the volleyball, remove the pin from the handle of the pump (4) and screw it into the other end of the pump.



REMEMBER: place the pin back inside the handle of the pump afterwards.

- 7** Open the volleyball out and insert the pin in the small hole. Pump air into the volleyball until it is completely inflated and firm to touch.

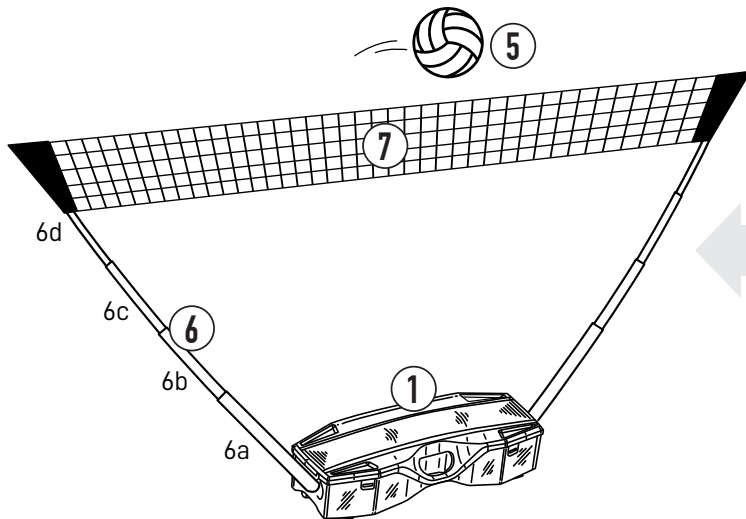
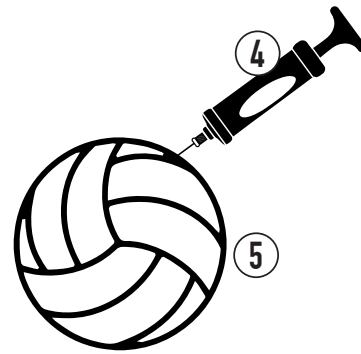

- 8** You are now ready to play volleyball.

See Step 9 if you prefer to play badminton.

- 9** To play badminton, the process is much the same with a couple of key differences:

- extend the poles (6), but not to maximum length. Keep them shorter by 1 pole length at the top end.
- unravel the other net (8) and pull it down onto the tops of the poles, following exactly the same steps as the volleyball net.

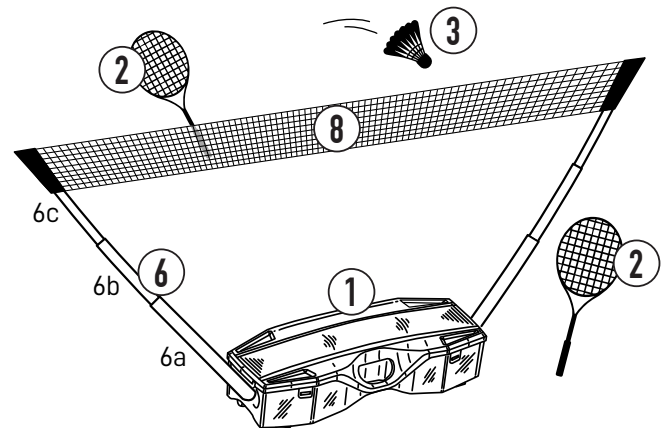

CE 8+

[NL] PRODUCTINFORMATIE EN GEBRUIKSAANWIJZINGEN

- !** Volg de bijgevoegde stapsgewijze instructies voor de montage van het Draagbare 2-in-1 Sportnet zorgvuldig. Ga georganiseerd te werk door alle componenten op een overzichtelijke manier neer te leggen en deze bij elkaar te houden, zodat niets kapotgaat en u zich niet bezeert door op de onderdelen te gaan staan.

Bewaar deze informatie voor toekomstig gebruik.
Het bevat belangrijke informatie.

ONDERDELEN

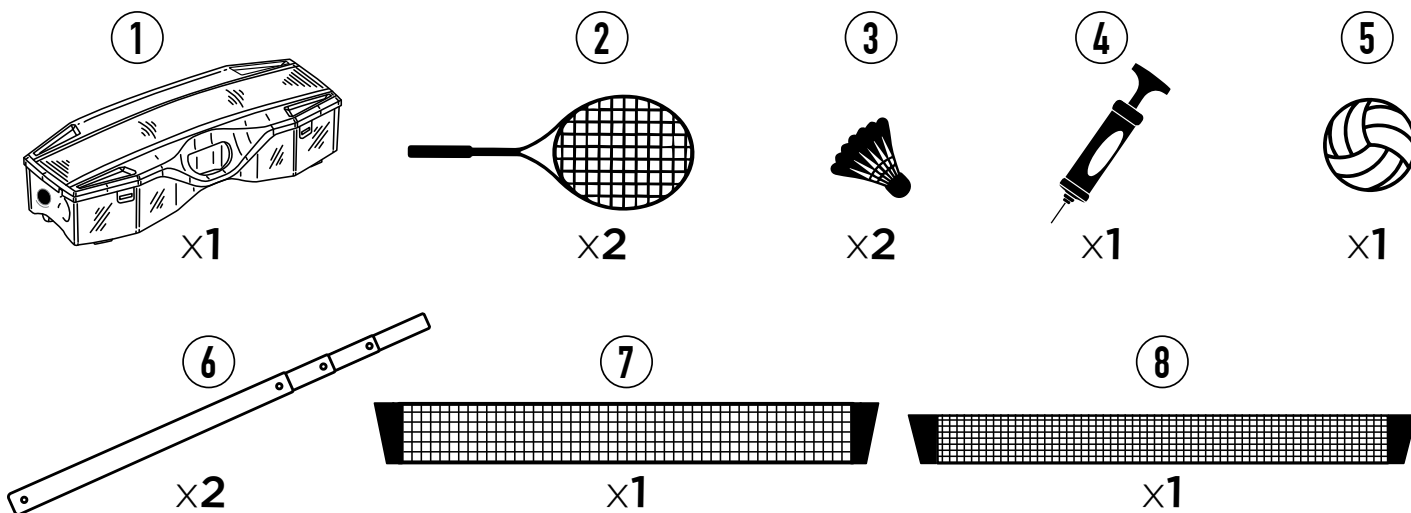

MONTAGE-AANWIJZINGEN

- 1** Zoek een geschikte locatie voor het spel dat u wilt spelen - badminton of volleybal - op ten minste 3 meter van andere objecten, en geenszins in de buurt van een weg. Verwijder alles van de drager (1) en vul deze met water, of eventueel met zand als u op het strand bent. Dit voorkomt dat het net tijdens een spel beweegt.

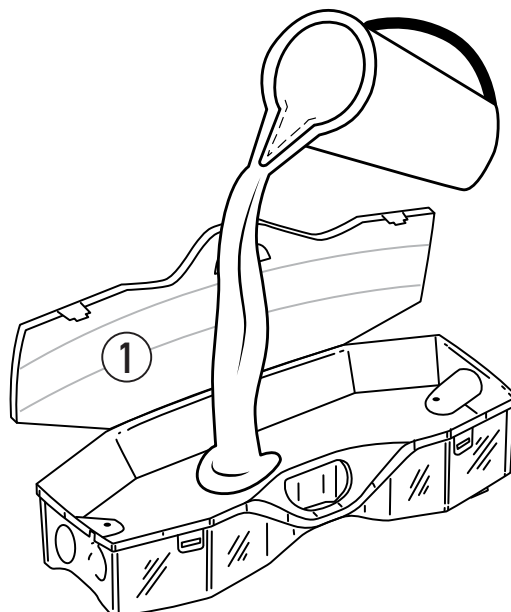

2 Om volleybal te spelen, schuift u de palen (6) uit tot de maximale lengte totdat de bevestigingen op hun plaats klikken bij de verlenging van elke paal.

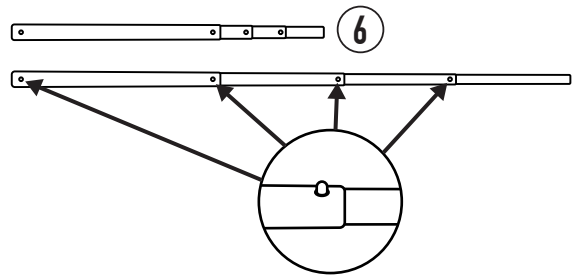
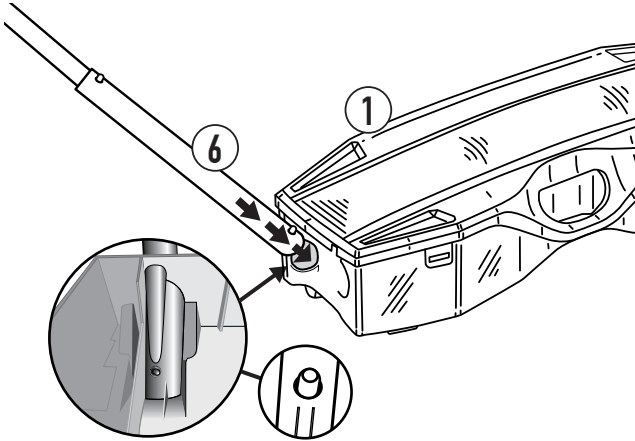

3 Steek het dikste uiteinde van de palen (6) in de smalle zijkanten van de verplaatsbare drager (1) totdat de bevestigingen stevig op hun plaats klikken.



4 Ontvouw het net (7) en open het. Aan weerszijden van het net vindt u een opening waar de bovenkant van de palen in passen.

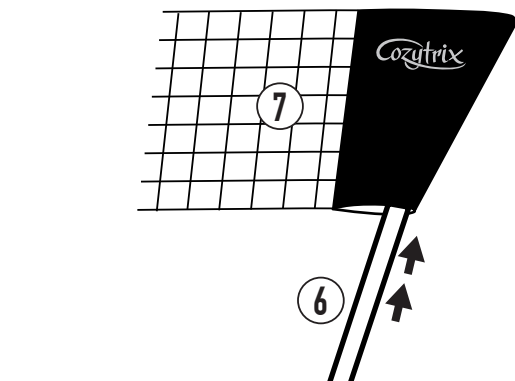
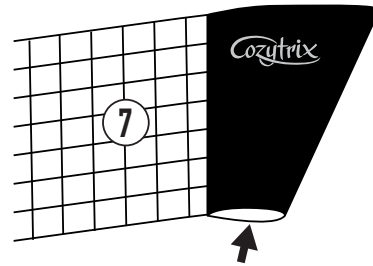

5 Trek het net over de bovenkant van de palen naar beneden.

OPMERKING: aangezien de palen zijn ontworpen om het net strak te trekken, moet u de tweede paal naar de andere toe trekken om het net te kunnen spannen.

6 Om de volleybal op te blazen, verwijdert u de pin uit het handvat van de pomp (4) en schroeft u deze in het andere uiteinde van de pomp.



ONTHOUD: plaats de pin na gebruik weer in het handvat van de pomp.

- 7** Pak de volleybal en steek de pin in het kleine gaatje. Pomp lucht in de volleybal totdat deze volledig is opgeblazen en stevig aanvoelt.

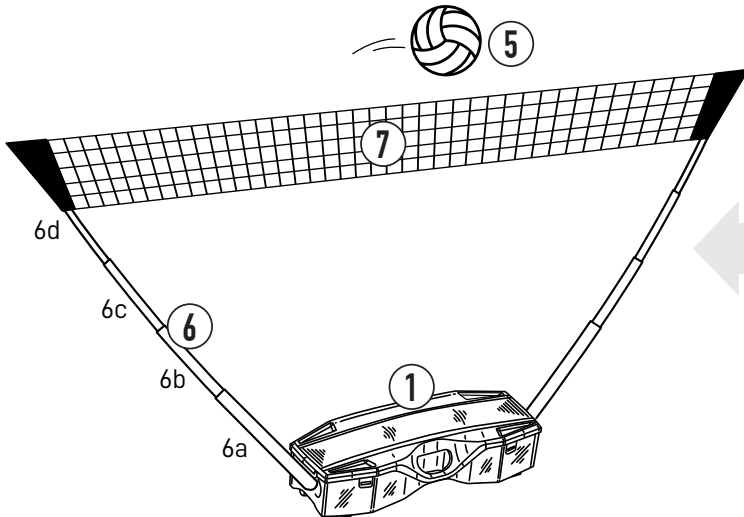
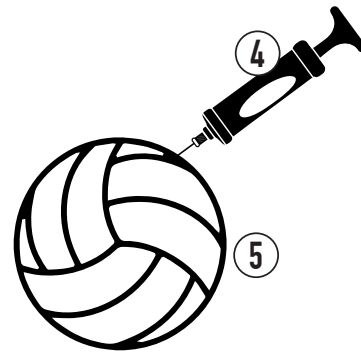

- 8** U bent nu klaar om te volleyballen.

Zie stap 9 als u liever badminton speelt.

- 9** Om badminton te spelen, is het proces vrijwel hetzelfde, met een aantal belangrijke verschillen:

- Trek de palen (6) uit, maar niet tot de maximale lengte. Houd aan de bovenkant 1 paallengte over.
- Ontvouw het andere net (8) en trek het over de bovenkant van de palen naar beneden, volgens exact dezelfde stappen als het volleybalnet.

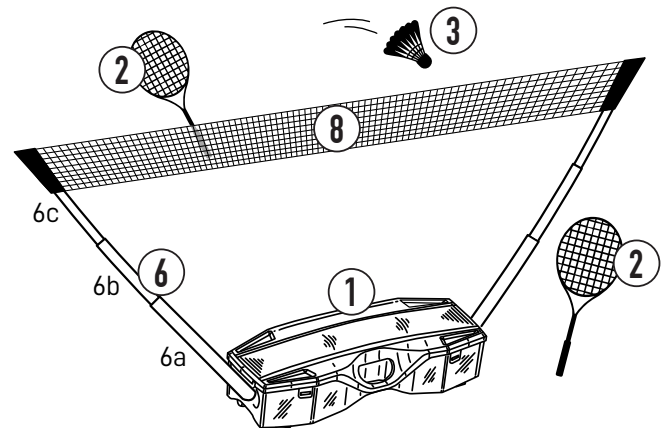

CE 8+

[DE] PRODUKTINFORMATIONEN UND-ANLEITUNGEN

- !** Befolgen Sie sorgfältig die beiliegende Schritt-für-Schritt-Anleitung, um das tragbare 2-in-1-Sportnetz zusammenzubauen. Gehen Sie organisiert vor, legen Sie alle Komponenten geordnet und an einem Ort aus, um sicherzustellen, dass nichts zerbrochen ist und Sie sich nicht verletzen, wenn Sie aus Versehen auf ein Bauteil treten.

Bitte bewahren Sie diese Bedienungsanleitung zum späteren Nachschlagen auf. Sie enthält wichtige Informationen.

KOMPONENTEN

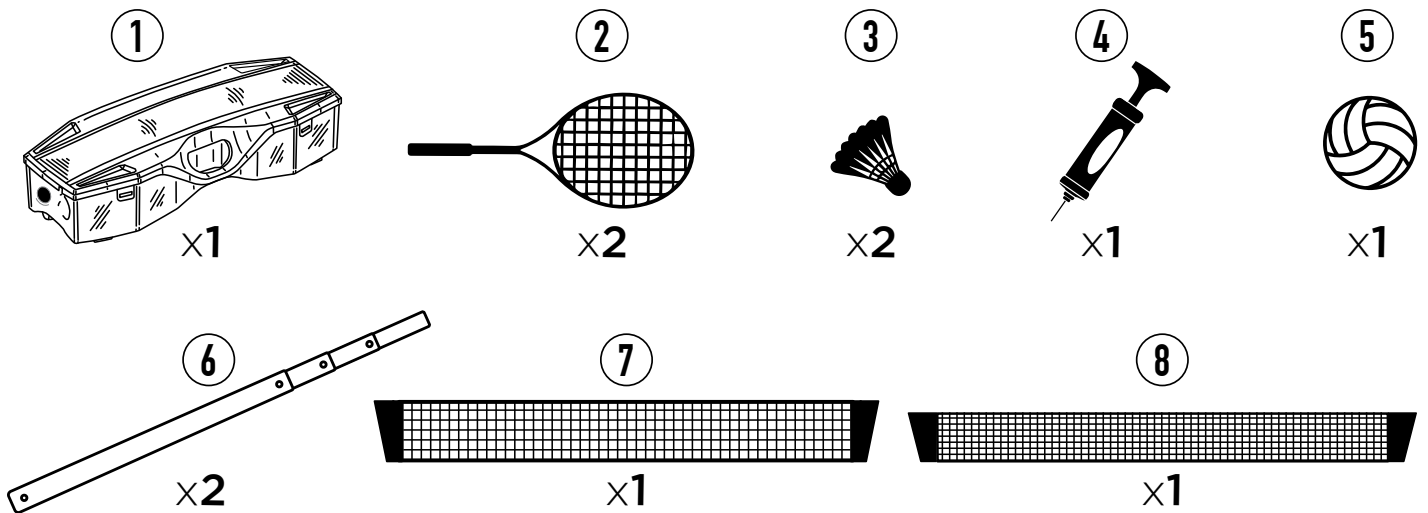

MONTAGE-ANLEITUNG

- 1** Suchen Sie einen geeigneten Standort für das Spiel, das Sie spielen wollen - Badminton oder Volleyball - mindestens 3 Meter von anderen Bauten oder in der Nähe einer Straße entfernt. Entfernen Sie alles aus dem tragbaren Transportbehälter (1) und füllen Sie ihn mit Wasser oder Sand, wenn Sie sich am Strand befinden. Dadurch wird verhindert, dass sich das Netz während eines Spiels bewegt.

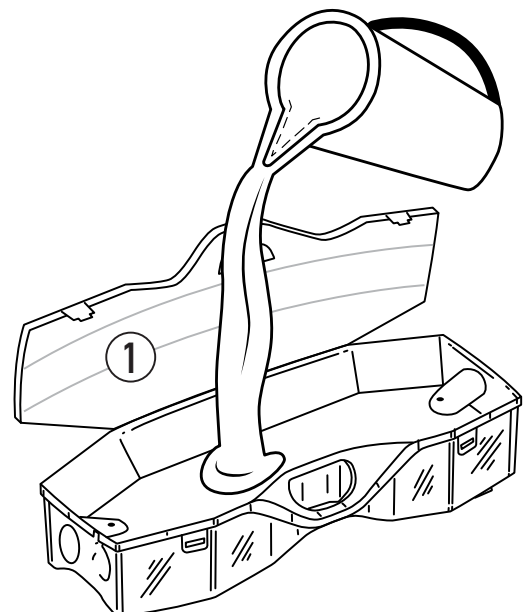

2 Um Volleyball zu spielen, fahren Sie die Stangen (6) auf maximale Länge aus, bis die Knöpfe bei jeder Stangenverlängerung einrasten.

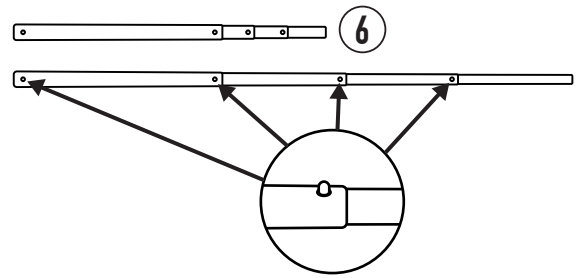
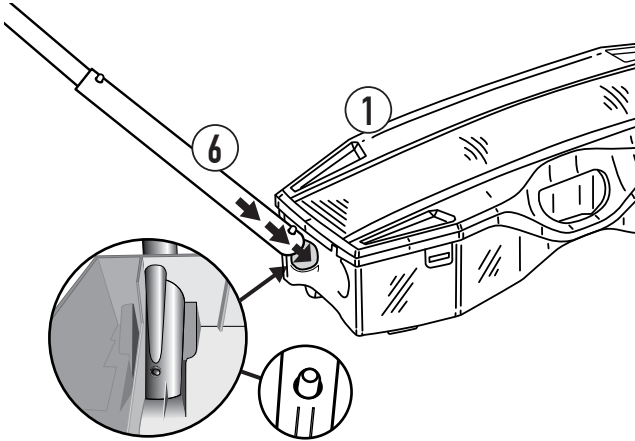

3 Stecken Sie das dickste Ende der Stangen (6) in die Schmalseiten des Transportbehälters (1), bis die Knöpfe sicher einrasten.



4 Wickeln Sie das Netz (7) auf und klappen Sie es aus. Auf beiden Seiten des Netzes finden Sie die Öffnung, in welche die Enden der Stangen eingeführt werden.

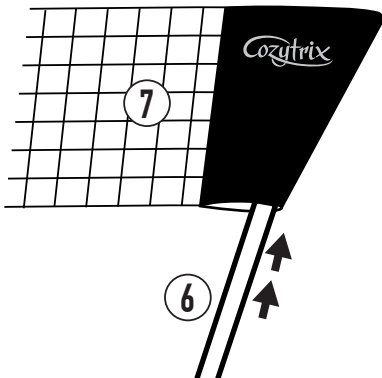
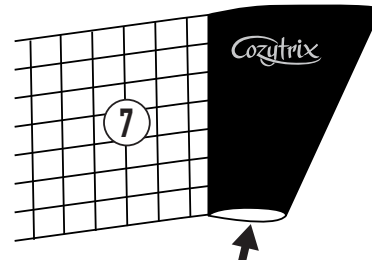

5 Ziehen Sie das Netz auf die Oberseiten der Stangen herunter.

HINWEIS: Da die Stangen so konstruiert sind, dass sie das Netz straff ziehen, müssen Sie die zweite Stange zur anderen ziehen, um das Netz zu befestigen.

6 Um den Volleyball aufzupumpen, entfernen Sie den Stift aus dem Griff der Pumpe (4) und schrauben ihn in das andere Ende der Pumpe.



DENKEN SIE DARAN: Setzen Sie den Stift anschließend wieder in den Griff der Pumpe ein.

- 7** Öffnen Sie den Volleyball und stecken Sie den Stift in das kleine Loch. Pumpen Sie Luft in den Volleyball, bis er vollständig aufgeblasen ist und sich fest anfühlt.

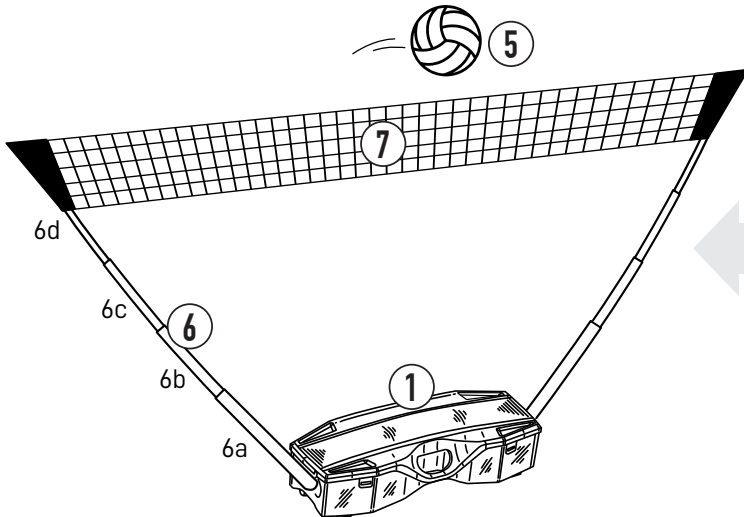
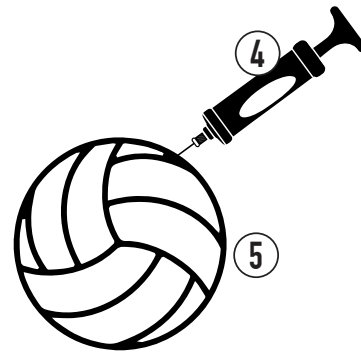

- 8** Sie sind nun bereit, Volleyball zu spielen.

Siehe Schritt 9, wenn Sie Badminton spielen möchten.

- 9 Um Badminton zu spielen**, ist der Prozess sehr ähnlich, mit ein paar wichtigen Unterschieden:

- Verlängern Sie die Pole (6), aber nicht auf maximale Länge. Lassen Sie die Stangen am oberen Ende um 1 Stangenlänge kürzer.
- Wickeln Sie das andere Netz (8) auf und ziehen Sie es auf die Oberseiten der Stangen herunter, wobei Sie genau die gleichen Schritte wie beim Volleyballnetz befolgen.

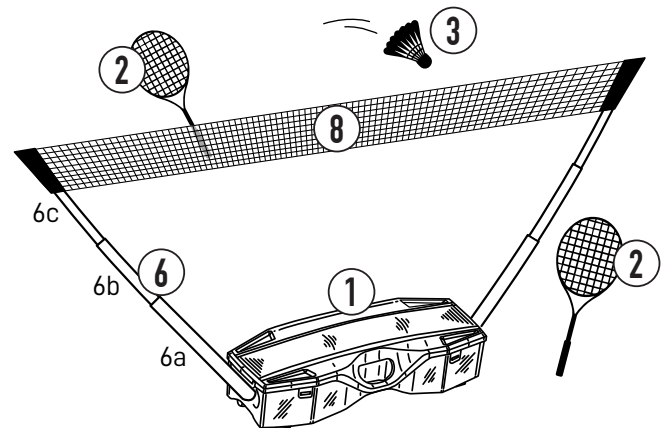

CE 8+

[FR] INFORMATIONS ET INSTRUCTIONS SUR LE PRODUIT

- ❗ Suivez attentivement les instructions détaillées ci-dessous pour assembler le filet de sport portable 2 en 1.
- Suivez une démarche bien organisée, en disposant tous les éléments de manière ordonnée et en les gardant tous ensemble pour vous assurer que rien ne soit cassé ou que vous ne vous blessiez en vous tenant dessus.

Veillez garder ce manuel d'instructions pour vous y référer ultérieurement.
Il contient des informations importantes.

COMPOSANTS

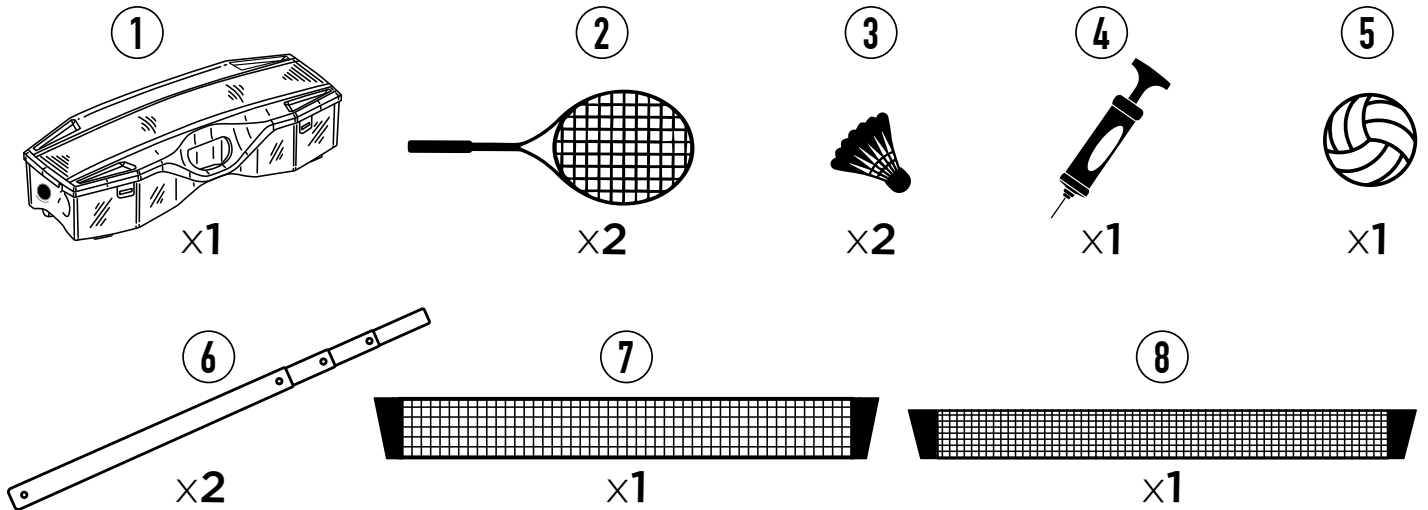

INSTRUCTIONS D'ASSEMBLAGE

- 1 Trouvez un endroit approprié pour le jeu auquel vous avez l'intention de jouer, le badminton ou le volley-ball, à au moins 3 mètres de toute autre structure ou à proximité d'une route. Retirez tout ce qui se trouve dans le support portatif (1) et remplissez-le avec de l'eau, ou du sable si vous êtes sur la plage. Cela empêchera le filet de bouger pendant un match.

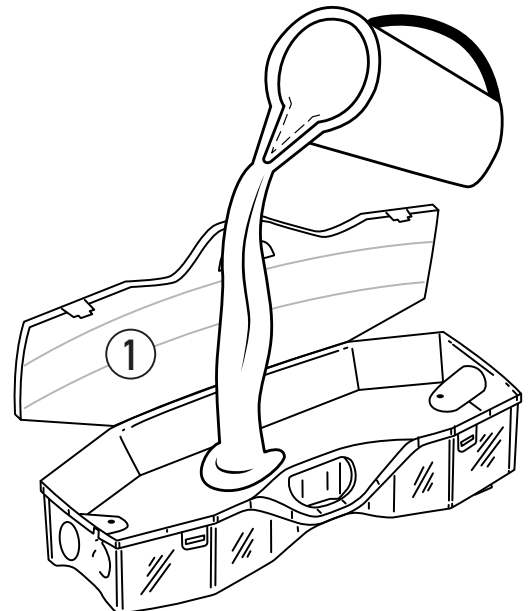

2 Pour jouer au volley-ball, allongez les poteaux (6) à la longueur maximale jusqu'à ce que les boutons s'enclenchent avec chaque extension de poteau.

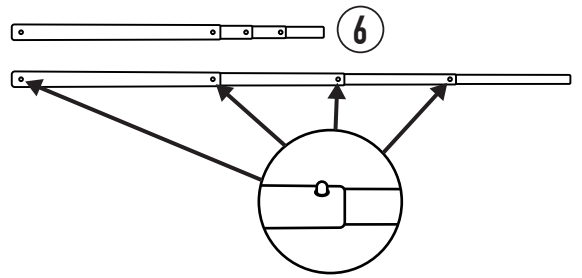
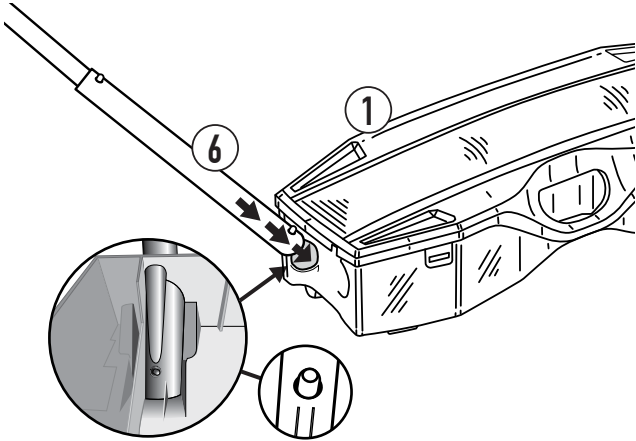

3 Insérez l'extrémité la plus épaisse des poteaux (6) dans les côtés étroits du support portatif (1) jusqu'à ce que les boutons s'enclenchent bien en place.



4 Détachez le filet (7) et ouvrez-le. De chaque côté du filet, vous trouverez l'ouverture dans laquelle vous pouvez introduire le haut des poteaux.

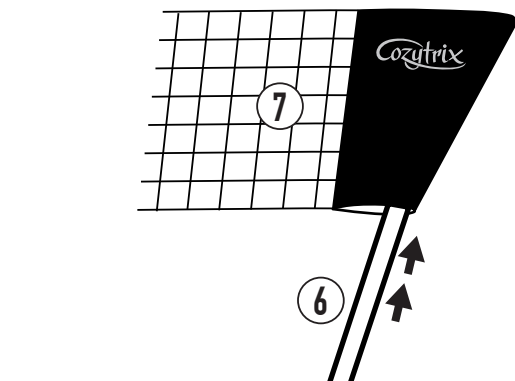
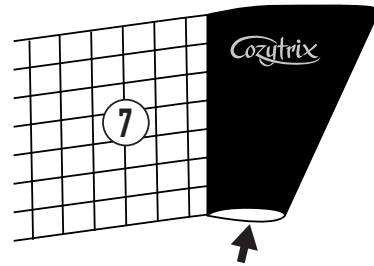

5 Tirez le filet vers le bas sur la partie supérieure des poteaux.

NOTE: puisque les poteaux sont conçus pour tendre le filet, vous devrez tirer le deuxième poteau vers l'autre pour pouvoir mettre le filet en place.

6 Pour gonfler le ballon de volley-ball, retirez la goupille de la poignée de la pompe (4) et vissez-la dans l'autre extrémité de la pompe.



N'OUBLIEZ PAS: remplacez ensuite la goupille à l'intérieur de la poignée de la pompe.

- 7** Ouvrez le ballon de volley-ball et insérez la goupille dans le petit trou. Pompez de l'air dans le ballon de volley-ball jusqu'à ce qu'il soit complètement gonflé et ferme au toucher.

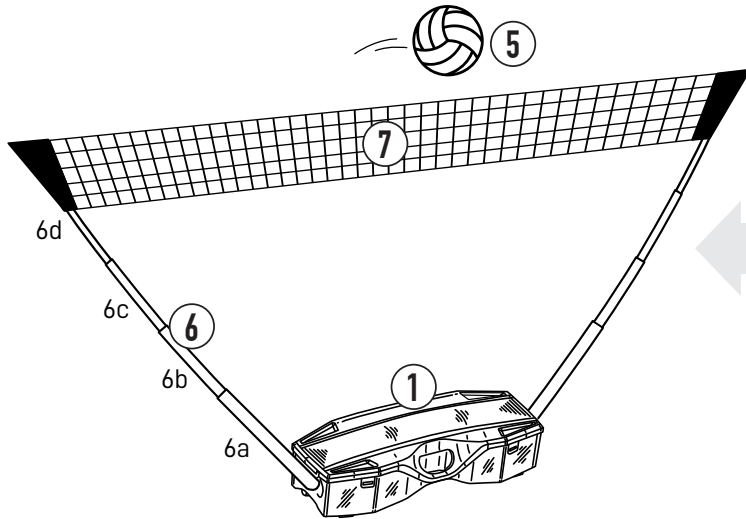
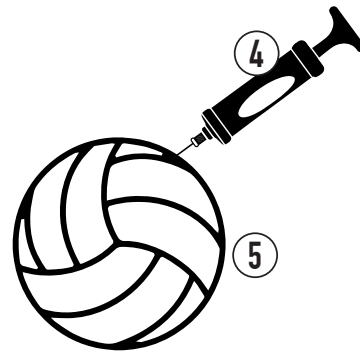

- 8** Vous êtes maintenant prêt à jouer au volley-ball.

Voir l'étape 9 si vous préférez jouer au badminton.

- 9** Pour jouer au badminton, le processus est à peu près le même avec quelques différences essentielles:

- prolongez les poteaux (6), mais pas jusqu'à la longueur maximale. Gardez-les plus courts d'une longueur de perche à l'extrémité supérieure.
- détachez l'autre filet (8) et tirez-le sur le haut des poteaux, en suivant exactement les mêmes étapes que le filet de volley-ball.

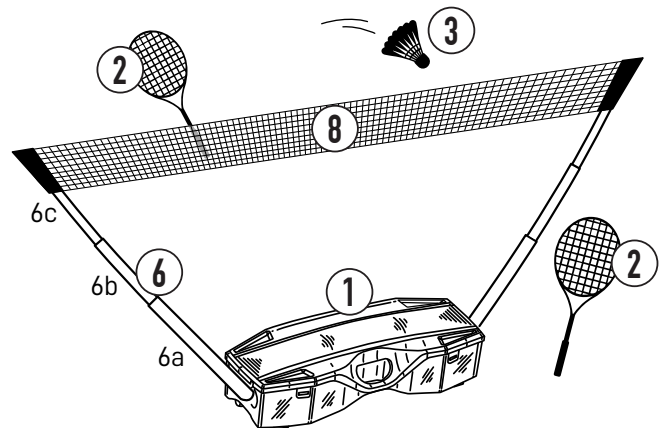

CE 8+

اتبع بعناية التعليمات المرفقة خطوة بخطوة لتجميع شبكة الرياضة المحمولة 2 في 1. اتبع نهجًا منظمًا، وقم بترتيب جميع المكونات بطريقة منظمة واحتفظ بها مجتمعة لضمان عدم كسر أي شيء أو إيذاء نفسك عند الوقوف عليها.



يرجى الاحتفاظ بدليل التعليمات للرجوع إليه عند الحاجة.
يحتوي هذا الدليل على معلومات مهمة.

المكونات

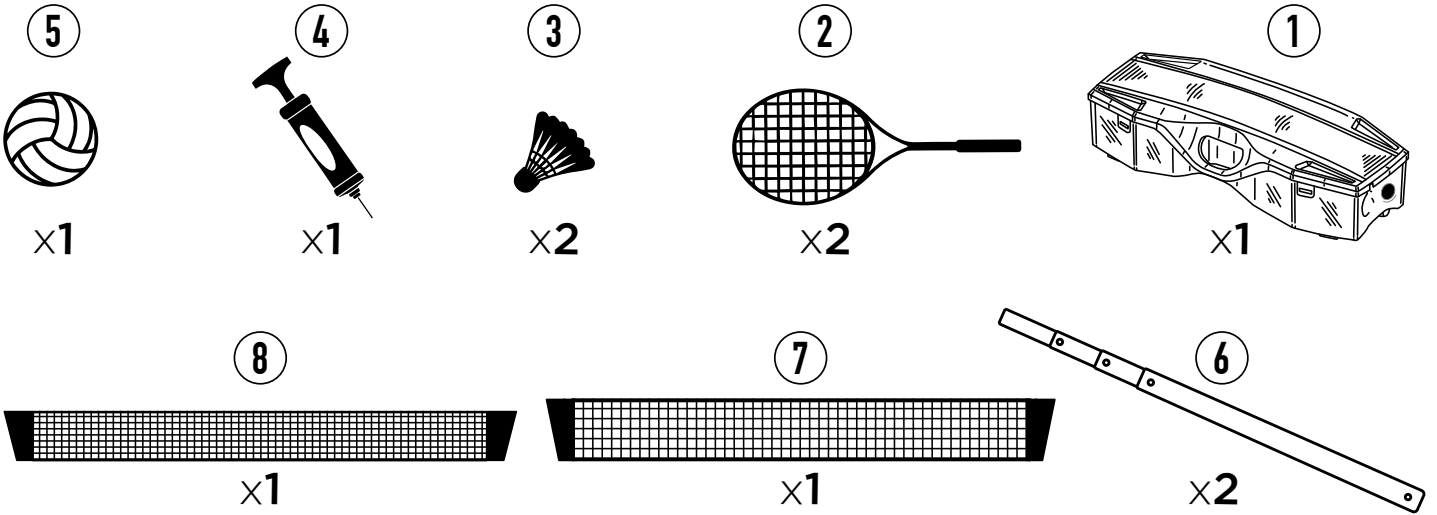

تعليمات التجميع

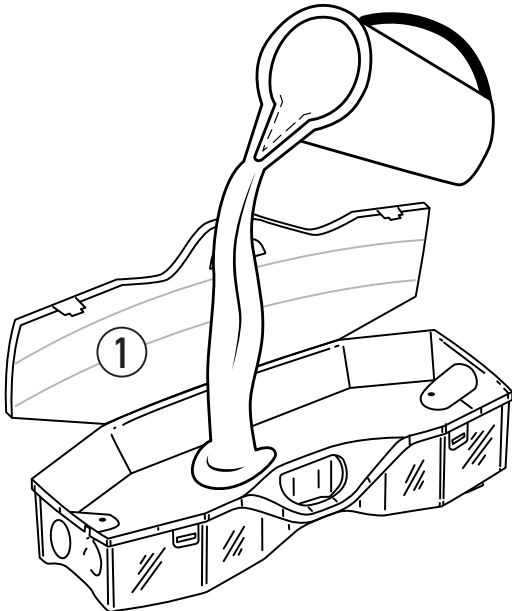

1 ابحث عن موقع مناسب للعبة التي تنوي لعبها، كرة الريشة أو الكرة الطائرة، على بعد 3 أمتار على الأقل من أي مبنى آخر أو بالقرب من طريق. قم بإزالة كل ما هو موجود في الحامل (1) واملأه بالماء أو الرمل إذا كنت على الشاطئ. هذا سيمنع الشبكة من التحرك أثناء المباراة.

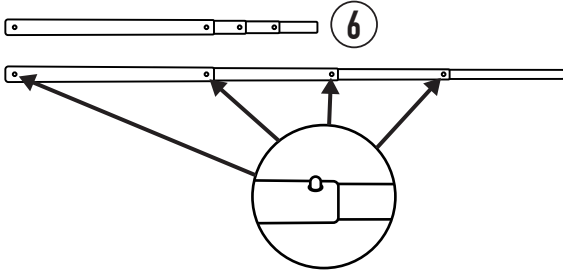

2 من أجل لعب الكرة الطائرة، قم بتمديد الأعمدة (6) إلى أقصى طول حتى تثبت الأزرار في مكانها مع كل امتداد عمود.

3 أدخل الطرف الأكثر سمكًا للأعمدة (6) في الجوانب الضيقة للحامل (1) حتى تثبت الأزرار بإحكام في مكانها.

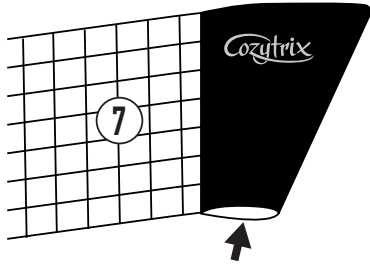
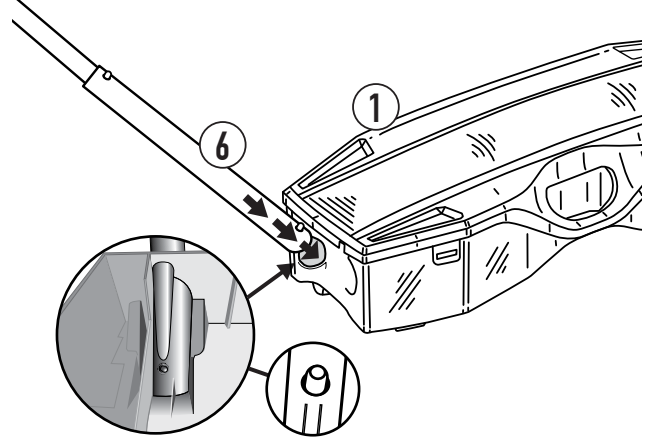

4 قم بفك الشبكة (7) وافتحها. ستجد على كل جانب من جوانب الشبكة الفتحة حيث يمكنك إدخال الجزء العلوي من الأعمدة.

5 اسحب الشبكة للأسفل فوق الجزء العلوي من الأعمدة.

ملاحظة: نظرًا لأن الأعمدة مصممة لتسمح بشد الشبكة، فستحتاج إلى سحب العمود الثاني باتجاه الآخر لتتمكن من تثبيت الشبكة في مكانها.

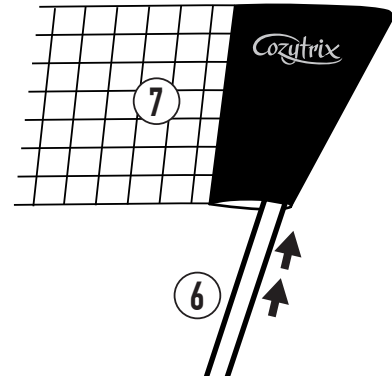

6 من أجل نفخ الكرة الطائرة، قم بإزالة الدبوس من مقبض المضخة (4) وقم بإدخاله في الطرف الآخر من المضخة.

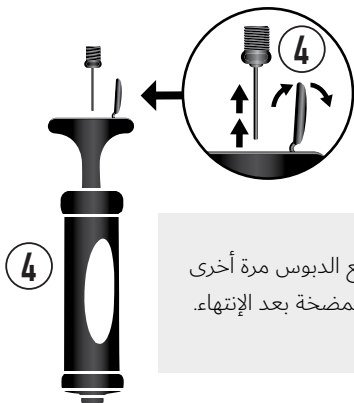

تذكير: قم بوضع الدبوس مرة أخرى داخل مقبض المضخة بعد الإنتهاء.

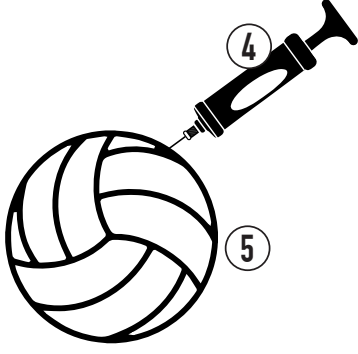

7 قم بفتح الكرة الطائرة وأدخل الدبوس في الفتحة الصغيرة. ثم قم بضخ الهواء في الكرة الطائرة حتى يتم نفخها بالكامل وتكون قاسية الملمس.

8 يمكنك الآن لعب الكرة الطائرة.
راجع الخطوة 9 إذا كنت تفضل لعب كرة الريشة.

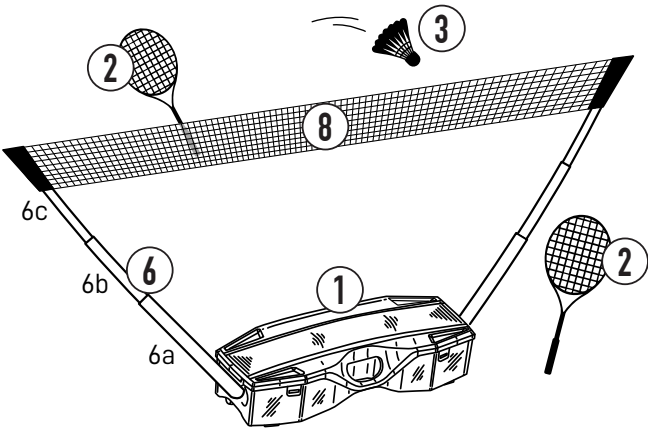
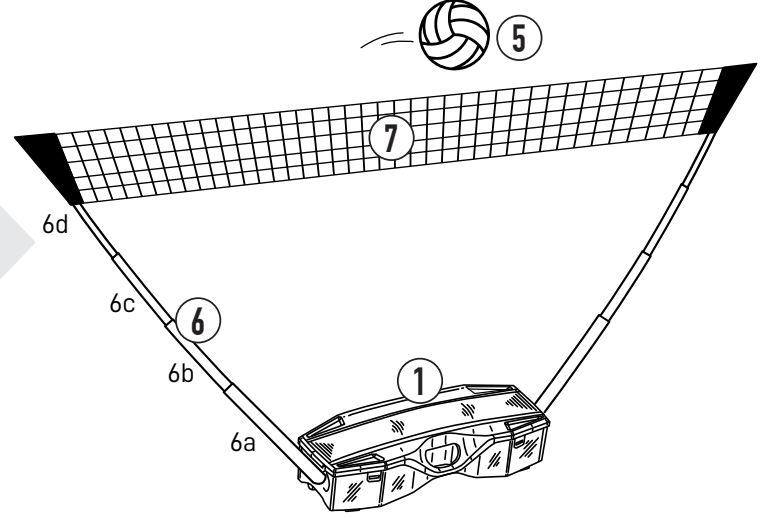

9 من أجل لعب كرة الريشة، تكون العملية متشابهة إلى حد كبير مع بعض الاختلافات الرئيسية:
أ. قم بتمديد الأعمدة (6)، ولكن ليس لأقصى حد. اجعلها أقصر بطول عمود واحد في الطرف العلوي.
ب. قم بفك الشبكة الأخرى (8) واسحبها للأسفل فوق الجزء العلوي من الأعمدة، مع اتباع نفس الخطوات تمامًا مثل شبكة الكرة الطائرة.

[IT] INFORMAZIONI E ISTRUZIONI SUL PRODOTTO

- ❗ Seguire attentamente le istruzioni passo-passo per assemblare la rete portatile per sport 2 in 1.
- Disporre tutti i componenti in modo ordinato e conservarli nel medesimo luogo, per assicurarsi che nessun componente si rompa e prevenire pericoli per le persone che potrebbero venire a contatto con essi.

Conservare il presente manuale di istruzioni per riferimenti futuri.
Contiene informazioni importanti.

COMPONENTI

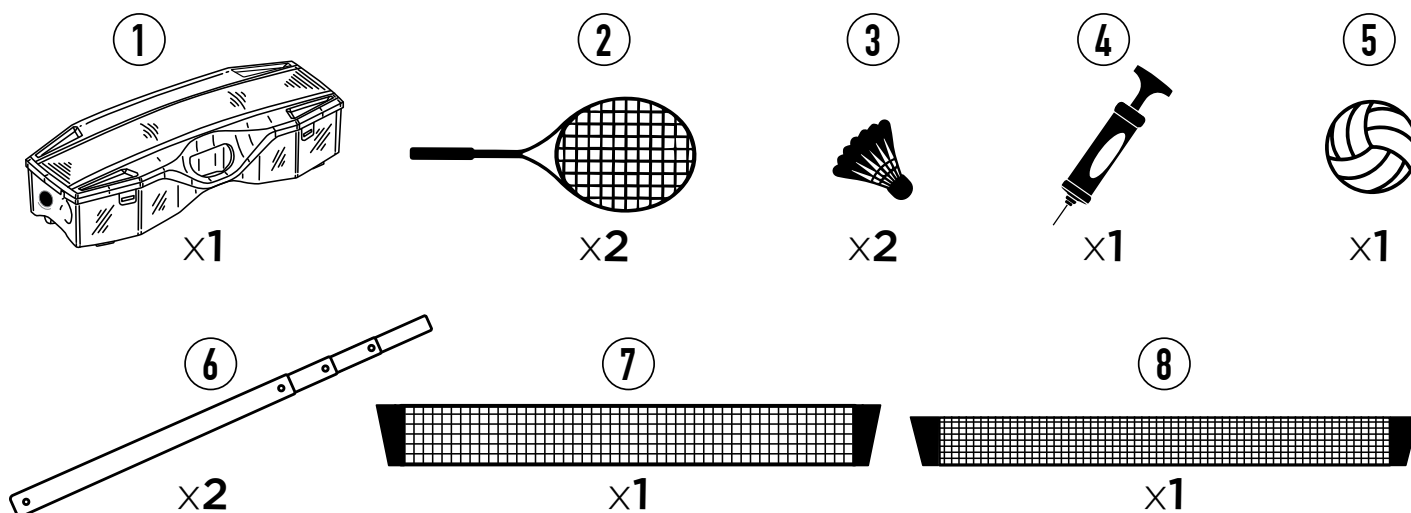

ISTRUZIONI DI MONTAGGIO

- 1 Individuare un luogo adatto per giocare (a badminton o a pallavolo), che si trovi ad almeno 3 metri dalle altre strutture e dagli ostacoli, non vicino ad una strada. Rimuovere tutto dal supporto portatile (1) e riempirlo con acqua o sabbia se ci si trova in spiaggia. Ciò impedirà alla rete di muoversi nel corso del gioco.

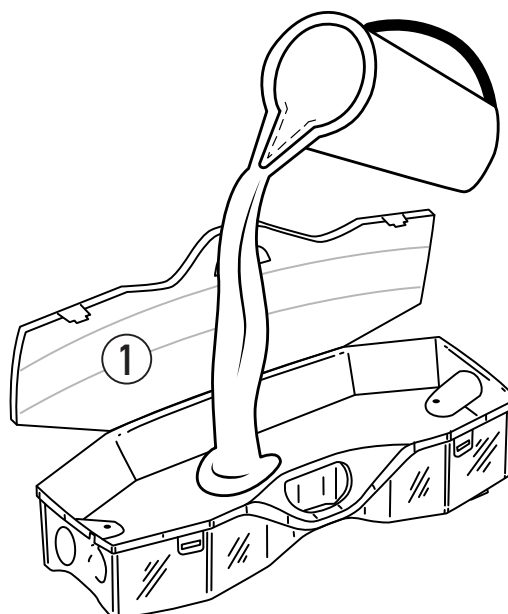

- 2** Per giocare a pallavolo, estendere i pali (6) alla lunghezza massima fino a quando i pulsanti non scattano in posizione.

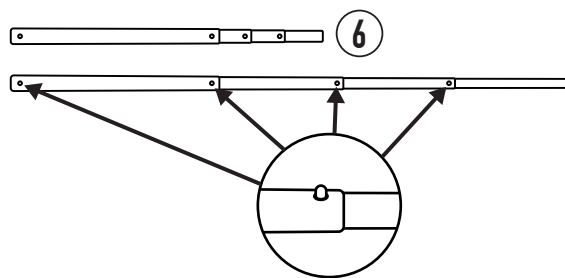
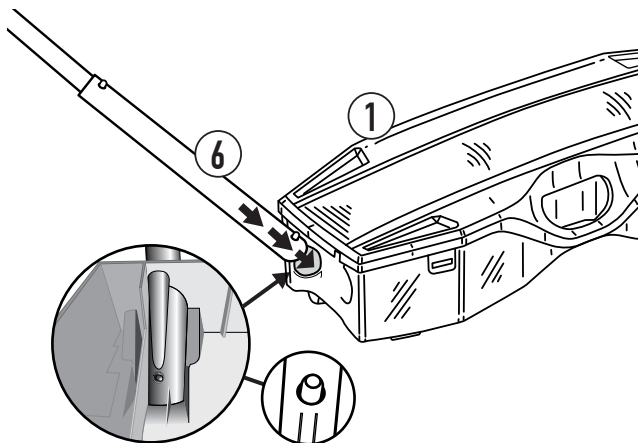

- 3** Inserire l'estremità più spessa dei pali (6) nei lati stretti del supporto portatile (1), finché i pulsanti non scattano saldamente in posizione.



- 4** Srotolare la rete (7) e aprirla. Su entrambi i lati della rete è presente un'apertura per l'inserimento della parte superiore dei pali.

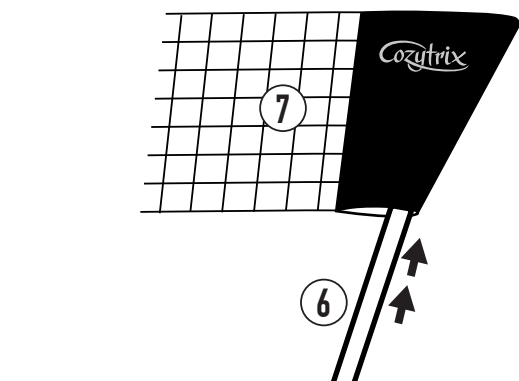
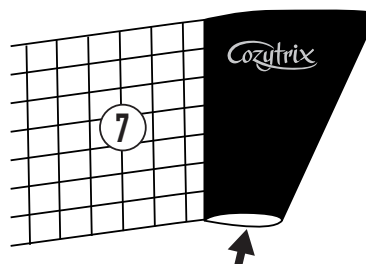

- 5** Tirare la rete verso il basso sulle estremità superiori dei pali.

NOTA: poiché i pali sono progettati per tendere la rete, sarà necessario tirare il secondo palo verso l'altro per infilare la rete.

- 6** Per gonfiare la palla, rimuovere il perno dall'impugnatura della pompa (4) e avvitarlo all'altra estremità della pompa.



IMPORTANTE: successivamente, riposizionare il perno all'interno dell'impugnatura della pompa.

- 7** Aprire la palla e inserire il perno nel piccolo foro. Pompare aria nella palla fino a quando non risulta completamente gonfia.

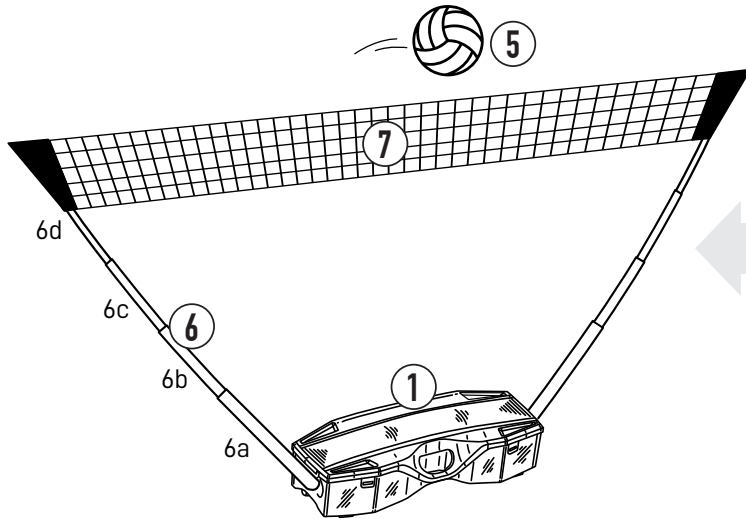
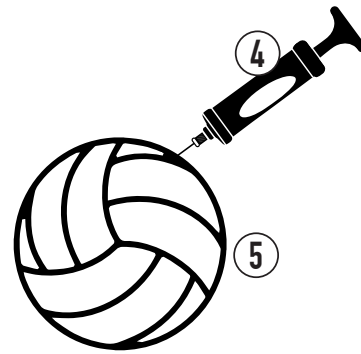

- 8** Adesso è possibile giocare a pallavolo.

Fare riferimento al passaggio 9 se si preferisce giocare a badminton.

- 9** Per giocare a badminton, il processo è più o meno lo stesso ma con un paio di differenze chiave:

- estendere i pali (6), ma non alla massima lunghezza. Tenerli più corti di 1 lunghezza (dall'estremità superiore).
- srotolare l'altra rete (8) e tirarla verso il basso sulle estremità superiori dei pali, seguendo esattamente la stessa procedura della rete da pallavolo.

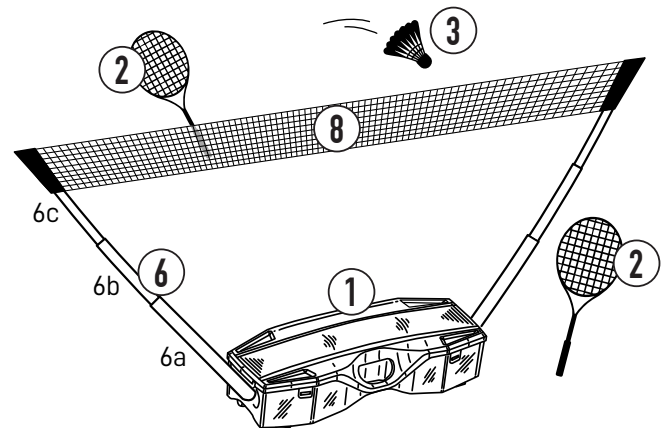

CE 8+