

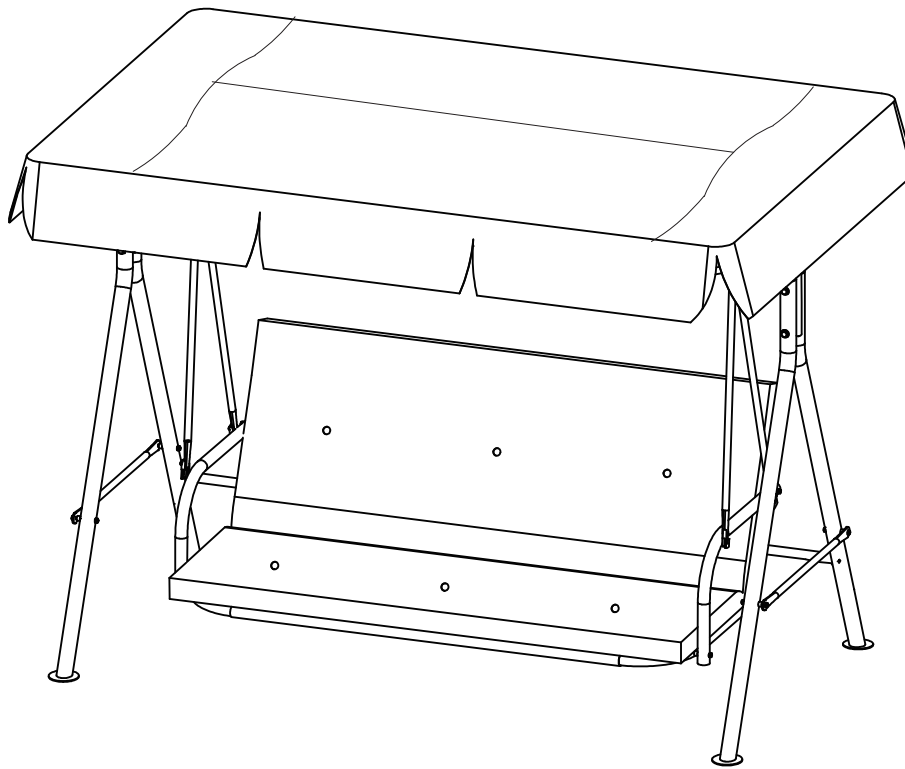

Balancelle rembourr é e pour 3

Numéro de produit 088-1520-8

N° de modèle: N88-1520



Guide d'utilisation

Numéro sans frais: 1-877-483-6759

IMPORTANT: Veuillez lire et bien comprendre ce guide avant de procéder à l'assemblage. Avant de procéder à l'assemblage du produit, assurez-vous que toutes les pièces sont présentes. Comparez les pièces à la liste de contenu de l'emballage. S'il manque des pièces, ou si vous avez des questions, communiquez avec le service à la clientèle en composant le 1 877 483-6759.

Table des matières	2
Consignes de sécurité importantes	2
Liste des pièces	3
Assemblage	4-9
Nettoyage et entretien	10
Fiche technique	10
Garantie	10



Avertissement! Veuillez lire les consignes de sécurité suivantes avant d'assembler et d'utiliser le produit afin de réduire le risque de blessures graves.

Attention! Surveillez toujours les enfants étroitement lorsqu'ils utilisent ce produit ou qu'ils se trouvent à proximité de celui-ci. Ne laissez jamais les enfants sans surveillance.

- Cet article est uniquement destiné à un usage domestique et doit être utilisé à l'extérieur.
- Le produit doit être placé sur une surface plane et horizontale.
- Prévoyez un espace dégagé suffisant autour du produit. Avant de procéder à l'assemblage du produit, choisissez une surface au sol plane et éloignée d'au moins 6 pi (1,8 m) des structures ou obstructions environnantes, comme les clôtures, garages, maisons, branches surplombantes, cordes à linge ou fils électriques.
- L'assemblage et l'entretien de cet article ne doivent être effectués que par des adultes.
- Au besoin, demandez à d'autres personnes de vous aider à assembler ou déplacer le produit.
- Certaines pièces peuvent contenir des bords tranchants. Portez des gants de protection si nécessaire.
- Tenez les enfants et les animaux à l'écart du produit pendant son assemblage.
- Assurez-vous périodiquement que tous les écrous et boulons sont bien serrés. Au besoin, resserrez-les.
- La réparation et le remplacement des pièces doivent être effectués par un technicien qualifié.
- Ce produit n'est pas conçu pour supporter des conditions climatiques rudes, notamment les vents violents, la pluie et la neige.
- Si le produit n'est pas utilisé pendant une longue période (p. ex. pendant l'hiver), il doit être entreposé dans un environnement propre et sec.
- N'allumez pas un feu sur le produit ou près du produit!
- Si un incendie se déclare, conservez votre calme. Ne vous approchez pas du produit avant que les pompiers ne vous y autorisent.
- Conservez l'emballage original aux fins d'entreposage du produit.

IMPORTANT: CONSERVEZ CE GUIDE AUX FINS DE CONSULTATION ULTÉRIEURE, ET LISEZ-LE ATTENTIVEMENT.

1
Barre du cadre supérieur 1 - 1



2
Pied avant 2 - 2

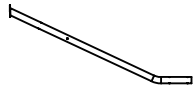

3
Pied arrière 3 - 2

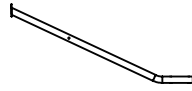

4
Barre transversale de support 4 - 2

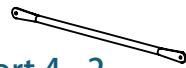

5
Barre transversale arrière 5 - 1



6
Bras 6 - 2

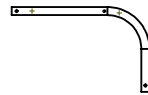

7
Siège et dossier 7 - 1

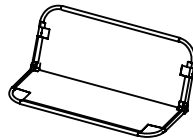

8
Barre de suspension 8 - 4



9
Barre latérale d'auvent 9 - 2



10
Barre de bordure d'auvent 10 - 2



11
Auvent 11 - 1

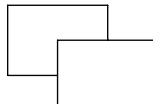

12
Coussin 12 - 1

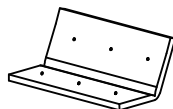

A
Boulon M6 x 45L - 2



B
Boulon M6 x 50L - 4



C
Boulon M6 x 55L - 2



D
Boulon M6 x 75L - 2



E
Boulon M8 x 70L - 2

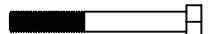

F
Boulon M8 x 95L - 4

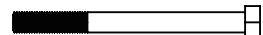

G
Rondelle en métal M6 - 20



H
Rondelle en métal M8 - 12



I
Écrou M6 - 10



J
Écrou M8 - 6



K
Molette noire - 2

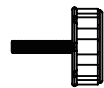

L
Crochet en « S » - 2





Caution!

- Ne placez pas le produit en dessous de lignes électriques.
- Tenez les enfants à l'écart du produit pendant son assemblage. Ce produit contient des petites pièces que les enfants peuvent avaler.
- Tenez vos doigts éloignés des endroits où ils risquent d'être pincés ou pris.
- Ne tentez pas d'assembler le produit s'il vous manque des pièces



Laissez-nous vous aider!

NE RETOURNEZ PAS VOTRE ARTICLE AU MAGASIN. APPELEZ-NOUS D'ABORD!

1-877-483-6759

Si vous avez des questions concernant votre produit, des questions de garantie, ou si vous avez des pièces endommagées ou manquantes, communiquez avec notre service à la clientèle en composant le numéro sans frais. Communiquez avec nous si vous avez besoin d'assistance, nous sommes là pour vous aider.

IMPORTANT: Veuillez lire et bien comprendre ce guide avant de procéder à l'assemblage. Avant de procéder à l'assemblage du produit, assurez-vous que toutes les pièces sont présentes. Comparez les pièces à la liste de contenu de l'emballage. S'il manque des pièces, ou si vous avez des questions, communiquez avec le service à la clientèle en composant le 1 877 483-6759.

Mettez toutes les pièces de la boîte dans une zone dégagée et positionnez-les sur le sol devant vous. Retirez tous les matériaux d'emballage et remettez-les dans la boîte. Ne les jetez pas avant d'avoir terminé l'assemblage. Veuillez lire attentivement chaque étape avant de procéder à l'assemblage, et assurez-vous de comprendre toutes les étapes. S'il vous manque une pièce, veuillez composer notre numéro d'assistance sans frais : 1 877 483-6759.

Requis pour l'assemblage:

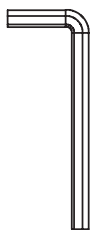

Clé Allen



Clé hexagonale ouverte

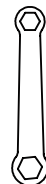

Clé hexagonale

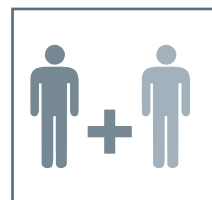

2 personnes

Étape 1

Pièces requises: 1, 2, 3, F, H, J

Assemblez la barre du cadre supérieur 1 au pied avant 2 et au pied arrière 3.

Ne serrez pas complètement. Répétez la procédure pour l'autre côté.

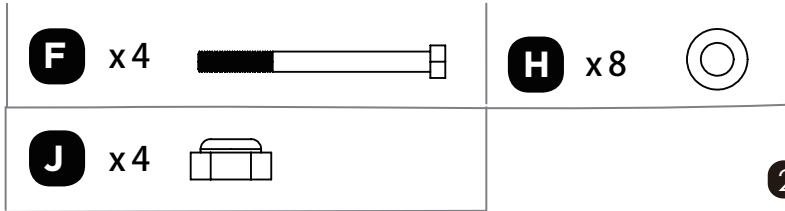

Taille réelle non indiquée

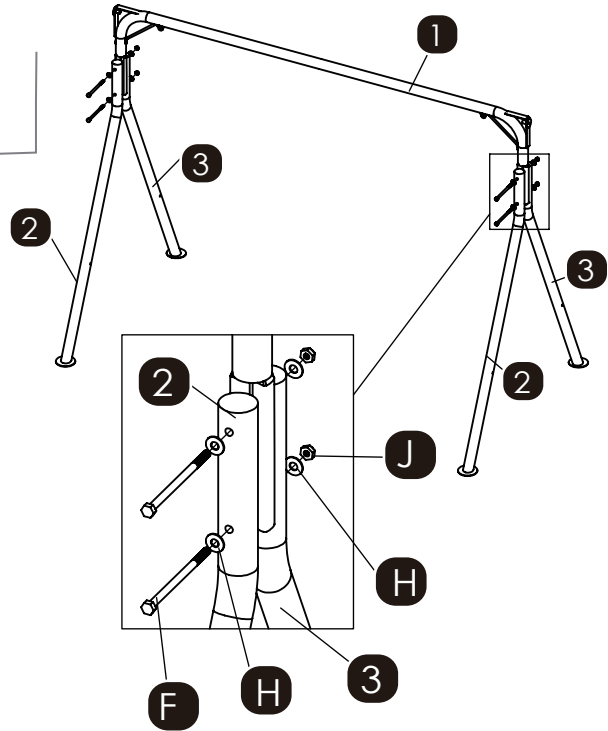

Étape 2

Pièces requises: 2, 3, 4, B, G, I

Assemblez la barre de support 4 aux pieds 2 et 3. Ne serrez pas complètement.

Répétez la procédure pour l'autre côté.

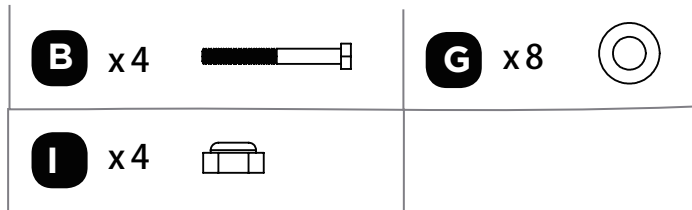

Taille réelle non indiquée

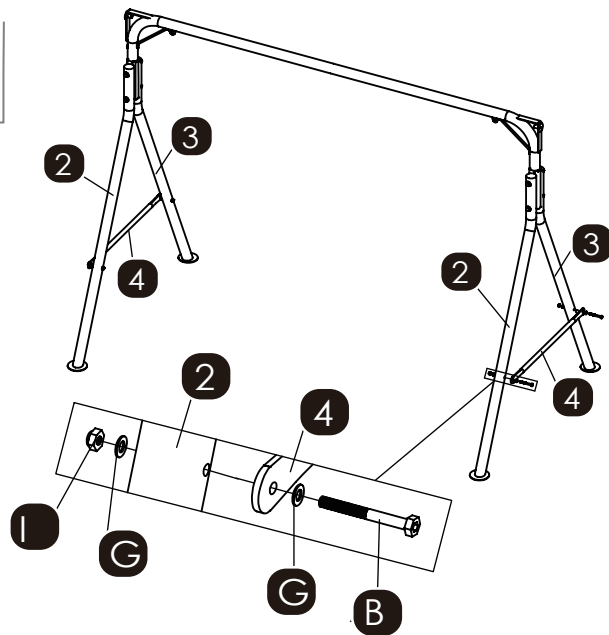

Étape 3

Pièces requises: **3, 5, C, G, I**

Assemblez la barre transversale arrière **5** au pied arrière **3**. Ne serrez pas complètement. Répétez la procédure pour l'autre côté.

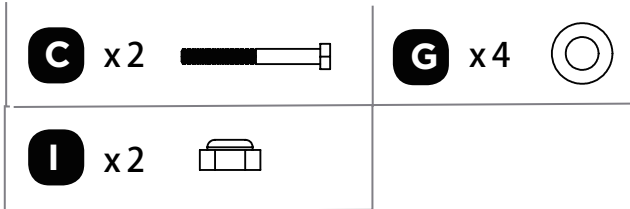

Taille réelle non indiquée

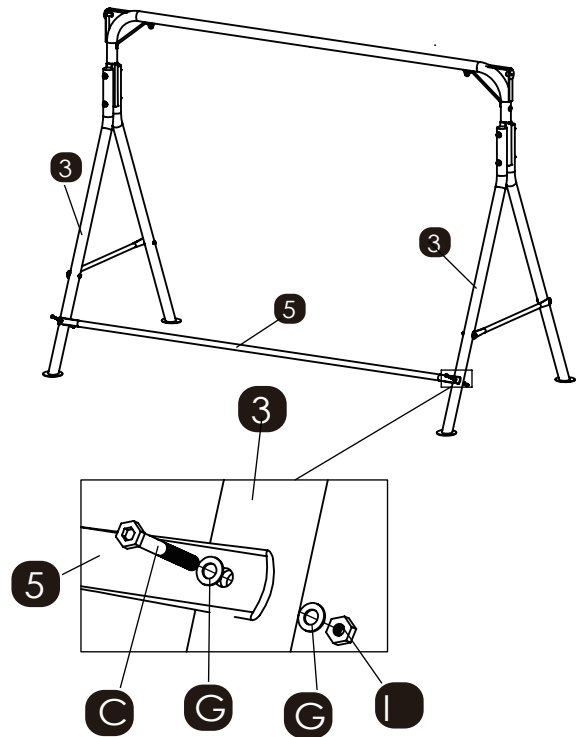

Étape 4

Pièces requises: **6, 7, 8, A, D, G, I, E, H, J**

- (4a) Assemblez la barre de suspension **8** aux bras **6** ainsi qu'au siège et au dossier **7**, puis fixez la barre de suspension **8** au bras **6**. Ne serrez pas complètement. Répétez la procédure pour l'autre côté.
- (4b) Assemblez le siège et le dossier **7** aux bras assemblés (**6 et 8**). Ne serrez pas complètement. Répétez la procédure pour l'autre côté.

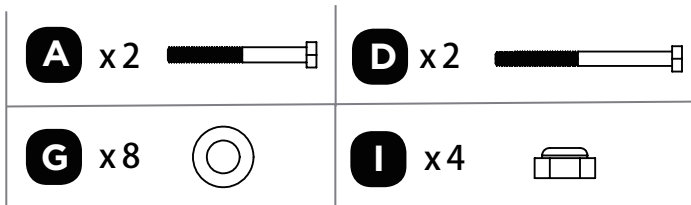

Taille réelle non indiquée

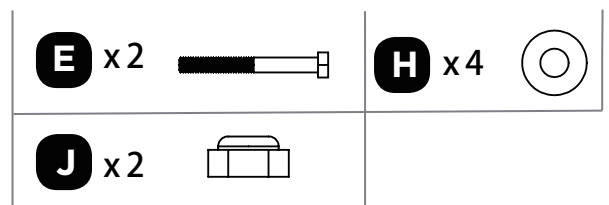

Taille réelle non indiquée

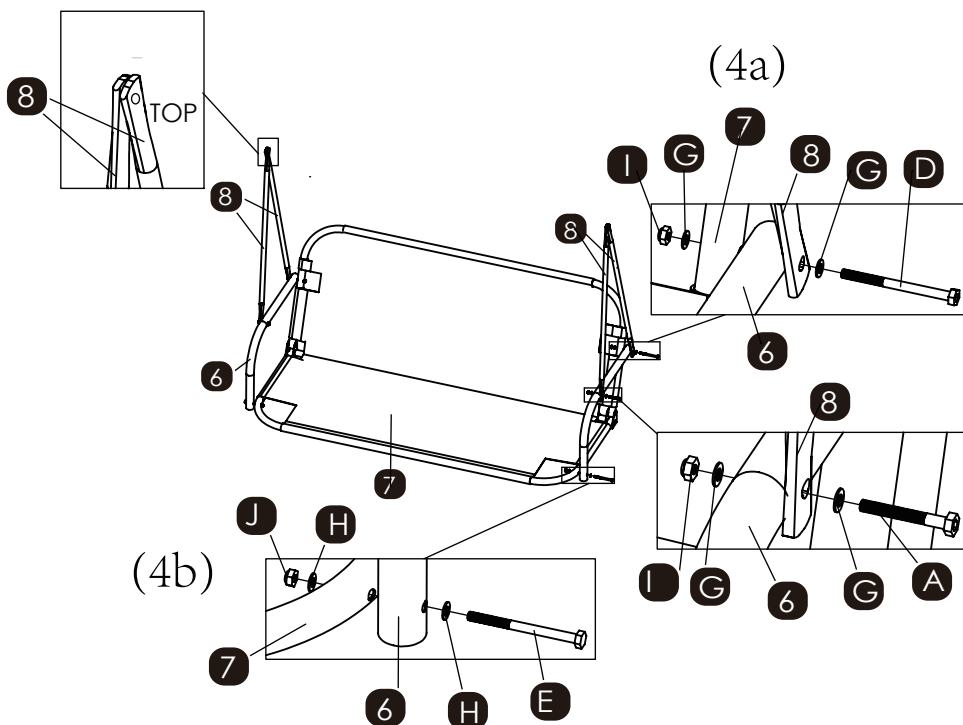

Étape 5

Pièces requises: **L**

Insérez le crochet en L aux barres de suspension **8**, et suspendez le siège complet au cadre supérieur court. Observez l'étiquette indiquant HAUT.

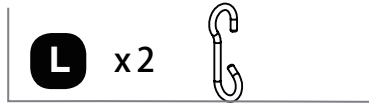

Taille réelle non indiquée

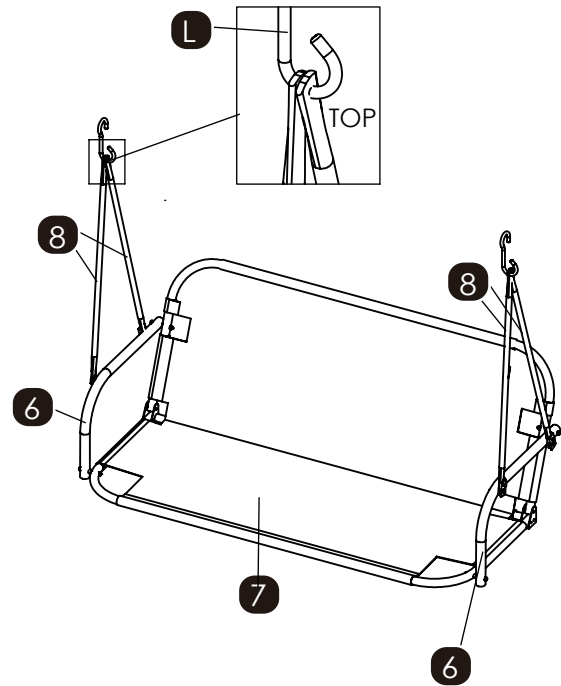

Étape 6

Pièces requises: **1, 7, 9, K**

Assemblez la barre latérale d'auvent **9** à la barre du cadre supérieur assemblée **1**. N'assemblez pas l'autre côté.

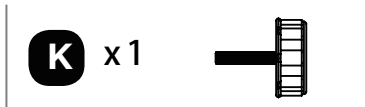

Taille réelle non indiquée

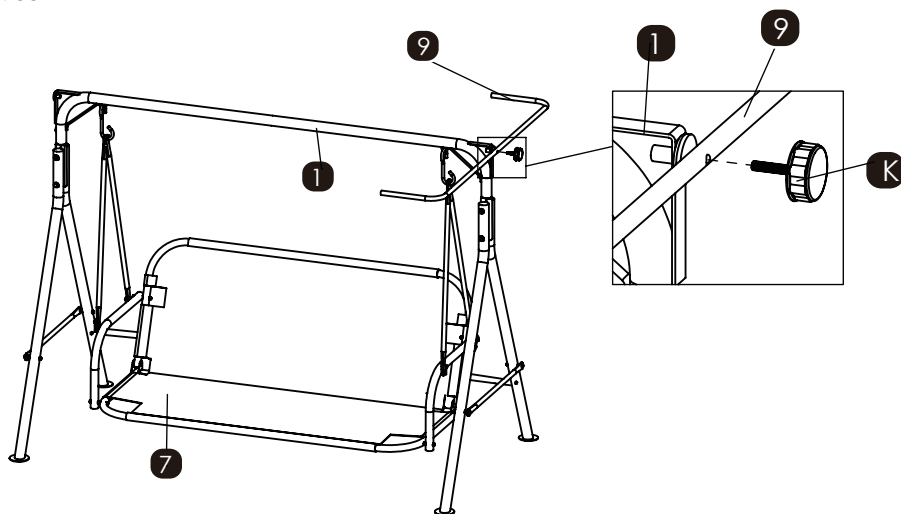

Étape 7

Pièces requises: **9, 10**

Insérez la barre de bordure d'auvent **10** dans la barre latérale d'auvent **9**.
N'assemblez pas l'autre côté.

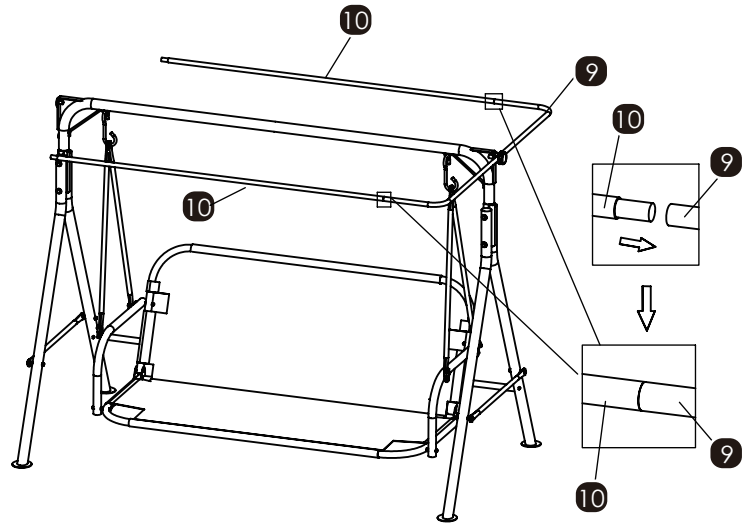

Étape 8

Pièces requises: **10, 11**

Assemblez l'auvent **11** puis insérez la barre de bordure d'auvent **10** dans l'auvent **11**.

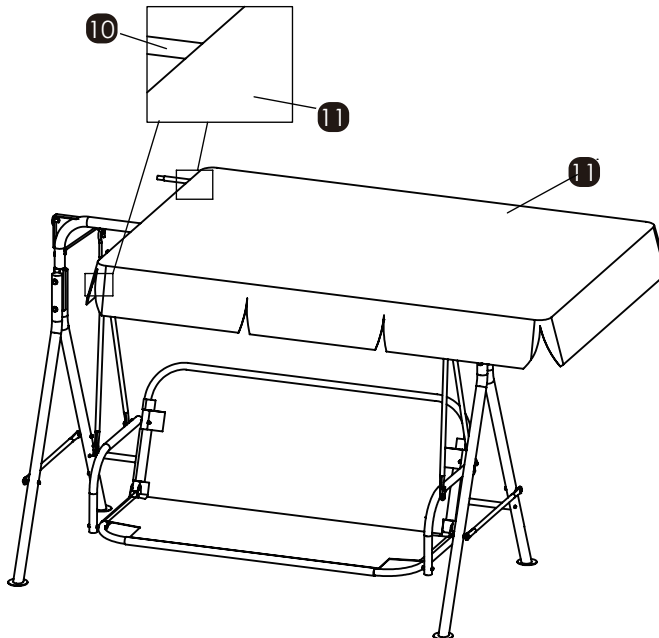

Étape 9

Pièces requises: **9, 10, 11, K**

Répétez les étapes **6** et **7**. Assurez-vous que tous les boulons et écrous sont bien serrés.

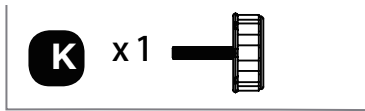

Taille réelle non indiquée

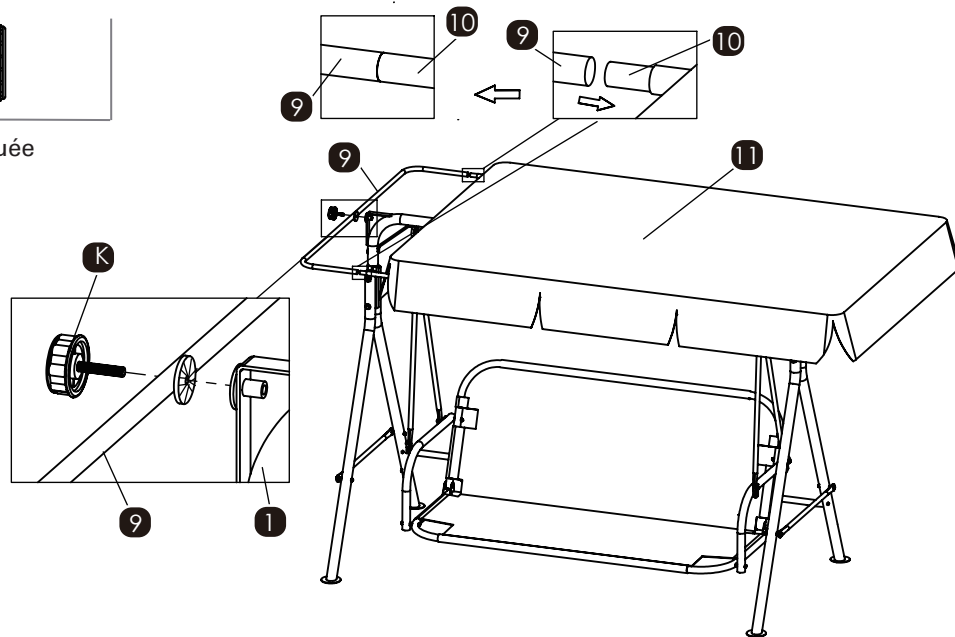

Étape 10

Pièces requises: **12**

Abaissez l'auvent et disposez le coussin **12** sur le siège et le dossier.
Votre balancelle est maintenant prête à l'emploi. Profitez-en bien!

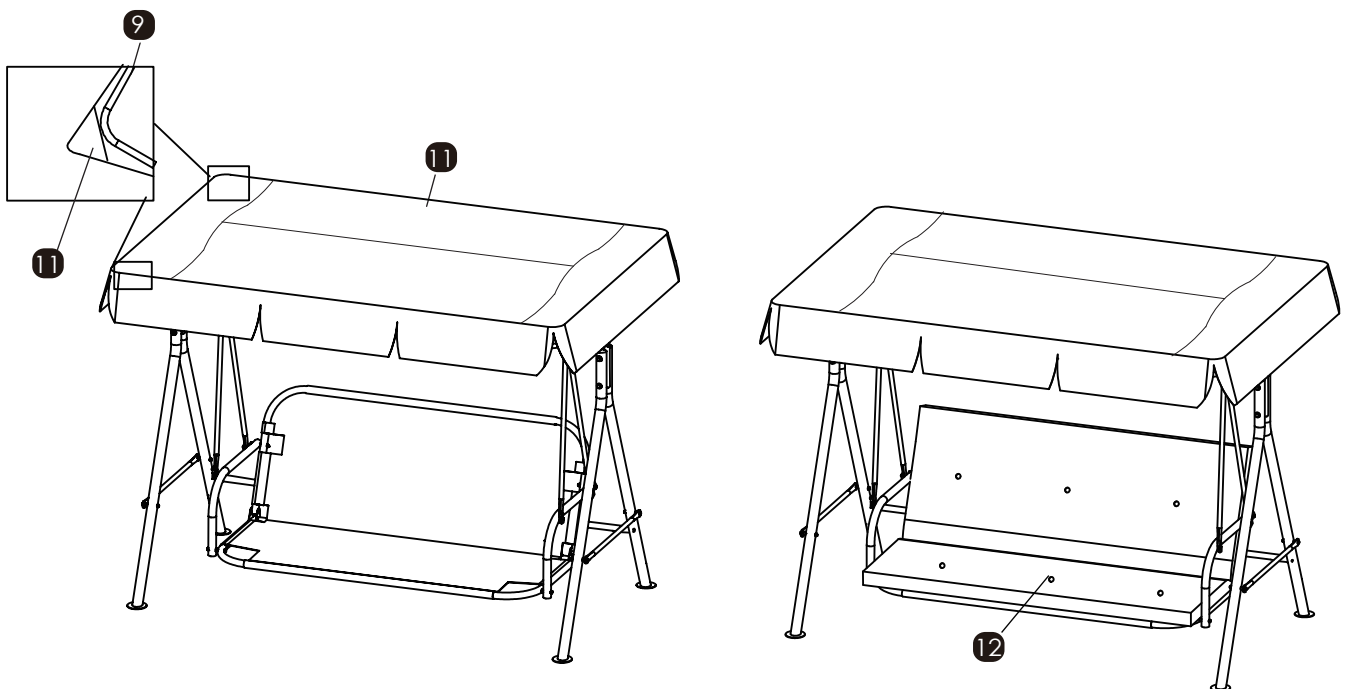



Attention!

- Vérifiez tous les boulons périodiquement pour voir s'ils sont bien serrés, et resserrez-les au besoin.
- Démontez le produit en suivant les étapes d'assemblage dans l'ordre inverse. Démontez toujours le produit entièrement. Lorsqu'il est partiellement démonté, le produit n'est pas assez stable pour résister au vent et aux intempéries, et peut donc être endommagé ou entraîner des dommages. Nettoyez le produit au savon doux et à l'eau. Rincez abondamment et attendez que le produit soit sec avant de l'assembler à nouveau.!
- Pour nettoyer les pièces en tissu: étendez le tissu et utilisez une brosse à poils doux pour nettoyer;
 - **utilisez toujours un savon naturel, jamais de détergent;**
 - **l'eau doit être froide ou tiède, jamais à plus de 25°C;**
 - **ne séchez le produit qu'à l'air libre, ne l'essorez pas en machine ou à la main.**
- N'utilisez pas de javellisant, d'acide ou d'autres nettoyeurs abrasifs sur les pièces en tissu ou sur le cadre
- Les pièces en acier des accessoires et des meubles de jardin sont traitées avec une peinture antirouille. Toutefois, en raison de la nature de l'acier, un revêtement de protection égratigné pourrait entraîner l'oxydation de la surface (rouille). Ceci est un processus naturel. Afin de minimiser cette condition, il est recommandé d'assembler et de manipuler le produit soigneusement afin d'éviter d'égratigner la peinture.

Dimensions (L x P x H)	120 x 184 x 160 cm
	47 x 72.5 x 63"
Poids du produit	24 kg
	52.8 lb

Ce produit For Living comprend une garantie d'un (1) an contre les défauts de fabrication et de matériaux. Distribution Trifeuil consent à remplacer l'article défectueux lorsqu'il est retourné par l'acheteur original, accompagné de la preuve d'achat, au cours de la période de garantie convenue. Ce produit n'est pas garanti contre l'usure ou le bris causés par un usage abusif ou inapproprié.