

# POTY Kit

## Guide d'installation

*Notice de la version 2.6*

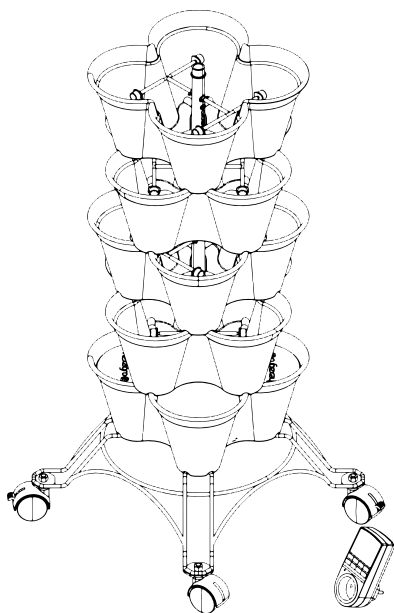

**POTY S Kit**

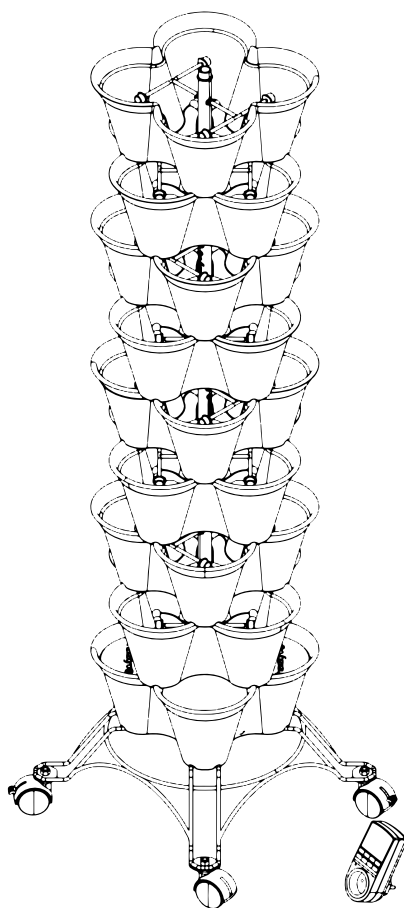

**POTY L Kit**



Vous pouvez demander la version numérique de ce manuel ou une assistance supplémentaire en contactant le Service Clientèle d'Hexagro à l'adresse suivante:  
**[link.hexagro.io/support](https://link.hexagro.io/support)**

Veillez indiquer votre **numéro de série** dans l'objet de l'e-mail afin d'être dirigé vers l'équipe de support appropriée.

Designed and manufactured in Italy by  
**Hexagro Urban Farming Srl.**

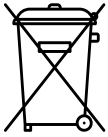

# Indications environnementales

Cet appareil ménager est étiqueté en conformité à la directive européenne 2012/19/UE relative aux déchets d'équipements électriques et électroniques (DEEE).

Les DEEE contiennent à la fois des polluants (qui peuvent avoir un impact négatif sur l'environnement) et des matières premières (qui peuvent être réutilisées). Il est donc nécessaire de soumettre les DEEE à des opérations de traitement appropriées afin d'éliminer en toute sécurité les polluants et les matières premières et d'extraire et de recycler les matières premières.

Chaque citoyen peut jouer un rôle décisif pour que les DEEE ne deviennent pas un problème environnemental; il suffit de suivre quelques règles simples:

- Les DEEE ne doivent jamais être jetés dans les poubelles d'ordures ménagères;
- Les DEEE doivent être livrés à des centres de collecte (également appelés îlots écologiques, recycleurs, plates-formes écologiques) mis en place par les municipalités ou les entreprises de la collectivité de communes; dans de nombreux endroits, un service de ramassage à domicile des DEEE encombrants est assuré.
- Dans de nombreux pays, lorsque vous achetez un nouvel appareil, vous pouvez donner les anciens modèles DEEE au vendeur, qui est tenu de les ramasser gratuitement (ramassage "donnant donnant"), à condition que le nouvel appareil soit en bon état de marche et qu'il remplisse les mêmes fonctions que celui qui a été retourné. to the retailer, who is obliged to pick it up free of charge ("one-for-one" pickup) as long as the new appliance is of the same type and performs the same functions as the one returned.



# Précautions de Sécurité et Avertissements

Vous devez lire attentivement ce manuel avant d'installer et d'utiliser le dispositif Poty.

ABien que cet appareil ne nécessite pas de connaissances techniques ou botaniques particulières, il n'est pas recommandé aux personnes ayant des capacités physiques, sensorielles ou mentales limitées, ou aux personnes n'ayant aucune expérience et connaissance de l'appareil, à moins qu'elles ne soient surveillées ou instruites dans son utilisation par une personne responsable de leur sécurité.

1. À l'attention des personnes responsables:
2. Lisez ces instructions.
3. Conservez ces instructions.
4. Lisez tous les avertissements.
5. Suivez toutes les instructions.



## Avertissements

- **Informations importantes.**
- **Lire attentivement.**
- **Conserver ces informations pour référence ultérieure.**

## Renversement de meubles

- Des blessures graves ou mortelles par écrasement peuvent être causées par le basculement du meuble.
- Pour éviter que ce meuble ne se renverse, **ses roues doivent être fixées de manière permanente avec les freins.**

## Consignes de sécurité importantes

- Cet appareil est conçu pour être utilisé par des adultes.
- L'eau de votre dispositif Poty n'est pas potable.
- Conservez les sacs de semences, les nutriments et les substrats dans un endroit sûr et sec.
- N'utilisez cet appareil que pour l'usage auquel il est destiné, tel que décrit dans le manuel.
- Familiarisez-vous avec l'utilisation de l'appareil, ses limites et les restrictions qui y sont associées.
- Les instructions d'utilisation doivent être lues et comprises par toutes les personnes qui utilisent ou installent cet appareil.
- N'utilisez PAS de produits chimiques ou de vapeurs corrosives dans cet appareil.
- NE PAS utiliser cet appareil à proximité de l'eau - par exemple, dans un sous-sol humide ou à proximité d'une piscine ou d'autres endroits similaires.
- N'utilisez que les pièces/accessoires spécifiés par le par le fabricant.
- La propreté de l'appareil et de ses accessoires est essentielle à son bon fonctionnement.
- **Débranchez le cordon d'alimentation de la prise de courant et déconnectez la minuterie lorsque Poty n'est pas utilisé.**

## **Raccordement électrique - Pour éviter tout risque de choc électrique**

- Assurez-vous que les informations électriques figurant sur la plaque correspondent à l'alimentation électrique. Si ce n'est pas le cas, contactez un électricien.
- Utilisez toujours une prise de courant antichoc correctement installée.
- Veillez à ne pas endommager les composants (par exemple, la fiche d'alimentation, le câble d'alimentation), contactez un électricien pour changer les composants électriques.
- Le câble d'alimentation doit toujours rester à l'extérieur du pot de la base, surtout lorsqu'il y a de l'eau à l'intérieur.
- Ne tirez pas sur le câble d'alimentation pour le débrancher lorsque le système est en marche.
- Débranchez toujours la fiche d'alimentation lorsque vous n'utilisez pas le système.
- Une attention particulière est nécessaire lorsque le système est utilisé par des enfants ou à proximité d'enfants.
- N'utilisez pas le système si le câble ou la fiche est endommagé(e).
- Soyez toujours prudent lorsque vous êtes en contact avec de l'eau et de l'électricité.
- Assurez-vous que la prise est toujours sèche et qu'il n'y a pas d'eau sur le sol lorsque vous la branchez.
- Ne branchez pas la pompe sur le secteur s'il n'y a pas d'eau, sinon la pompe risque d'être endommagée.

## ***Merci d'avoir choisi Poty.***

*Hexagro s'efforce de fournir à ses clients les normes de qualité les plus élevées. Il est donc important pour nous que vous ayez une expérience positive avec votre nouveau système Poty.*

*Ce manuel a été conçu pour vous guider à travers les principales étapes du processus d'installation et de mise en route de démarrage, mais aussi pour vous aider à maximiser l'utilisation et la satisfaction que vous retirerez de la culture de plantes avec votre dispositif Poty. Il répondra également aux nombreuses questions que vous vous posez sur le montage et l'installation.*

*Prenez plaisir à cultiver avec nous!*



## **Rejoignez notre communauté!**

Nous sommes une communauté active et croissante d'agriculteurs urbains. Nous aimerions vous inviter à rejoindre notre communauté Hexagro!

### **Scannez le code QR**

Connectez-vous à votre page Facebook et et cherchez:

***Hexagro Urban Farming  
Community - International***



# Caractéristiques techniques

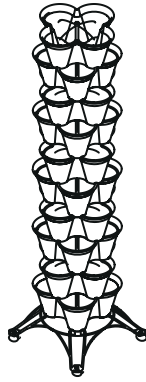

**POTY L Kit**

**POTY S Kit**

**Dimensions**

W 42 cm x  
L 42 cm x  
H 154 cm

W 42 cm x  
L 42 cm x  
H 83 cm

**Rendement**

40 plantes

20 plantes

**Poids du produit**

4.8 kg

3 kg

**Matériaux**

Recycled PET vases,  
LLDPE piping, and  
Iron base

Recycled PET vases,  
LLDPE piping, and  
Iron base

**Source de courant**

Input 100-240 V,  
50/60 Hz  
US power plug, EU or  
UK power plug

Input 100-240 V,  
50/60 Hz  
US power plug, EU or  
UK power plug

# Contenu de la boîte

## Attention

**Vérifiez que vous disposez de tous les éléments.** Une pièce est manquante

? Ecrivez nous à Hexagro support - <https://link.hexagro.io/support>

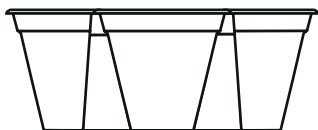

### Pot

S Kit: X5

L Kit: X10



### Roue avec frein

X2



### Base métallique

X1



### Roue

X2

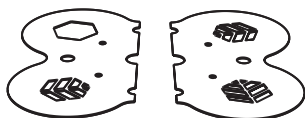

### Couvercle

X1



### Noeud M8

X4

# Systeme d'irrigation

---



## Micro Tuyaux

S Kit: X24

L Kit: X54



## Tuyaux d'irrigation

S kit: X4

L kit: X9

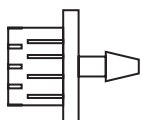

## Gouttes à goutte

S Kit: X16

L Kit: X36



## Tuyau court

X1



## Embout de pompe

X1



## Bouchon de tuyau

X1

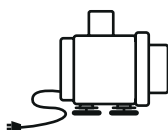

## Pompe à eau

X1

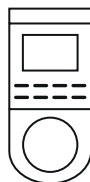

## Programmateurs d'irrigation

X1



## Joint en T

S kit: X8

L kit: X18

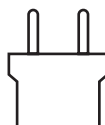

## Adaptateur

X1

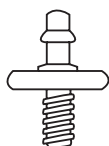

## Adaptateur de tuyau

S kit: X8

L kit: X18



## Filtre de pompe

X1

## Ce qu'il vous faut rajouter:

---



**Blocs de coco coir substrate**



**Nutriments hydroponiques**

Pour garantir le bon fonctionnement du système d'irrigation, évitez d'utiliser de la terre universelle, optez plutôt pour un substrat en fibre de coco. Vous pouvez les acheter chez Hexagro magasin sur <https://link.hexagro.io/extra-resources> ou dans un magasin.

## Ce qu'il vous faudrait rajouter:

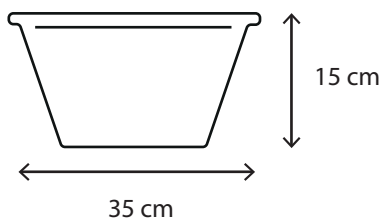

**Réceptacle en plastique  
(dimensions minimales)**

*L 35 cm x W 25 cm x H 15 cm*

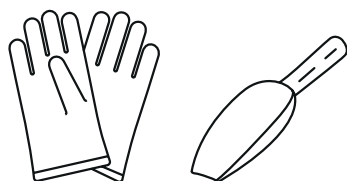

**Gants et petite pelle**

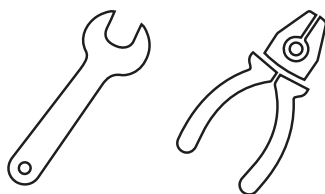

**Clé de 8 mm et 6 mm ou pince**

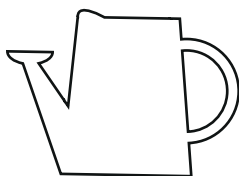

**Et bien évidemment: de l'eau!**

# Avant de commencer

## Temps de montage:

---

Assemblage : Environ 1 heure | Hydratation du coco: environ 20 minutes par bloc

## Où mettre mon Poty?

---

Tenez compte de ces recommandations avant d'assembler Poty, car il sera lourd à déplacer une fois complètement assemblé.



Choisissez l'endroit le plus **ensoleillé**.



Évitez les endroits où la **circulation d'air** est faible ou inexistante.



**Vérifiez les exigences de température** pour chaque plante sur

**l'application Hexbee**



Installez Poty sur une **surface plane**



**Évitez de le placer sur l'herbe** ou la terre



Le placer à l'abri de la pluie, sous un toit (**éviter l'eau de pluie**)

## Hexbee App

---

Recherchez cette icône dans le manuel, elle vous indiquera que vous pouvez trouver de plus amples informations sur l'application **Hexbee**.



**Vous trouverez plus d'informations sur:**

- L'hydratation du substrat
- L'assemblage
- Le système d'irrigation
- L'entretien de vos plantes

## A. Découvrez l'application Hexbee



Scannez le code QR pour télécharger Hexbee App et apprenez à utiliser Poty grâce à des images et vidéos.

Ou téléchargez-la à partir de:



**Conseil:** Assurez-vous d'avoir le **numéro de série** de votre produit lors de la procédure d'enregistrement.

---



**Votre numéro de série** se trouve sur la carte postale que vous avez reçue dans la boîte.

## B. Extension du substrat de coir de coco

**Remarque: pour démarrer plus rapidement votre culture, commencez par épandre votre substrat avant d'assembler le système.**

Un bloc de substrat permet de remplir deux pots.

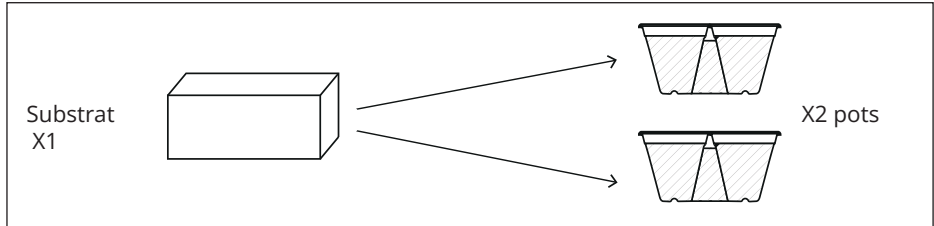

1. Retirer tous les emballages et les mettre dans les poubelles de recyclage



Plastic



Paper

2. 3,5 litres d'eau (par substrat)

4 ml de chaque bouteille de nutriments (par substrat)

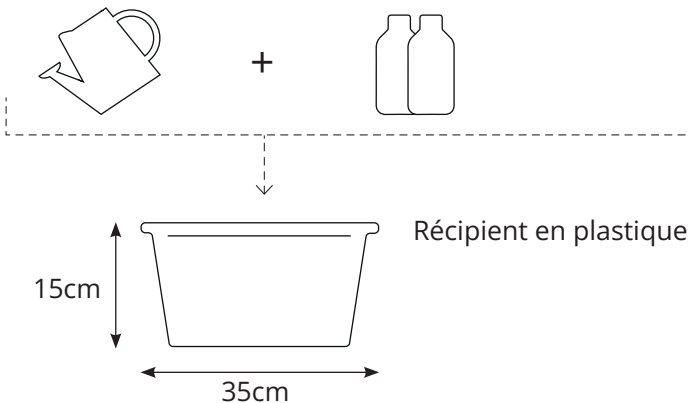

### 3.

1 bloc de substrat

Mélange d'eau et de nutriments

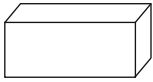

+

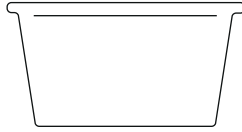

### 4.

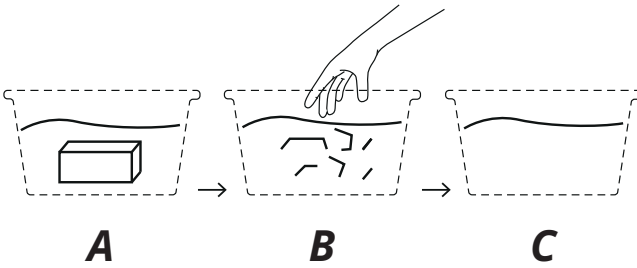

Veillez à ne pas trop imbiber le substrat, si cela se produit, Vous pouvez toujours l'égoutter plus tard à la main.



Regardez sur Hexbee à **quoi ressemble le substrat hydraté!**  
Manuel d'utilisation → Manuel d'assemblage → Développez votre coir de coco.



## C. Assemblage de Poty

1.

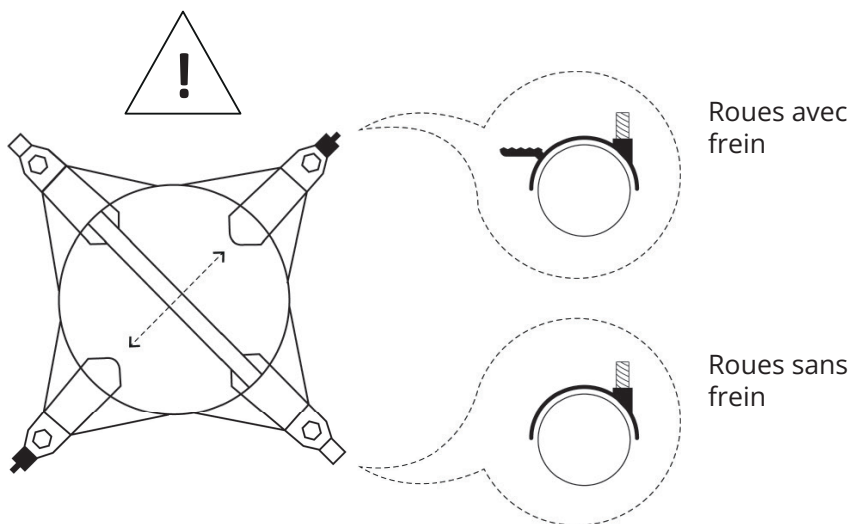
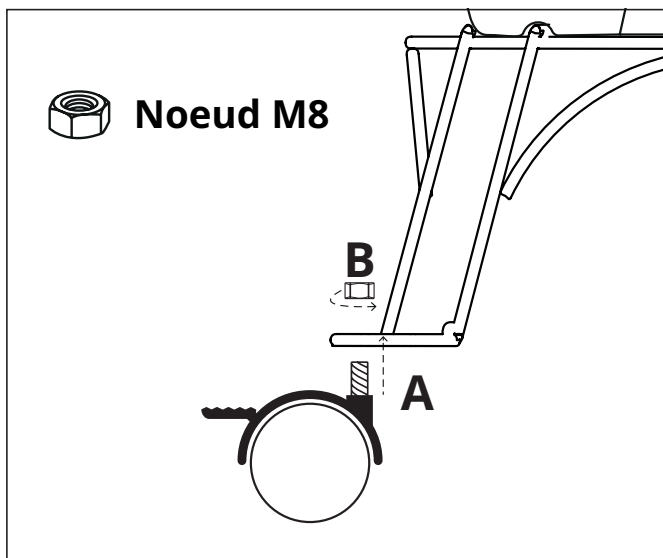

2. Raccordez l'embout de la pompe à la pompe.

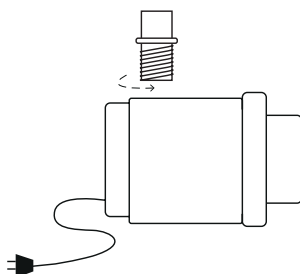

3. Raccordez le tuyau le plus court à la pompe à eau, en exerçant une certaine pression. Veillez à insérer correctement le tuyau dans l'embout de la pompe.

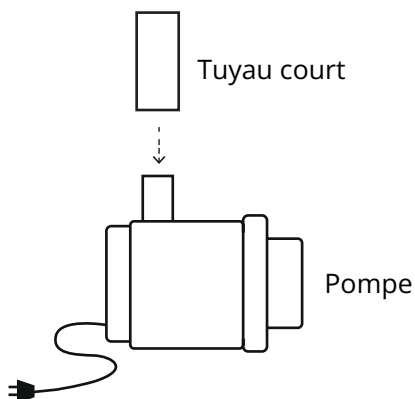

4. Placez le filtre de la pompe sur le dessus de la pompe, attachez fermement le filtre de la pompe à partir de ses cordons, le plus haut possible avec le câble électrique.

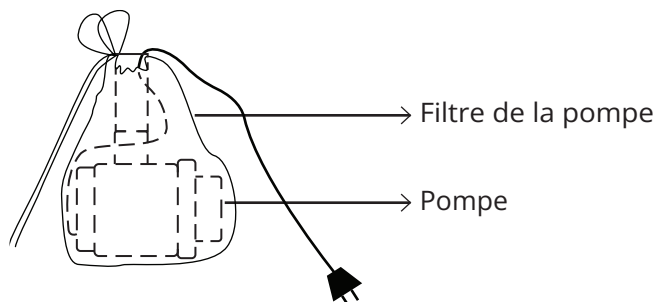

5. Placez la pompe à l'intérieur du pot support, **en veillant à aligner le tuyau de la pompe exactement au centre du pot de base.**

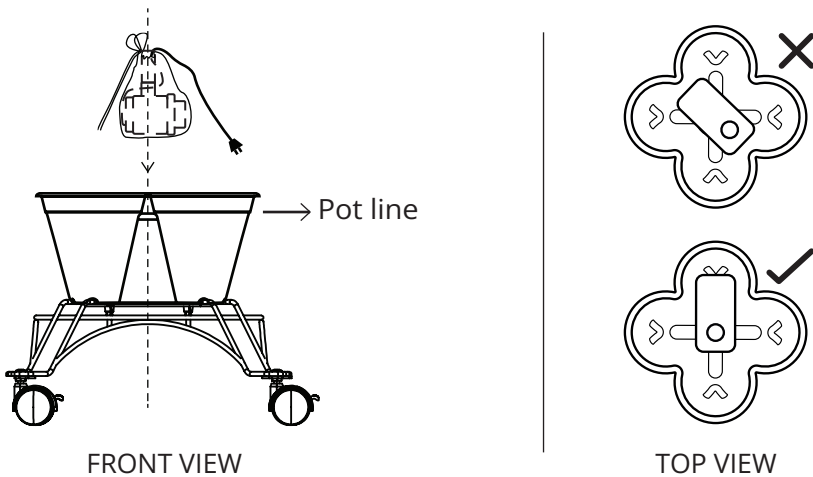

Veillez à ce que **le filtre de la pompe soit attaché à un niveau supérieur à la ligne du pot.**

6. Placez le couvercle sur le pot de base (réceptif d'eau).

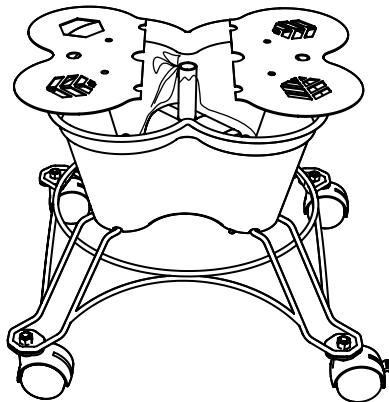

**7.** Placez le pot blanc, puis ajoutez le tuyau d'irrigation.

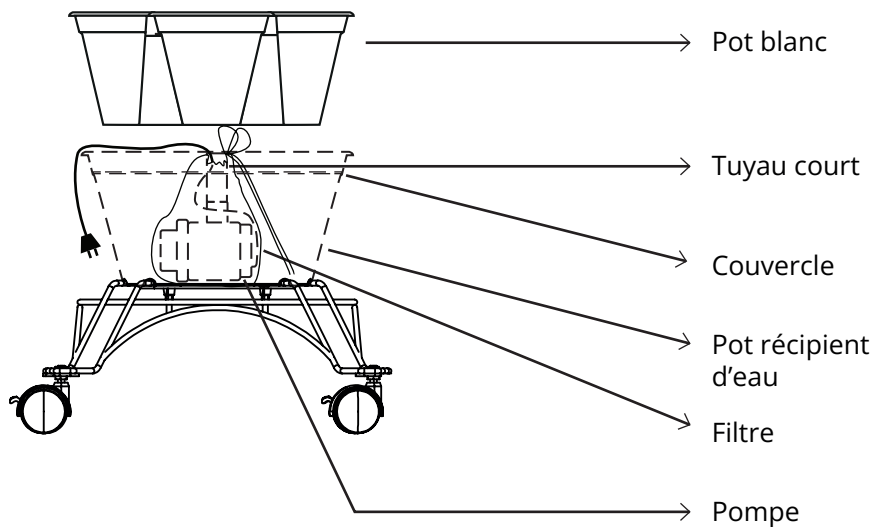

Sur Hexbee, **vous retrouverez toutes les informations pour savoir comment assembler le système d'irrigation**  
Manuel d'utilisation → Manuel d'assemblage → Assembler votre Poty

- 8.** Insérez tous les "goutteurs" seulement d'un côté des micro-tubes et laissez les autres côtés vides pour le moment.

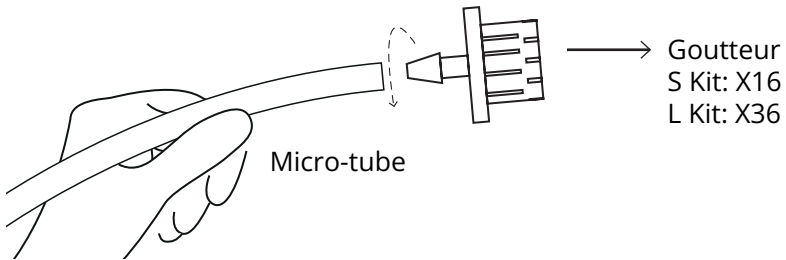

- 9.** Prenez les microtubes inutilisés. Insérer tous les adaptateurs de tuyaux d'un seul côté des microtubes et laisser les autres côtés vides.

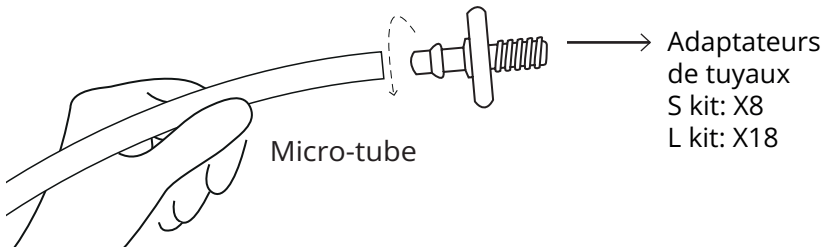

- 10.** Construire les T en utilisant les composants préalablement assemblés.

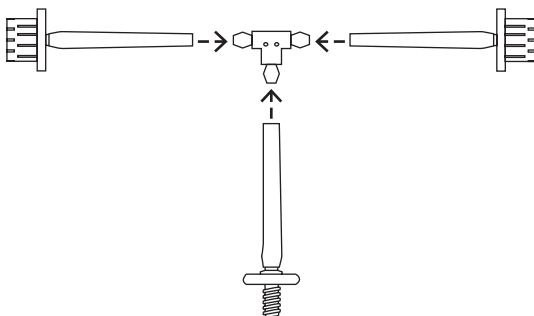

- 11.** Installez le tuyau d'irrigation avec des T à l'intérieur du pot blanc, sur le tuyau court.

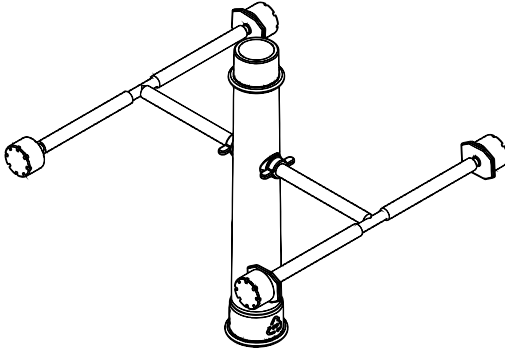

- 12.** Installez le tuyau d'irrigation avec des T à l'intérieur du pot blanc, sur le tuyau court.

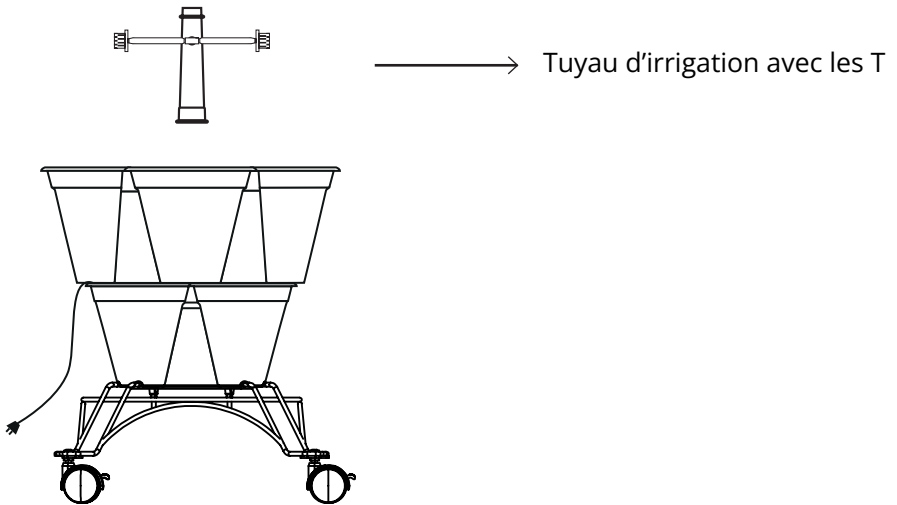

- 13.** Ajoutez du substrat jusqu'à la ligne de vase sans le compacter, et laissez les goutteurs au-dessus du substrat en les plaçant légèrement au-dessus de la ligne de vase et en courbant ainsi le micro-tube vers le haut.

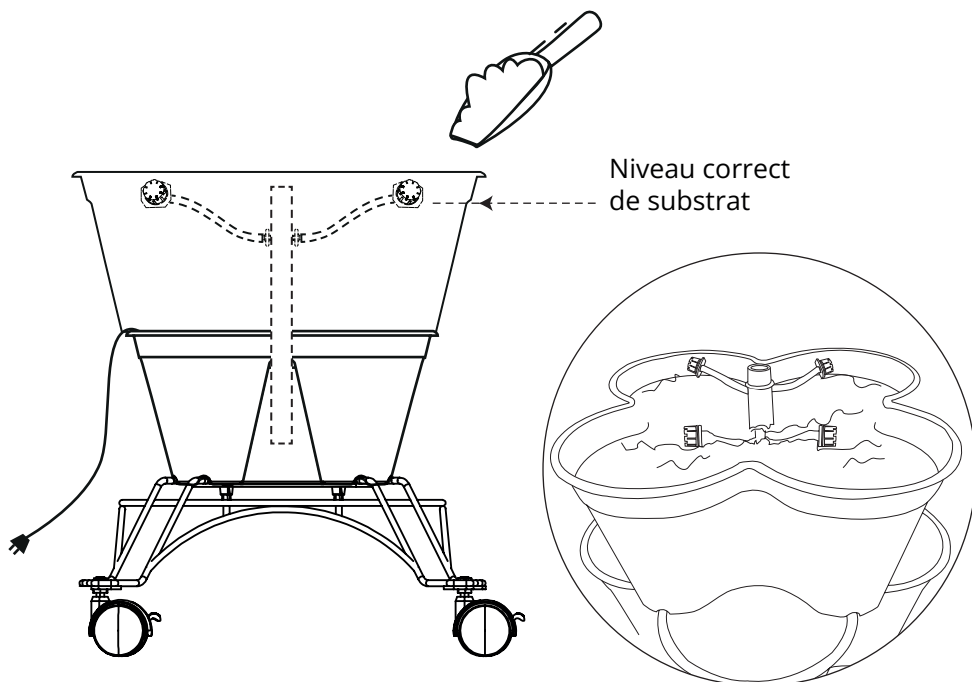

Sur Hexbee, **vous retrouverez toutes les informations pour savoir comment assembler le système d'irrigation**  
Manuel d'utilisation → Manuel d'assemblage → Assembler votre Poty

- 14.** Ajoutez le vase suivant **en faisant pivoter son alignement**, ajoutez les micro-pipes (tuyaux) en forme de T au tuyau d'irrigation et ajoutez son substrat comme dans l'exemple ci-dessus. Continuer ce processus jusqu'à ce que tous les vases soient utilisés.

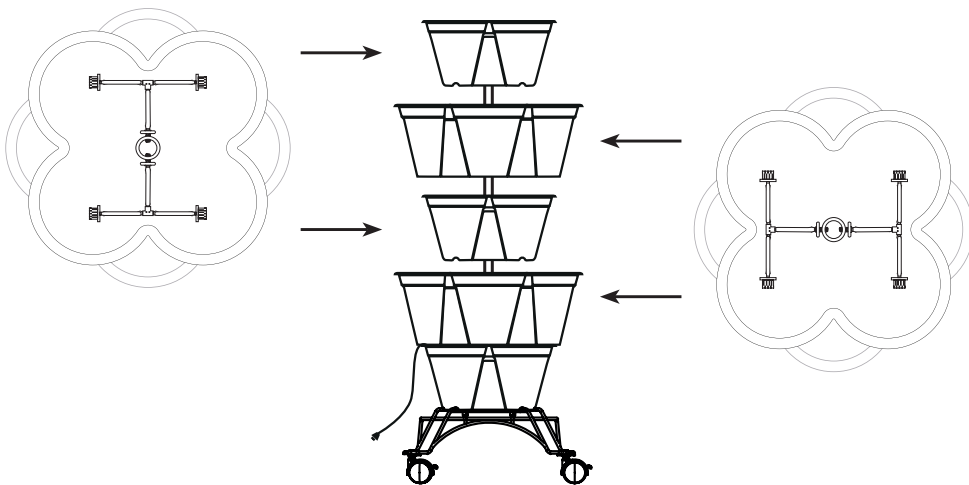

Pour des raisons esthétiques, veuillez à alterner les couleurs des pots que vous ajoutez (vert-blanc-vert...)

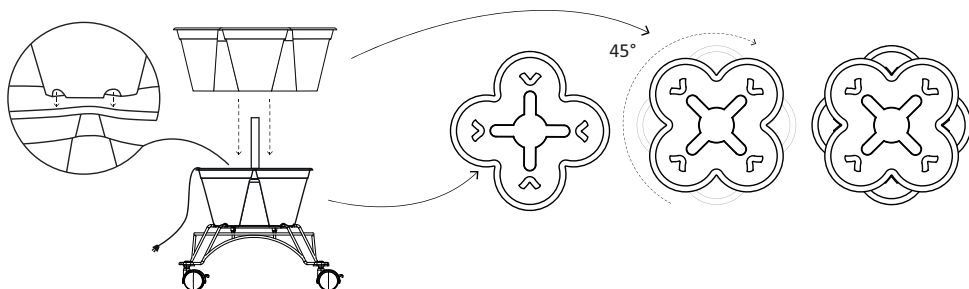



**15.** Ajoutez le bouchon du tuyau dans le dernier tube d'irrigation.

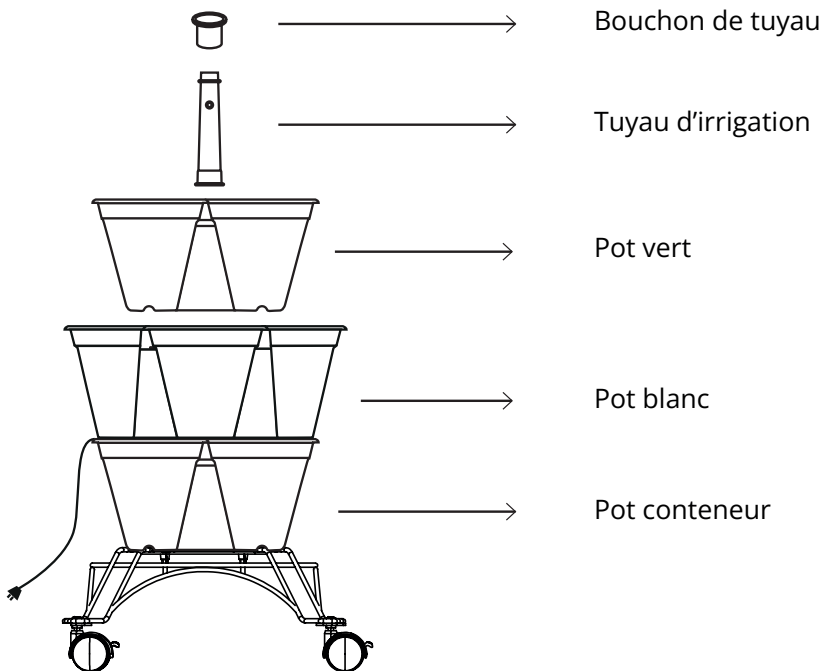

**16.** Assurez-vous que le système d'irrigation fonctionne correctement.

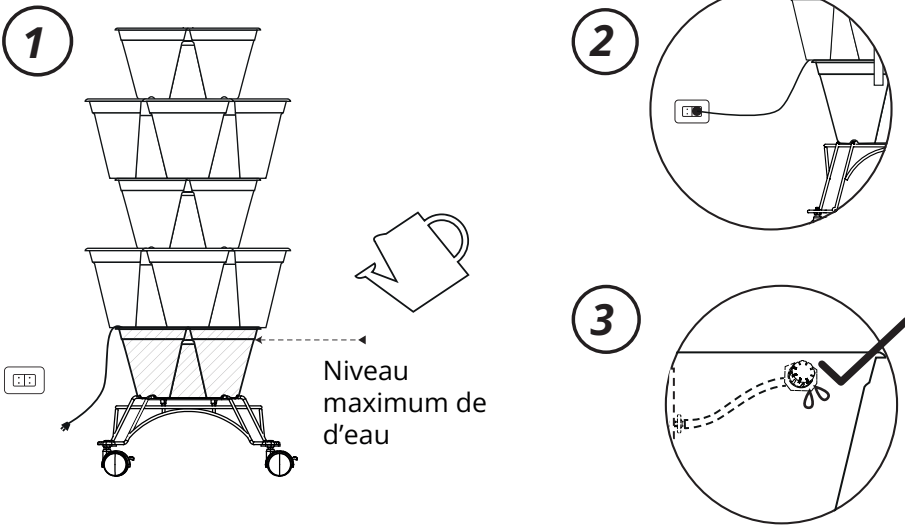

Assurez-vous que le système d'irrigation fonctionne correctement. Remplissez le pot de base avec une solution nutritive (ajoutez 1 ml des deux nutriments pour chaque litre d'eau), branchez la pompe à l'électricité et assurez-vous que des gouttes d'eau sortent de tous les pots.

**Niveau min. et max. de d'eau**

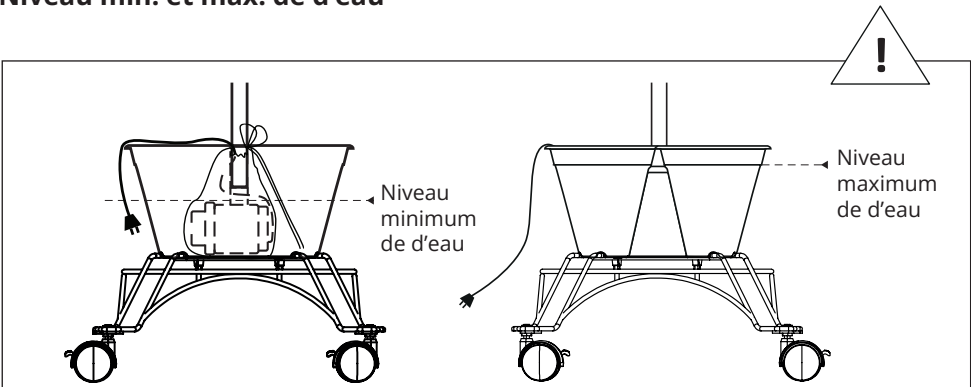

## D. Réglage de la minuterie pour l'irrigation



Sur Hexbee, **vous retrouverez toutes les informations pour savoir comment régler la minuterie pour l'irrigation**

Manuel d'utilisation → Manuel d'assemblage →  
Assembler le système d'irrigation

### Resetting

---

1. Si la minuterie n'affiche aucune image, branchez-la pendant 10-15 minutes.

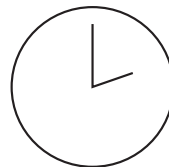
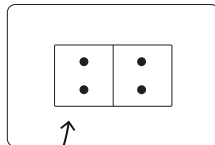
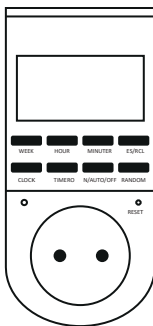

10-15 minutes

## 2. Réinitialiser le programmateur à l'aide d'une épingle avant de régler de nouvelles fréquences.

### Comment réinitialiser

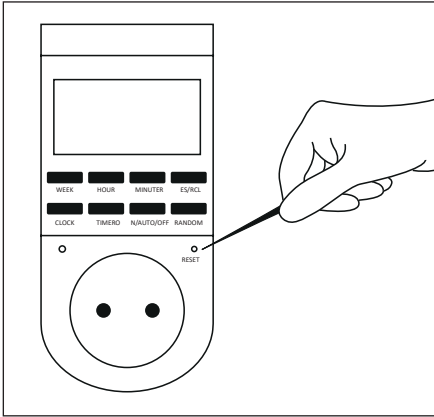

### Après la réinitialisation

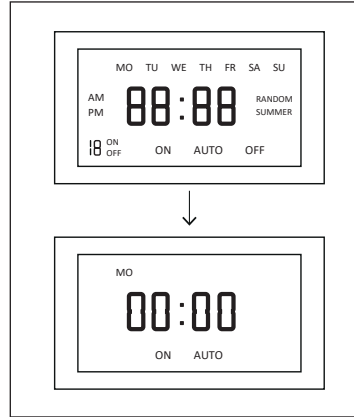

Rappelez-vous que vous devez **réinitialiser la minuterie** pour que l'écran de la minuterie fonctionne.

# Réglage de l'heure actuelle sur l'horloge

Boutons à utiliser:

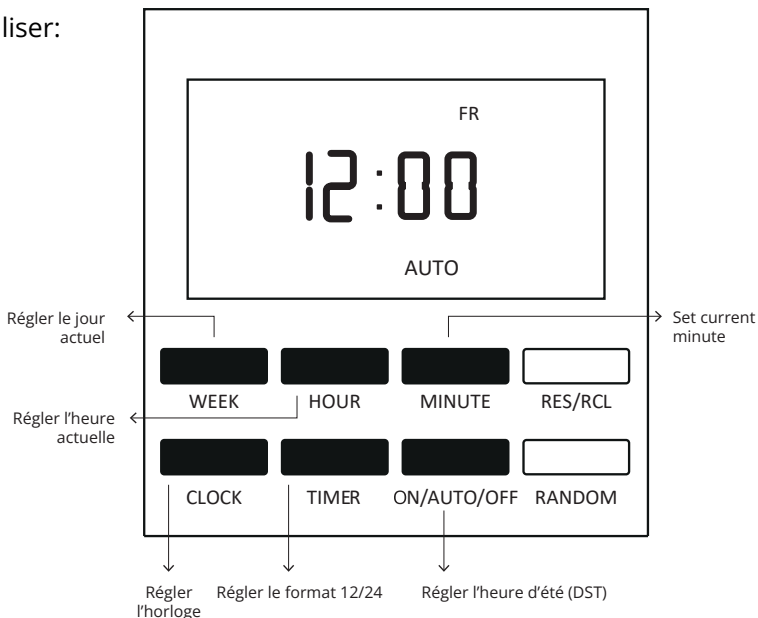

- 1. Clock + Minute ensemble = choisir entre le format 12 et 24 heures**

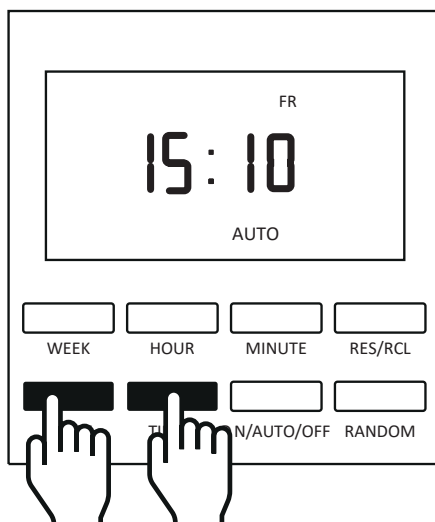

2. **Clock + ON/AUTO/OFF en même temps** = heure d'été (DST)

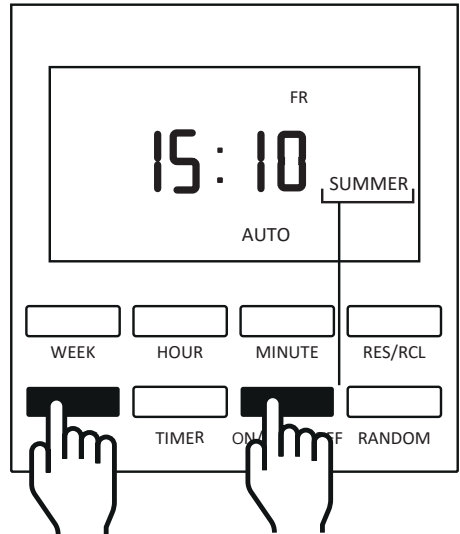

3. **Clock + Week en même temps** = jour de la semaine

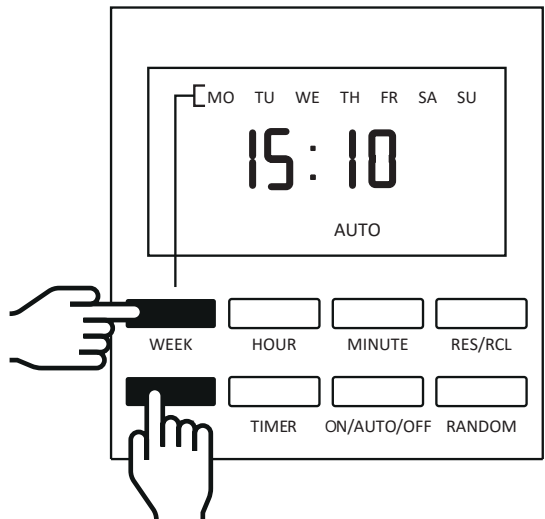

**4. Clock + Hour en même temps**  
= régler l'heure

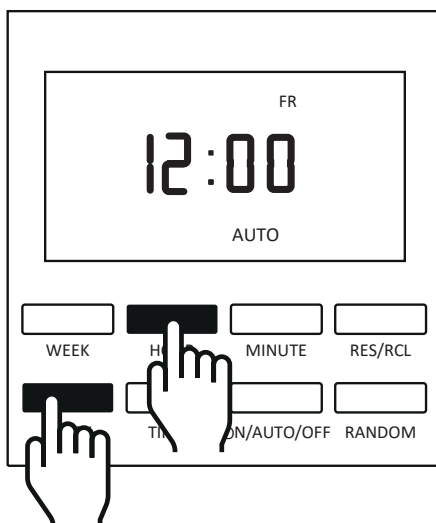

**5. Clock + Minute en même temps**  
pour régler les minutes.

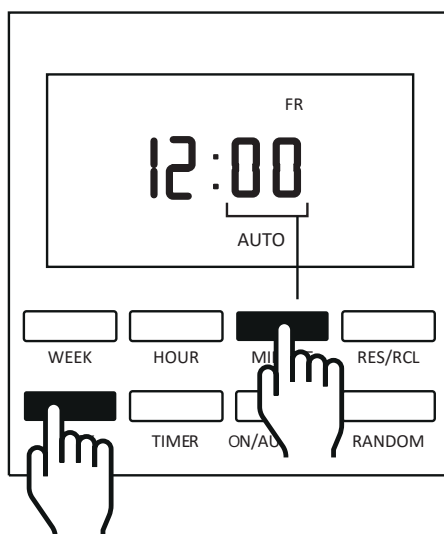

# Réglage des fréquences d'irrigation

Boutons à utiliser:

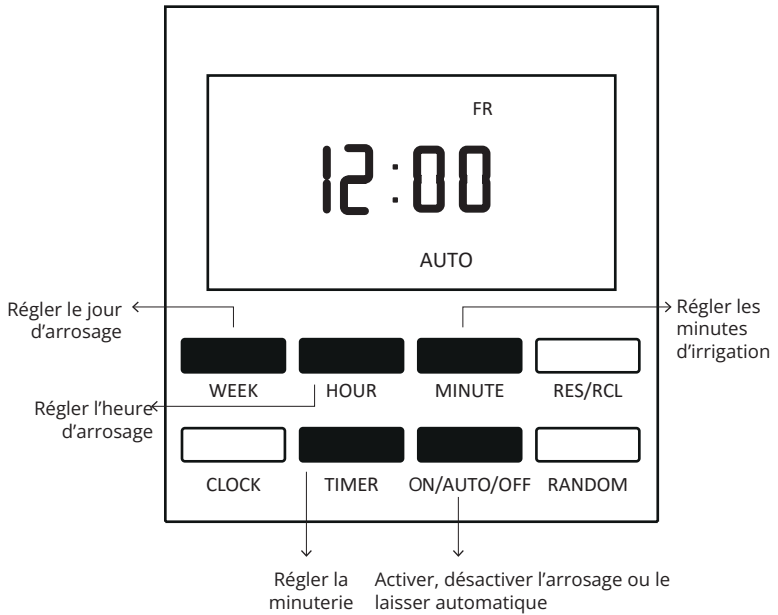

- 1. Bouton de Timer** = heure et jour exacts pour démarrer l'arrosage. Assurez-vous que le programme est: **1<sup>on</sup>**

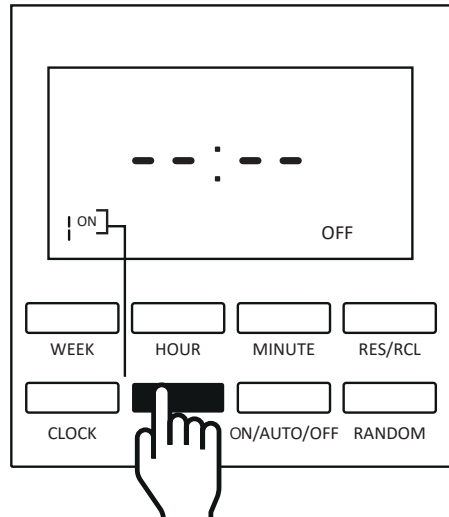



## 2. Hour puis Minute = heure de démarrage de l'arrosage

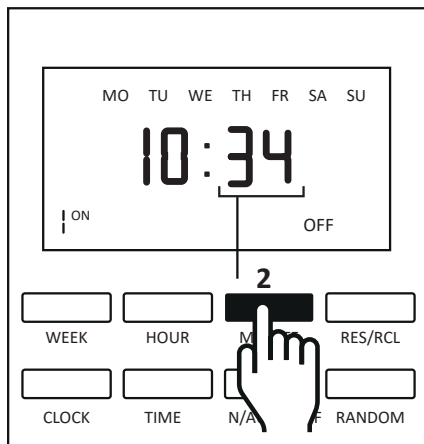
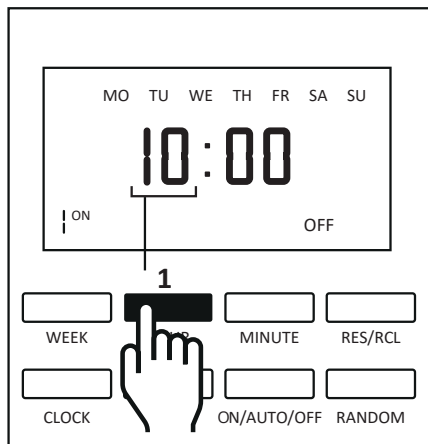

## 3. Week = définir les jours d'arrosage.

**Note:** pour régler l'irrigation par défaut  
Appuyez une ou plusieurs fois jusqu'à ce que les jours de la semaine souhaités soient atteints.

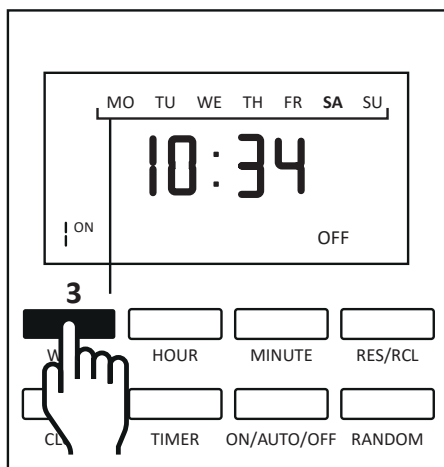

#### 4. Timer = heure et jour exacts pour terminer l'irrigation.

- Assurez-vous que le programme est: **1<sup>off</sup>**
- Assurez-vous que les jours de d'arrosage sont **compatibles avec le jour défini à l'étape 3.**
- Chaque arrosage doit durer **environ 15 minutes** (vérifiez l'application Hexbee App pour plus d'explications sur l'heure)

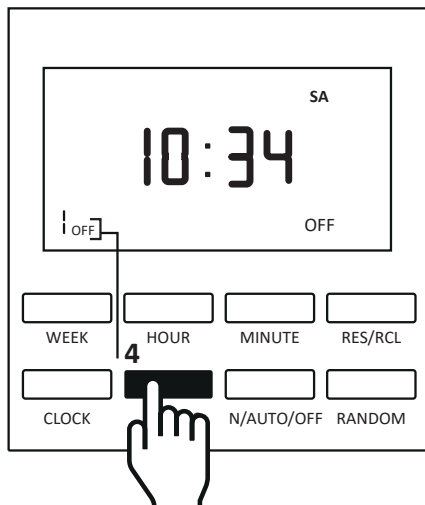

#### 5. Hour puis Minute = heure pour terminer l'irrigation.

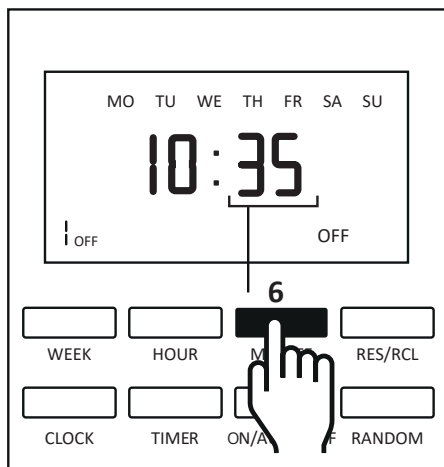
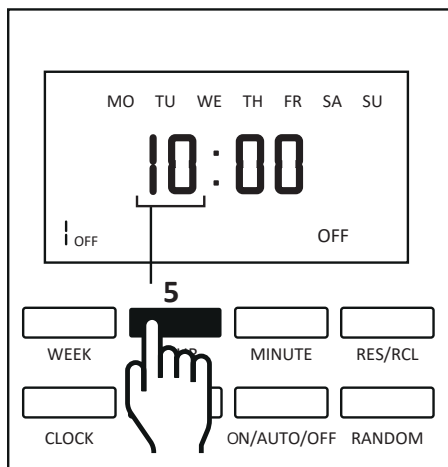

**6. Clock** pour sortir du mode réglage.

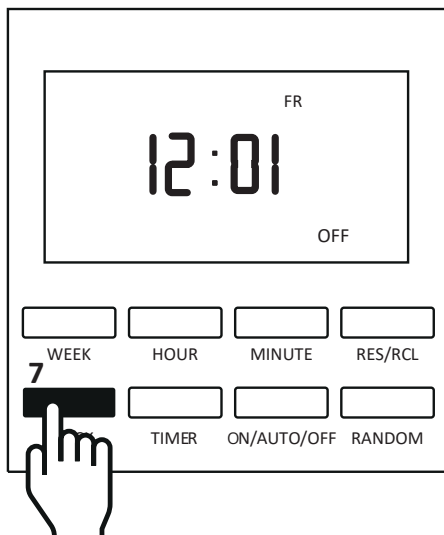

**7. ON/AUTO/OFF = pour régler le programmeur en mode Auto.**

**En mode Auto, l'arrosage se met en marche automatiquement.**

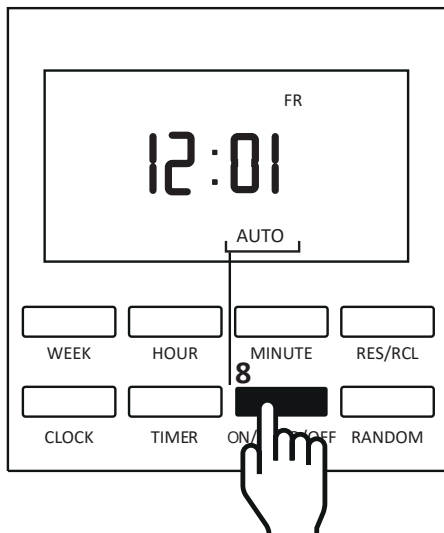

8. Insérez les bouchons indiqués sur le **schéma** et assurez-vous qu'ils **sont bien enfoncés**.

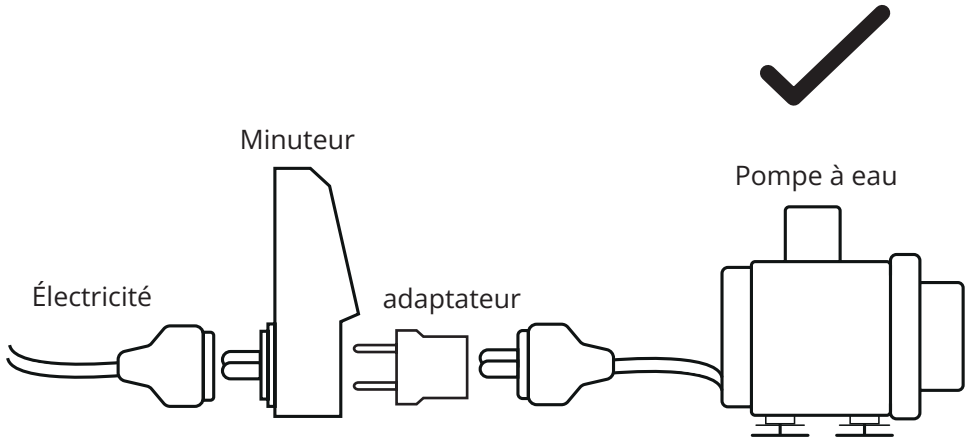

Pour plus d'informations sur la minuterie, consultez le manuel du fournisseur dans la boîte.



### **Vous êtes presque prêt !**

Pour savoir **comment prendre soin de vos plantes**, téléchargez notre **Hexbee App** en scannant le code QR. Elle vous guidera pas à pas dans votre nouvelle aventure agricole.



---

### **Vous cherchez des semis ?**

Consultez notre catalogue complet de plantes à germination saisonnière à l'adresse suivante

**<https://www.hexagro.io/collections/seasonal-plants>**



*www.hexagro.io*

 *@hexagro.io*

 *@hexagro.io*

 *Hexagro*