

# FIRMAN<sup>®</sup>

## MANUAL DEL OPERADOR GENERADOR INVERSOR PORTÁTIL

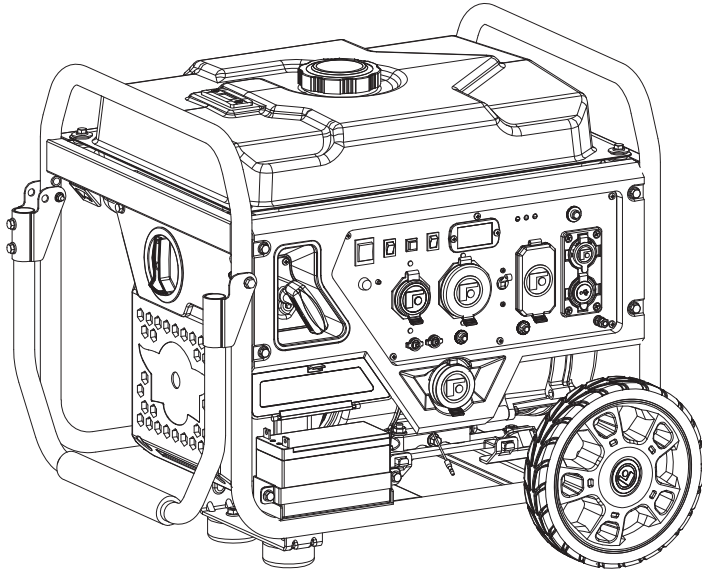

NÚMERO DE MODELO  
**W036630F**

Rev Nivel: 00

Registre la información del producto como referencia cuando solicite partes u obtenga la cobertura de la garantía.

**STOP** DO NOT RETURN TO STORE!

CALL US FIRST  
**1-844-347-6261**

FOR QUESTIONS OR SERVICE INFORMATION

NÚMERO DE SERIE: \_\_\_\_\_

FECHA DE COMPRA: \_\_\_\_\_

**Declaración de Cumplimiento del Proveedor**  
**47 CFR § 2.1077 Información de Cumplimiento**

**GENERADOR INVERSOR FIRMAN W03663OF**

**Firman Power Equipment**  
**8716 W. Ludlow Dr. Suite #6**  
**Peoria, AZ 85381**

**Teléfono: 1-844-347-6261**

**[www.firmanpowerequipment.com](http://www.firmanpowerequipment.com)**

**FCC/IC Compliance Statement**

1. Este dispositivo cumple con la Parte 15 de la normativa de la FCC. El funcionamiento está sujeto a las dos condiciones siguientes:

1a. Este dispositivo no puede causar interferencias perjudiciales.

1b. Este dispositivo debe aceptar cualquier interferencia recibida, incluyendo aquellas que puedan causar un funcionamiento no deseado.

2. Los cambios o modificaciones que no hayan sido expresamente aprobados por la parte responsable del cumplimiento podrían anular la autoridad del usuario para operar el equipo.

**NOTA:** El generador inversor FIRMAN W03663OF ha sido probado y se ha encontrado que cumple con los límites para un dispositivo digital de clase B, de acuerdo con la parte 15 de la normativa de la FCC. Estos límites están diseñados para proporcionar una protección razonable contra las interferencias perjudiciales en una instalación residencial. Este equipo genera, utiliza y puede irradiar energía de radiofrecuencia y, si no se instala y utiliza de acuerdo con las instrucciones, puede causar interferencias perjudiciales en las comunicaciones de radio. Sin embargo, no hay garantía de que no se produzcan interferencias en una instalación concreta. Si este equipo causa interferencias perjudiciales en la recepción de radio o televisión, lo cual puede determinarse encendiendo y apagando el equipo, se recomienda al usuario que intente corregir la interferencia mediante una o más de las medidas siguientes

- Reorientar o reubicar la antena receptora.
- Aumentar la separación entre el equipo y el receptor.
- Conectar el equipo en una toma de corriente de un circuito diferente al que está conectado el receptor.
- Consultar al distribuidor o a un técnico de radio/TV experimentado para obtener ayuda.

Los cambios o modificaciones en el equipo que no hayan sido expresamente aprobados por la FIRMAN podrían anular la autoridad del usuario para operar el mismo.

# INTRODUCCIÓN

---

---

## Índice De Contenido

Introducción .....	01
Características y controles .....	05
Operación .....	11
Mantenimiento - Almacenamiento .....	22
Solución de problemas - Especificaciones .....	29
Diagramas de partes - Listas de partes - Diagrama de cableado .....	31
Servicio - Garantía .....	37

### REGISTRE SU PRODUCTO

Registre su generador FIRMAN en línea en [www.firmanpowerequipment.com](http://www.firmanpowerequipment.com)



## INTRODUCCIÓN

Gracias por comprar un generador FIRMAN. Ha seleccionado un generador de alta calidad y precisión diseñado y probado para brindarle años de servicio satisfactorio. Este generador está diseñado para funcionar exclusivamente con gasolina sin plomo. Este generador no está diseñado para el soporte de seguridad de vida.

Este manual contiene información de seguridad para que sea consciente de los peligros y riesgos asociados con los productos de los generadores y cómo evitarlos. Este generador está diseñado y concebido únicamente para suministrar energía eléctrica para el funcionamiento de iluminación eléctrica, aparatos, herramientas y cargas de motor compatibles, y no está destinado a ningún otro fin. Es importante que lea y comprenda estas instrucciones completamente antes de intentar encender u operar este generador portátil. Guarde estas instrucciones originales para futuras referencias.

Toda la información de esta publicación se basa en la última información de producción disponible en el momento de la aprobación de la impresión. El fabricante se reserva el derecho de cambiar, alterar o mejorar el generador y esta documentación en cualquier momento sin previo aviso.

## PALABRAS DE ADVERTENCIA

 <b>PELIGRO</b>	 <b>ADVERTENCIA</b>	 <b>PRECAUCIÓN</b>	<b>AVISO</b>
Indica un peligro que, si no se evita, resultará en la muerte o una lesión grave.	Indica un peligro que, si no se evita, podría resultar en la muerte o una lesión grave.	Indica un peligro que, si no se evita, podría resultar en una lesión menor o moderada.	Indica una información considerada importante, pero no relacionada con el peligro.



Símbolo de alerta de seguridad-Indica un posible peligro de lesiones personales.



Manual del operador- El incumplimiento de las advertencias, las instrucciones y el manual del operador podría provocar la muerte o lesiones graves.



Humos tóxicos- El escape del motor contiene monóxido de carbono, un gas venenoso que le matará en minutos. No puedes olerlo o verlo.



El generador podría causar una descarga eléctrica que resultaría en la muerte o lesiones graves.



Incendio- El combustible y sus vapores son extremadamente inflamables, pudiendo causar quemaduras o incendios que resulten en la muerte o lesiones graves. El escape del motor podría causar un incendio y provocar la muerte o lesiones graves.



Superficie caliente- El silenciador podría causar quemaduras que resulten en lesiones graves.

# INTRODUCCIÓN



¡ ADVERTENCIA! Este producto puede exponerle a sustancias químicas, incluyendo los gases de escape de los motores de gasolina, los cuales son conocidos por el estado de California como causantes de cáncer, y el monóxido de carbono, el cual es conocido por el estado de California como causante de defectos de nacimiento u otros daños reproductivos. Para mayor información, visite [www.P65Warnings.ca.gov](http://www.P65Warnings.ca.gov).

Este generador para uso externo puede utilizarse para alimentar artículos de exteriores utilizando cables de extensión.

**AVISO** Si tiene preguntas sobre el uso previsto, póngase en contacto con el servicio de atención al cliente de FIRMAN. Este generador inversor está diseñado para ser utilizado solo con partes autorizadas por FIRMAN.

## Sistema Puesta A Tierra

El neutro del generador es flotante, lo que significa que el bobinado del estator de CA se encuentra aislado de la conexión a tierra y de los pines de tierra del receptáculo de CA. En un generador de neutro flotante, las clavijas de tierra del receptáculo de CA no funcionan. Los dispositivos eléctricos, como un interruptor de circuito de falla a tierra (GFCI), requieren un receptáculo de CA para poder funcionar.

## Requisitos De Cumplimiento

Es posible que haya reglamentos federales o estatales, códigos locales u ordenanzas que se apliquen al uso previsto del generador. Consulte a un electricista cualificado, a un inspector eléctrico o a la agencia local con jurisdicción. Este generador no está destinado a ser utilizado en una obra de construcción o actividad similar, según lo definido por la norma NFPA 70-2020 (NEC), sección 590.6.

## Para Restaurar La Energía Usando Cables De Extensión

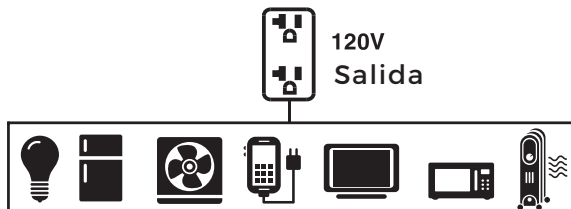

1. Solo use los cables con conexión a tierra indicados para uso en exteriores y clasificados para sus cargas.

Amperaje Total	Calibre mínimo, clasificado para exteriores
	Hasta 15m (50 pies)
Hasta 13A	16
Hasta 15A	14
Hasta 20A	12
Hasta 30A	10

2. Siga las instrucciones de seguridad del cable.
3. Instale la(s) alarma(s) de monóxido de carbono.
4. Cuando opere el generador portátil con cables de extensión, asegúrese de que el generador portátil esté ubicado en un área abierta y al aire libre, por lo menos a 20 pies (6 m) de espacios ocupados, con la salida de gases apuntando hacia afuera.
5. El uso de cables de extensión directamente en la vivienda, para alimentar artículos de interior **NO ES RECOMENDADO**.



¡PELIGRO! El escape del motor contiene monóxido de carbono, un gas venenoso que le matará en minutos. No puede olerlo, verlo o probarlo. Incluso si no huele los gases de escape, podría estar expuesto al gas de monóxido de carbono.

- Los cables de extensión conectados directamente a la casa aumentan el riesgo de intoxicación por monóxido de carbono a través de cualquier abertura.
- Si un cable de extensión que va directamente a su vivienda se utiliza para energizar artículos de interior, el operador reconoce que esto aumenta el riesgo de envenenamiento por CO para las personas que están dentro de la vivienda y asume ese riesgo.

# CARACTERÍSTICAS Y CONTROLES

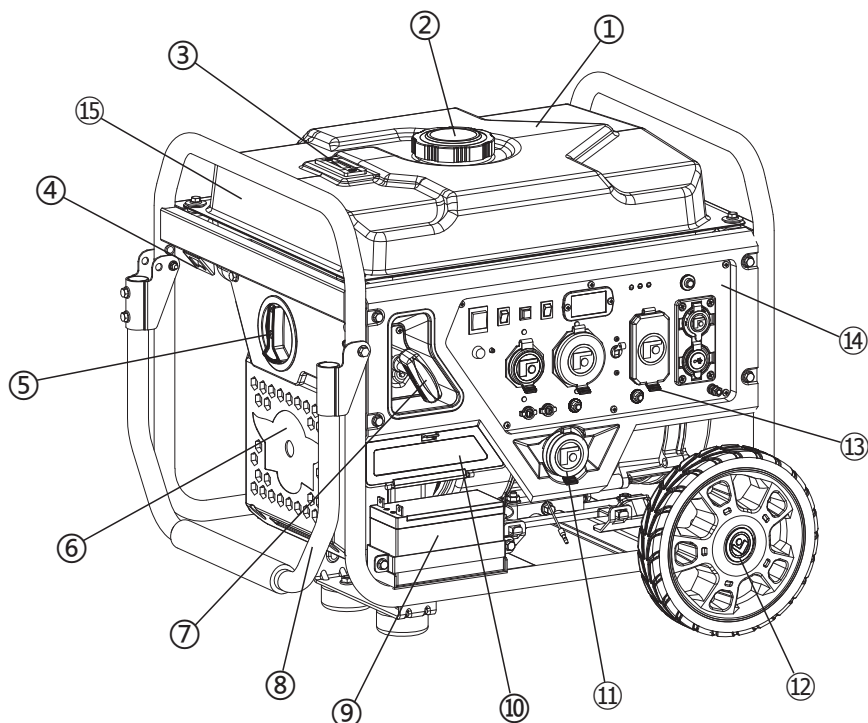

**1- Tanque de combustible de 6.0 galones(23L) de capacidad**

**2- Tapa de combustible**

**3- Medidor de combustible**

**4- Abrebotellas**

**5- Interruptor de combustible**

**6- Inversor**

**7- Arranque retráctil**

**8- Mango**

**9- Batería**

**10- Caja de accesorios**

Cable paralelo y control remoto

**11- Adaptador L5-30 a TT-30**

**12- Rueda antipinchazo 9.0"(22.8cm)**

**13- Cubierta de salida**

**14- Panel de control**

**15- Autocollant de données /  
Número de série**

\*Siempre estamos trabajando para mejorar nuestros productos. Así pues, el producto adjunto puede diferir ligeramente de la imagen de esta página.

# CARACTERÍSTICAS Y CONTROLES

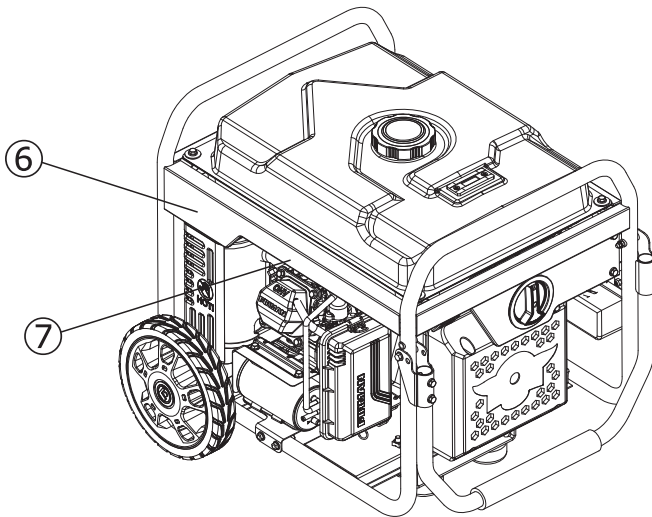
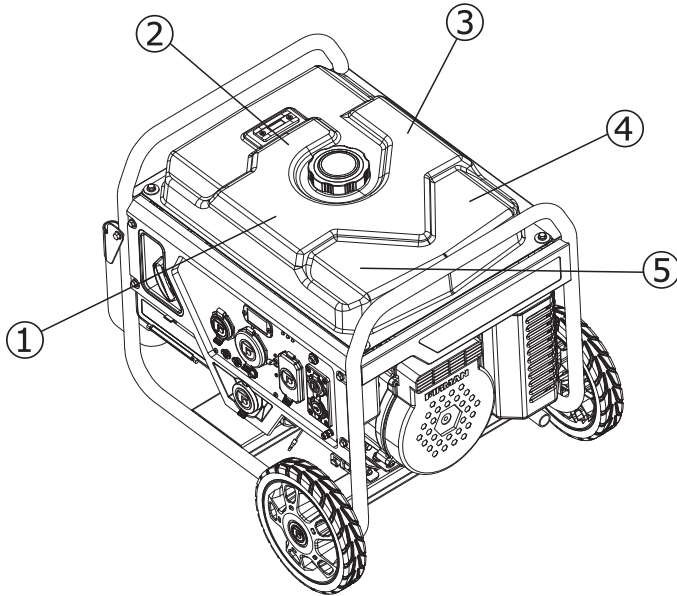





# CARACTERÍSTICAS Y CONTROLES



①

<b>⚠ WARNING</b>	<b>⚠ ADVERTENCIA</b>	<b>⚠ AVERTISSEMENT</b>
 <p>Failure to follow warnings, instructions and operator's manual could result in death or serious injury.</p>	 <p>El incumplimiento de las advertencias, las instrucciones y el manual del operador podría provocar la muerte o lesiones graves.</p>	 <p>Le défaut de suivre les avertissements, les instructions et le manuel d'utilisation peut entraîner la mort ou des blessures graves.</p>
 <p>Generator could cause electrical shock. • Do not run indoors to avoid wet conditions. • Do not run in rain or wet weather.</p>	 <p>El generador podría producir una descarga eléctrica. • No utilice en interiores para evitar condiciones de humedad. • No utilice en la lluvia o en condiciones de humedad.</p>	 <p>La génératrice peut provoquer une décharge électrique. • Ne pas faire fonctionner à l'intérieur pour éviter les conditions humides. • Ne pas faire fonctionner sous la pluie ou par temps humide.</p>
 <p>Hot exhaust gases could cause fires. Keep at least 5 ft. (1.5m) clearance from any combustibles or structures, including overhead.</p>	 <p>Los gases calientes de salida podrían causar incendios. Manténgase a una distancia mínima de 1.5m de cualquier combustible o estructura, incluyendo lugares elevados.</p>	 <p>Les gaz d'échappement chauds peuvent provoquer des incendies. Garder une distance d'au moins 5 pieds (1,5 m) de tout combustible ou de toute structure, y compris au-dessus.</p>

②

	<b>NOTICE</b>	<b>AVISO</b>	<b>AVIS</b>
	<p>Operate, store and transport on firm level surface.</p> <ul style="list-style-type: none"> <li>• Tilting can cause fuel spillage.</li> </ul>	<p>Operar, almacenar y transportar en una superficie firme y nivelada.</p> <ul style="list-style-type: none"> <li>• Inclinarlo puede causar un derrame de combustible.</li> </ul>	<p>Faire fonctionner, entreposer et transporter sur une surface plane et ferme.</p> <ul style="list-style-type: none"> <li>• Le basculement peut provoquer des déversements de carburant.</li> </ul>

③

<b>⚠ DANGER</b>		<b>⚠ PELIGRO</b>		<b>⚠ DANGER</b>	
Using a generator indoors CAN KILL YOU IN MINUTES. Generator exhaust contains carbon monoxide. This is a poison you cannot see or smell.		Utilizar un generador en interiores PUEDE PROVOCARLA MUERTE EN CUESTIÓN DE MINUTOS. Los gases del generador contienen monóxido de carbono, el cual es una sustancia venenosa que no puede verse ni olerse.		Utiliser un générateur à l'intérieur PEUT VOUS TUER EN QUELQUES MINUTES. Les gaz d'échappement du générateur contiennent du monoxyde de carbone. Ceci est un poison que vous ne pouvez ni voir ni sentir.	
 NEVER use inside a home or garage, EVEN IF doors and windows are open.	Only use  OUTSIDE and far away from windows, doors, and vents.	No utilice NUNCA el generador en el interior de su hogar ni en un garaje, NI SIQUIERA con las puertas y ventanas abiertas.	Utilice sólo AL AIRE LIBRE y lejos de ventanas, puertas y oficinas de ventilación.	NE JAMAIS utiliser dans un garage ou à l'intérieur, MÊME avec les portes et les fenêtres ouvertes.	À n'utiliser qu'à L'EXTÉRIEUR et à distance de toutes fenêtres, portes et ouvertures.

④

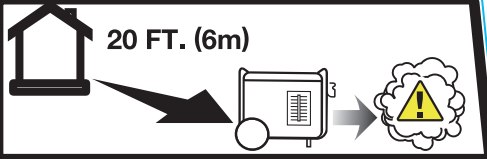



**20 FT. (6m)**

**Point engine exhaust away from all occupied structures.**  
**Mantenga los gases de escape del motor lejos de instalaciones ocupadas.**  
**Pointer l'échappement du moteur loin de toutes les structures occupées.**

# CARACTERÍSTICAS Y CONTROLES

5

		
		
Fuel level indicator Indicador de nivel de combustible Indicateur de niveau de carburant		
<b>⚠ WARNING</b>	<b>⚠ ADVERTENCIA</b>	<b>⚠ AVERTISSEMENT</b>
Fuel is flammable which could cause burns resulting in death or serious injury. • Turn engine off and let it cool at least 2 minutes before refueling. • Do not fill fuel above fuel level indicator. • Never add fuel to a hot or running generator.	El combustible es inflamable, lo que podría causar quemaduras resultantes en la muerte o lesiones graves. • Apague el motor y déjelo enfriar al menos 2 minutos antes de recargar combustible. • No llene el combustible por encima del indicador de nivel. • No cargue nunca combustible en un generador caliente o en funcionamiento.	Le carburant est inflammable, ce qui peut provoquer des brûlures entraînant la mort ou des blessures graves. • Éteindre le moteur et le laisser refroidir au moins 2 minutes avant le remplissage. • Ne pas remplir au-delà de l'indicateur de niveau maximal de carburant. • Ne jamais ajouter de carburant à une génératrice chaude ou en marche.

6

	<b>⚠ WARNING</b>	<b>⚠ ADVERTENCIA</b>	<b>⚠ AVERTISSEMENT</b>
	Muffler could cause burns resulting in serious injury. • Do not touch hot parts. • Avoid hot exhaust gases.	El silenciador podría causar quemaduras resultando en una lesión grave. • No toque las partes calientes. • Evite los gases de escape calientes.	Le silencieux peut causer des brûlures et des blessures graves. • Ne pas toucher aux pièces chaudes. • Éviter les gaz d'échappement chauds.
<b>NOTICE</b>	<b>AVISO</b>	<b>AVIS</b>	
To prevent engine damage the spark arrester should be cleaned every 100 hours. See Operator's manual.	↓	Para evitar daños en el motor, el supresor de chispas debe limpiarse cada 100 horas. Consulte el manual del operador.	↓
		Pour éviter d'endommager le moteur, le pare-étincelles doit être nettoyé toutes les 100 heures. Consulter le manuel d'utilisation.	

7

<b>FOR RESIDENTS OF CALIFORNIA</b>	<b>PARA LOS RESIDENTES DE CALIFORNIA</b>	<b>POUR LES RÉSIDENTS DE LA CALIFORNIE</b>
⚠ <b>WARNING:</b> This product and the engine exhaust from this product can expose you to chemicals including CO, which are known to the State of California to cause cancer or cause birth defects and other reproductive harm. For more information, go to <a href="http://www.P65Warnings.ca.gov">www.P65Warnings.ca.gov</a> .	⚠ <b>ADVERTENCIA:</b> Este producto y el escape del motor de este producto pueden exponerlo a productos químicos, incluido CO, que en el estado de California son conocidos por causar cáncer o causar defectos de nacimiento u otros daños reproductivos. Para obtener más información, vaya a <a href="http://www.P65Warnings.ca.gov">www.P65Warnings.ca.gov</a> .	⚠ <b>AVERTISSEMENT:</b> Ce produit et l'échappement du moteur de ce produit peuvent vous exposer à des produits chimiques, y compris le CO, qui sont connus par l'État de Californie pour causer le cancer ou causer des malformations congénitales et autres problèmes de reproduction. Pour plus d'informations, visitez <a href="http://www.P65Warnings.ca.gov">www.P65Warnings.ca.gov</a> .

# CARACTERÍSTICAS Y CONTROLES

## Panel de Control

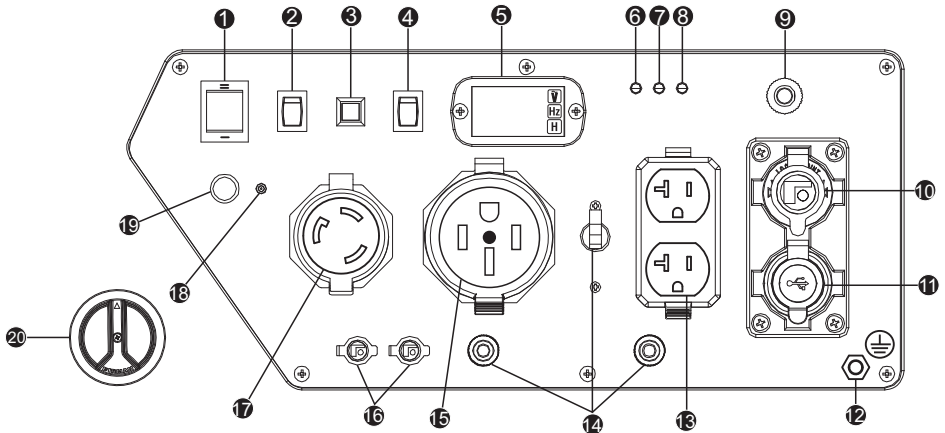

**AVISO** La potencia total extraída de todos los receptáculos no debe exceder la clasificación de la placa de identificación.

- 1. Interruptor de arranque del motor** - Para arrancar el motor, pulse y sostenga el interruptor en la posición START (II), el motor se pondrá en marcha e intentará arrancar. Cuando el motor arranque, suelte el interruptor a la posición RUN (I).
- 2. Interruptor de control de economía** - El Interruptor de control de economía se puede activar para minimizar el consumo de combustible y el ruido mientras se opera la unidad durante tiempos de salida eléctrica reducida, lo que permite que la velocidad del motor funcione en ralentí durante los periodos de inactividad. La velocidad del motor vuelve a la normalidad cuando se conecta una carga eléctrica. Cuando el interruptor económico está apagado, el motor funciona a velocidad normal continuamente.
- 3. Botón de restablecimiento de la CA** - Cuando el inversor está protegido, la salida puede ser restaurada con este botón.
- 4. Interruptor de restauración de la batería** - Restaura la energía de la batería al módulo de control. Debe pulsar este interruptor y sostenerlo durante 3 segundos antes de encender el generador para el arranque remoto.
- 5. 3-1 Recordatorio de datos (Multímetro)** - Pulse el botón SELECT para mostrar el voltaje, los hertzios y las horas de funcionamiento.
- 6. Luz indicadora de advertencia de aceite** - Compruebe el nivel de aceite cuando esta luz se "ENCIENDA". El motor no funcionará cuando el indicador esté encendido. Cuando el aceite cae por debajo del nivel mínimo, se enciende la luz indicadora de advertencia de aceite y el motor se detiene automáticamente. El motor no arrancará hasta que haya la cantidad adecuada de aceite en el cárter.
- 7. Luz indicadora de sobrecarga** - Esta luz se enciende cuando el generador está sobrecargado y corta la energía a los receptáculos. Si se enciende la luz indicadora de sobrecarga del motor, los dispositivos eléctricos conectados o una sobretensión han excedido la potencia de amperaje del generador. Cuando esto ocurre, la luz indicadora verde de alimentación de CA se apagará. El motor continuará funcionando, pero la luz roja indicadora de sobrecarga del motor permanecerá encendida y ya no se suministrará energía a los dispositivos electrónicos conectados.

8. **Luz indicadora de salida lista** - Permanece "ENCENDIDA" durante condiciones normales de funcionamiento. Se apaga cuando el generador está sobrecargado. La luz indicadora verde de alimentación de CA se enciende cuando el motor genera energía.

9. **Breaker del Circuito CC**- Los enchufes de CC están protegidos por un protector de circuito de CC. Si la salida de CC se sobrecarga o se produce un cortocircuito externo, el protector de circuito se disparará.

10. **Salida de 12V DC** - DC 8.3 Amps de corriente podrían recibirse en el receptáculo. Sin embargo, la potencia total debería mantenerse según la que se indica en la placa de identificación. Use este enchufe solamente para carga 12V de batería automotriz. Ver la sección de 12 VDC salida (cargador de batería).

11. **Salida USB DC 5V 2.1 / 1.0A**

12. **Terminal de tierra** - Consultar a un electricista o autoridad con jurisdicción para los requisitos locales de conexión a tierra.

13. **Dúplex 120V, 20A** - NEMA 5-20R (No protegido por GFCI).

De este receptáculo dúplex puede extraerse una corriente máxima de 20 amperios.

14. **Interruptores** - Los receptáculos están protegidos por protectores de circuito de CA. Si se sobrecarga el generador o se produce un cortocircuito externo, es posible que un protector de circuito se dispare. Si se produce el disparo, desconecte todas las cargas eléctricas y determine la causa antes de intentar seguir usando el generador. Reajuste cualquier protector de circuito disparado.

Si se utilizan varios receptáculos al mismo tiempo, la corriente total debe mantenerse dentro de la clasificación de la placa de identificación del generador portátil.

15. **120V, 50A RV** - NEMA 14-50R (No apto para uso de 240 V)

De este receptáculo se puede extraer una corriente máxima de 30.4 amperios.

16. **Tomas de Operación en Paralelo** - Estas tomas se utilizan para conectar dos generadores inversores FIRMAN para que funcionen en paralelo. Se requiere un kit de funcionamiento en paralelo FIRMAN (equipo opcional) para realizar esta operación.

17. **120V, 30A Cerradura de la torcedura** - NEMA L5-30R (No protegido por GFCI).

De este receptáculo se puede extraer una corriente máxima de 30 amperios.

18. **Botón del programa de inicio remoto**-Utilice este botón junto con el mando a distancia para programar el generador para ser iniciado remotamente.

19. **Indicador de encendido remoto** - La luz se encenderá o flash dependiendo del estado del arranque remoto sistema.

20. **Interruptor de Combustible** - La válvula de combustible está abierta cuando el interruptor está en la posición "I". Cuando el interruptor está en la posición "O", el motor se apaga.

## 1. Ubicación



**¡PELIGRO!** El escape del motor contiene monóxido de carbono, un gas venenoso que le matará en minutos. **NO PUEDE** olerlo, verlo o probarlo. Incluso si no huele los gases de escape, podría estar expuesto al gas de monóxido de carbono.

- Opere el generador portátil solo en exteriores, al menos a 20 pies de espacios ocupados, con el escape apuntando hacia afuera para reducir el riesgo de la acumulación de monóxido de carbono.
- Instale alarmas de monóxido de carbono a batería o conecte las alarmas de monóxido de carbono con batería de respaldo de acuerdo con las instrucciones del fabricante. Los detectores de humo no pueden detectar el gas de monóxido de carbono.
- No haga funcionar este generador portátil dentro de casas, garajes, sótanos, espacios de acceso, cobertizos u otros espacios parcialmente cerrados, incluso si utiliza ventiladores o abre puertas y ventanas para la ventilación. El monóxido de carbono puede acumularse rápidamente en estos espacios y puede permanecer durante horas, incluso después del apagado de este producto.
- Si comienza a sentirse enfermo, mareado, débil o si suena la alarma de monóxido de carbono de su vivienda, vaya a tomar aire fresco de inmediato. Llame a los servicios de emergencia. Es posible que tenga una intoxicación por monóxido de carbono.

### Alarma(s) De Monóxido De Carbono

Instale alarmas de monóxido de carbono dentro de su vivienda. Si las alarmas de monóxido de carbono no funcionan, no se dará cuenta de que se está enfermando y muriendo por intoxicación con monóxido de carbono.

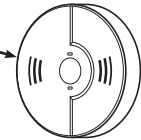

### Prevenga el envenenamiento por monóxido de carbono (CO)

Use en el exterior al menos a 20 pies (6 m) de cualquier tipo de vivienda. Apunte el escape lejos de todas las viviendas y espacios ocupados.



20 ft. (6 m) min.

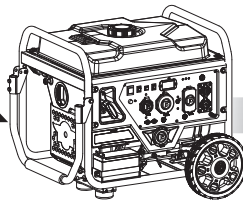

**Para informarse mejor sobre todos los riesgos del monóxido de carbono, visite [www.takeyourgeneratoroutside.com](http://www.takeyourgeneratoroutside.com).**

# OPERACIÓN

## Reducir El Riesgo De Incendio



**¡ADVERTENCIA!** El calor/los gases de escape podrían encender combustibles, estructuras o dañar el tanque de combustible causando un incendio, resultando en la muerte o lesiones graves.

- Mantenga el generador portátil al menos a 1,5 m (5 pies) de cualquier estructura, árboles o vegetación de más de 30 cm (12 in) de altura.
- Seleccione un lugar al aire libre que sea seco y esté protegido de las condiciones climáticas. No mueva el generador portátil al interior para protegerlo de las condiciones climáticas.
- No ubique el generador portátil debajo de una plataforma u otra estructura similar que pueda confinar el calor y el flujo de aire.

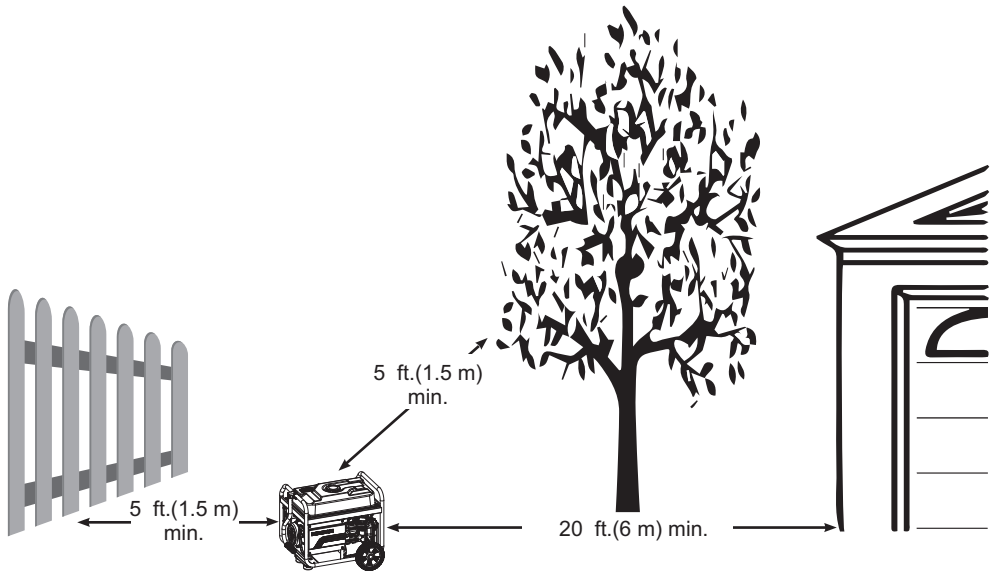

## 2, Aceite y Gasolina

### Añadir Aceite De Motor

Recomendamos usar el aceite SAE 10W-30 API SJ de FIRMAN para lograr el mejor rendimiento. Otros aceites detergentes de alta calidad (API SJ o superior) son aceptables. No utilice aditivos especiales. La temperatura ambiente determina la viscosidad adecuada del aceite para el motor. Use la tabla para seleccionar el aceite apropiado según el rango de temperatura exterior esperado. **AVISO** No intente encender o arrancar el motor antes de que este se haya llenado correctamente con el tipo y cantidad de aceite recomendados. Los daños debidos a un funcionamiento sin aceite anularán la garantía.

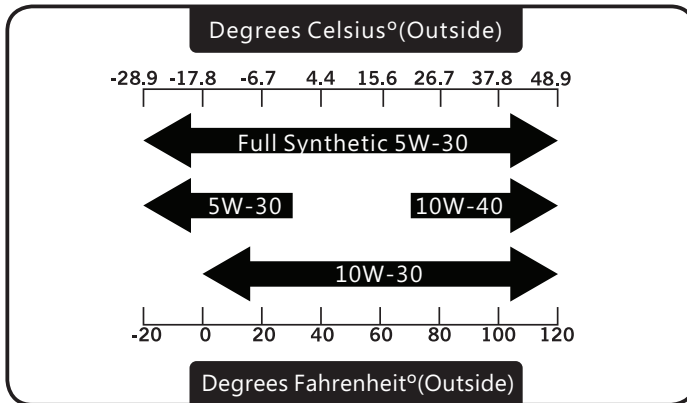

1. Coloque el generador en una superficie plana y nivelada.
2. Limpie el área alrededor del llenado de aceite y remueva la tapa amarilla del llenado de aceite/varilla.
3. Limpie la varilla.

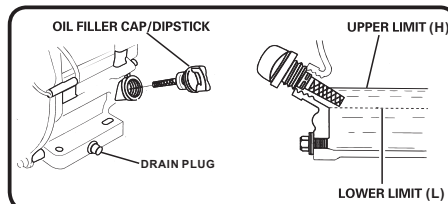
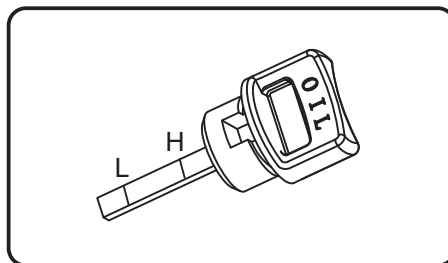

# OPERACIÓN

4. Usando un embudo para el aceite, vierta lentamente el contenido de la botella de aceite suministrada en la abertura de llenado de aceite hasta que el aceite alcance la marca del límite superior "H" de la varilla. Tengan cuidado de no sobrellenarla. El sobrellenado podría causar problemas de arranque o daños al motor.

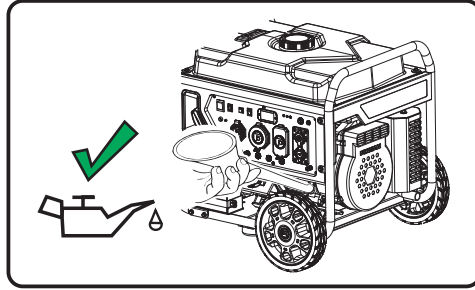

5. Vuelva a colocar la tapa de llenado de aceite/varilla y apriétela completamente.

6. El nivel de aceite debe ser revisado antes de cada uso o al menos cada 8 horas de funcionamiento. Mantenga el nivel de aceite.

## Apagado Por Bajo Nivel De Aceite

El generador portátil está equipado con un apagado por bajo nivel de aceite. Si el nivel de aceite cae por debajo de nivel mínimo requerido, un sensor activará un interruptor interno que detendrá el motor. Si el motor se apaga y el nivel de aceite está dentro de las especificaciones, compruebe si el generador está situado en un ángulo. Coloque el generador portátil en una superficie plana para corregir esto. Si el motor no arranca, el aceite puede no ser lo suficientemente elevado como para desactivar el interruptor interno de bajo nivel de aceite. Asegúrese de que el sumidero está completamente lleno de aceite hasta el límite superior (H). No haga funcionar el motor hasta que se corrija el problema del nivel de aceite. Contacte con el servicio de atención al cliente de Firman.

## Añadir Gasolina



**¡ADVERTENCIA!** El combustible y sus vapores son extremadamente inflamables, lo que podría causar quemaduras o incendios que resulten en la muerte o lesiones graves.

- Apague el motor del generador y deje que se enfríe al menos 2 minutos antes de quitar la tapa del combustible.
- No reabastezca de combustible ni mueva el generador cuando el motor esté funcionando.
- Mueva el generador al exterior antes de agregar o drenar combustible.
- Mantenga el combustible alejado de cualquier fuente de ignición.
- No sobrellene el tanque, deje espacio para la expansión del combustible.
- En caso de que se derrame combustible, espere a que se evapore antes de arrancar el motor.
- Revise y reemplace las tuberías de combustible, el tanque, la tapa y los accesorios antes de cada uso si se encuentra algún daño o fuga.

El combustible debe cumplir con estos requisitos:

- Gasolina limpia, fresca y sin plomo con un mínimo de 87 octanos.
- Para el uso a gran altitud, véase Operación a gran altitud.
- Se acepta la gasolina con un máximo de 10% de alcohol.

E10

E15



**AVISO** No mezcle el aceite con la gasolina ni modifique el motor para que funcione con combustibles alternativos que no estén descritos en este manual. El uso de combustibles no aprobados podría dañar el motor y no estará cubierto por la garantía.

1. Limpie el área alrededor de la tapa de llenado de combustible, retire la tapa.
2. Añada lentamente combustible sin plomo al depósito de combustible. Tenga cuidado de no llenar por encima del indicador de nivel de combustible ROJO. Esto permite un espacio adecuado para la expansión del combustible.

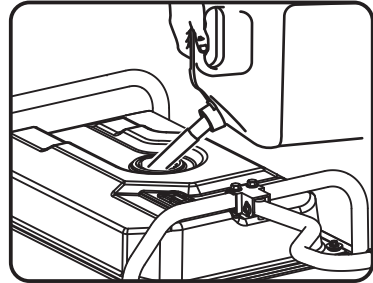
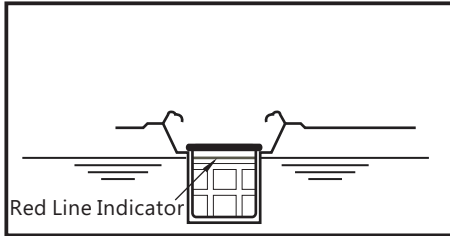

3. Coloque la tapa del combustible y deje que el combustible derramado se evapore antes de arrancar el motor.

## Operación A Gran Altitud Solo Con Gasolina

En altitudes superiores a los 1524 metros (5.000 pies), se acepta un mínimo de gasolina de 85 octanos. La potencia del motor y la salida del generador se reducirán aproximadamente un 3,5% por cada 305 m (1000 pies) de elevación sobre el nivel del mar. La elevada altitud puede causar un arranque difícil, un aumento del consumo de combustible y el ensuciamiento de las bujías. Para el funcionamiento a elevadas altitudes, FIRMAN puede proporcionar un surtidor principal de carburador para altitud elevada. El surtidor principal alternativo y las instrucciones de instalación pueden obtenerse contactando con el servicio de atención al cliente. Las instrucciones de instalación también están disponibles en el área del Boletín Técnico del Sitio web de FIRMAN [www.firmanpowerequipment.com](http://www.firmanpowerequipment.com).

	208cc	Altitud
Altitud surtidor principal 1	336717007	3000-6000 pies
Altitud surtidor principal 2	336717008	6000-8000 pies

**AVISO** La operación con un surtidor principal alternativo en elevaciones inferiores a la altitud mínima recomendada puede dañar el motor. Para el funcionamiento en elevaciones más bajas, debe utilizarse el surtidor principal estándar suministrado. El funcionamiento del motor con un surtidor principal inadecuado puede aumentar las emisiones de gases de escape, el consumo de combustible y reducir el rendimiento.

## Operación En Condiciones Ambientales Elevadas

Su producto Firman Power Equipment está diseñado y calificado para un funcionamiento continuo a temperaturas ambientales de hasta 40°C (104°F). El generador puede operar a temperaturas de entre -15°C (5°F) y 50°C (122°F) por períodos cortos. Si el generador es expuesto a temperaturas fuera de este rango durante el almacenamiento, el generador debe ser puesto nuevamente dentro de este rango antes de su operación. Cuando se opera por encima de 25°C (77°F) puede haber una disminución de la potencia. La potencia y la corriente máximas están sujetas y limitadas por factores tales como el contenido de BTU del combustible, la temperatura ambiente, la altitud, las condiciones del motor, etc.

# OPERACIÓN

## 3. Arrancar El Generador Con Gasolina

1. Antes de poner en marcha el generador, compruebe si hay piezas sueltas o faltantes y si hay algún daño que pueda haber ocurrido durante el envío. Asegúrese de que la bujía, el silenciador, la tapa de la gasolina y el filtro de aire estén en su lugar.
2. Mueva el generador portátil al aire libre, a un lugar de operación seguro, al menos a 20 pies de cualquier espacio ocupado.
3. Si está conectado, asegúrese de que la perilla del cilindro de GLP o la válvula de la fuente de gas natural estén completamente cerrados o desconectados.

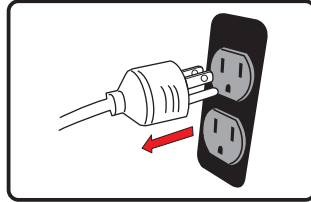

4. Gire la válvula de combustible a la posición "ON" (I).

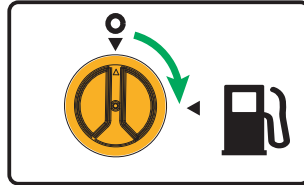

5. Coloque el interruptor de restauración de la batería en la posición "ON"(I) durante 3 segundos y luego libérela.

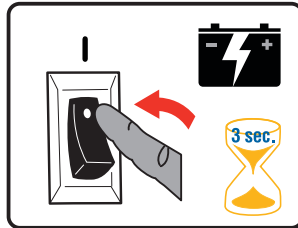

6. Mueva la palanca del estrangulador a la posición "CHOKE" (para arranque remoto, vaya al paso (10)).

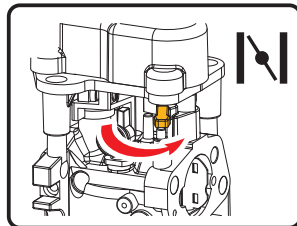

7. Tire de la cuerda de arranque lentamente hasta que sienta resistencia y luego tire rápidamente para arrancar el motor.

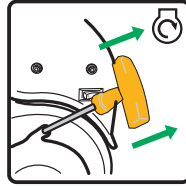

8. Solo para arranque eléctrico - Coloque el interruptor del motor en la posición START (II) durante unos segundos y luego suéltelo.

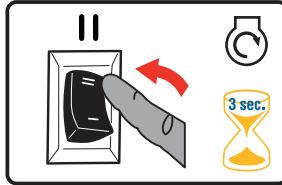

9. No debe demorarse demasiado. Tan pronto como el motor arranque y se caliente, mueva lentamente la palanca del cebador a la posición RUN.

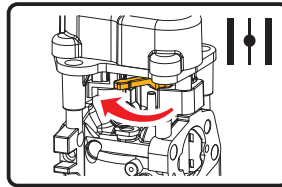

10. Presione y suelte el botón "START" del mando a distancia. El generador girará durante 3 a 5 segundos y se pondrá en marcha.

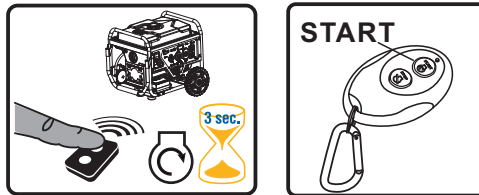

Se ha programado un retraso en el calentamiento del motor en el ciclo de Arranque remoto. Una vez que el generador esté en marcha, habrá un retraso en la salida eléctrica de 15 segundos. Si el motor no se pone en marcha en un plazo de 3 a 5 segundos, intentará arrancar cinco veces más. Si a pesar de ello el generador no se pone en marcha, la luz indicadora de Arranque remoto parpadeará. Si el generador no se pone en marcha después de seis intentos, el botón de Arranque del mando a distancia deberá pulsarse de nuevo para iniciar otro ciclo de seis intentos de Arranque.

11. Deje que el generador portátil opere sin carga durante unos minutos para que se establezca antes de enchufar cualquier dispositivo eléctrico.

**AVISO** Si el motor arranca pero no funciona, o si el generador portátil se apaga durante el funcionamiento, compruebe el nivel de aceite. Vea la sección Apagado por bajo nivel de aceite para obtener más información.

## 4. Conexión De Las Cargas Eléctricas

Este generador portátil ha sido probado y ajustado previamente para que pueda funcionar a plena capacidad.



**¡ADVERTENCIA!** El voltaje del generador podría causar una descarga eléctrica o quemaduras que podrían causar la muerte o lesiones graves.

- Las extensiones eléctricas dañadas o sobrecargadas podrían sobrecalentarse, arquearse y quemarse, provocando la muerte o lesiones graves.
  - Utilice un interruptor de circuito de falla a tierra (GFCI) en cualquier área húmeda o altamente conductiva, como una cubierta metálica.
  - No toque los cables desnudos o los receptáculos.
  - No utilice el generador con cables eléctricos que estén gastados, deshilachados, desnudos o dañados de alguna manera.
  - No utilice el generador bajo la lluvia o en clima húmedo.
  - No lo haga funcionar en interiores para evitar condiciones de humedad.
  - No manipule el generador o los cables eléctricos mientras esté en el agua, mientras esté descalzo o mientras tenga las manos o pies mojados.
  - Use el interruptor de transferencia indicado para evitar la retroalimentación aislando el generador de los trabajadores de la compañía eléctrica.
1. Asegúrese de que el interruptor del panel de control esté en la posición de cerrado (on).
  2. Arranque el generador sin ninguna carga eléctrica conectada.
  3. Deje que el motor funcione durante varios minutos para que se estabilice.
  4. Enchufe y encienda el primer artículo. Es mejor conectar primero el artículo con la mayor carga.
  5. Deje que el motor se estabilice.
  6. Enchufe y encienda el siguiente artículo.
  7. Deje que el motor se estabilice.
  8. Repita los pasos 5-6 para cada artículo adicional.

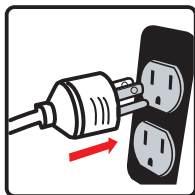

### Protección Contra Sobrecargas

Existe la remota posibilidad de que las fluctuaciones de voltaje puedan perjudicar el buen funcionamiento de algunos equipos electrónicos sensibles. Los dispositivos electrónicos, incluyendo las computadoras y muchos aparatos programables, pueden utilizar componentes diseñados para funcionar dentro de un rango estrecho de voltaje y pueden verse afectados por las fluctuaciones momentáneas de voltaje del generador portátil. Aunque no hay manera de prevenir todas las fluctuaciones de voltaje, puede tomar medidas para proteger su equipo electrónico sensible. Instale un supresor de sobretensiones enchufable en los receptáculos que alimentan su equipo sensible. Los supresores de sobretensiones vienen en estilos de una o varias salidas. Están diseñados para proteger contra fluctuaciones de voltaje de corta duración.

# OPERATION

## Interruptor de Control Económico

El Interruptor de economía puede activarse para minimizar el consumo de combustible y la emisión de ruido mientras se opera la unidad en momentos de generación eléctrica reducida, permitiendo al motor permanecer en reposo durante los períodos en que no se usa. La velocidad del motor se normaliza tras conectarse una carga eléctrica. Cuando el Interruptor de economía está apagado, el motor funciona a velocidad normal de forma continua.

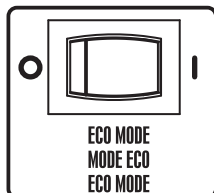

**AVISO** Por períodos de carga eléctrica alta o fluctuaciones momentáneas, el Interruptor de Control de Economía debe ser apagado.

## Salida de corriente continua (CC) de 12V (Cargador de batería)

La salida de CC 12V SOLO se debe usar con el cable de carga de batería de 12V facilitado. La salida de CC no está regulada y dañaría otros productos de CC de 12V.

La cantidad de corriente fluyendo dependerá del voltaje de carga y del estado de carga de la batería. A medida que la batería se va cargando, la corriente de salida a la batería disminuye y se convierte en casi constante. Los cargadores de disminución están destinados para ser usados con la provisión de que serán desconectados de la batería una vez se haya completado un tiempo máximo a la carga. Normalmente, un período de 30 a 120 minutos es suficiente para recargar una batería débil. El nivel de carga de la batería debe ser revisado periódicamente.

- Para su uso con el enchufe de corriente continua de 12 V, siempre que te guarde com o se desactiva (posición de apagado).
- Puede utilizar la salida de corriente continua de 12 V y la 120V corriente ATT y la esparcirá cuerpo, pero lo guarda por com o se desactiva (posición de apagado) A veces altos

No ponga en marcha el vehículo mientras la batería se está cargando. El cable está conectado y el generador está en funcionamiento. No le de a la batería un aumento de potencia. El vehículo o el generador podría resultar dañado. Cargue solo baterías de ácido de plomo húmedo y ventilado. Otro tipo de baterías podrían explotar y causar heridas personales o daños.

### ADVERTENCIA!

- Las baterías almacenadas emiten gas hidrógeno EXPLOSIVO mientras están cargándose. No permita que se fume, que hayan llamas abiertas, chispas o equipos produciendo chispas en el área mientras se realiza la carga.
- El fluido de electrolito de la batería está compuesto por ácido sulfúrico que podría ser peligroso y causar quemaduras graves. No permita que este fluido tenga contacto con ojos, piel, ropa, etc.. En caso de ocurrir cualquier contacto o vertido, tire agua por todo el área inmediatamente.
- No continúe cargando una batería que se calienta o que está completamente cargada.

1. Antes de conectar el cable de la carga de batería a la batería instalada en el vehículo, desconecte el cable de tierra de la batería del vehículo de la terminal de batería negativa (-).
2. Enchufe el cable de carga de batería al receptáculo de CC del generador.
3. Conecte el cable del cargador de batería rojo (+) a la terminal de batería roja (+).
4. Conecte el cable del cargador de batería negro (-) a la terminal de batería negra (-).
5. Encienda el generador.

## 5. Detener El Generador

1. Apague y extraiga todas las cargas eléctricas.

Nunca detenga el generador con los dispositivos eléctricos enchufados y encendidos.

Nunca detenga el motor moviendo el cebador a la posición de arranque.

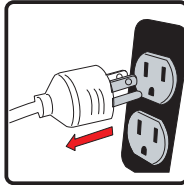

Deje que el generador funcione sin carga durante un minuto para estabilizar las temperaturas internas del motor del generador.

2. Operación de Arranque Remoto

Sáltese este paso y vaya al paso 3 si no está usando el Arranque Remoto para apagar el motor.

Presione y suelte el botón "STOP" del control remoto. El generador funcionará durante 15 segundos más mientras pasa por un ciclo de enfriamiento antes de apagarse.

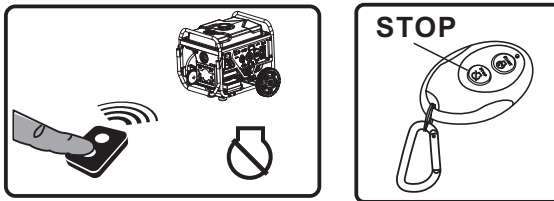

3. Operaciones de arranque remoto/arranque/arranque manual

Mueva el interruptor del motor a la posición "OFF"(O).

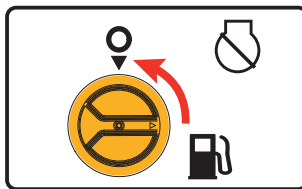

### AVIOS

Si se utiliza una cubierta, no la instale hasta que la unidad se haya enfriado.

# OPERATION

---

## Desconexión por Nivel de Aceite Bajo

Si el nivel de aceite del motor baja del nivel preestablecido, un interruptor del aceite parará el motor. Compruebe el nivel del aceite con una varilla medidora.

Si el nivel de aceite está entre la marca de LOW y HIGH en la varilla medidora:

1. NO intente arrancar el motor.
2. Contacte con un Servicio Distribuidor autorizado de FIRMAN.
3. NO utilice el motor hasta que el nivel de aceite sea correcto.

Si el nivel de aceite está por debajo de la marca LOW en la varilla medidora:

1. Añada aceite hasta llegar al nivel de la marca HIGH.
2. Reinicie el motor y si el motor se para de nuevo puede que aún exista una condición de aceite bajo. NO intente arrancar el motor de nuevo.
3. Contacte con un servicio de Distribución autorizado FIRMAN.
4. NO utilice el motor hasta que el nivel de aceite sea correcto.

## No Sobrecargue el Generador

Sobrecargar el generador por encima de su capacidad de potencia nominal puede causar daños en el generador y a los dispositivos eléctricos conectados. Para prolongar la vida de su generador y los dispositivos conectados, siga estos pasos para añadir carga eléctrica:

1. Arranque el generador sin cargas eléctricas conectadas.
2. Permita que el motor funcione durante unos minutos para que se estabilice.
3. Enchufe y encienda el primer dispositivo. Es mejor conectar primero el dispositivo con la mayor carga.
4. Permita que se estabilice el motor.
5. Enchufe y encienda el siguiente dispositivo.
6. Permita que el motor se estabilice.
7. Repita los pasos 5-6 para cada dispositivo adicional.

## Operación de Sobrecarga

La luz de indicador de sobrecarga se parpadea cuando la carga excede 3756W (aproximadamente).

Si la carga excede 3948W (aproximadamente), la luz enciende y cortará la energía a los receptáculos en 30 segundos.

### Cómo Corregir

1. Desconecte todos los dispositivos electrónicos y luego apague el motor.
2. Reduzca el vataje total de los dispositivos electrónicos que estén conectados hasta que coincida con la potencia de salida nominal del generador.
3. Inspeccione la entrada de aire y el panel de control para garantizar que no haya ninguna obstrucción. Quite la obstrucción, si hubiera.
4. Vuelva a arrancar el motor.

## Parallel Operation

Se pueden operar dos generadores FIRMAN modelo W03663OF en paralelo para aumentar la potencia eléctrica total disponible a 6 000 vatios. Se requiere un kit paralelo FIRMAN (equipo opcional) para la operación en paralelo. Para conocer la disponibilidad del kit, llame a Servicio al Cliente al 1-844-347-6261 o visite: [www.firmangenerators.com](http://www.firmangenerators.com).

# MANTENIMIENTO - ALMACENAMIENTO

## PROGRAMA DE MANTENIMIENTO

ÍTEM	NOTAS	Diario (antes del funcionamiento)	Las primeras 25 horas	Las primeras 50 horas	Cada 100 horas (o anual)	Cada 250 horas
Bujía	Verificar condición. Ajustar la separación y limpiar. Reemplace si es necesario.				✓	
Aceite de motor	Comprobar el nivel de aceite.	✓				
	Reemplazar.		✓		✓	
Filtro de aire	Limpiar, reemplazar si es necesario.			✓		
Combustible	Limpiar el filtro del tanque de combustible. Reemplazarlo si es necesario.				✓	
Línea de combustible	Comprobar si la manguera de combustible tiene grietas u otros daños. Reemplazarla si es necesario.	✓				
Sistema de escape	Comprobar si hay fugas. Reajustar o cambiar la junta si es necesario.	✓				
	Revisar la pantalla del supresor de chispas. Limpiar/reemplazar si es necesario.				✓	
Motor	Comprobar el espacio de la válvula de ajuste.*					✓
	Limpiar la cámara de combustión.*					✓
Accesorios / Sujetadores	Comprobar. Reemplazar si es necesario.				✓	

\* Debe ser realizado por el propietario conocedor/experto o por un centro de servicio autorizado.

### Recomendaciones Generales

El mantenimiento regular mejorará el rendimiento y extenderá la vida útil del generador. Consulte a cualquier distribuidor autorizado para el servicio.

La garantía del generador no cubre los artículos que han sido objeto de abuso por parte del operador o negligencia. Para recibir el valor total de la garantía, el operador debe mantener el generador según lo instruido en este manual.

Habrán que hacer algunos ajustes periódicamente para mantener apropiadamente el generador. Todo servicio y ajustes deberán hacerse al menos una vez cada temporada. Siga los requisitos de la tabla del programa de mantenimiento anterior.

**AVISO** Una vez al año debe limpiar o reemplazar la bujía y sustituir el filtro de aire. Las bujías nuevas y el filtro de aire limpio aseguran una mezcla adecuada de combustible y aire y ayudan a que su motor funcione al máximo de su capacidad y dure más tiempo.



# MANTENIMIENTO - ALMACENAMIENTO

## Al transportar El Generador

Realice el transporte con el depósito de combustible VACÍO o con la válvula principal de combustible en posición OFF. No incline el generador en un ángulo que provoque el derrame de combustible. Desconecte la manguera de combustible de GLP/GN y almacénela de forma segura.

## MANTENIMIENTO DEL MOTOR

Para evitar un arranque accidental, retire y conecte a tierra el cable de la bujía antes de ejecutar cualquier servicio.

### Cambio de aceite de motor

Cambie el aceite de motor cada 100 horas. (Para un motor nuevo, cambie el aceite después de 25 horas.) Si está usando su generador en condiciones de extrema suciedad o polvo, o en condiciones de calor extremo cambie el aceite más a menudo.

**¡PRECAUCIÓN!** Evite el contacto prolongado o repetido de la piel con el aceite de motor usado. Se ha demostrado en ciertos animales de laboratorio que el aceite de motor usado causa cáncer de piel. Lave a fondo las áreas expuestas con agua y jabón.



MANTENER FUERA DEL ALCANCE DE LOS NIÑOS. NO CONTAMINAR. CONSERVE LOS RECURSOS. DEVUELVA EL ACEITE USADO A LOS CENTROS DE RECOLECCIÓN.

(a) En una superficie nivelada, drene el aceite en un recipiente adecuado quitando el tapón de drenaje y el tapón de llenado de aceite mientras el motor esté caliente.

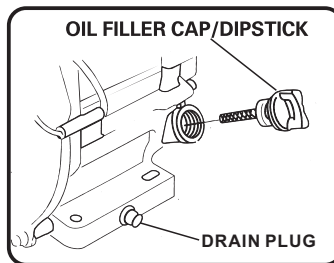

(b) Coloque nuevamente el tapón de drenaje y llene el motor con aceite hasta que alcance el nivel ALTO (H) en la varilla de llenado de aceite.

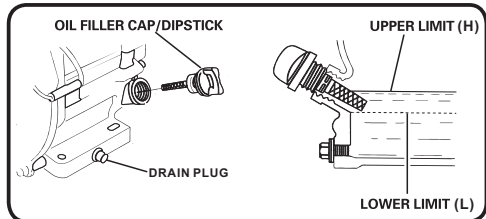
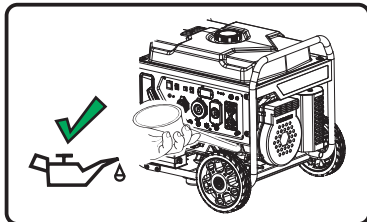

**AVISO** Recomendamos usar el aceite SAE 10W-30 API SJ de FIRMAN para obtener el mejor rendimiento. Otros aceites detergentes de alta calidad (API SJ o superior) son aceptables. **Ver Aceite y gasolina.**

## Mantenimiento Del Filtro De Aire

(a) Retire cuidadosamente el elemento filtrante de aire de espuma y lávelo solo con detergente líquido y agua. Exprima en un paño limpio para secarlo.

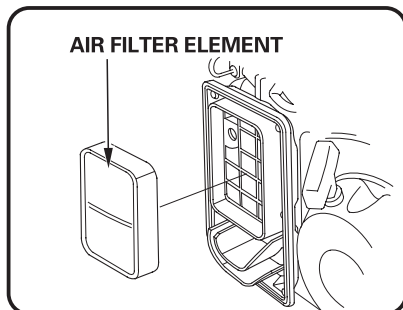
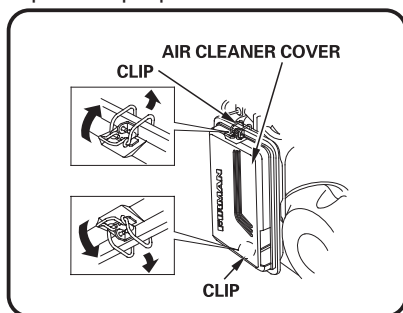

(b) Sature el elemento filtrante de aire de espuma con aceite de motor limpio y exprima en un paño limpio para eliminar el exceso de aceite.

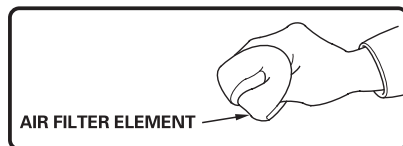

(c) Instale de nuevo el elemento filtrante de aire limpio o nuevo.

## Mantenimiento De La Bujía

El cambio de la bujía ayudará a que el motor arranque más fácilmente y funcione a su máximo rendimiento.

(a) Retire el tapón de la bujía.

(b) Retire la bujía con la llave suministrada.

# MANTENIMIENTO - ALMACENAMIENTO

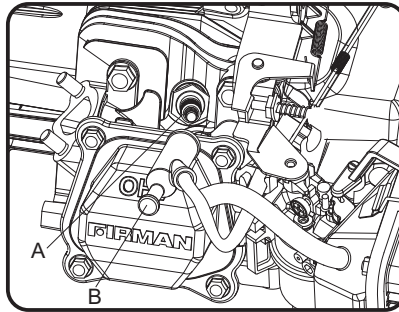

A- Bujía

B- Tapón de la bujía

(c) Inspeccione la bujía para ver si está dañada y límpiela con un cepillo de alambre antes de volver a instalarla. Reemplace si está dañada.

(d) Ajuste la separación de los electrodos a 0,028" - 0,031" (0,7 - 0,8 mm).

(e) Coloque la bujía en posición y enrósquela a mano para evitar que se enrosque en forma torcida.

(f) Apriete la bujía con la llave suministrada y vuelva a colocar el tapón de la bujía en la bujía.

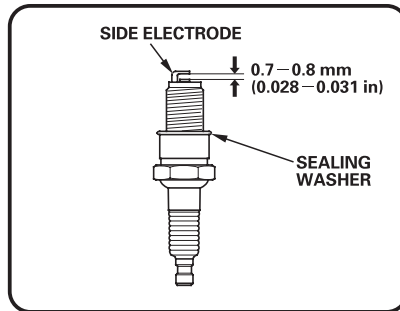

BUJÍA: TORCH F6RTC, NGK BPR6ES, CHAMPION RN9YC o equivalente

## Mantenimiento De La Abertura De La Válvula

Entrada: 0,004 - 0,006 in (0,1 - 0,15 mm)

Escape: 0,004 - 0,006 in (0,1 - 0,15 mm)

## Silenciador Y Supresor De Chispas



**¡ADVERTENCIA!** El contacto con el área del silenciador podría causar quemaduras que resulten en lesiones graves.

- No toque las partes calientes.
- Es una violación del Código de Recursos Públicos de California, Sección 4442, usar u operar el motor en cualquier terreno que este cubierto por bosques, arbustos o pasto, a menos que el sistema de escape este equipado con un supresor de chispas, como se define en la Sección 4442, mantenido en funcionamiento efectivo. Otros estados o jurisdicciones federales pueden tener leyes similares, véase el Reglamento Federal 36 CFR Parte 261.52.

# MANTENIMIENTO - ALMACENAMIENTO

## Inspección Del Silenciador Y Del Supresor De Chispas

1. Inspeccione el silenciador para ver si hay grietas, corrosión u otros daños.
2. Retire los tornillos que aseguran el supresor de chispas en su lugar y retírelo del silenciador.

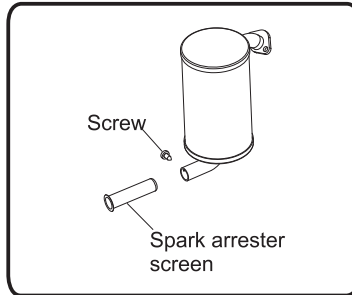

3. Retire cuidadosamente los depósitos de carbono de la pantalla del supresor de chispas con un cepillo de alambre.

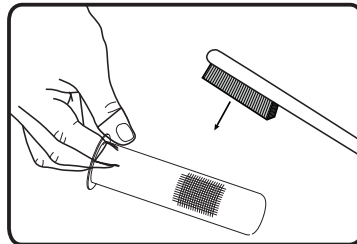

4. Reemplace el supresor de chispas si está dañado. Si se necesitan piezas de repuesto, asegúrese de usar solo partes de reemplazo del equipo originales FIRMAN.
5. Coloque el supresor de chispas en el silenciador y sujételo con los tornillos.

**AVISO** El hecho de no limpiar o sustituir el supresor de chispas puede provocar una disminución del rendimiento del motor.

## MANTENIMIENTO DEL GENERADOR

Ponga en marcha el generador al menos 30 minutos cada mes.

Asegúrese de mantener el generador portátil limpio y seco.

No exponga la unidad a un exceso de polvo, suciedad, humedad o vapores corrosivos.

No introduzca ningún objeto a través de las ranuras de refrigeración.

Antes de cada uso, inspeccione debajo del generador en busca de señales de aceite o combustible.

Limpie cualquier acumulación de escombros. Mantenga el área alrededor del silenciador libre de cualquier tipo de desechos. Utilice un cepillo de cerdas suaves para eliminar la suciedad o incrustación de aceite. Use un paño húmedo para limpiar todas las superficies exteriores.

## Reemplazo De La Batería

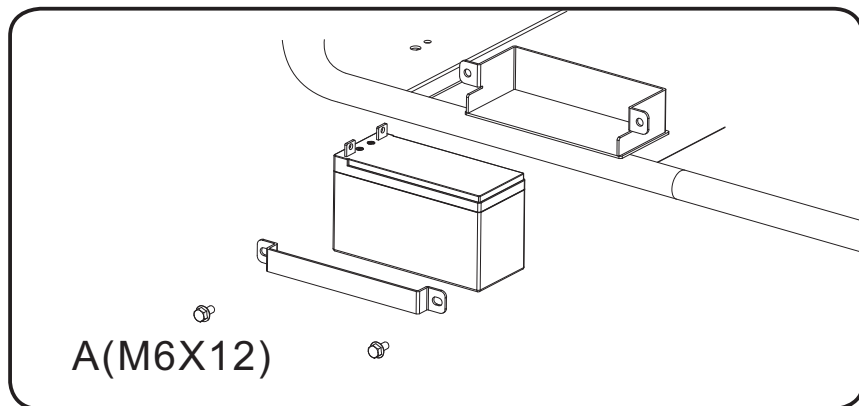

1. Retire el tapón de la bujía de la bujía.
2. Primero retire la tuerca y el perno del poste negativo (-), luego el del poste positivo (+).
3. Afloje y retire los tornillos (A) del soporte de la batería.
4. Retire la batería y recicle.
5. Instale la nueva batería con las siguientes especificaciones:  
12V de ácido de plomo sellado 7.5AH  
LXWXH: 5.95X2.55X3.82 in. (151X65X97mm)
6. Conecte primero el cable rojo positivo (+) de la batería a la batería.
7. Conecte el cable negro negativo (-) de la batería a la batería en segundo lugar.
8. Cubra los postes con los bornes provistos.
9. Instale el tapón de la bujía en la bujía.

## Carga De La Batería

La batería abastece de energía al motor de arranque y al módulo de control. Este generador portátil está equipado con un circuito automático de carga de la batería. La batería recibirá tensión de carga solo cuando el motor esté funcionando. La batería mantendrá una carga adecuada si se utiliza el generador portátil de forma regular (aproximadamente una vez cada dos semanas). Si se utiliza con menos frecuencia, la batería debería estar conectada a un cargador de goteo (no incluido) o a un mantenedor de batería (no incluido) para mantener la batería correctamente cargada. Si la batería no es capaz de arrancar el motor, este puede ser prendido manualmente solo en la posición GAS tirando de la cuerda de retroceso del motor. Si el voltaje de la batería es extremadamente bajo, el circuito de carga puede no ser capaz de recargar la batería. En este caso, la batería debe ser conectada a un cargador de batería estándar de estilo automotriz para recargarla antes de que pueda ser usada.

## Almacenamiento A Largo Plazo

Es importante prevenir la formación de depósitos de goma en los componentes esenciales del sistema de combustible, como el carburador, las mangueras de combustible o el tanque, durante el almacenamiento. Los combustibles mezclados con alcohol (llamados gasohol, etanol o metanol) atraen la humedad, lo que provoca la separación y formación de ácidos durante el almacenamiento. El gas ácido puede dañar el sistema de combustible de un motor durante el almacenamiento. Cuando el equipo generador vaya a ser almacenado durante más de un mes, siga estas instrucciones para evitar problemas con el motor:



**¡ADVERTENCIA!** El combustible y sus vapores son extremadamente inflamables, lo que podría causar quemaduras o incendios con resultado de muerte o lesiones graves.

No almacene combustible cerca de ninguna fuente de ignición.

Cuando drene el combustible, mueva el generador al aire libre y utilice un sifón de vacío no conductivo disponible en el mercado. El combustible debe ser drenado en un contenedor aprobado.

1-Trate cualquier combustible almacenado con el estabilizador de combustible.

2-Cuando almacene el generador con gasolina en el tanque de combustible, haga funcionar el motor durante 5-10 minutos para hacer circular el combustible tratado por las líneas de combustible y el carburador antes de apagarse.

3- No es necesario drenar la gasolina del tanque de combustible del generador si se añade un estabilizador de combustible.

4-FALTA DE COMBUSTIBLE: Si elige drenar el tanque de combustible, mueva el generador al aire libre. Una vez que el tanque de combustible se vacíe, gire la válvula de combustible a la posición de encendido. Arranque y haga funcionar el generador portátil en el exterior hasta que el motor se detenga por falta de gasolina. Esto drenará la gasolina restante del tanque, las líneas de combustible y el carburador.

5-Gire siempre la válvula de combustible a la posición OFF antes de almacenar.

6-Deje que el generador portátil se enfríe antes de limpiarlo y almacenarlo.

7-Cambie el aceite.

8-Remueva el tapón de la bujía y la bujía. Vierta aproximadamente una cucharadita de aceite de motor a través del agujero de la bujía, luego tire lentamente el arrancador de retroceso varias veces para distribuir el aceite en el cilindro. Vuelva a instalar la bujía y coloque el tapón de la misma. Tire del retroceso lentamente hasta que sienta resistencia. Esto cerrará las válvulas para que no entre humedad en el cilindro del motor.

9-Cubra el generador portátil y almacénelo en un lugar limpio y seco, fuera de la luz solar directa y lejos de cualquier fuente de ignición.

Cualquier daño o peligro causado por el uso de combustible inadecuado, almacenamiento inadecuado del combustible y/o estabilizadores formulados indebidamente, no están cubiertos por la garantía del fabricante. No almacene gasolina de una estación a otra.

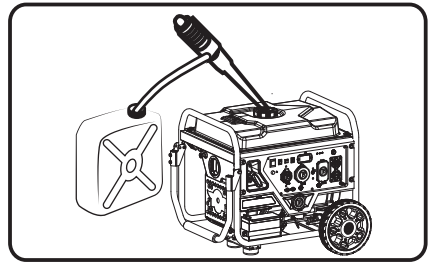

# SOLUCIÓN DE PROBLEMAS - ESPECIFICACIONES

Problema	Causa	Corrección
<b>El motor está funcionando, pero no hay salida de CA disponible.</b>	<ol style="list-style-type: none"> <li>1. El interruptor está abierto.</li> <li>2. Fallo en el generador.</li> <li>3. Conexión deficiente o juego de cables defectuoso.</li> <li>4. El dispositivo conectado está defectuoso.</li> <li>5. Sobrecarga.</li> </ol>	<ol style="list-style-type: none"> <li>1. Reinicie el interruptor.</li> <li>2. Contacte con el servicio técnico autorizado.</li> <li>3. Compruebe y repare.</li> <li>4. Conecte otro dispositivo que esté en buenas condiciones.</li> <li>5. Apague el motor, reduzca la carga eléctrica y reinicie.</li> </ol>
<b>El motor funciona bien sin carga pero "se atasca" cuando las cargas están conectadas.</b>	<ol style="list-style-type: none"> <li>1. Cortocircuito en una carga conectada.</li> <li>2. La velocidad del motor es demasiado lenta.</li> <li>3. Cortocircuito en el generador.</li> <li>4. Filtro de combustible obstruido o sucio.</li> </ol>	<ol style="list-style-type: none"> <li>1. Desconecte la carga eléctrica en cortocircuito.</li> <li>2. Contacte con el servicio técnico autorizado.</li> <li>3. Contacte con el servicio técnico autorizado.</li> <li>4. Limpie o reemplace el filtro de combustible.</li> </ol>
<b>El motor no arranca; arranca y funciona mal o se apaga mientras está en funcionamiento.</b>	<ol style="list-style-type: none"> <li>1. Bajo nivel de aceite.</li> <li>2. Limpiador de aire sucio.</li> <li>3. No hay gasolina.</li> <li>4. Gasolina caducada.</li> <li>5. El cable de la bujía no está conectado a la bujía.</li> <li>6. Bujía defectuosa.</li> <li>7. Agua en la gasolina.</li> <li>8. Está ahogado.</li> <li>9. Mezcla de combustible excesivamente rica.</li> <li>10. Filtro de combustible obstruido o sucio.</li> <li>11. La batería de arranque puede tener carga insuficiente.</li> <li>12. La batería se ha agotado.</li> </ol>	<ol style="list-style-type: none"> <li>1. Llene el cárter hasta el nivel adecuado o coloque el generador en una superficie nivelada.</li> <li>2. Limpie o reemplace el filtro de aire.</li> <li>3. Llene el tanque de combustible con gasolina.</li> <li>4. Drene el tanque de combustible y el carburador; llene con gasolina fresca.</li> <li>5. Conecte el cable a la bujía.</li> <li>6. Reemplace la bujía.</li> <li>7. Drene el tanque de gasolina y el carburador; llene con gasolina fresca.</li> <li>8. Drene el tanque de gasolina y el carburador; llene con gasolina fresca.</li> <li>9. Contacte con el servicio técnico autorizado.</li> <li>10. Limpie o reemplace el filtro de combustible.</li> <li>11. Compruebe la salida de la batería y cárguela si es necesario.</li> <li>12. Arranque el motor en posición "GAS". Cargue o reemplace la batería.</li> </ol>
<b>El motor carece de potencia.</b>	<ol style="list-style-type: none"> <li>1. La carga es demasiado alta.</li> <li>2. Filtro de aire sucio.</li> <li>3. Filtro de combustible obstruido o sucio.</li> <li>4. El supresor de chispas está atascado.</li> </ol>	<ol style="list-style-type: none"> <li>1. No sobrecargue el generador.</li> <li>2. Reemplace el filtro de aire.</li> <li>3. Limpie o reemplace el filtro de combustible.</li> <li>4. Limpie o reemplace el supresor de chispas.</li> </ol>
<b>El motor "fluctúa" o falla.</b>	<ol style="list-style-type: none"> <li>1. El carburador está funcionando demasiado rico o demasiado pobre.</li> <li>2. Filtro de combustible obstruido o sucio.</li> </ol>	<ol style="list-style-type: none"> <li>1. Contacte con el servicio técnico autorizado.</li> <li>2. Limpie o reemplace el filtro de combustible.</li> </ol>
<b>El motor se apaga cuando está funcionando.</b>	<ol style="list-style-type: none"> <li>1. Sin gasolina .</li> <li>2. Limpiador de aire sucio.</li> <li>3. Bajo nivel de aceite.</li> </ol>	<ol style="list-style-type: none"> <li>1. Llene el depósito de combustible con gasolina .</li> <li>2. Limpie o reemplace el filtro de aire.</li> <li>3. Llene el cárter hasta el nivel adecuado o coloque el generador en una superficie nivelada.</li> </ol>

Para cualquier otro asunto, contacte con el distribuidor autorizado o con el servicio de atención al cliente de Firman.

# SOLUCIÓN DE PROBLEMAS - ESPECIFICACIONES

## SPECIFICATIONS

<b>Modelo</b>	<b>W03663OF</b>
Vatios De Arranque	4500
Vatios De Funcionamiento*	3650
Voltaje Nominal De Ca	120V
Frecuencia Nominal	60Hz
Fase	Monofásico
Regulador De Voltaje	Digital
THD	<3%
Factor De Potencia	1
Tipo De Alternador	Magneto Inductor
Motor	FIRMAN
Tipo De Motor	Un Solo Cilindro, 4 Tiempos OHV Refrigerado Por Aire
Desplazamiento	208cc
Apagado Por Bajo Nivel De Aceite	Yes
Sistema De Ignición	Tipo de ignición sin ruptura, Volante Magneto
Sistema De Arranque	Arranque De Retroceso/eléctrico/Remoto
Combustible	Gasolina Automotriz Sin Plomo
Capacidad Del Tanque De Combustible	6 Galones Americanos (23L)
Capacidad De Aceite Lubricante	20.3 oz (0.6L)
Tipo De Carburador	Flotante
Limpiador De Aire	Tipo De Poliuretano
Rotación Del Eje De La Toma De Fuerza	En Sentido Contrario A Las Agujas Del Reloj (frente A La Toma De Fuerza)
Tipo De Aceite	Ver La Sección "añadir Aceite De Motor"
Sistema De Puesta A Tierra De Ca	Flotante Neutral

\*Este generador está clasificado de acuerdo con la norma CSA (Asociación de Normas Canadienses) C22.2 No. 100-14.



# DIAGRAMA DE PARTES Y LISTA DE PARTES W03663OF DIAGRAMA DE PARTES

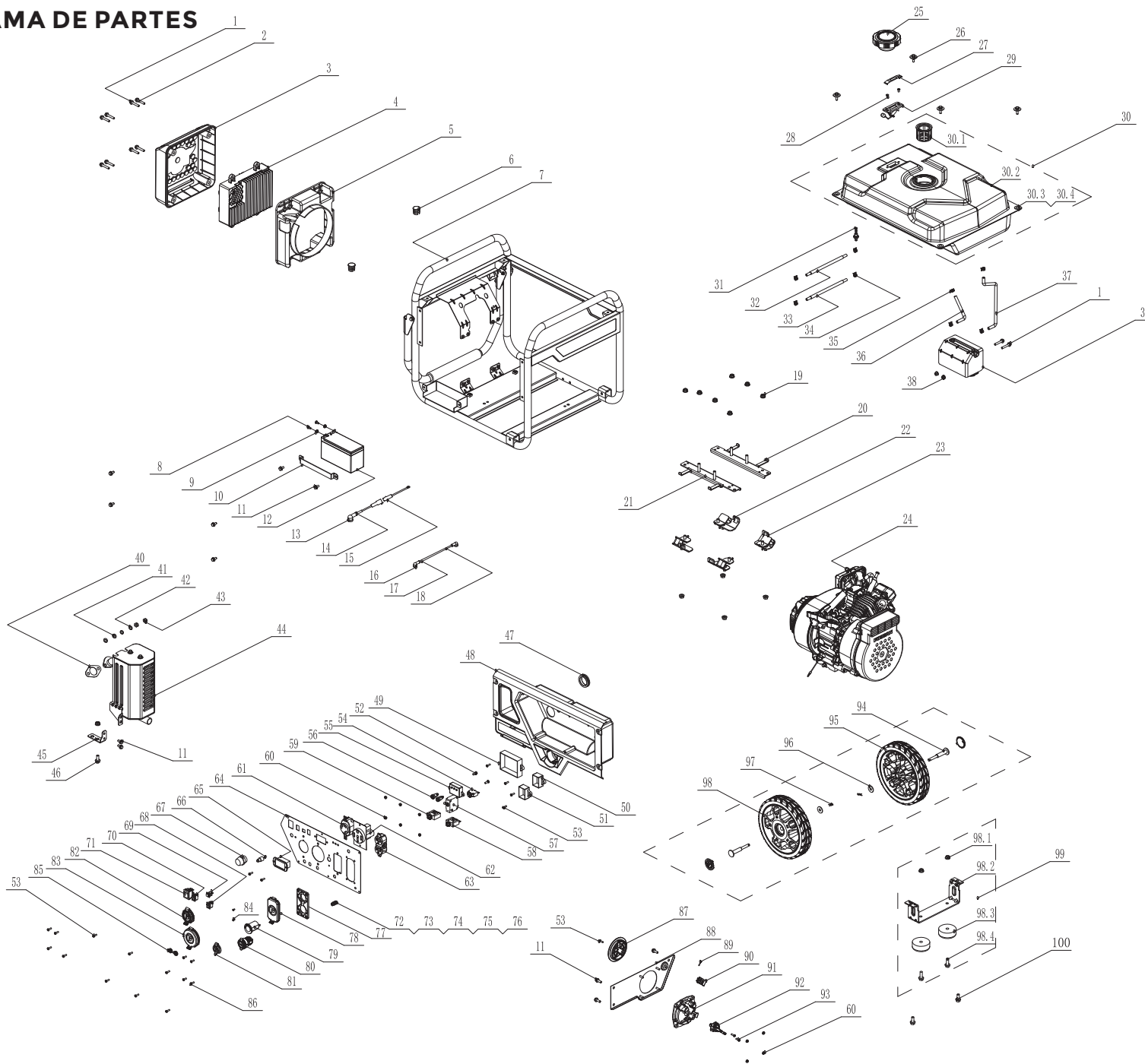

# DIAGRAMA DE PIEZAS DEL MOTOR DE 208cc

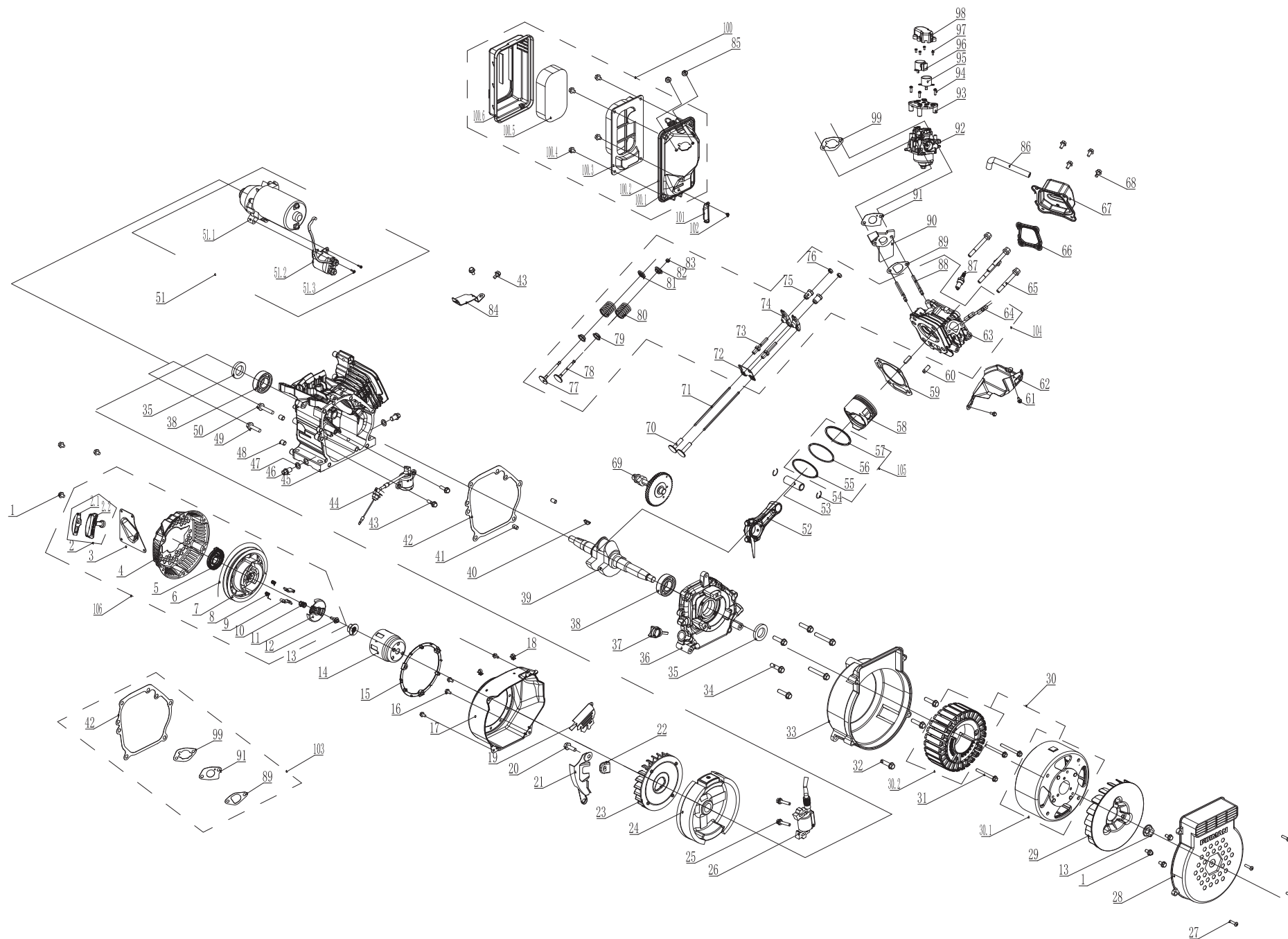

# Diagramas de partes - Listas de partes - Diagrama de cableado

## Generador Portátil W03663OF

NO.	Número de parte	Descripción	Ctd	NO.	Número de parte	Descripción	Ctd
1	336718366	Perno de brida M6 x 35	6	51	336713620	Módulo de control	1
2	336713561	Perno de brida M6 x 25	4	52	330713542	Perno de brida M5 x 14	2
3	336728304	Cubierta del inversor I	1	53	330713582	Conjunto de tornillo y arandela M5 x 14	17
4	336728305	Inversor	1	54	330713614	Disyuntor DC 10A	1
5	336728306	Cubierta del inversor II	1	55	330713595	Límite de velocidad	1
6	336728307	Enchufe	2	56	330713603	Puertos paralelos	2
7	336418303	Montaje de marco	1	57	336718378	Disyuntor Amp 50A	1
8	357713569	Perno de brida M5 x 10	2	58	336713585	Disyuntor Amp 20A	1
9	357713558	Tuerca M5	2	59	336713586	Disyuntor Amp 30A	1
10	336713645	Placa de presión de batería	1	60	330713596	Tuerca M4	10
11	336718302	Perno de brida M6 x 12	11	61	336713832	Receptáculo L5-30R	1
12	336713613	Batería	1	62	380713518	Receptáculo 14-50R	1
13	336713842	Funda, conector negro	1	63	336713588	Receptáculo 5-20R	2
14	336713693	Cable de batería (hembra 180 mm)	1	64	336418308	Panel de control	1
15	336718371	Cable de batería (macho 250 mm)	1	65	357713586	3-1 Multímetro	1
16	357713570	Funda, conector rojo	1	66	336713619	Botón de programa de inicio remoto	1
17	336718372	Cable rojo	1	67	336713618	Luz indicadora de inicio de Romote	1
18	336713611	Vaina	1	68	330713629	Interruptor de batería	1
19	336718315	Tuerca M8	13	69	330713630	Botón de restablecimiento de la CA	1
20	336718373	Soporte II	1	70	330713599	Interruptor de economía	1
21	336718374	Soporte I	1	71	336713827	Interruptor de arranque del motor	1
22	336718375	Aislador 2	2	72	336718345	Perno de brida M5 x 16 (tierra)	1
23	336718376	Aislador 1	2	73	336713577	Tuerca M5 (tierra)	1
24	336418304	Subconjunto del motor	1	74	336718325	Tuerca M5	1
25	340413002	Tapa del combustible	1	75	336713579	Arandela plana Ø5	2
26	393713018	Perno M6 x 20	4	76	336718367	Arandela Estrella Ø5	1
27	336713547	Pantalla de indicador de combustible	1	77	336718379	Tablero de fijación de receptáculo	1
28	336713546	Tornillo M5 x 10	2	78	336713575	Cubierta de salida 5-20R	1
29	336718382	Conjunto de indicador de combustible.	1	79	336713673	Receptáculo DC Estilo más ligero	1
30	336418305	Conjunto de tanque de combustible.	1	80	336718380	Receptáculo, USB 2.1A	1
30.1	336713548	Filtro de combustible	1	81	336713674	Cubierta de salida de CC	1
30.2	336413002	Depósito de combustible	1	82	336713573	Tapa de salida 1	1
30.3	357713600	Cojinete	4	83	336713574	Cubierta de salida 2	1
30.4	336713542	Ojal, tanque de combustible	4	84	336718368	Conjunto de tornillo y arandela M3 x 6	2
31	336713807	Manguera, combustible, conector	1	85	330713602	Cubierta de salida	2
32	336728308	Manguera 1, combustible	1	86	336718369	Perno de brida M4 x 14	1
33	336728309	Manguera 2, combustible	1	87	336713815	Interruptor de combustible	1
34	336713540	Abrazadera Ø8 x 6	6	88	336418309	Operar el conjunto del panel	1
35	330713509	Clip (Ø8,7 x 8)	2	89	336713820	Perno ST.2.9 x 32	1
36	336713680	Manguera 3, combustible	1	90	336713821	Micro interruptor 1	1
37	336713635	Manguera 4, combustible	1	91	336718381	Asiento de interruptor multifunción	1
38	336718314	Tuerca M6	2	92	336418310	Válvula de gasolina	1
39	336428302	Bote de carbono (450 cc)	1	93	336718370	Conjunto de tornillo y arandela M4 x 20	2
40	336713532	Auspuffdichtung	1	94	340713002	Comp del eje	2
41	336713533	Arandela plana Ø8	2	95	340728302	Rueda	1
42	336713509	Arandela de seguridad Ø8	2	96	336713510	Arandela plana Ø8	2
43	336713534	Tuerca M8	2	97	336713556	Pin, eje	2
44	336418307	Montaje del silenciador	1	98	340728303	Rueda	1
45	336718377	Soporte del silenciador	1	99	340413006	Montaje de la pata de apoyo	1
46	393713046	Perno de brida M8 x 20	1	99.1	336718313	Tuerca M6	2
47	336728309	Ojal	1	99.2	340713006	Pierna de apoyo	1
48	336728310	Base del panel de control	1	99.3	336713557	Caucho, Soporte	2
49	336728311	Módulo de control	1	99.4	336713561	Perno de brida M6 x 25	2
50	330713574	Rectificador	1	100	336713559	Perno de brida M8 x 16	2

# Diagramas de partes - Listas de partes - Diagrama de cableado

## Motor FIRMAN de 208cc

NO.	Número de parte	Descripción	Ctd	NO.	Número de parte	Descripción	Ctd
1	336718329	Perno de brida M6 x 15	6	47	336723545	Arandela, perno de drenaje	2
2	357723577	Agarre, motor de arranque	1	48	336723610	Ubicación de pines	2
2.1	336728300	Núcleo de la manija	1	49	336718310	Perno de brida M6 x 25	1
2.2	336728301	Perilla de arranque de retroceso	1	50	336723609	Perno de brida M6 x 29	1
3	336428303	Placa de guía del mango	1	51	336723614	Ensamblaje del motor de arranque	1
4	336418311	Case Comp., Arrancador de retroceso	1	51.1	340718308	Motor de arranque	1
5	336723586	Resorte, arranque Retorno	1	51.2	340718307	Relé	1
6	336723587	Cable	1	51.3	336713519	Perno de brida M5 x 16	2
7	336723588	Polea, arrancador de retroceso	1	52	336723515	Varilla, Conexión	1
8	336723589	Primavera, parche	2	53	336723517	Pasador, pistón	1
9	336723590	Patchet, entrante	2	54	336723516	Clip, pasador de pistón	2
10	336723592	Clip Sprg., Guía de trinquete	1	55	336723519	Juego de anillos, aceite	1
11	336723591	Guía de trinquete	1	56	336723520	Anillo, el segundo	1
12	336723593	Tornillo, guía de trinquete	1	57	336723521	Anillo, el primero	1
13	330713555	Tuerca M14	2	58	336723518	Pistón	1
14	336723581	Polea, arranque	1	59	336723548	Culata Junta	1
15	336723575	Círculo de protección	1	60	330723548	Ubicación de pines	2
16	336718302	Perno de brida M6 x 12	4	61	336713528	Perno de brida M6 x 8	2
17	336723608	Comp de la cubierta del ventilador	1	62	336723523	Guía de aire inferior	1
18	336723606	Abrazadera	2	63	336723540	Subconjunto de cabeza, cilindro	1
19	336718387	Parabrisas I	1	64	336723539	Perno prisionero de las válvulas de escape	2
20	317718304	Perno de brida M6 x 20	1	65	336723527	Perno de brida M8 x 55	4
21	340713016	Guía de aire, lado derecho	1	66	336723524	Junta, tapa de culata de cilindro	1
22	393723007	Funda, alambre	1	67	336723525	Subconjunto de cubierta	1
23	336723582	Ventilador	1	68	336723526	Perno de brida M6 x 15	4
24	340713017	Comp del volante	1	69	336723504	Conjunto de engranajes	1
25	357723569	Tornillo	2	70	340718301	Tappet, válvula	2
26	336723573	Bobina de encendido	1	71	340718302	Varilla de empuje	2
27	336718364	Perno M5 x 20	4	72	336723538	Subconjunto de placa	1
28	336718389	Tapa del alternador	1	73	336723537	Perno, ajuste de válvula	2
29	330713554	Ventilador del generador	1	74	336723531	Eje de balancín, válvula	2
30	336418312	Conjunto de alternador	1	75	336723529	Ajuste de la válvula de tuerca	2
30.1	336418313	Rotor	1	76	336723528	Tuerca, bloqueo de válvula	2
30.2	336418314	Estator	1	77	336723541	Válvula, toma de pulgada	1
31	336718384	Perno de brida M6 x 60	3	78	336723542	Válvula de escape	1
32	336718330	Perno de brida M6 x 20	3	79	336723536	Sello de aceite, válvula	2
33	336728312	Cubierta trasera del alternador	1	80	336723535	Resorte, válvula	2
34	336723514	Perno de brida M8 x 32	6	81	336723533	Retenedor, válvula de admisión	1
35	336723513	Aceite de foca	2	82	340718303	Retenedor, válvula de escape	1
36	336718390	Tapa, cárter	1	83	336723532	Rotador, válvula	1
37	336723511	Conjunto de varilla medidora de aceite	1	84	336718388	Parabrisas II	1
38	336723505	Llevando	2	85	336713517	Tuerca M6	2
39	336718391	Conjunto de cárter	1	86	336723530	Tubo de respiración	1
40	336723507	Llave Woodruff	1	87	336723556	Bujía	1
41	336723501	Ubicación de pines	2	88	336723549	Stud, admisión	2
42	336723510	Junta, cárter	1	89	336723550	Junta, entrada	1
43	336718301	Perno de brida M6 x 12	4	90	336728314	Placa, aislante del carburador	1
44	34071830	Sensor, aceite de motor	1	91	336723552	Junta, carburador	1
45	336718392	Subconjunto del cárter.	1	92	336418317	Carburador	1
46	336723546	Perno, tapón de drenaje	2	93	336418318	Montaje de Step Moter	1



## Diagrama de Cableado

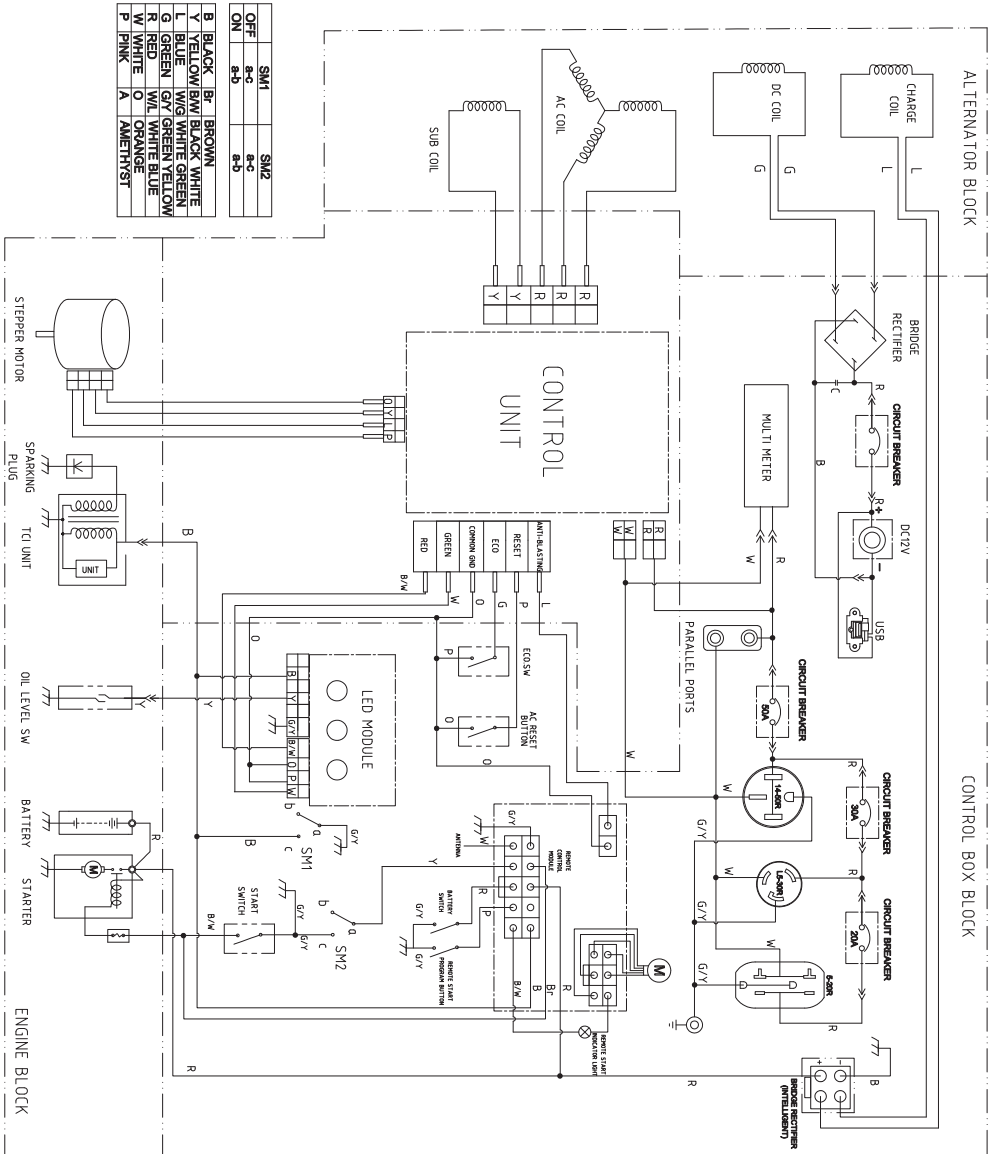

# SERVICIO - GARANTÍA

---

INFORMACIÓN DE SERVICIO CONTACTE CON EL DEPARTAMENTO DE SERVICIO DE PRODUCTOS FIRMA AL 1-844-347-6261 .

## CÓMO PEDIR PARTES DE REPUESTO

Incluso un equipo construido con calidad como este generador eléctrico puede necesitar partes de repuesto ocasionalmente para mantenerlo en buenas condiciones a lo largo de los años. Para pedir partes de reemplazo, por favor dé la siguiente información:

- Modelo No. Rev. Nivel y No. de Serie que se encuentran en la etiqueta de datos.
- Número o números de partes como se muestra en la sección de la Lista de partes.
- Una breve descripción del problema con el generador.

## FIRMAN Tres (3) Años de garantía limitada

### Condiciones De La Garantía

FIRMAN GENERATOR registrará la garantía al recibir su tarjeta de registro de garantía y una copia de su recibo de venta de uno de los establecimientos de FIRMAN como prueba de compra. Por favor, presente su registro de garantía y su prueba de compra dentro de los diez (10) días de la fecha de compra.

### Garantía De Reparación/Reemplazo

FIRMAN garantiza al comprador original que los componentes mecánicos y eléctricos estarán libres de defectos de material y mano de obra durante un período de un (1) año (partes y mano de obra) y Tres(3) Años(partes y soporte técnico) a partir de la fecha original de compra 90 días [partes y mano de obra] y 180 días [partes] para uso comercial e industrial. Los gastos de transporte del producto enviado para su reparación o reemplazo bajo esta garantía son responsabilidad exclusiva del comprador. Esta garantía solo se aplica al comprador original y no es transferible.

### No Devuelva La Unidad Al Lugar De Compra

Contacte con el Centro de Servicio de FIRMAN y FIRMAN resolverá cualquier problema vía telefónica o por correo electrónico. Si el problema no se corrige por este método, FIRMAN autorizará, a su elección, la evaluación, reparación o reemplazo de la parte o componente defectuoso en un Centro de Servicio FIRMAN. FIRMAN le proporcionará un número de caso para el servicio de garantía. Por favor, guárdelo para futuras referencias. Las reparaciones o reemplazos sin autorización previa, o en un centro de reparación no autorizado, no estarán cubiertos por esta garantía.

### Exclusiones de la Garantía

Esta garantía no cubre las siguientes reparaciones y equipos.

#### Desgaste Normal

Su producto necesita piezas y servicios periódicos para funcionar adecuadamente. Esta garantía no cubre la reparación cuando el uso normal ha agotado la vida de una parte o del equipo en su totalidad.

## Instalación, Uso Y Mantenimiento

Esta garantía no se aplicará a las partes y/o a la mano de obra si se considera que su producto ha sido mal utilizado, descuidado, involucrado en un accidente, abusado, cargado más allá de los límites del generador, modificado, instalado incorrectamente o conectado incorrectamente a cualquier componente eléctrico. El mantenimiento normal no está cubierto por esta garantía.

### Otras Exclusiones

Esta garantía excluye:

- Defectos cosméticos como pintura, calcomanías, etc.
- Los artículos de desgaste
- Partes accesorias
- Fallas debido a actos fortuitos y otros eventos de fuerza mayor más allá del control del fabricante
- Problemas causados por partes que no son originales de FIRMAN
- Unidades utilizadas como energía primaria en lugar de la energía de la compañía eléctrica existente donde el servicio público está presente o en lugar de energía eléctrica donde normalmente no existe el servicio.

## Límites De La Garantía Implícita Y Daños Consecuentes

FIRMAN renuncia a cualquier obligación de cubrir cualquier pérdida de tiempo, uso de este producto, flete, o cualquier reclamación incidental o consecuente de cualquier persona por el uso de este producto. ESTA GARANTÍA SUSTITUYE A TODAS LAS DEMÁS GARANTÍAS, EXPRESAS O IMPLÍCITAS, INCLUIDAS LAS GARANTÍAS DE IDONEIDAD COMERCIAL O DE APTITUD PARA UN FIN DETERMINADO.

Una unidad proporcionada como intercambio estará sujeta a la garantía de la unidad original. La duración de la garantía que rige la unidad intercambiada seguirá calculándose en función de la fecha original de compra de la unidad.

Esta garantía le da ciertos derechos legales que pueden cambiar de un estado a otro. Su estado puede también tener otros derechos a los que puede estar facultado y que no se enumeran en esta garantía.

## Información de Contacto

Puede contactar con FIRMAN en:

### Dirección

Firman Power Equipment Inc.  
Atención: Servicio al cliente  
8716 W. Ludlow Dr. Suite #6  
[www.firmanpowerequipment.com](http://www.firmanpowerequipment.com)  
Peoria, AZ 85381

Somos FIRMAN POWER - y estamos aquí para usted.



## FIRMAN POWER EQUIPMENT INC. Garantía Del Sistema De Control De Emisiones

### DECLARACIÓN DE GARANTÍA DE CONTROL DE EMISIONES DE ESCAPE Y DE EVAPORACIÓN DE CALIFORNIA Y DEL GOBIERNO FEDERAL

#### SUS DERECHOS Y OBLIGACIONES DE GARANTÍA

El Consejo de Recursos Aéreos de California, la Agencia de Protección Ambiental de los Estados Unidos ("US EPA") y FIRMAN POWER EQUIPMENT INC. (FIRMAN) se complacen en explicar la garantía de los sistemas de control de emisiones de su pequeño equipo motorizado para uso fuera de carretera ("SORE") 2021-2022 o posterior. En California, los nuevos equipos que utilizan pequeños motores para uso fuera de la carretera deben ser diseñados, construidos y equipados para cumplir con los estrictos estándares anti-smog del Estado. FIRMAN debe garantizar los sistemas de control de emisiones de su SORE y de los equipos accionados por motor durante los períodos de tiempo que se indican a continuación, siempre que no haya habido abuso, negligencia o mantenimiento inadecuado de su pequeño motor para uso fuera de la carretera o equipo que provoque el fallo del sistema de control de emisiones. Su sistema de control de emisiones puede incluir partes como el carburador o el sistema de inyección de combustible, el sistema de encendido, el sistema catalítico convertidor, tanques de combustible, líneas de combustible (para combustible líquido y vapores de combustible), tapas de combustible, válvulas, bombonas, filtros, lámparas y otros componentes asociados. También se incluyen las mangueras, correas, conectores y otros ensamblajes relacionados con las emisiones. Cuando exista una condición cubierta por la garantía, FIRMAN reparará su SORE y su equipo de motor sin costo alguno para usted incluyendo el diagnóstico, las partes y el trabajo de mano de obra.

#### COBERTURA DE LA GARANTÍA DEL FABRICANTE:

El sistema de control de emisiones de escape y de evaporación de su pequeño motor para uso fuera de la carretera y de su equipo motorizado tiene una garantía de dos años. Si alguna pieza de su pequeño motor para uso fuera de la carretera o de su equipo motorizado está defectuosa, será reparada o sustituida por FIRMAN.

#### RESPONSABILIDADES DE GARANTÍA DEL PROPIETARIO:

Como propietario de un SORE y de un equipo con motor, usted es responsable de la realización del mantenimiento requerido que figura en su manual de instrucciones. FIRMAN le recomienda que conserve todos los recibos que cubran el mantenimiento de su SORE y de sus equipos con motor, pero FIRMAN no puede negar la cobertura de la garantía únicamente por la falta de recibos o por no haber asegurado la realización de todos los mantenimientos programados.

#### Disposiciones De Garantía De Defectos De Control De Emisiones De Firman

El período de garantía comienza en la fecha en que el motor/equipo se entrega a un comprador final. FIRMAN garantiza al comprador final y a los compradores subsiguientes que el motor está:

Diseñado, construido y equipado para cumplir con todas las regulaciones aplicables adoptadas por la Junta de Recursos del Aire y la EPA de los EE.UU.; y libre de defectos de materiales y mano de obra que causen que la falla de una pieza en garantía sea idéntica en todos los aspectos materiales a las partes descritas en la solicitud de certificación de los fabricantes de motores.

#### La garantía de las piezas relacionadas con las emisiones es la siguiente:

- (1) Cualquier parte garantizada que no esté programada para ser reemplazada según el mantenimiento requerido en el manual del propietario suministrado, está garantizada por el período de garantía indicado anteriormente. Si alguna de estas partes falla durante el período de cobertura de la garantía, la pieza será reparada o reemplazada por FIRMAN sin cargo alguno para el propietario. Cualquier pieza de este tipo que se repare o sustituya en virtud de la garantía estará garantizada durante el período de garantía restante.
- (2) Cualquier parte garantizada que esté programada solo para su inspección regular en el manual del propietario suministrado, está garantizada por el período de garantía indicado anteriormente. Cualquier parte de este tipo que se repare o reemplace bajo garantía estará garantizada durante el período de garantía restante.
- (3) Cualquier parte garantizada que esté programada para ser reemplazada como mantenimiento requerido en el manual del propietario suministrado, está garantizada por el período de tiempo anterior al primer punto de sustitución programado para esa parte. Si la pieza falla antes del primer punto de sustitución programado, la pieza será reparada o sustituida por FIRMAN sin cargo alguno para el propietario. Cualquier parte reparada o reemplazada bajo garantía será garantizada por el resto del período anterior al primer punto de sustitución programado para la parte.

- (4) La reparación o sustitución de cualquier parte garantizada bajo la garantía debe realizarse sin cargo para el propietario en una estación de garantía.
- (5) Sin perjuicio de lo dispuesto en el apartado (4) anterior, los servicios de garantía o las reparaciones deben ser proporcionados por FIRMAN, que tienen franquicia para dar servicio a los motores en cuestión.
- (6) No se debe cobrar al propietario por el trabajo de diagnóstico que conduzca a la determinación de que una pieza garantizada está realmente defectuosa, siempre que dicho trabajo de diagnóstico se realice en una estación de garantía.
- (7) FIRMAN es responsable de los daños a otros componentes del motor que se produzcan de forma aproximada por un fallo en la garantía de cualquier pieza garantizada.
- (8) Durante todo el período de garantía de emisiones definido en la subsección (b)(2), FIRMAN mantendrá un suministro de partes suficientes para satisfacer la demanda prevista de dichas partes.
- (9) Cualquier parte de reemplazo puede ser usada en la realización de cualquier mantenimiento o reparación de garantía y debe ser proporcionada sin cargo al propietario. Tal uso no reducirá las obligaciones de garantía del fabricante.
- (10) No podrán utilizarse piezas adicionales o modificadas que no estén exentas por la Junta de Recursos del Aire. El uso de cualquier pieza adicional o modificada no exenta por parte del comprador final será motivo para denegar una reclamación de garantía. El fabricante no será responsable de garantizar las fallas de las partes garantizadas causadas por el uso de un agregado no exento o parte modificada.
- El fabricante no será responsable de garantizar fallas de partes garantizadas causadas por el uso de un complemento o parte modificada no exenta.

## PIEZAS CUBIERTAS POR LA GARANTÍA

A continuación se enumeran las piezas (si están equipadas) cubiertas por la Garantía del Sistema de Control de Emisiones Federal y de California.

1. Sistema de ignición incluido:	- Convertidor catalítico
- Bujía	- Junta del silenciador
- Bobina de ignición	- Válvula de pulso
2. Sistema de medición de combustible:	4. Sistema de inducción de aire incluido:
- Tanque de combustible	- Tubo/colector de entrada
- Tapa de combustible	- Limpiador de aire
- Líneas de combustible (para combustible líquido y vapores de combustible) y accesorios/abrazaderas relacionadas	5. Ensamble del respiradero del cárter, incluido:
- Regulador de combustible, carburador y partes internas.	- Tubo de conexión del respiradero
3. Ensamble de silenciador catalítico, incluyendo:	6. Sistema de control de las emisiones evaporativas del tanque de combustible, incluido:
- Sistema de escape	- Válvulas de purga
	- Depósito de carbono
	- Mangueras de vapor y pinzas de montaje.

## Limitaciones

A continuación se enumeran las piezas (si están equipadas) cubiertas por la Garantía del Sistema de Control de Emisiones Federal y de California. Esta Garantía del Sistema de Control de Emisiones no cubrirá ninguno de los siguientes aspectos:

- (a) Daños consecuentes como pérdida de tiempo, inconvenientes, pérdida de uso del motor o del equipo, etc.
- (b) Tarifas de diagnóstico e inspección que no resulten en la realización de un servicio de garantía elegible.

FIRMAN POWER EQUIPMENT INC.  
[www.firmanpowerequipment.com](http://www.firmanpowerequipment.com)

# SÍGUENOS EN LAS REDES SOCIALES

USO

#EVERYGENERATORTELLSASTORY™

PARA TENER LA OPORTUNIDAD DE GANAR UN SWAG DE FIRMAN



**FIRMAN POWER EQUIPMENT INC.**  
**8716 W. Ludlow Dr. Suite #6**  
**Peoria, AZ 85381**  
**1-844-347-6261**  
**[www.firmanpowerequipment.com](http://www.firmanpowerequipment.com)**

Todos los derechos reservados. Queda expresamente prohibida la reimpresión o el uso no autorizado sin una autorización por escrito.

P/N:336745483 Rev.01