

Quick Reference Guide Guía de Referencia rápida / Guide de référence rapide

⚠ WARNING This Quick Reference Guide is not substitute for reading the operator's manual. **To reduce the risk of injury or death, user must read and understand the operator's manual before using this product.** All pages references to the operator's manual.

⚠ ADVERTENCIA La presente Guía de Referencia rápida no sustituye a la lectura del manual del operador. **Para reducir el riesgo de lesiones o muerte, el usuario deberá leer y entender el manual del operador antes de utilizar este producto.** Toda la página hace referencia al manual del operador.

⚠ AVERTISSEMENT Ce guide de référence rapide n'est pas la substitution de lire le manuel d'opérateur. **Pour réduire le risque de blessure ou de décès, l'utilisateur doit lire et comprendre le manuel d'opérateur avant d'utiliser ce produit.** Toutes les pages de références pour le manuel d'opérateur.

1 Unpack Generator: Remove generator, accessories, inserts and literature from carton. If any item is missing or damaged, contact our product service department at 1-844-347-6261.

Desempaquetar el generador: Retire el generador, los accesorios, el folleto y el libro de la caja. Si falta algún artículo o está dañado, contacte con nuestro departamento de servicio de producto al 1-844-347-6261.

Le déballage du générateur: enlevez le générateur et ses accessoires, des insertions et des documents du carton. Si aucun article est manquante ou endommagée, communiquez avec notre département de service du produit au 1-844-347-6261.

Included Items / Artículos incluidos / Eléments Inclus

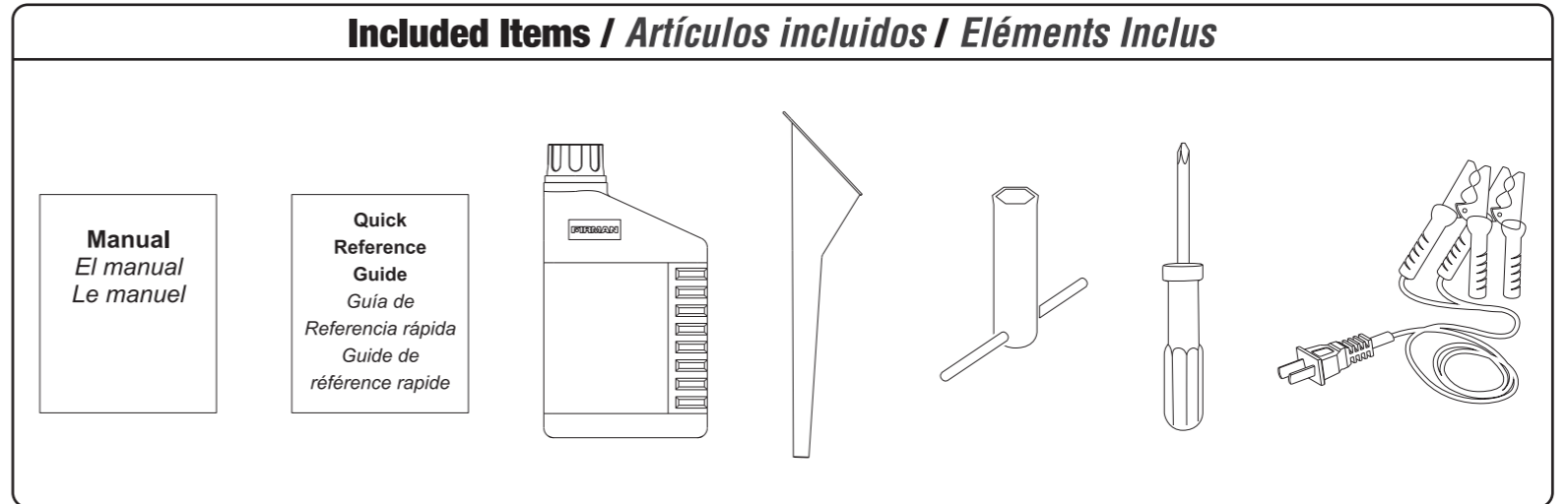

2 Add Lubricant and Fuel / Añadir Lubricante y Combustible / Ajoutez lubrifiant et carburant

Use a funnel to pour provided engine oil into engine. Fill to the upper mark of the oil dipstick **H**.

*Utilice un embudo para verter el aceite de motor facilitado en el motor. Llénelo hasta la marca superior de la varilla de medición **H**.*

*Utilisez un entonnoir pour verser de l'huile fourni à la moteur jusqu'à la marque supérieure de jauge d'huile **H**.*

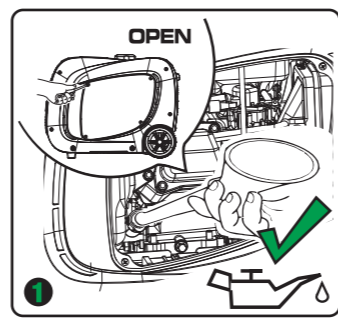

Use clean/fresh regular UNLEADED gasoline with a minimum 87 octane.

Use gasolina regular SIN PLOMO y limpia/nueva con un mínimo de 87 octanos.

Utilisez l'essence sans plomb fraîche /propre régulier avec un indice d'octane 87 minimum.

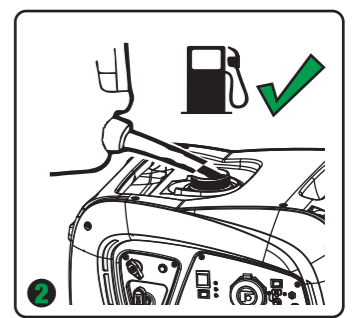

3 Start Generator / Encienda el Generator / Lancez le générateur

Move generator outside to a flat, level surface, away from doors, windows and vents.

Traslade el generador al exterior, a una superficie llana y nivelada, lejos de puertas, ventanas y conductos de ventilación.

Déplacez le générateur dehors sur une surface plane, loin des portes, fenêtres et des soupirails.

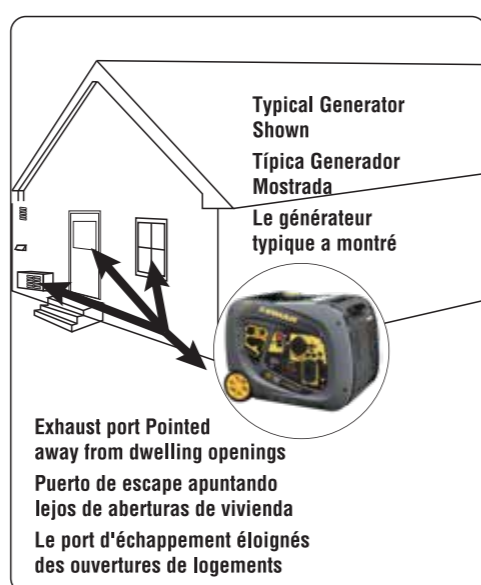

⚠ DANGER

Using a generator indoors CAN KILL YOU IN MINUTES. Generator exhaust contains carbon monoxide. This is a poison you cannot see or smell.

NEVER use inside a home or garage, EVEN IF doors and windows are open.

Only use **OUTSIDE** and far away from windows, doors, and vents.

Avoid other generator hazards. READ MANUAL BEFORE USE.

⚠ PELIGRO

Utilizar un generador en interiores PUEDE PROVOCAR LA MUERTE EN CUESTIÓN DE MINUTOS. Los gases del generador contienen monóxido de carbono, el cual es una sustancia venenosa que no puede verse ni olerse.

Nunca lo utilice dentro de la casa o garaje, INCLUSO SI están abiertas las puertas y ventanas.

Sólo úselo **EN EXTERIORES** bien alejado de ventanas, puertas y conductos.

Evite otros peligros del generador. LEA EL MANUAL ANTES DE USAR.

⚠ DANGEREUX

Utilisant un générateur à l'intérieur peut vous tuer en quelques minutes. Des gaz d'échappement du générateur contiennent du monoxyde de carbone. C'est un poison qu'on ne peut pas le voir ou sentir.

Ne jamais utilisez dans une maison ou garage, même si les portes et les fenêtres sont ouvertes.

Utilisez uniquement à l'extérieur et loin des fenêtres, des portes et des soupirails.

Évitez d'autres risques de générateur. LISEZ LE MANUEL AVANT DE L'UTILISER.

⚠ WARNING Do not overload generator or electrical cords. Consult operation manual.

⚠ ADVERTENCIA No sobrecargue el generador o los cables eléctricos. Consulte el manual de operación

⚠ AVERTISSEMENT Ne surchargez le générateur ou les cordons électriques. Consultez le manuel de fonctionnement

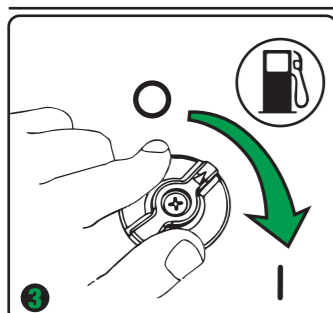

Turn the fuel valve to the "ON" (I) position

Gire la válvula de combustible a la posición "ON" (I)

Tournez le robinet de carburant à la position "ON" (I)

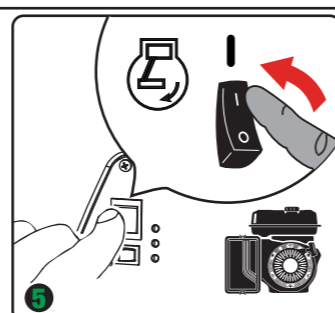

Flip the engine switch to the "ON" (I) position

Activa el interruptor del motor a la posición "ON" (I)

Basculez l'interrupteur du moteur à la position "ON" (I)

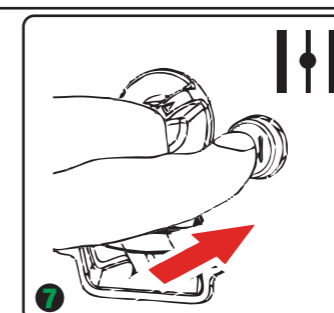

Push the choke lever in to the "RUN" position

Empuje la palanca del estrangulador en la posición "RUN"

Poussez le levier du starter à la position "RUN"

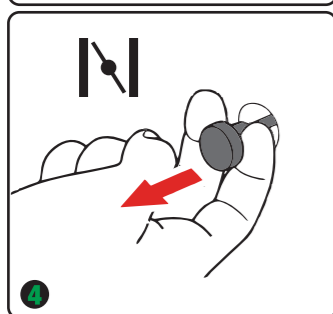

Pull the choke lever out to the "CHOKE" position

Tire de la palanca del estrangulador a la posición "CHOKE"

Tirez le levier de starter sur la position "CHOKE"

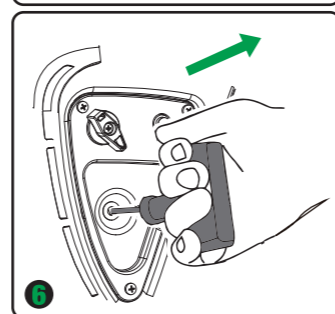

Pull cord starter to start engine

Tire del arrancador cable para arrancar el motor

Tirez du lanceur pour démarrer le moteur

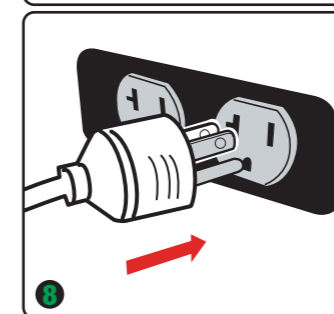

Plug in items to be powered, using only grounded extension cords

Conecta los elementos a ser alimentado, el uso de cables de extensión solamente a tierra

Branchez les articles à être alimenté, en utilisant des rallonges à la terre

4 Shutdown and Storage / Apagado y Almacenamiento / L'Arrêt et le stockage

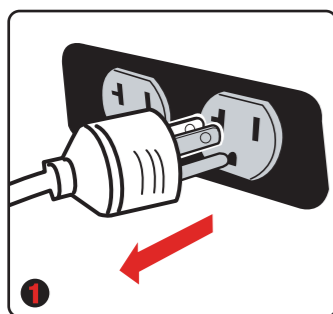

Remove any load from the generator

Retire cualquier carga del generador

Retirez toute la charge du générateur

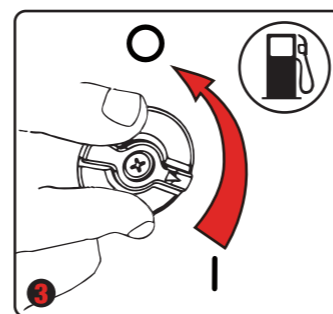

Turn the fuel valve to the "OFF" (O) position

Gire la válvula de combustible a la posición "OFF" (O)

Tournez le robinet de carburant sur "OFF" (O) Position

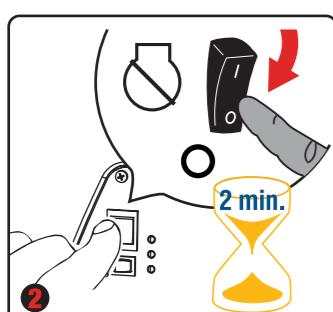

Run the generator at no load for 2 minutes and then turn engine switch to OFF (O) position

Arrancar el generador bajo el modo de no-carga por 2 minutos y cambiar el interruptor del motor a la posición OFF (O)

Faite fonctionner le générateur sans charge en 2 minutes, puis tournez e commutateur de moteur à la position OFF (O) (arrêt)

If generator is to be stored for longer than 30 days, refer to The operator's manual for further instruction.
Si el generador debe estar almacenado durante más de 30 días, consulte el manual del operador para más información.
Si le générateur doit être stocké pendant plus de 30 jours, se référer au manuel de l'opérateur pour obtenir des instructions.

For questions or clarification on these Quick Reference Guide Instructions, contact us at: 1-844-347-6261, www.firmangenerators.com
Consultas o clarificaciones, bajo esta rápida referencia guía de instrucciones, contacte con nosotros a: 1-844-347-6261, www.firmangenerators.com
Pour des questions ou des précisions sur ces instructions du guide de référence rapide, contactez USA Tableau: 1-844-347-6261, www.firmangenerators.com