

# FIRMAN<sup>®</sup>

## MANUEL D'UTILISATION GASOLINE PORTABLE GENERATOR

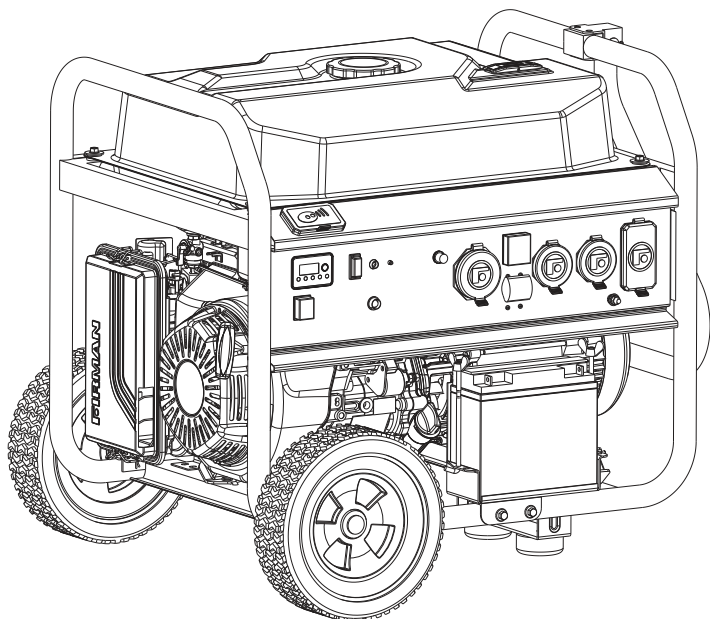

NUMERO MODELE  
**P08008**  
Rév. : 00

Enregistrez les renseignements sur le produit pour vous y référer lors de la commande de pièces ou pour obtenir une garantie.

**STOP** DO NOT RETURN TO STORE!

CALL US FIRST  
**1-844-347-6261**

FOR QUESTIONS OR SERVICE INFORMATION

SERIAL NUMBER: \_\_\_\_\_

PURCHASE DATE: \_\_\_\_\_

## Table des Matières

Introduction .....	1
Caractéristiques et commandes .....	5
Fonctionnement .....	10
Entretien – Entreposage .....	21
Dépannage - Spécifications .....	28
Diagrammes des pièces - Listes de pièces - Diagramme de câblage .....	30
Service - Garantie .....	37

**ENREGISTREZ VOTRE PRODUIT**

Enregistrez votre groupe électrogène FIRMAN en ligne sur [www.firmanpowerequipment.com](http://www.firmanpowerequipment.com)

## INTRODUCTION

Merci d'avoir acheté un groupe électrogène FIRMAN. Vous avez choisi un produit de haute qualité, conçu avec précision et testé pour vous offrir des années de parfait fonctionnement. Cette génératrice est conçue pour fonctionner seulement avec l'essence sans plomb. Ce groupe électrogène n'est pas destiné à un usage médical (pour alimenter les équipements de maintiens de la vie).

Ce manuel contient des informations de sécurité pour vous informer des dangers et des risques associés à l'utilisation du produit et comment faire afin de les éviter. Ce groupe électrogène est conçu et destiné uniquement à fournir de l'électricité pour faire fonctionner un éclairage, des appareils et des outils qui sont compatibles avec, et non à d'autres fins. Il est important que vous lisiez attentivement ce document et que vous le compreniez parfaitement avant d'essayer de démarrer ou d'utiliser ce groupe électrogène. Conservez soigneusement ce document pour référence future.

Tous les renseignements contenus dans cette publication sont basés sur les derniers renseignements de production disponibles au moment de l'approbation pour l'impression. Le fabricant se réserve le droit de changer, de modifier ou d'améliorer la génératrice et la présente documentation à tout moment sans avis préalable.

## SIGNALISATION

 <b>DANGER</b>	 <b>AVERTISSEMENT</b>	 <b>ATTENTION</b>	<b>NOTE</b>
Indique un danger qui entraînera la mort ou des blessures graves, s'il n'est pas évité.	Indique un danger qui pourrait entraîner la mort ou des blessures graves, s'il n'est pas évité.	Indique un danger qui pourrait entraîner des blessures mineures ou modérées, s'il n'est pas évité.	Indique les renseignements considérés comme importants, mais non liés à un danger.



Symbole d'alerte de sécurité - Indique un danger potentiel de blessure corporelle.



Manuel d'utilisation - Le défaut de suivre les avertissements, les instructions et le manuel d'utilisation peut entraîner la mort ou des blessures graves.



Fumées toxiques - Les gaz d'échappement des moteurs contiennent du monoxyde de carbone, un gaz toxique qui vous tuera en quelques minutes. Il est impossible de les sentir ou de les voir.



La génératrice peut provoquer une décharge électrique entraînant la mort ou des blessures graves.



Incendie - Le carburant et ses vapeurs sont extrêmement inflammables, ce qui peut provoquer des brûlures ou un incendie entraînant la mort ou des blessures graves. Les gaz d'échappement du moteur peuvent provoquer un incendie entraînant la mort ou des blessures graves.



Surface chaude - Le silencieux peut causer des brûlures et des blessures graves.

# INTRODUCTION



**AVERTISSEMENT !** Ce produit peut vous exposer à des produits chimiques dont les gaz d'échappement des moteurs à essence, qui sont reconnus par l'État de la Californie comme causant le cancer, et le monoxyde de carbone, qui est reconnu par l'État de la Californie comme causant des anomalies congénitales ou d'autres effets nocifs sur la reproduction. Pour obtenir de plus amples renseignements, veuillez consulter le [www.P65Warnings.ca.gov](http://www.P65Warnings.ca.gov).

Cette génératrice d'extérieur peut être utilisée pour alimenter des objets extérieurs à l'aide de rallonges ou pour rétablir le courant à la maison à l'aide d'un commutateur de transfert. Un commutateur de transfert est un dispositif distinct installé par un électricien agréé qui permet de brancher la génératrice portable, à l'aide de l'une des prises de 120/240 V, directement dans le système électrique de votre maison. Installer un commutateur de transfert répertorié dès que possible si cette génératrice sera utilisée pour rétablir le courant dans votre maison.

**AVIS** - Pour les questions sur l'utilisation prévue, communiquer avec le service à la clientèle de FIRMAN. Cette génératrice portable est conçue pour être utilisée seulement avec des pièces autorisées FIRMAN.

## Mise À La Terre Du Système

La génératrice est dotée d'une mise à la terre du système qui relie les composants du châssis de la génératrice aux bornes de terre des prises c.a. La mise à la terre du système est connectée au fil neutre du courant alternatif. Le neutre est fixé au châssis de la génératrice.

## Exigences de Conformité

Il peut y avoir des règlements fédéraux ou d'État, des codes locaux ou des ordonnances qui s'appliquent à l'utilisation prévue de la génératrice. Consulter un électricien qualifié, un inspecteur en électricité ou l'agence locale compétente. Cette génératrice n'est pas destinée à être utilisée sur un chantier de construction ou pour une activité similaire, comme défini par la section 590.6 de la norme NFPA 70-2020 (NEC).

## Pour rétablir l'alimentation électrique à domicile à l'aide d'un commutateur de transfert répertorié

Les connexions au système électrique de votre maison doivent utiliser un commutateur de transfert répertorié\* installé par un électricien agréé. La connexion doit isoler l'énergie de la génératrice de celle du service public et être conforme à toutes les lois et à tous les codes électriques applicables.

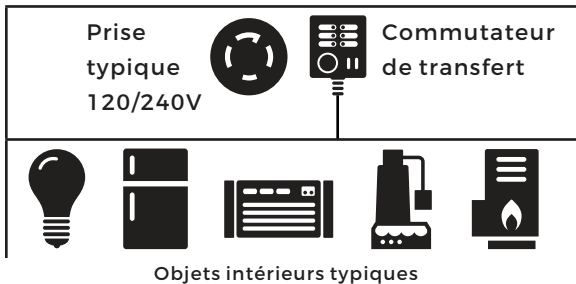

## Pour rétablir l'alimentation électrique à l'aide de rallonges

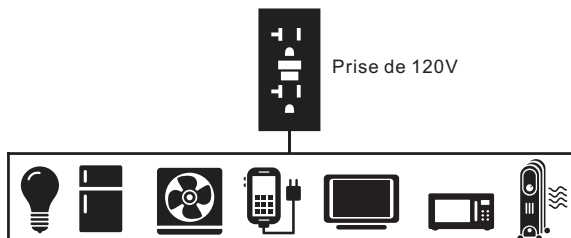

1. N'utiliser que des cordons de mise à la terre marqués pour une utilisation extérieure et adaptés à vos charges.

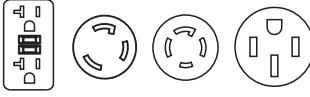
 <b>Pour fournir une alimentation électrique à l'aide de rallonges</b>	
Intensité totale	Calibre minimum, pour usage à l'extérieur
	Jusqu'à 50 pi (15 m)
Jusqu'à 13A	<b>16</b>
Jusqu'à 15A	<b>14</b>
Jusqu'à 20A	<b>12</b>
Jusqu'à 30A	<b>10</b>
Jusqu'à 50A	<b>6</b>

2. Suivre les instructions de sécurité de la rallonge.

3. Installer des détecteurs de monoxyde de carbone.

4. En faisant fonctionner une génératrice portable avec des rallonges, il faut s'assurer que la génératrice portable se trouve dans un endroit ouvert, à l'extérieur, à au moins 20 pieds (6 m) des espaces occupés, avec l'échappement dirigé à l'écart.

5. Il n'est **PAS RECOMMANDÉ** d'utiliser des rallonges électriques qui entrent directement dans votre maison pour alimenter des objets à l'intérieur.



**DANGER!** Les gaz d'échappement des moteurs contiennent du monoxyde de carbone, un gaz toxique qui vous tuera en quelques minutes. Il est impossible de le sentir, le voir ou le goûter. Même sans sentir les gaz d'échappement, il est tout de même possible d'être exposé au monoxyde de carbone.

- Les rallonges électriques qui entrent directement dans la maison augmentent le risque d'intoxication au monoxyde de carbone par toute ouverture.
  - Si une rallonge électrique qui passe directement dans votre maison est utilisée pour alimenter des objets intérieurs, l'opérateur reconnaît que cela augmente le risque d'intoxication au CO des personnes se trouvant à l'intérieur de la maison et assume ce risque.
6. Installer un commutateur de transfert répertorié dès que possible si cette génératrice ou toute autre génératrice sera utilisée pour rétablir le courant dans votre maison.

\*Certification par un laboratoire d'essai reconnu au niveau national que le produit est conforme aux normes d'essai appropriées en matière de sécurité des produits.

# CARACTERISTIQUES ET COMMANDES

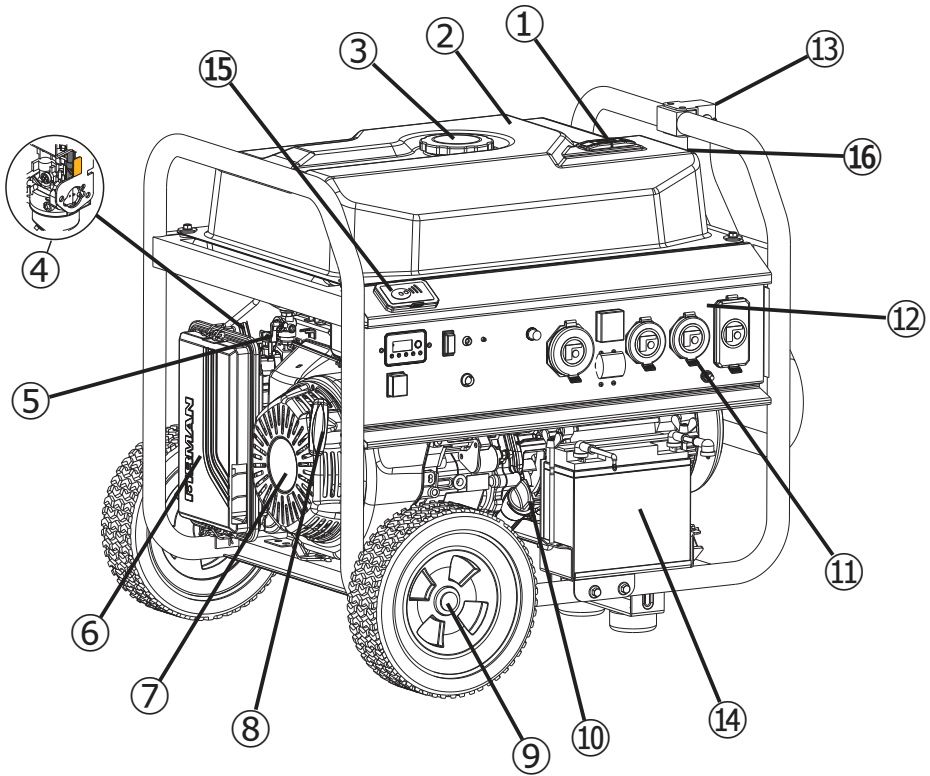

- 1 - Jauge de carburant
- 2 - Réservoir de 30 L
- 3 - Bouchon de réservoir
- 4 - Levier d'étouffement
- 5 - Soupape de carburant
- 6 - Filtre à air
- 7- Moteur FIRMAN OHV 439cc
- 8- Démarreur à rappel
- 9- Roues de 10" (25.4cm)

- 10- Bouchon de remplissage d'huile
- 11- Couvre prise
- 12- Panneau de contrôle
- 13- Poignée
- 14- Batterie
- 15- Support de télécommande  
La télécommande peut être placée à l'intérieur du support de télécommande pour un accès facile.
- 16- Étiquette signalétique/  
Numéro de série

\*Nous travaillons sans cesse à l'amélioration de nos produits. Par conséquent, le produit ci-joint peut différer légèrement de l'image de cette page.

# CARACTERISTIQUES ET COMMANDES

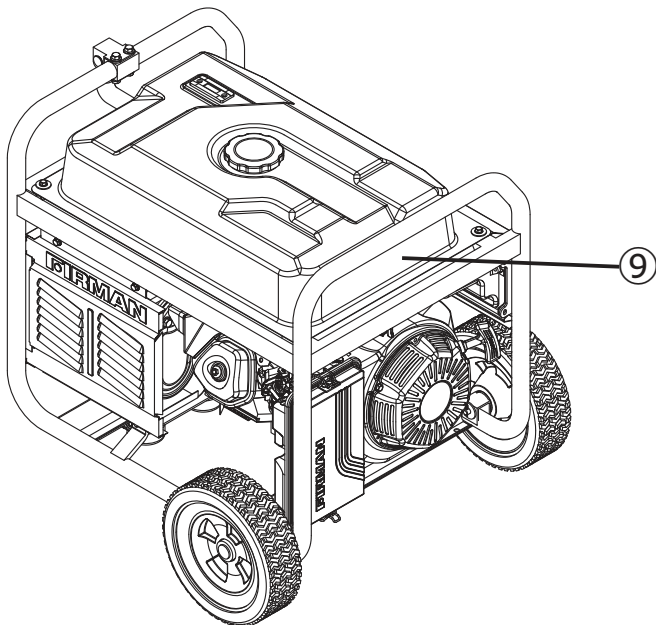
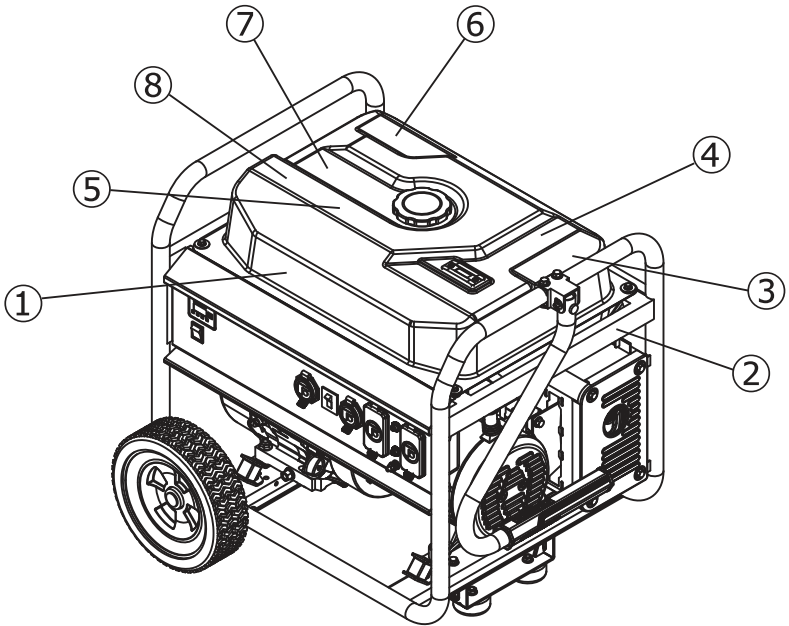

# CARACTERISTIQUES ET COMMANDES

①

⚠ DANGER		⚠ PELIGRO		⚠ DANGER	
Using a generator indoors CAN KILL YOU IN MINUTES. Generator exhaust contains carbon monoxide. This is a poison you cannot see or smell.		Utilizar un generador en interiores PUEDE PROVOCARLA MUERTE EN CUESTIÓN DE MINUTOS. Los gases del generador contienen monóxido de carbono, el cual es una sustancia venenosa que no puede verse ni olerse.		Utiliser un générateur à l'intérieur PEUT VOUS TUER EN QUELQUES MINUTES. Les gaz d'échappement du générateur contiennent du monoxyde de carbone. Ceci est un poison que vous ne pouvez ni voir ni sentir.	
NEVER use inside a home or garage, EVEN IF doors and windows are open.	Only use OUTSIDE and far away from windows, doors, and vents.	No utilice NUNCA el generador en el interior de su hogar ni en un garaje. NI SIQUIERA con las puertas y ventanas abiertas.	Utilice sólo AL AIRE LIBRE y lejos de ventanas, puertas y orificios de ventilación.	NE JAMAIS utiliser dans un garage ou à l'intérieur, MÊME avec les portes et les fenêtres ouvertes.	A n'utiliser qu'à L'EXTÉRIEUR et à distance de toutes fenêtres, portes et ouvertures.

②

	⚠ WARNING	⚠ ADVERTENCIA	⚠ AVERTISSEMENT
	Muffler could cause burns resulting in serious injury. • Do not touch hot parts • Avoid hot exhaust gases	El silenciador podría causar quemaduras que ocasionen lesiones graves. • No toque las partes calientes • Evite los gases calientes del escape	Le silencieux peut provoquer des brûlures et entraîner des blessures graves. • Ne touchez pas les pièces chaudes • Évitez les gaz d'échappement chauds

③

**Point engine exhaust away from all occupied structures.**  
**Mantenga los gases de escape del motor lejos de instalaciones ocupadas.**  
**Éloignez l'échappement du moteur des structures occupées.**

④

	NOTICE	AVISO	AVIS
	Operate, store and transport on firm level surface. • Tilting can cause fuel spillage.	Opere, almacene y transporte en una superficie firme y nivelada. • La inclinación puede causar fugas de combustible.	Faire fonctionner, entreposer et trans porter sur une surface plane et ferme. • L'inclinaison peut provoquer des fuites de carburant.

⑤

	AUTOMATIC SHUTOFF - YOU MUST:		CORTE AUTOMÁTICO-DEBE REALIZAR LO SIGUIENTE:		ARRÊT AUTOMATIQUE - VOUS DEVEZ:
	MOVE GENERATOR TO AN OPEN OUTDOOR AREA, POINT EXHAUST AWAY FROM HOMES. DON'T RUN GENERATOR IN ENCLOSED AREAS (e.g. NOT IN HOUSE OR GARAGE). AIR OUT PREMISES (OPEN WINDOWS AND DOORS) BEFORE REOCCUPYING PROPERTY.		MUEVA EL GENERADOR A UN ÁREA ABIERTA AL AIRE LIBRE. APUNTE EL ESCAPE LEJOS DE LAS CASAS. NO UTILICE EL GENERADOR EN ÁREAS CERRADAS (EN CASA O EL GARAJE). VENTILE LAS INSTALACIONES (VENTANAS Y PUERTAS ABIERTAS) ANTES DE VOLVER A OCUPAR LA PROPIEDAD.		DÉPLACEZ LA GÉNÉRATRICE DANS UN ESPACE EXTÉRIEUR OUVERT. ÉLOIGNEZ L'ÉCHAPPEMENT DES MAISONS. NE FAITES PAS FONCTIONNER LA GÉNÉRATRICE DANS DES ZONES FERMÉES (P. EX. PAS DANS LA MAISON NI DANS LE GARAGE). AÉREZ LES LIEUX (FENÊTRES ET PORTES OUVERTES) AVANT DE REINTÉGRER LA PROPRIÉTÉ.
	MOVE TO FRESH AIR AND GET MEDICAL HELP IF SICK, DIZZY OR WEAK.		UBÍQUESE EN UN LUGAR DONDE CORRA AIRE FRESCO Y BUSQUE AYUDA MÉDICA SI SE SIENTE MAL, MAREADO O DÉBIL.		ALLEZ À L'AIR FRAIS ET OBTENEZ DE L'AIDE MÉDICALE EN CAS DE MALADIE, D'ÉTOURDISSEMENT OU DE FAIBLESSE.



⑥



Fuel level indicator  
Indicador de nivel de combustible  
Indicateur de niveau de carburant

## ⚠️ WARNING

Fuel is flammable which could cause burns resulting in death or serious injury.

- Turn engine off and let it cool at least 2 minutes before refueling.
- Do not fill fuel above fuel level indicator.
- Never add fuel to a hot or running generator.

## ⚠️ ADVERTENCIA

El combustible es inflamable, lo que puede causar quemaduras y provocar la muerte o lesiones graves.

- Apague el motor y déjelo enfriar al menos 2 minutos antes de repostar.
- No llene el combustible por encima del indicador de nivel de combustible.
- Nunca agregue combustible a un generador caliente o en funcionamiento.

## ⚠️ AVERTISSEMENT

Le carburant est inflammable, ce qui pourrait provoquer des brûlures entraînant la mort ou des blessures graves.

- Arrêtez le moteur et laissezle refroidir au moins 2 minutes avant de faire le plein.
- Ne remplissez pas de carburant audessus de l'indicateur de niveau de carburant.
- N'ajoutez jamais de carburant à un générateur chaud ou en marche.

⑦

## ⚠️ PELIGRO



El incumplimiento de las advertencias, las instrucciones y el manual del operador provocará la muerte o lesiones graves.



La alteración del sistema de alerta de CO causará envenenamiento por monóxido de carbono. Instale detectores de Monóxido de Carbono dentro de su casa.



El generador podría producir una descarga eléctrica. • No utilice en interiores para evitar condiciones de humedad. • No utilice en la lluvia o en condiciones de humedad. • Es necesario usar un interruptor de transferencia cuando se conecta al sistema eléctrico de una casa.



Los gases calientes de salida podrían causar incendios. Manténgase a una distancia mínima de 1,5m de cualquier combustible o estructura, incluyendo lugares elevados.

## ⚠️ DANGER



Le non-respect des avertissements, des instructions et du manuel de l'opérateur entraînera la mort ou des blessures graves.



Toute altération du système D'ALERTE du monoxyde de carbone causera un empoisonnement au monoxyde de carbone. Installez des détecteurs de monoxyde de carbone à l'intérieur de la maison.



La génératrice pourrait provoquer un choc électrique. • Ne faites pas fonctionner à l'intérieur pour éviter les conditions humides. • Ne faites pas fonctionner sous la pluie ou par temps pluvieux. • Un commutateur de transfert doit être utilisé lors du raccordement au système électrique d'une maison.



Les gaz d'échappement chauds peuvent provoquer des incendies. Gardez au moins 5 pi (1,5 m) de dégagement de tout combustible ou de toute structure, y compris au-dessus.

⑧

## ⚠️ DANGER



Failure to follow warnings, instructions and operator's manual will result in death or serious injury.



Tampering with the CO ALERT system will cause Carbon Monoxide poisoning. Install Carbon Monoxide alarms inside home.



Generator could cause electrical shock.

- Do not run indoors to avoid wet conditions.
- Do not run in rain or wet weather.
- Transfer switch must be used when connecting to a home's electrical system.



Hot exhaust gases could cause fires. Keep at least 5ft. (1.5m) clearance from any combustibles or structures, including overhead.

⑨

### FOR RESIDENTS OF CALIFORNIA

⚠️ **WARNING:** This product and the engine exhaust from this product can expose you to chemicals including CO, which are known to the State of California to cause cancer or cause birth defects and other reproductive harm. For more information, go to [www.P65Warnings.ca.gov](http://www.P65Warnings.ca.gov).

### PARA LOS RESIDENTES DE CALIFORNIA

⚠️ **ADVERTENCIA:** Este producto y el escape del motor de este producto pueden exponerlo a productos químicos, incluido CO, que en el estado de California son conocidos por causar cáncer o causar defectos de nacimiento u otros daños reproductivos. Para obtener más información, vaya a [www.P65Warnings.ca.gov](http://www.P65Warnings.ca.gov).

### POUR LES RÉSIDENTS DE LA CALIFORNIE

⚠️ **AVERTISSEMENT:** Ce produit et l'échappement du moteur de ce produit peuvent vous exposer à des produits chimiques, y compris le CO, qui sont connus par l'État de Californie pour causer le cancer ou causer des malformations congénitales et autres problèmes de reproduction. Pour plus d'informations, visitez [www.P65Warnings.ca.gov](http://www.P65Warnings.ca.gov).

# CARACTERISTIQUES ET COMMANDES

## Panneau de Contrôle

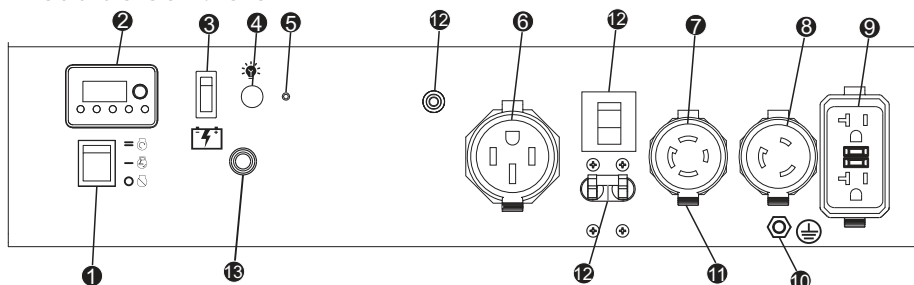

**AVIS :** La puissance totale tirée de toutes les prises ne doit pas dépasser la puissance nominale indiquée sur l'étiquette signalétique.

1. **Interrupteur de démarrage du moteur** - Pour démarrer le moteur, appuyez et maintenez l'interrupteur en position START (II), let e moteur se lancera pour démarrer. Lorsque le moteur démarre, mettez le sélecteur en position RUN (I).

2. **Multimètre** - Appuyez sur le bouton SELECT pour afficher la tension, la fréquence et les heures de fonctionnement et alarme de bas niveau d'huile..

3. **Commutateur de batterie** - Alimente le démarreur électrique.

4. **Témoin de démarrage à distance** - Ce voyant s'allume ou clignote selon l'état du système de démarrage à distance.

5. **Bouton de programmation de démarrage à distance** - Utiliser ce bouton avec la télécommande pour programmer la génératrice afin qu'elle puisse être démarrée à distance. Votre télécommande est déjà programmée à l'usine pour votre commodité. Si la télécommande de démarrage à distance est remplacée, vous devrez peut-être la reprogrammer. Contactez le service à la clientèle de FIRMAN.

6. **120/240V, 50A** - (NEMA 14-50R) (Non protégé par GFCI)

Un courant maximum de 33,3 ampères pour 240 volts ou deux charges indépendantes de 120 volts à 33,3 ampères chacune.

7. **120/240V, 30A Twist Lock** - NEMA L14-30R (Non protégé par GFCI)

Un courant maximum de 30 ampères pour 240 volts ou deux charges indépendantes de 120 volts à 30 ampères chacune.

8. **120V, 30A Twist Lock** - NEMA L5-30R (non protégé GFCI)

Un courant maximum de 30 ampères peut être tiré de cette prise.

9. **120V, 20A Duplex GFCI** (disjoncteur différentiel de fuite à la terre) - NEMA 5-20R

Un courant maximum de 20 ampères peut être tiré de cette prise duplex.

10. **Terminal de mise à la terre** - Consultez un électricien ou une autorité compétente pour les exigences locales de mise à la terre.

11. Couvre prise - Protège les prises de la poussière et des débris.

12. **Disjoncteurs** - Les prises sont protégées par des disjoncteurs. Si le groupe électrogène est surchargé ou si un court-circuit externe se produit, un disjoncteur peut se déclencher. Si un tel déclenchement se produit, déconnectez toutes les prises électriques et déterminez la cause du problème avant de continuer à utiliser le groupe électrogène. Remettez à zéro tous les disjoncteurs. Si plusieurs prises sont utilisées en même temps, la charge totale en sortie doit être maintenue dans la valeur nominale de la plaque signalétique du groupe électrogène.

13. **CO Alert™ Témoin lumineux d'arrêt du monoxyde de carbone (CO)** – Indique l'arrêt du moteur en raison de l'accumulation de monoxyde de carbone autour de la génératrice ou qu'il y a une défaillance du système d'alerte de CO.

## 1. Emplacement



**DANGER!** Les gaz d'échappement des moteurs contiennent du monoxyde de carbone, un gaz toxique qui peut vous tuer en quelques minutes. Il est **IMPOSSIBLE** de le sentir, le voir ou le goûter. Même sans sentir les gaz d'échappement, il est tout de même possible d'être exposé au monoxyde de carbone.

- Ne faire fonctionner la génératrice portable qu'à l'extérieur, au moins à 20 pieds (6 m) des espaces occupés avec l'échappement dirigé à l'écart pour réduire le ue d'accumulation de monoxyde de carbone.
- Installer des détecteurs de monoxyde de carbone à piles ou des détecteurs de monoxyde de carbone enfichables avec batterie de secours conformément aux instructions du fabricant. Les détecteurs de fumée ne peuvent pas détecter le monoxyde de carbone.
- Ne pas faire fonctionner cette génératrice portable dans les maisons, les garages, les sous-sols, les vides sanitaires, les hangars ou les autres espaces partiellement fermés, même en utilisant des ventilateurs ou en ouvrant les portes et les fenêtres pour la ventilation. Le monoxyde de carbone peut s'accumuler rapidement dans ces espaces et peut persister pendant des heures, même après l'arrêt de ce produit.
- En cas de malaise, d'étourdissement ou de faiblesse ou si le détecteur de monoxyde de carbone de votre maison retentit, se rendre immédiatement à l'air frais. Téléphoner aux services d'urgence. Il peut s'agir d'une intoxication au monoxyde de carbone.

### Détecteurs de monoxyde de carbone

Installer des détecteurs de monoxyde de carbone à l'intérieur de votre maison. Si les détecteurs de monoxyde de carbone ne fonctionnent pas, vous ne vous rendez pas compte de la présence du gaz et que vous pourriez mourir d'un empoisonnement au monoxyde de carbone.

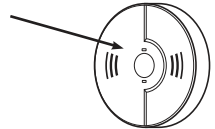

20 pieds (6,0 m)

**Prévention de l'empoisonnement au monoxyde de carbone (CO)**  
Utiliser à l'extérieur à au moins 20 pieds (6,0 m) de toute habitation.  
Diriger l'échappement loin des habitations et des

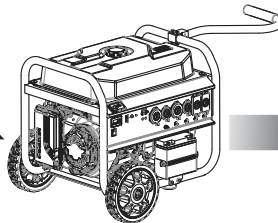

**Pour mieux vous informer sur tous les risques liés au monoxyde de carbone, consulter le [www.takeyourgeneratoroutside.com](http://www.takeyourgeneratoroutside.com).**

## Réduire Des Risques D'incendie



**AVERTISSEMENT!** La chaleur/les gaz d'échappement pourrait enflammer les combustibles et les structures ou endommager le réservoir de carburant, provoquant un incendie, ce qui entraînerait la mort ou des blessures graves.

- Garder la génératrice portable à au moins 5 pieds (1,5 m) de toute structure, tout arbre ou toute végétation de plus de 12 pouces (30 cm) de hauteur.
- Choisir un endroit extérieur sec et protégé des intempéries. Ne pas déplacer la génératrice portable à l'intérieur pour la protéger des intempéries.
- Ne pas placer la génératrice portable sous une terrasse ou une autre structure similaire qui pourrait confiner la chaleur et le flux d'air.

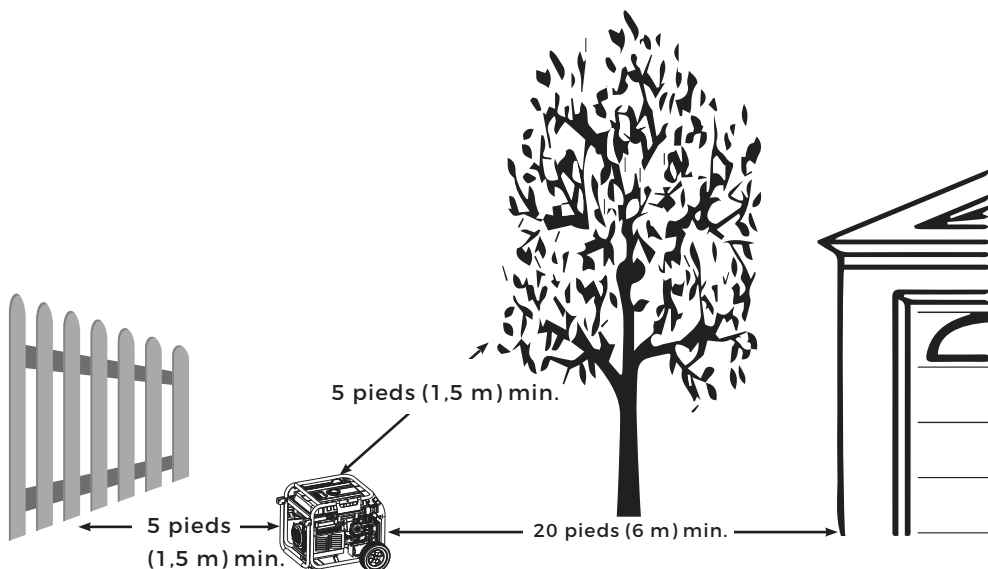

## 2. Huile Et Essence

### Ajout L'huile Moteur

Nous recommandons d'utiliser l'huile FIRMAN SAE 10W-30 API SJ pour une meilleure performance. D'autres huiles détergentes de haute qualité (API SJ ou supérieure) sont acceptables. Ne pas utiliser d'additifs spéciaux. La température ambiante détermine la bonne viscosité de l'huile pour le moteur. Utiliser le tableau pour sélectionner la bonne huile pour la plage de température extérieure prévue. **AVIS** - Ne pas tenter de démarrer le moteur avant qu'il n'ait été correctement rempli avec le type et la quantité d'huile recommandés. Tout dommage dû à un fonctionnement sans huile annulera votre garantie.

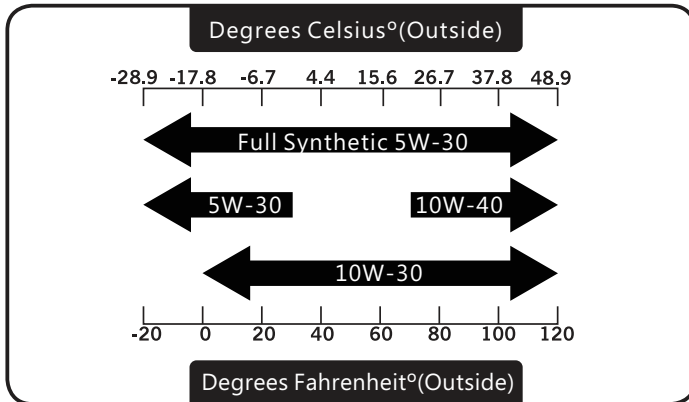

- 1.Placer la génératrice sur une surface plane et horizontale.
- 2.Nettoyer la zone autour de l'orifice de remplissage d'huile et retirer le bouchon jaune de remplissage/de la jauge d'huile.
- 3.Essuyer la jauge.

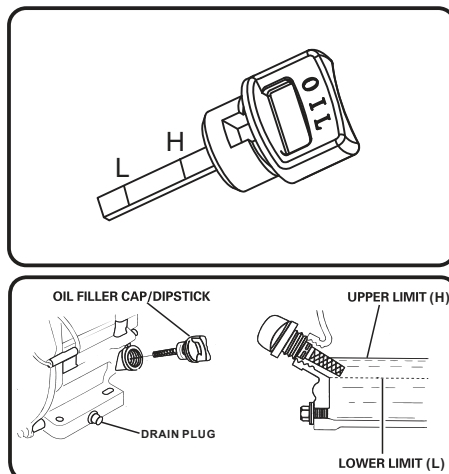

# FONCTIONNEMENT

4. À l'aide de l'entonnoir à huile, verser lentement le contenu de la bouteille d'huile fournie dans l'orifice de remplissage d'huile jusqu'au repère supérieur « H » de la jauge. Faire attention à ne pas trop remplir. Un remplissage excessif peut causer des problèmes de démarrage ou des dommages au moteur.

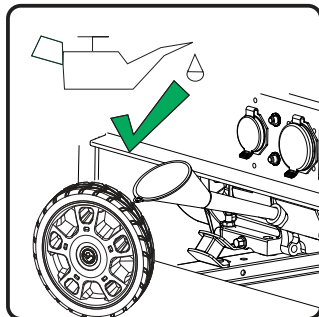

5. Replacer le bouchon de remplissage d'huile/la jauge et serrer à fond.

6. Le niveau d'huile doit être vérifié avant chaque utilisation ou au moins à toutes les 8 heures de fonctionnement. Maintenir le niveau d'huile.

## Arrêt en cas de faible niveau d'huile

La génératrice portable est équipée d'un système d'arrêt en cas de faible niveau d'huile. Si le niveau d'huile descend en dessous du niveau minimum requis, un capteur activera un interrupteur interne qui arrêtera le moteur. Si le moteur s'arrête et que le niveau d'huile est conforme aux spécifications, vérifier si la génératrice est à niveau. Placer la génératrice portable sur une surface plane pour corriger cela. Si le moteur ne démarre pas, le niveau d'huile peut ne pas être suffisant pour désactiver l'interrupteur interne de faible niveau d'huile. S'assurer que le carter est complètement rempli d'huile jusqu'à la limite supérieure (H). Ne pas faire fonctionner le moteur tant que le problème de niveau d'huile n'est pas corrigé. Communiquer avec le service à la clientèle de Firman.

## Ajout D'essence



**AVERTISSEMENT!** Le carburant et ses vapeurs sont extrêmement inflammables, ce qui peut provoquer des brûlures ou un incendie entraînant la mort ou des blessures graves.

- Éteindre le moteur de la génératrice et la laisser refroidir au moins 2 minutes avant de retirer le bouchon du réservoir. Ne pas faire le plein ou déplacer la génératrice lorsque le moteur est en marche.
- Déplacer la génératrice à l'extérieur avant d'ajouter du carburant ou de vider le réservoir.
- Conserver le carburant à l'écart de toute source d'allumage.
- Ne pas trop remplir le réservoir et prévoir de l'espace pour l'expansion du carburant.
- En cas de déversement de carburant, attendre qu'il s'évapore avant de démarrer le moteur.
- Vérifier et remplacer les conduites de carburant, le réservoir, le bouchon et les raccords avant chaque utilisation si des dommages ou des fuites sont constatés.

Le carburant doit répondre aux exigences suivantes :

- De l'essence propre, fraîche et sans plomb d'un indice d'octane moteur minimal de 87. Pour l'utilisation en haute altitude, voir « Fonctionnement en haute altitude ».
- L'essence ne contenant pas plus de 10 % d'éthanol est acceptable.

E10

E15

**AVIS** – Ne pas mélanger d'huile dans l'essence ni modifier le moteur pour qu'il fonctionne avec des carburants de substitution non décrits dans ce manuel. L'utilisation de carburants non approuvés pourrait endommager le moteur et ne sera pas couverte par la garantie.

1. Nettoyer la zone autour du bouchon de remplissage de carburant, retirer le bouchon.
2. Ajouter lentement du carburant sans plomb dans le réservoir. Faire attention à ne pas remplir au-dessus de l'indicateur ROUGE du niveau de carburant. Cela permet de laisser l'espace adéquat pour l'expansion du carburant.

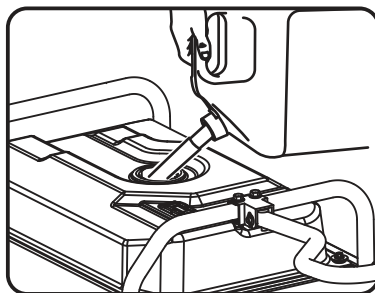
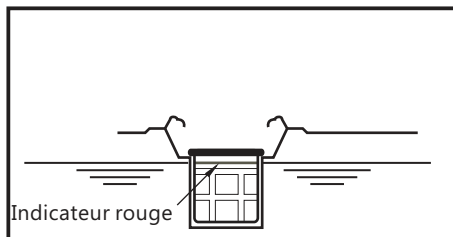

3. Installer le bouchon du réservoir et laisser le carburant s'évaporer avant de démarrer le moteur.

## Utilisation en haute altitude

À une altitude supérieure à 5 000 pieds (1 524 mètres), une essence à indice d'octane moteur minimal de 85 est acceptable. La puissance du moteur et de la génératrice sera réduite d'environ 3,5 % pour chaque 1 000 pieds (305 m) d'altitude au-dessus du niveau de la mer. La haute altitude peut provoquer des démarrages difficiles, une augmentation de la consommation de carburant et l'encrassement des bougies. Pour un fonctionnement en haute altitude, FIRMAN peut fournir un gicleur principal à carburateur pour haute altitude. Il est possible de se procurer un gicleur principal de rechange et les instructions d'installation en communiquant avec le service à la clientèle. Les instructions d'installation sont également accessibles dans la zone du bulletin technique du site Web de FIRMAN au [www.firmanpowerequipment.com](http://www.firmanpowerequipment.com).

	439cc	Altitude
Gicleur principal pour haute altitude 1	380717002	3 000 à 6 000 pieds
Gicleur principal pour haute altitude 2	380717003	6 000 à 9 000 pieds

**AVIS** – L'utilisation d'un gicleur principal de rechange à des altitudes inférieures à l'altitude minimale recommandée peut endommager le moteur. Pour le fonctionnement à basse altitude, le gicleur principal standard fourni doit être utilisé. Faire fonctionner le moteur avec le mauvais gicleur principal peut augmenter les émissions d'échappement, la consommation de carburant et réduire les performances.

## Utilisation à des températures élevées

Votre produit Firman Power Equipment est conçu et évalué pour un fonctionnement continu à des températures ambiantes allant jusqu'à 104 °F (40 °C). La génératrice peut fonctionner à des températures allant de 5 °F (-15 °C) à 122 °F (50 °C) pendant de courtes périodes. Si la génératrice est exposée à des températures en dehors de cette plage pendant l'entreposage, elle doit être ramenée dans cette plage avant d'être utilisée. En cas de fonctionnement à une température supérieure à 25 °C (77 °F), il peut y avoir une diminution de la puissance. La puissance et le courant maximum sont soumis et limités par des facteurs tels que la température ambiante, l'altitude, l'état du moteur, etc.

## 3. Démarrage Du Groupe Électrogène À L'essence

1. Avant de démarrer le groupe électrogène, vérifiez qu'il n'y a pas de pièces desserrées ou manquantes et qu'il n'y ait pas eu de dommages pendant le transport. Assurez-vous que la bougie d'allumage, le silencieux, le bouchon de carburant et le filtre à air sont bien en place.
2. Mettez le groupe électrogène à l'extérieur au moins 6 m de tout espace occupé.
3. Débranchez toutes les charges électriques du groupe électrogène. Ne jamais démarrer ou arrêter le groupe électrogène avec des appareils électriques branchés dessus.

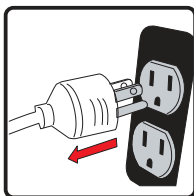

4. Tournez le robinet d'alimentation en combustible à la position « ON » (I).

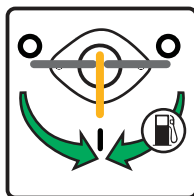

5. Appuyez sur l'interrupteur de moteur pour le mettre en position « RUN » (I).



6. Appuyez sur l'interrupteur de la batterie pour le mettre en position « ON » (I).

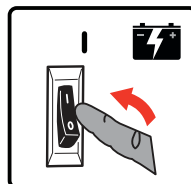

7. Déplacez l'étrangleur à la position « START ». (Pour accéder à l'étape de démarrage à distance, sautez à l'étape (11))

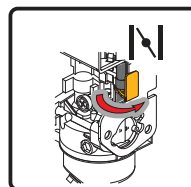



8. Pour le démarrage à rappel uniquement - Tirez lentement sur le cordon de démarrage jusqu'à ce qu'une résistance se fasse sentir, puis tirez rapidement et d'un coup pour démarrer le moteur.

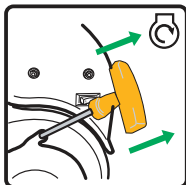

9. Pour démarrage électrique uniquement - Appuyez sur l'interrupteur en position START (II) pendant quelques secondes, puis relâchez-le.

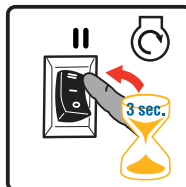

10. Ne pas utiliser le starter pendant longtemps. Dès que le moteur démarre et chauffe un peu, déplacez lentement le starter vers la position RUN.

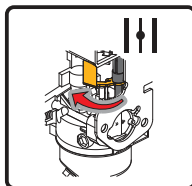

11. Poussez et relâchez le bouton « START » de la télécommande. La génératrice va tourner pendant 3 à 5 secondes et démarrer.

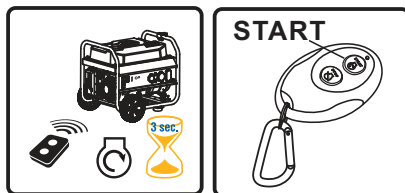

Un délai de réchauffage du moteur est programmé dans le cycle de démarrage à distance. Après le démarrage de la génératrice, il y aura un délai de production électrique pendant 15 secondes.

Si le moteur ne démarre pas dans les 3 à 5 secondes, le moteur tentera de démarrer à cinq reprises.

Si la génératrice ne réussit pas à démarrer, le témoin de démarrage à distance clignotera.

Si la génératrice ne parvient pas à démarrer après un total de six essais, le bouton de démarrage de la télécommande doit être de nouveau enfoncé pour commencer un autre cycle de six tentatives de démarrage.

12. Laissez le groupe électrogène fonctionner sans charge pendant quelques minutes pour se stabiliser avant de brancher tout appareil électrique dessus.

**AVIS** - Si le moteur démarre, mais ne fonctionne pas, ou si la génératrice portable s'arrête en cours de fonctionnement, vérifiez le niveau d'huile. Consulter la section Arrêt en cas de faible niveau d'huile pour obtenir de plus amples renseignements.

## 4. Branchement de charges électriques

Cette génératrice portable a été prétestée et ajustée pour fonctionner à plein rendement. La tension est régulée par un régulateur de tension automatique (AVR). Le réajustement de l'AVR annulera la garantie. La prise double est équipée d'une protection DDFT. Le DDFT protège contre les décharges électriques qui peuvent être causées si vous devenez un chemin par lequel l'électricité voyage pour atteindre la terre. Même avec un DDFT, vous pouvez ressentir une décharge, mais le disjoncteur coupe rapidement l'électricité, de sorte qu'une personne moyenne ne devrait pas être blessée. Tester manuellement le DDFT pendant le fonctionnement de la génératrice pour vérifier le fonctionnement des contacts internes.

- Appuyer sur le bouton de test. Le bouton de réinitialisation ressortira, ce qui devrait couper l'alimentation de la prise.
- Appuyer sur le bouton de réinitialisation jusqu'à ce qu'il se verrouille en position enfoncée. Si le DDFT ne se réinitialise pas comme décrit, ne pas utiliser les prises. Communiquer avec le service à la clientèle de Firman.
- Si le DDFT se déclenche pendant l'utilisation, réinitialiser et tester la prise. Les cordons électriques posés sur le sol avec une isolation usée peuvent déclencher le disjoncteur de fuite à la terre. N'utiliser que des cordons en bon état.

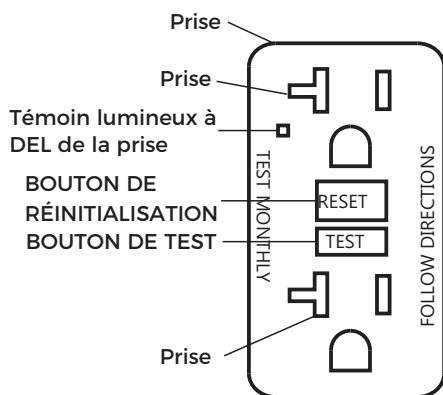

## AUTOTEST

En plus de la fonction de test/réinitialisation manuelle, la prise DDFT se teste elle-même périodiquement pour confirmer que l'électronique du DDFT est fonctionnelle. Le témoin lumineux sera vert fixe lorsque le DDFT est alimenté par la génératrice et fonctionne correctement.

Indications d'autotest : Si le voyant est orange fixe ou rouge clignotant, il peut y avoir un problème.

Appuyer sur le bouton TEST pour déclencher le DDFT. S'il n'est pas possible de le réinitialiser, remplacer le DDFT.



**AVERTISSEMENT!** La tension de la génératrice peut provoquer une décharge électrique ou une brûlure entraînant la mort ou des blessures graves.

- Les rallonges endommagées ou surchargées peuvent surchauffer, s'arquer et brûler, entraînant la mort ou des blessures graves.
- Utiliser un disjoncteur différentiel de fuite à la terre (DDFT) dans toute zone humide ou hautement conductrice, comme les planchers métalliques.
- Ne pas toucher les fils nus ou les prises.

- Ne pas utiliser une génératrice dont les cordons électriques sont usés, effilochés, dénudés ou autrement endommagés.
- Ne pas faire fonctionner la génératrice sous la pluie ou par temps humide.
- Ne pas faire fonctionner à l'intérieur pour éviter les conditions humides.
- Ne pas manipuler la génératrice ou les cordons électriques en étant debout dans l'eau, pieds nus, ou lorsque les mains ou les pieds sont mouillés.
- Utiliser un commutateur de transfert répertorié pour éviter les retours d'alimentation en isolant la génératrice des travailleurs du service public d'électricité.

1. S'assurer que le disjoncteur du panneau de commande est en position fermée (OFF).
2. Démarrer la génératrice sans charge électrique.
3. Laisser tourner le moteur pendant plusieurs minutes pour qu'il se stabilise.
4. Brancher et allumer le premier appareil. Il est préférable de brancher d'abord l'appareil avec la charge la plus importante.
5. Laisser le moteur se stabiliser.
6. Brancher et allumer le prochain appareil.
7. Laisser le moteur se stabiliser.
8. Répéter les étapes 5 et 6 pour chaque appareil supplémentaire.

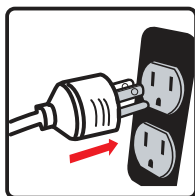

## Protection contre la surtension

Il y a une faible possibilité que les fluctuations de tension puissent nuire au bon fonctionnement de certains équipements électroniques sensibles. Les appareils électroniques y compris les ordinateurs et de nombreux appareils programmables utilisent des composants conçus pour fonctionner dans une plage de tension étroite et peuvent être affectés par des fluctuations de tension momentanées de la génératrice portable. Bien qu'il n'y ait aucun moyen d'empêcher toutes les fluctuations de tension, il est possible de prendre des mesures pour protéger vos équipements électroniques sensibles. Installer des parasurtenseurs enfichables sur les prises alimentant vos équipements sensibles. Les parasurtenseurs sont offerts en version à sortie unique ou à sorties multiples. Ils sont conçus pour protéger contre les fluctuations de tension de courte durée.

# FONCTIONNEMENT

## CO Alert™

### Système d'arrêt en présence de monoxyde de carbone (CO)

CO Alert coupe automatiquement le moteur lorsque des niveaux nocifs de monoxyde de carbone s'accumulent autour de la génératrice ou en cas de défaillance du système CO Alert. Après l'arrêt, le témoin du système clignotera pendant au moins cinq minutes selon le tableau ci-dessous.

CO Alert ne remplace PAS les détecteurs de monoxyde de carbone.

Installer un ou plusieurs détecteur(s) de monoxyde de carbone à piles dans votre maison. Ne pas faire fonctionner la génératrice dans des endroits fermés.

Couleur	Description
Rouge .....	Du monoxyde de carbone s'est accumulé autour de la génératrice. Avant de redémarrer, déplacer la génératrice vers une zone extérieure à 20 pieds (6 m) des espaces occupés, l'échappement dirigé à l'écart. Aérer les lieux (ouvrir les fenêtres et les portes) avant de retourner à l'intérieur. L'arrêt automatique est une indication que la génératrice était placée à un mauvais endroit.  En cas de malaise, d'étourdissement ou de faiblesse ou si le détecteur de monoxyde de carbone de votre maison retentit pendant l'utilisation de ce produit, se rendre immédiatement à l'air frais. Téléphoner aux services d'urgence. Il peut s'agir d'une intoxication au monoxyde de carbone.
Jaune .. ..	Une défaillance du système CO Alert est survenue*. Consulter un fournisseur de services autorisé FIRMAN.

\* Le voyant jaune clignote pendant cinq secondes au démarrage de la génératrice pour indiquer que le système CO Alert fonctionne correctement.

## 5. Arrêt Du Groupe Électrogène

1. Éteignez et débranchez toutes les charges électriques (appareils).

N'arrêtez jamais le groupe électrogène avec des appareils électriques branchés et allumés.

Ne jamais arrêter le moteur en plaçant le starter en position de démarrage.

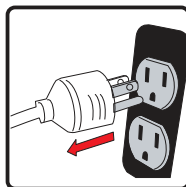

Laissez le groupe électrogène fonctionner à vide pendant une minute pour que les températures internes du moteur se stabilisent.

2. Pour l'arrêt à distance seulement - Poussez et relâchez le bouton « STOP » sur la télécommande. La génératrice fonctionnera pendant 15 secondes supplémentaires, car elle passe par un cycle de refroidissement avant de s'arrêter.



3. Pour les opérations de démarrage électrique et de démarrage avec lanceur, mettez l'interrupteur du moteur à la position « OFF » (O).

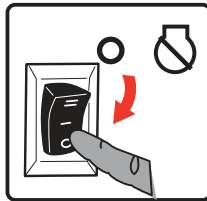

4. Appuyez sur l'interrupteur de batterie pour le mettre en position « OFF » (O).

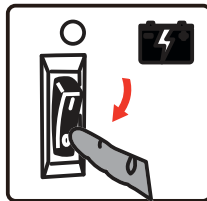

## NOTICE

L'interrupteur de batterie doit toujours être en position « OFF » (O) à la fin de l'utilisation pour éviter que la batterie ne se vide.

5. Tournez le robinet d'alimentation en combustible à la position « OFF » (O).

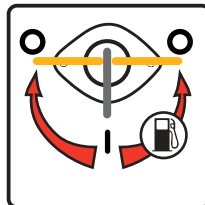

Si un couvercle est utilisé, ne l'installez pas jusqu'à ce que l'appareil soit refroidi.

# Entretien - Rangement

## CALENDRIER D'ENTRETIEN

ARTICLE	REMARQUES	Chaque jour (avant l'utilisation)	Premières 25 heures	Toutes les 50 heures	Toutes les 100 heures (ou chaque année)	Toutes les 250 heures
Bougie d'allumage	Vérifier l'état. Ajuster l'écartement et nettoyer. Remplacer au besoin.				✓	
Huile moteur	Vérifier le niveau d'huile.	✓				
	Remplacez.		✓		✓	
Filtre à air	Nettoyer, remplacer au besoin.			✓		
Carburant	Nettoyer la crépine du réservoir. Remplacer au besoin.				✓	
Conduite de carburant	Vérifier si le tuyau de carburant est fissuré ou s'il présente d'autres dommages. Remplacer au besoin.	✓				
Système d'échappe- ment	Vérifier la présence de fuites. Resserrer ou remplacer le joint <u>d'étanchéité si nécessaire.</u>	✓				
	Vérifier le pare-étincelles. Nettoyer/ remplacer au besoin.				✓	
Moteur	Vérifier et ajuster le jeu des soupapes.*					✓
	Nettoyer la chambre de combustion.*					✓
Raccords/ attaches	Vérifier. Remplacer au besoin.				✓	

\* À effectuer par un propriétaire bien informé/expérimenté ou par un centre de services autorisé.

## Recommandations générales

Un entretien régulier permettra d'améliorer le rendement et de prolonger la durée de vie de la génératrice. Un concessionnaire agréé doit faire l'entretien.

La garantie de la génératrice ne couvre pas les articles qui ont été soumis à des abus ou à des négligences de la part de l'opérateur. Pour bénéficier pleinement de la garantie, l'opérateur doit entretenir la génératrice conformément aux instructions de ce manuel.

Certains ajustements devront être effectués périodiquement pour entretenir correctement votre génératrice.

Tous les entretiens et ajustements doivent être effectués au moins une fois par saison. Respecter les exigences du calendrier d'entretien ci-dessus.

**AVIS** - Une fois par an, il faut nettoyer ou remplacer la bougie d'allumage et remplacer le filtre à air. Une nouvelle bougie et un filtre à air propre assurent un bon mélange air-carburant et aident votre moteur à fonctionner à un rendement optimal et à durer plus longtemps.

## Lors du transport de la génératrice

Transporter lorsque le réservoir de carburant est VIDE ou lorsque le robinet de carburant principal est en position OFF.

Ne pas incliner la génératrice à un angle tel que le carburant se répandrait.

Débrancher le tuyau de GPL et le ranger en toute sécurité.

## ENTRETIEN DU MOTEUR

Pour éviter les démarrages accidentels, retirer et mettre à la terre le fil de bougie avant d'effectuer toute opération d'entretien.

## Changement d'huile moteur

Changer l'huile moteur toutes les 100 heures (pour un nouveau moteur, changer l'huile après 25 heures).

Si la génératrice est utilisée dans des conditions extrêmement sales ou poussiéreuses, ou par temps extrêmement chaud, changer l'huile plus souvent.

**MISE EN GARDE!** Éviter le contact prolongé ou répété de la peau avec l'huile moteur usagée. Il a été démontré que l'huile moteur usée provoque le cancer de la peau chez certains animaux de laboratoire.

Laver soigneusement les zones exposées avec de l'eau et du savon.



**GARDER HORS DE LA PORTÉE DES ENFANTS. NE PAS POLLUER. CONSERVER LES RESSOURCES. RETOURNER L'HUILE USÉE AUX CENTRES DE COLLECTE.**

(a) Sur une surface plane, vidanger l'huile dans un récipient approprié en retirant le bouchon de vidange et le bouchon de remplissage d'huile lorsque le moteur est chaud.

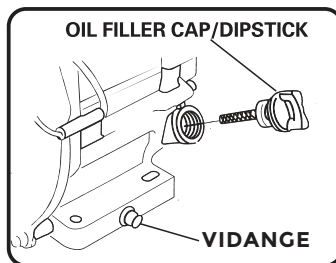

(b) Remettre le bouchon de vidange et remplir le moteur avec de l'huile jusqu'à ce qu'il atteigne le niveau ÉLEVÉ (H) sur la jauge de remplissage d'huile.

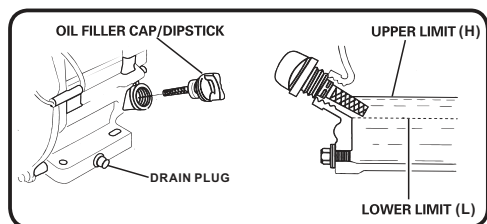
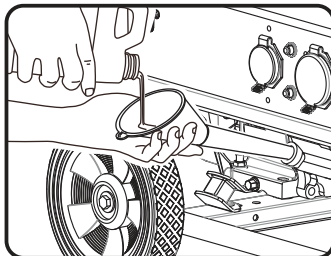

**AVIS** - Nous recommandons d'utiliser l'huile **FIRMAN SAE 10W-30 API SJ** pour une meilleure performance. D'autres huiles détergentes de haute qualité (API SJ ou supérieure) sont acceptables. Consulter Huile et essence/GPL.

## Entretien du filtre à air

(a) Retirer avec précaution l'élément du filtre à air en mousse et le laver avec un détergent liquide et de l'eau uniquement. Essorer dans un chiffon propre.

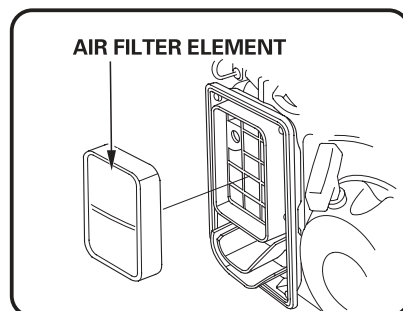
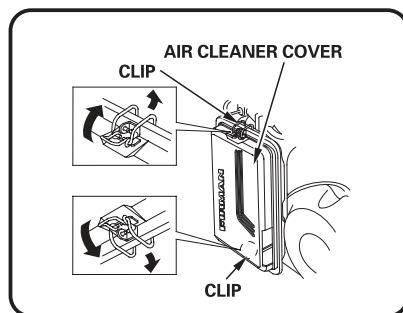

(b) Saturer l'élément de filtre à air en mousse avec de l'huile moteur propre et presser dans un chiffon propre pour enlever l'excès d'huile.

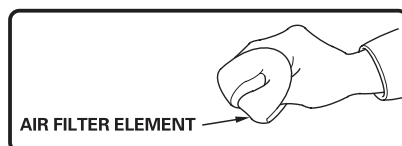

(c) Réinstaller l'élément de filtre à air propre ou neuf.

## Entretien de la bougie d'allumage

Changer la bougie d'allumage aidera votre moteur à démarrer plus facilement et à mieux fonctionner.

(a) Retirer la coiffe de la bougie d'allumage.

(b) Retirer la bougie d'allumage à l'aide de la clé fournie.



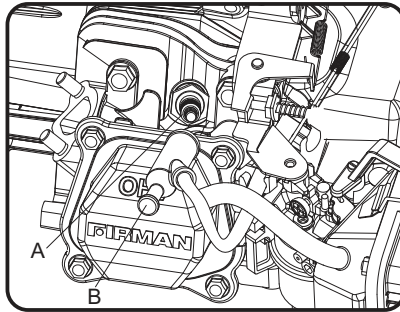

A - Bougie d'allumage  
B - Coiffe de bougie d'allumage

(c) Inspectez la bougie et nettoyez-la avec une brosse métallique avant de la réinstaller.  
Remplacez si nécessaire.

(d) Ajustez l'écart des électrodes de 0.7 à 0.8 mm.

(e) Mettez la bougie d'allumage en position et serrez-la à la main pour éviter d'endommager le filetage.

(f) Serrez la bougie avec la clé fournie et remettez le faisceau de bougie en place.

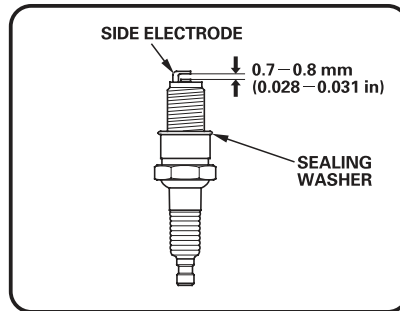

SPARK PLUG: TORCH F6RTC, NGK BPR6ES, CHAMPION RN9YC ou équivalent.

## Entretien Du Jeu De Soupapes

Admission : 0,1 - 0,2 mm

Échappement : 0,1 - 0,2 mm

## Silencieux et pare-étincelles



**AVERTISSEMENT !** Le contact avec la zone du silencieux peut causer des brûlures et des blessures graves.

- Ne pas toucher les pièces chaudes.
- L'utilisation ou le fonctionnement du moteur sur un terrain couvert de forêts, de broussailles ou d'herbe constitue une violation du California Public Resource Code, section 4442, à moins que le système d'échappement ne soit équipé d'un pare-étincelles, tel que défini dans la section 4442, maintenu en état de fonctionnement effectif. D'autres États ou juridictions fédérales peuvent avoir des lois similaires. Consulter la réglementation fédérale 36 CFR, section 261.52.

# Entretien - Rangement

## Inspectez Le Silencieux Et Le Pare-étincelles

1. Inspectez le silencieux pour d'éventuelles fissures, corrosion ou tout autre dommage.
2. Retirez les vis maintenant le pare-étincelles en place et retirez-le du silencieux.

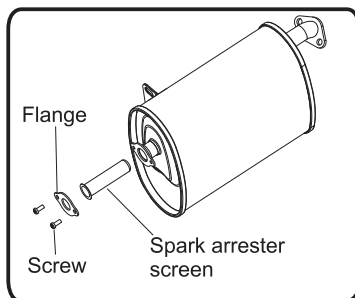

3. Retirez soigneusement les dépôts de carbone du pare-étincelles avec une brosse métallique.

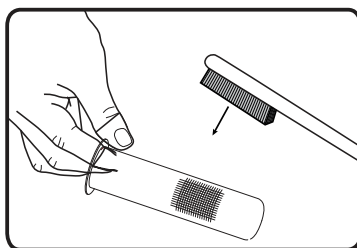

4. Remplacez le pare-étincelles si nécessaire. Si des pièces de rechange sont nécessaires, assurez-vous d'utiliser uniquement des pièces d'origine FIRMAN.
  5. Positionnez le pare-étincelles sur le silencieux et fixez-le en utilisant les vis.
- NOTE :** Le fait de ne pas nettoyer ou remplacer le pare-étincelles peut entraîner une baisse des performances du moteur.

## ENTRETIEN DE LA GÉNÉRATRICE

Faire fonctionner la génératrice au moins 30 minutes par mois.

Veiller à ce que la génératrice portative soit maintenue propre et entreposée dans un endroit propre et sec.

Ne pas exposer l'appareil à une poussière, une saleté, une humidité ou des vapeurs corrosives excessives. Ne pas insérer d'objet dans les fentes de refroidissement.

Avant chaque utilisation, vérifier sous la génératrice s'il y a des traces d'huile ou de carburant. Nettoyer tout débris accumulé. Garder la zone autour du silencieux libre de tout débris. Utiliser une brosse à poils doux pour éliminer la saleté et l'huile séchée. Utiliser un chiffon humide pour nettoyer toutes les surfaces extérieures.

## Remplacement De La Batterie

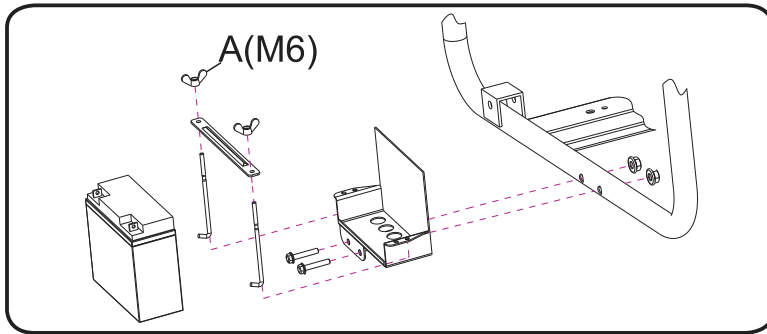

- 1.Retirer la coiffe de la bougie d'allumage.
- 2.Retirer d'abord l'écrou et le boulon de la borne négative (-), puis de la borne positive (+).
- 3.Desserrer et retirer les écrous à oreilles (A) du support de la batterie.
- 4.Retirer la batterie et la recycler.
- 5.Installer une nouvelle batterie selon les spécifications suivantes : batterie au plomb-acide scellée de 12 V et 15 Ah, L x l x H : 7,09 x 2,95 x 6,5 po (180 x 75 x 165 mm)
- 6.Connecter d'abord le câble positif rouge (+) à la batterie.
- 7.Connecter ensuite le câble négatif noir (-) à la batterie.
- 8.Couvrir les bornes avec les coiffes fournies.
- 9.Installer la coiffe de la bougie d'allumage.

## Recharge de la batterie

La batterie alimente le démarreur du moteur et le module de commande. Cette génératrice portable est équipée d'un circuit de charge automatique de la batterie. La batterie reçoit une tension de charge seulement lorsque le moteur est en marche. La batterie conservera une charge adéquate si la génératrice portable est utilisée régulièrement (environ une fois toutes les deux semaines). Si elle est utilisée moins fréquemment, la batterie doit être connectée à un chargeur d'entretien (non inclus) ou à un mainteneur de batterie (non inclus) pour la maintenir correctement chargée. Si la batterie ne peut pas faire démarrer le moteur, il peut être démarré manuellement uniquement en position GAS en tirant sur le lanceur à rappel du moteur. Si la tension de la batterie est extrêmement faible, le circuit de charge peut ne pas être en mesure de la recharger. Dans ce cas, la batterie doit être connectée à un chargeur de batterie standard de type automobile pour être rechargée avant de pouvoir être utilisée.

## Entreposage à long terme

Il est important d'empêcher la formation de dépôts de gomme dans les composants essentiels du système de carburant, comme le carburateur, les tuyaux de carburant ou le réservoir pendant l'entreposage. Les carburants mélangés à de l'alcool (appelés essence-alcool, éthanol ou méthanol) attirent l'humidité, ce qui entraîne la séparation et la formation d'acides pendant l'entreposage. Le gaz acide peut endommager le système d'alimentation en carburant d'un moteur pendant son entreposage.

Lorsque le groupe électrogène est entreposé pendant plus d'un mois, suivre ces instructions pour éviter les problèmes de moteur :



**AVERTISSEMENT !** Le carburant et ses vapeurs sont extrêmement inflammables, ce qui peut provoquer des brûlures ou un incendie entraînant la mort ou des blessures graves.

Ne pas entreposer le carburant à proximité d'une source d'allumage.

Pour vidanger le carburant, déplacer la génératrice à l'extérieur et utiliser un siphon à vide non conducteur disponible sur le marché. Le carburant doit être vidangé dans un récipient approuvé.

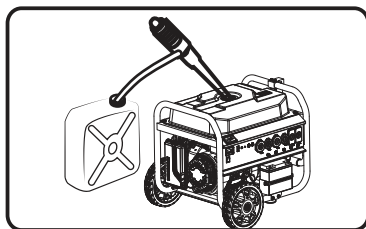

1-Traiter tout carburant entreposé avec un stabilisateur de carburant.

2-Pour l'entreposage d'une génératrice avec de l'essence dans le réservoir, faire fonctionner le moteur pendant 5 à 10 minutes pour faire circuler le carburant traité dans les conduites de carburant et le carburateur avant de l'arrêter.

3-Il n'est pas nécessaire de vider l'essence du réservoir de la génératrice si un stabilisateur de carburant est ajouté.

4- **PANNE D'ALIMENTATION CARBURANT** : Pour vidanger le réservoir de carburant, placer la génératrice à l'extérieur. Une fois que le réservoir de carburant est vidé, mettre le commutateur pour carburant principal en position GAS. Démarrer et faire fonctionner la génératrice portable à l'extérieur jusqu'à ce que le moteur arrête par manque d'essence. Cela permettra de vider toute l'essence restante dans le réservoir, les conduites de carburant et le carburateur.

5-Toujours placer le commutateur pour carburant principal en position OFF avant l'entreposage.

6 - Laisser la génératrice portable refroidir avant de la nettoyer et de la ranger.

7-Changez l'huile.

8-Retirer la coiffe de la bougie d'allumage. Verser environ une cuillère à thé d'huile moteur par l'orifice de la bougie, puis tirer doucement plusieurs fois sur le lanceur à rappel afin de répartir l'huile dans le cylindre. Réinstaller la bougie d'allumage et y fixer la coiffe. Tirer lentement sur la corde du démarreur jusqu'à ressentir une résistance. Cela permet de fermer les soupapes afin que l'humidité ne puisse pas pénétrer dans le cylindre du moteur.

9-Couvrir la génératrice portable et le ranger dans un endroit propre et sec, à l'abri de la lumière directe du soleil et toujours loin de sources d'allumage.

Les dommages ou les dangers causés par l'utilisation d'un carburant inapproprié, d'un carburant mal entreposé ou de stabilisateurs mal formulés ne sont pas couverts par la garantie du fabricant.

Ne pas conserver l'essence d'une saison pour une autre saison.

# Dépannage - Spécifications

Problème	Cause	Mesure corrective
<b>Le moteur tourne, mais aucun courant alternatif ne sort.</b>	<ol style="list-style-type: none"> <li>1. Disjoncteur ouvert.</li> <li>2. Génératrice défaillante.</li> <li>3. Mauvaise connexion ou cordon défectueux.</li> <li>4. Défaut de l'appareil branché.</li> </ol>	<ol style="list-style-type: none"> <li>1. Réinitialiser le disjoncteur.</li> <li>2. Communiquer avec un centre de services autorisé.</li> <li>3. Vérifier et réparer.</li> <li>4. Brancher un autre appareil en bon état.</li> </ol>
<b>Le moteur fonctionne bien à vide, mais «bogue» lorsque des charges sont branchées.</b>	<ol style="list-style-type: none"> <li>1. Court-circuit dans une charge branchée.</li> <li>2. Régime moteur trop lent.</li> <li>3. Court-circuit de la génératrice.</li> <li>4. Filtre à carburant bouché ou encrassé.</li> </ol>	<ol style="list-style-type: none"> <li>1. Débrancher la charge électrique court-circuitée.</li> <li>2. Communiquer avec un centre de services autorisé.</li> <li>3. Communiquer avec un centre de services autorisé.</li> <li>4. Nettoyer ou remplacer le filtre à carburant.</li> </ol>
<b>Le moteur ne démarre pas; il démarre et tourne difficilement ou s'arrête en plein fonctionnement.</b>	<ol style="list-style-type: none"> <li>1. Commutateur pour carburant réglé à la position OFF (O).</li> <li>2. Le témoin lumineux est éteint ou clignote en rouge.</li> <li>3. Faible niveau d'huile.</li> <li>4. Épurateur d'air encrassé.</li> <li>5. En panne d'essence.</li> <li>6. Essence éventée.</li> <li>7. Fil de bougie pas connecté à la bougie d'allumage.</li> <li>8. Bougie d'allumage défectueuse.</li> <li>9. Présence d'eau dans l'essence.</li> <li>10. Moteur noyé.</li> <li>11. Mélange de carburant excessivement riche.</li> <li>12. Filtre à carburant bouché ou encrassé.</li> <li>13. La batterie de démarrage peut avoir une charge insuffisante.</li> <li>14. Batterie à plat.</li> </ol>	<ol style="list-style-type: none"> <li>1. Tournez le robinet de carburant en position «ON» (I).</li> <li>2. Le voyant doit être rouge fixe pour pouvoir démarrer le moteur.</li> <li>3. Remplir le carter jusqu'au niveau approprié ou placer la génératrice sur une surface plane.</li> <li>4. Nettoyer ou remplacer l'épurateur d'air.</li> <li>5. Remplir le réservoir de carburant avec de l'essence.</li> <li>6. Vider le réservoir de carburant et le carburateur; remplir avec de l'essence fraîche.</li> <li>7. Connecter le fil à la bougie d'allumage.</li> <li>8. Remplacer la bougie d'allumage.</li> <li>9. Vider le réservoir d'essence et le carburateur; remplir avec de l'essence fraîche.</li> <li>10. Attendre 5 minutes et relancer le moteur.</li> <li>11. Communiquer avec un centre de services autorisé.</li> <li>12. Nettoyer ou remplacer le filtre à carburant.</li> <li>13. Vérifier la puissance de la batterie et charger la batterie si nécessaire.</li> <li>14. Démarrez le moteur en position « GAS ». Chargez ou remplacez la batterie.</li> </ol>
<b>Le moteur manque de puissance.</b>	<ol style="list-style-type: none"> <li>1. Charge trop élevée.</li> <li>2. Filtre à air encrassé.</li> <li>3. Filtre à carburant bouché ou encrassé.</li> <li>4. Pare-étincelles bouché.</li> </ol>	<ol style="list-style-type: none"> <li>1. Ne pas surcharger la génératrice.</li> <li>2. Remplacer le filtre à air.</li> <li>3. Nettoyer ou remplacer le filtre à carburant.</li> <li>4. Nettoyer ou remplacer le pare-étincelles.</li> </ol>
<b>Le moteur «oscille» ou faiblit.</b>	<ol style="list-style-type: none"> <li>1. Carburateur rempli d'un mélange trop riche ou trop pauvre.</li> <li>2. Filtre à carburant bouché ou encrassé.</li> </ol>	<ol style="list-style-type: none"> <li>1. Communiquer avec un centre de services autorisé.</li> <li>2. Nettoyer ou remplacer le filtre à carburant.</li> </ol>
<b>Le moteur s'éteint lorsqu'il tourne.</b>	<ol style="list-style-type: none"> <li>1. En panne d'essence ou de GPL.</li> <li>2. Épurateur d'air encrassé.</li> <li>3. Faible niveau d'huile.</li> </ol>	<ol style="list-style-type: none"> <li>1. Remplir le réservoir de carburant avec de l'essence ou remplacer le réservoir de GPL.</li> <li>2. Nettoyer ou remplacer l'épurateur d'air.</li> <li>3. Remplir le carter jusqu'au niveau approprié ou placer la génératrice sur une surface plane.</li> </ol>
<b>Le moteur s'arrête et le voyant jaune de défaillance du système CO clignote.</b>	<ol style="list-style-type: none"> <li>1. Défaillance du système CO</li> </ol>	<ol style="list-style-type: none"> <li>1. Communiquer avec un centre de services FIRMAN autorisé.</li> </ol>

# Dépannage - Spécifications

## SPÉCIFICATIONS

<b>Modèle</b>	<b>P08008</b>
Watts au démarrage	10000
Watts de fonctionnement*	8000
Tension nominale c.a.	120/240V
Fréquence nominale	60Hz
Phase	Monophasé
Régulateur de tension	AVR
Facteur de puissance	1
Type d'alternateur	À balais
Moteur	FIRMAN
Type de moteur	Monocylindre, 4 temps à soupapes en tête refroidi par air
Cylindrée	439cc
Arrêt en cas de faible niveau d'huile	Oui
Système d'allumage	Type d'allumage sans rupture, magnéto à volant d'inertie
Système de démarrage	Lanceur ou démarrage / électrique/à distance
Carburant	Essence automobile sans plomb
Capacité du réservoir	30 L
Capacité d'huile lubrifiante	37,2 oz (1,1 L)
Type de carburateur	À flotteur
Épurateur d'air	Type polyuréthane
Rotation de l'arbre de prise de force	Antihoraire (face à l'arbre de prise de force)
Type d'huile	Voir la section « Ajout d'huile moteur »
Système de mise à la terre c.a.	Neutre fixé au châssis

\*Groupe électrogène certifié à la norme CSA (Canadian Standards Association) C22.2 n°100-14, Moteurs et groupes électrogènes et est conforme à la PGMA (Association des fabricants de générateurs portables) Standard ANSI / PGMA G300-2018, Sécurité et performance des générateurs portables.

# PARTS DIAGRAM AND PART LIST

## P08008 PARTS DIAGRAM

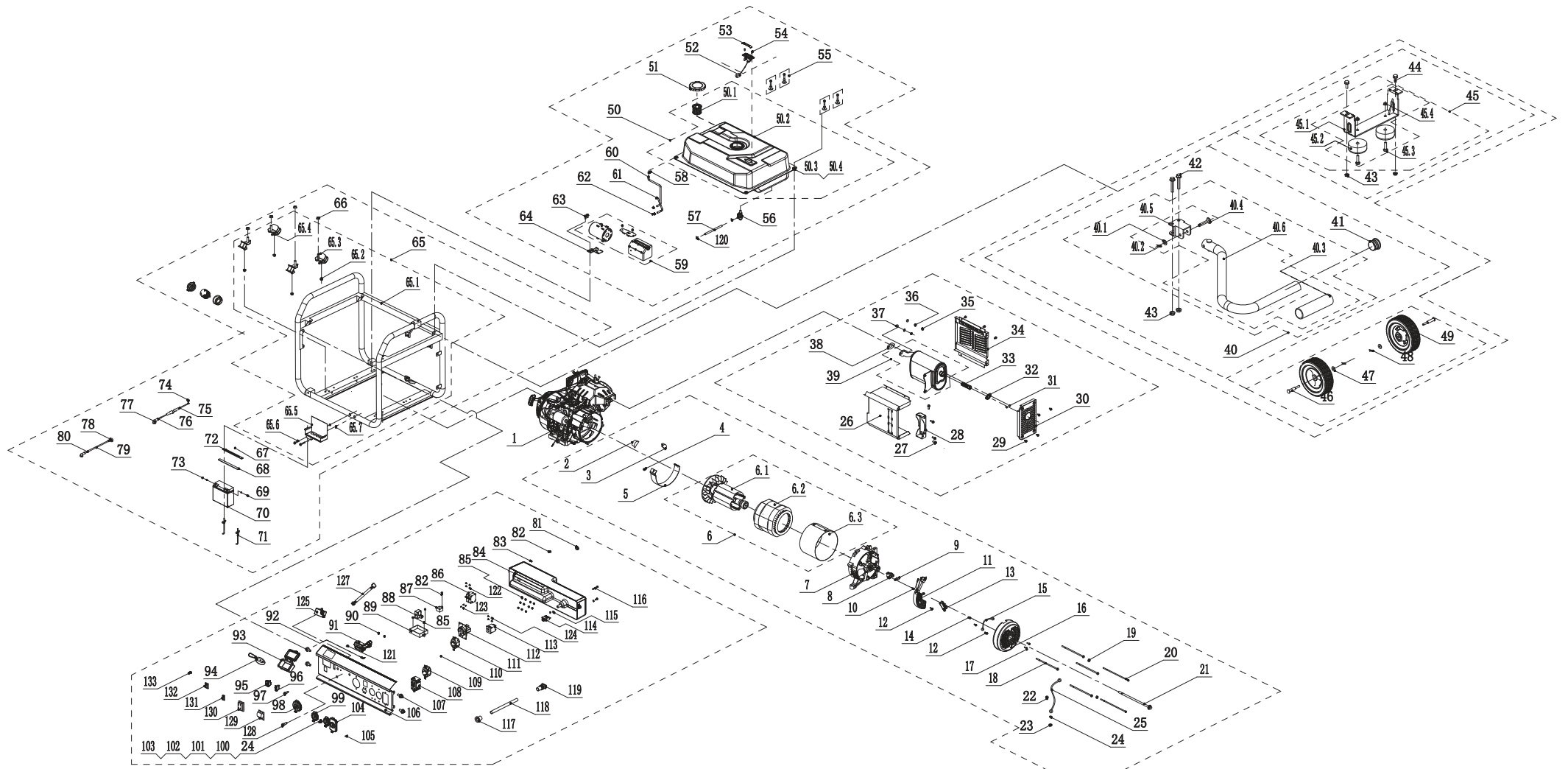

# 439cc ENGINE PARTS DIAGRAM

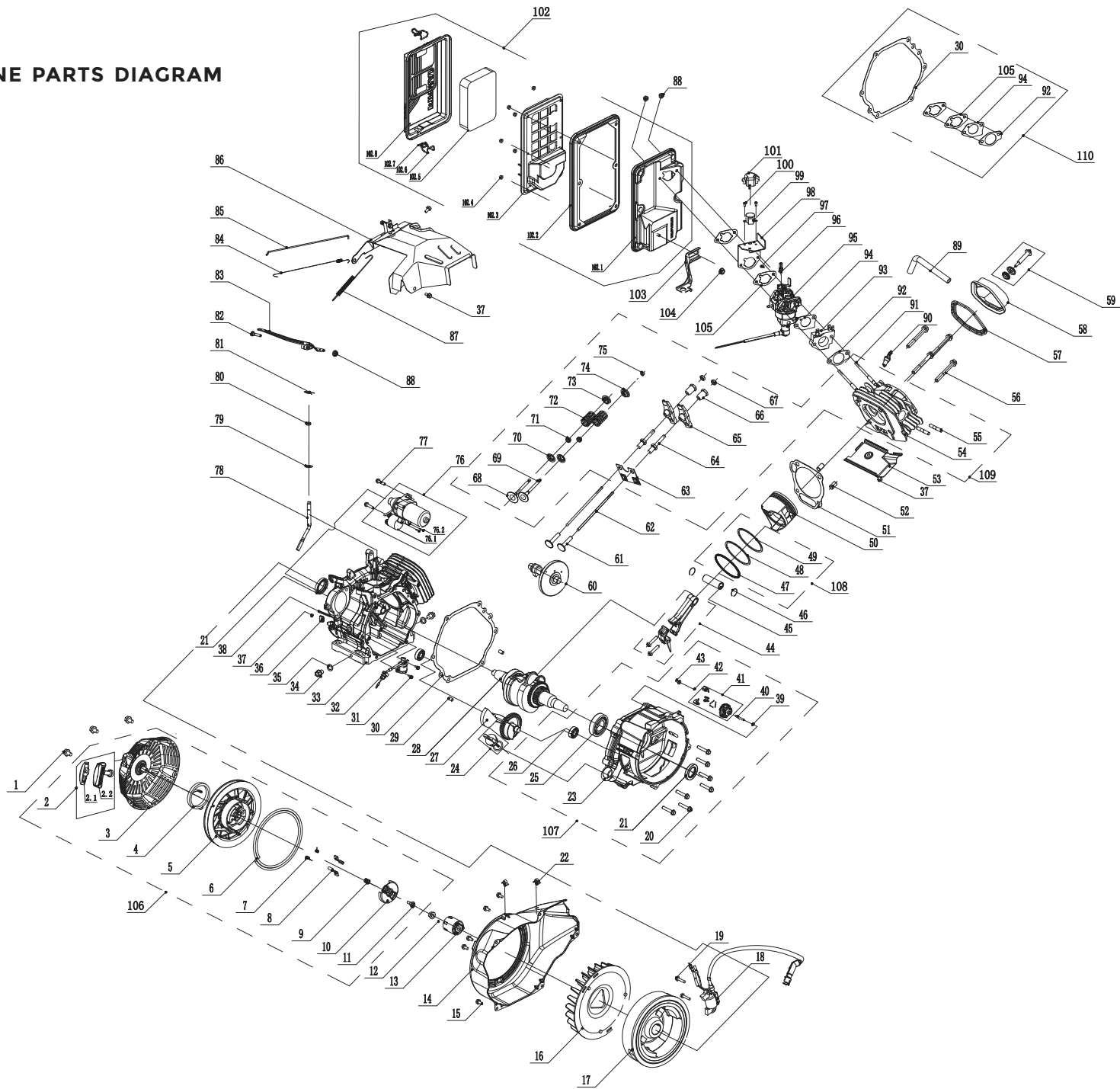



# Schéma de pièces - Liste de pièces - Schéma de câblage

## Groupe électrogène P08008

N°	Nb. pièce	Description	Qté	N°	Nb. pièce	Description	Qté
1	380467003	Sous-ensemble Moteur	1	42	357713527	Bride. Boulon M8x50	2
2	357713501	Capuchon En Caoutchouc B	1	43	336713558	Ecrou M8	4
3	357713524	Capuchon En Caoutchouc A	1	44	336713559	Bride. Boulon M8x16	2
4	336713528	Bride. Boulon M6x8	1	45	357413506	Ensemble De Jambe De Force	1
5	357713573	Pare-vent De Générateur	1	45.1	357713538	Jambe De Soutien	1
6	380413501	Alternateur Assy	1	45.2	336713557	Caoutchouc, Support	2
6.1	380713535	Rotor Assy	1	45.3	336718302	Bride. Boulon M6x12	4
6.2	380713536	Ensemble De Stator	1	45.4	336718314	Ecrou M6	2
6.3	380713503	Couvercle Du Stator	1	46	357713535	Axe Comp	2
7	357713506	Couvercle D'extrémité De Générateur	1	47	357713514	Rondelle Ø10	2
8	357713507	Ensemble Balai De Charbon	1	48	357713536	Goupille De Verrouillage	2
9	336713525	Porte-balais De Charbon	1	49	357713534	Roue	2
10	357713563	Assemblages De Boulon Et Rondelle	1	50	357713528	Réservoir De Carburant & Décalcomanies Assy	1
11	357713564	AVR	1	50.1	336713548	Filtre A Carburant, Grille De Cable	1
12	336713519	Bride. Boulon M5x16	3	50.2	357713528	Assemblage De Reservoir De Carburant	1
13	336713523	Bornier	1	50.3	336713542	Joint De Reservoir De Carburant	4
14	336713520	Boulon M5x16	2	50.4	357713600	Bague	4
15	357713599	Fil Neutre	1	51	336713549	Bouchon Du Réservoir D'essence	1
16	357713509	Capuchon De Protection D'extrémité	1	52	357713529	Jauge De Carburant Assemblage.	1
17	336718309	Bride. Boulon M5x12	2	53	336713547	Affichage De La Jauge De Carburant	1
18	380713506	Boulon À Bride M6x179	4	54	336713546	Vis M5x10	2
19	336713577	Ecrou M5	2	55	393713018	Boulon M6x20	4
20	380713507	Boulon De Couvreclle Latéral M5x214	2	56	336713551	Vanne De Carburant	1
21	380713508	Boulon À Bride M10x265	1	57	380725500	Tuyau Carburant	1
22	336718301	Bride. Boulon M6x12	1	58	336713540	Clip Ø8x6	2
23	336713517	Ecrou M6	1	59	380428300	Canister De Carbone Assy	1
24	336713516	Rondelle Externe Étoile Ø6	2	60	380713532	Tuyau Vapeur 1	1
25	336713514	Fil De Terre	1	61	380713533	Tuyau Vapeur 2	1
26	357713523	Protecteur,manchette,dos	1	62	330713509	Clip(ø8,7x8)	1
27	336713531	Bride. Boulon M8x20	4	63	336713559	Fig. Boulon M8x16	2
28	357713515	Support De Silencieux	1	64	336713638	Porte-boîte De Carbone	1
29	336718302	Bride. Boulon M6x12	7	65	380418302	Cadre Assy	1
30	357713516	Protecteur,manchette,cté	1	65.1	380713534	Cadre	1
31	336713538	Vis Et Rondelle M5x14	2	65.2	336713558	Ecrou M8	4
32	357713517	Support,pare-étincelles	1	65.3	357713532	Isolateur li	2
33	336713536	Arrêteur,étincelle	1	65.4	357713533	Isolateur Je	2
34	357713518	Protecteur De Silencieux Avant	1	65.5	357418300	Support De Batterie	1
35	336713534	Ecrou M8	2	65.6	357713527	Bride. Boulon M8x50	2
36	336713509	Rondelle De Blocage Ø8	2	65.7	336713558	Ecrou M8	2
37	336713533	Rondelle Plate Ø8	2	66	357713531	Ecrou M10	4
38	357713520	Gskt.,ext.	1	68	357713552	Tampon En Caoutchouc	1
39	380713538	Muff,assy.	1	69	330723583	Ensemble Vis/rondelle M5x10	2
40	357413505	Ensemble De Poignée	1	70	357713553	Batterie	1
40.1	336713591	Rondelle Plate (ø8,2xø17x0,8)	1	71	357713555	Boulon, Crochet De Courbe	2
40.2	336713590	Coupille Fendue, Poignée	1	72	357713551	Support De Pression De Batterie	1
40.3	357713519	Couvercle, Poignée	1	73	336713578	Ecrou M5	2
40.4	336713594	Axe D'essieu,poignée	1	74	336713528	Bride. Boulon M6x8	1
40.5	357713526	Support, Poignée	1	75	357713607	Câble De Batterie (mâle 180mm)	1
40.6	357713522	Poignée Assy.	1	76	336713693	Câble De Batterie (femelle 180 mm)	1
41	380728301	Bouché	1	77	336713842	Botte Noire	1

# Schéma de pièces - Liste de pièces - Schéma de câblage

N°	Nb. pièce	Description	Qté	N°	Nb. pièce	Description	Qté
78	336713611	Démarrage, Démarreur	1	130	380727007	Couverture	1
79	357713556	Câble Batterie Rouge +	1	131	392758300	Couverture	1
80	336713841	Botte Rouge	1	132	336755004	Couvercle De Commutateur De Moteur	1
81	336713564	Gaine, Tube De Reniflard	1	133	336755005	Couvercle Disjoncteur	4
82	393713043	Vis M5×14	3				
83	329713608	Rondelles Plates	2				
84	357713539	Boîtier De Commande	1				
85	336718324	Ecrou M4	14				
86	380713524	Disjoncteur Amp33a	1				
87	393723018	Pont Redresseur	1				
88	336713620	Module De Recharge	1				
89	392428301	Module De Controle	1				
90	336713567	Ecrou M3	2				
91	336713570	Multimètre	1				
92	336713619	Changer	1				
93	336713644	Support À Distance	1				
94	336713642	Télécommande	1				
95	336713616	Commutateur De Moteur	1				
96	336713617	Changer	1				
97	336713618	Témoin Lumineux	1				
98	336713574	Couvercle De Sortie TT-30R	1				
99	336713573	Couvercle De Sortie L5-30R	2				
100	380713512	Boulon M6×22	1				
101	380713515	Ecrou M6	2				
102	380713514	Rondelle De Blocage Ø6	2				
103	380713513	Rondelle Plate Ø6	2				
104	357713541	Couvercle De Sortie 5-20R GFCI	1				
105	393758300	Fusible	1				
106	380457003	Panneau De Commande	1				
107	336718302	Bride, Boulon M6×12	4				
108	357713588	Prise 5-20R	1				
109	336713832	Réceptacle L5-30R Surélevé	1				
111	336713601	Prise L14-30R	1				
112	380713518	Prise 14-50R	1				
113	380713526	Disjoncteur Amp 30A	1				
114	336713585	Disjoncteur Amp 20A	1				
115	336713569	Vis Et Rondelle M4×8	2				
116	336713589	Vis Et Rondelle M5×38	1				
117	357713545	Oeillet	1				
118	357713546	Manche	1				
119	357713548	Oeillet	1				
120	380715500	Clip(ø8.2×b8)	2				
121	336718383	Vis Et Rondelle M4×14	1				
122	380713562	Vis Et Rondelle M5×8	4				
123	336718368	Vis Et Rondelle M3×6	4				
124	336713569	Vis Et Rondelle M4×8	4				
125	392428300	Module Co	1				
127	380457004	Fil De Connexion Co	1				
128	336755002	Voyant	1				
129	392758302	Couverture	1				

# Schéma de pièces - Liste de pièces - Schéma de câblage

## FIRMAN 439cc Engine

N°	Nb. pièce	Description	Qté	N°	Nb. pièce	Description	Qté
1	336718310	Boulon À Bride M6x8	3	49	380723505	Segment, Premier Piston	1
2	357723577	Poignée,démarreur	1	50	380723502	Piston	1
2.1	336728300	Noyau De Poignée	1	51	375717006	Joint De Culasse	1
2.2	336728301	Bouton De Lanceur À Rappel	1	52	357723544	Goupilles De Localisation (ø12x20)	2
3	357723579	Boîtier Comp.,lanceur À Recul	1	53	357723521	Guide D'air Inférieur	1
4	357723580	Ressort De Retour De Demarreur	1	54	375717007	Culasse	1
5	357723582	Poulie De Demarreur A Recul	1	55	357723528	Goujon De Soupapes D'échappement	2
6	393723006	Corde	1	56	357723530	Boulon À Bride M10x80	4
7	336723589	Ressort, Patch	2	57	357723525	Joint De Couvrecle De Culasse	1
8	336723590	Patchet, Demarreur	2	58	357723526	Couvrecle De Sous-ensemble De Culasse	1
9	336723592	Clip Sprg., Guide De Cliquet	1	59	357723527	Verrouiller	1
10	336723591	Guide De Cliquet	1	60	357723508	Assemblage Arbre A Cames.	1
11	336723593	Vis,guide De Cliquet	1	61	357723543	Poussoir De Soupape	2
12	357723571	Ecrou D'arbre	1	62	357723542	Poussoir	2
13	357723572	Poulie De Demarreur	1	63	357723538	Sous-ensemble De Plaque	1
14	357723570	Couvrecle De Ventilateur Comp	1	64	336723537	Boulon De Reglage De Soupape	2
15	336718302	Boulon À Bride M6x12	5	65	357723532	Culbuteur De Soupape	2
16	380723511	Ventilateur	1	66	336723529	Écrou De Réglage De La Vanne	2
17	380723519	Volant Moteur Comp	1	67	336723528	Ecrou De Verrouillage De Soupape	2
18	367728300	Bobine D'allumage	1	68	380723507	Soupape D'admission	1
19	336718311	Boulon À Bride M6x29	2	69	380723508	Échappement De Soupape	1
20	357723516	Boulon À Bride M8x40	7	70	357723537	Retenue De Soupape	2
21	357723515	L'huile De Phoque	2	71	357723536	Joint D'huile,soupape	2
22	336723606	Serrer	2	72	357723535	Ressort De Soupape	2
23	357723514	Couvrecle,carter Moteur	1	73	357723533	Retenue De Soupape D'admission	1
24	357723513	Jauge D'huile	1	74	357723534	Retenue De Soupape D'échappement	1
25	357723506	Palier	1	75	357723531	Rotateur De Soupape	1
26	357723505	Palier	2	76	357723576	Ensemble De Demarreur	1
27	357723507	Arbre D'équilibrage	1	76.1	393418303	Relais	1
28	380723501	Vilebrequin	1	76.2	336713519	Bride. Boulon M5x16	2
29	336723501	Goupilles De Localisation	2	76.3	380457006	Démarreur	1
30	357723512	Joint De Carter Moteur	1	77	357723575	Boulon À Bride M8x35	2
31	357723504	Boulon À Bride M6x15	2	78	357723567	Arbre De Bras De Gouverneur	1
32	357723503	Capteur, Huile Moteur	1	79	336723564	Rondelle8.2x17x0.8	1
33	380723500	Sous-ensemble Carter Moteur.	1	80	336718312	L'huile De Phoque	1
34	380717007	Boulon De Bouchon De Vidange	2	81	357723565	Goupille D'arbre	1
35	357723502	Rondelle, Boulon De Vidange	2	82	336723567	Boulon,bras De Regulateur	1
36	336728303	Gaine.fil	1	83	357723564	Bras, Gouverneur	1
37	336718301	Boulon À Bride M6x12	4	84	357723562	Ressort.De Retour Papillon Papillon	1
38	330723528	Clip De Fil	1	85	357723563	Tige, Gouverneur	1
39	336723595	Rondelle Interieure, Engrenage	1	86	357723560	Guide De Vent. Haut	1
40	357723586	Gov.,arbre D'engrenage	1	87	357723561	Ressort, Gouverneur	1
41	357723585	Engrenage, Gouverneur	1	88	357723547	Ecrou M6	3
42	336723597	Clip, Engrenage De Gouverneur	1	89	357723529	Tube De Reniflard	1
43	357723584	Douille D'engrenage Governor	1	90	336723556	Bougie D'allumage	1
44	357723517	Tige De Raccordement	1	91	357723548	Goujon, Admission	2
45	357723519	Goupille De Piston	1	92	357723549	Gskt., Isolant	1
46	357723518	Clip D'axe De Piston	2	93	357723550	Plaque D'isolant De Carburateur	1
47	380723503	Bague,huile	1	94	357723551	Joint De Carburateur	1
48	380723504	Segment De Deuxieme Piston	1	95	380723513	Carburateur	1

# Schéma de pièces - Liste de pièces - Schéma de câblage

---

N°	Nb. pièce	Description	Qté
96	336723600	Connecteur De Starter	1
97	336723601	Printemps	1
98	336723602	Porte-moteur	1
99	336723603	Moteur D'étape	1
100	336723604	Boulon M4x8	2
101	336723605	Couvercle De Moteur Pas	1
102	357423502	Filtre À Air Assy	1
102.1	357723555	Coude De Filtre A Air	1
102.2	393718310	Joint	1
102.3	357723556	Bardeau	1
102.4	336713578	Ecrou M5	6
102.5	357723558	Element De Filtre A Air	1
102.6	393728305	Verrouiller Je	1
102.7	393728306	Serrure li	1
102.8	357723559	Couvercle De Filtre A Air	1
103	357713577	Support De Filtre À Air	1
104	336718314	Ecrou M6	1
105	357723554	Joint De Filtre A Air	1
106	375418307	Entrée	1
107	375418303	Couvercle De Carter	1
108	375418304	Anneau Assy	1
109	375418305	Culasse Assy	1
110	380423504	Jeu De Joint	1

# Schéma de pièces - Liste de pièces - Schéma de câblage

## Schéma de câblage

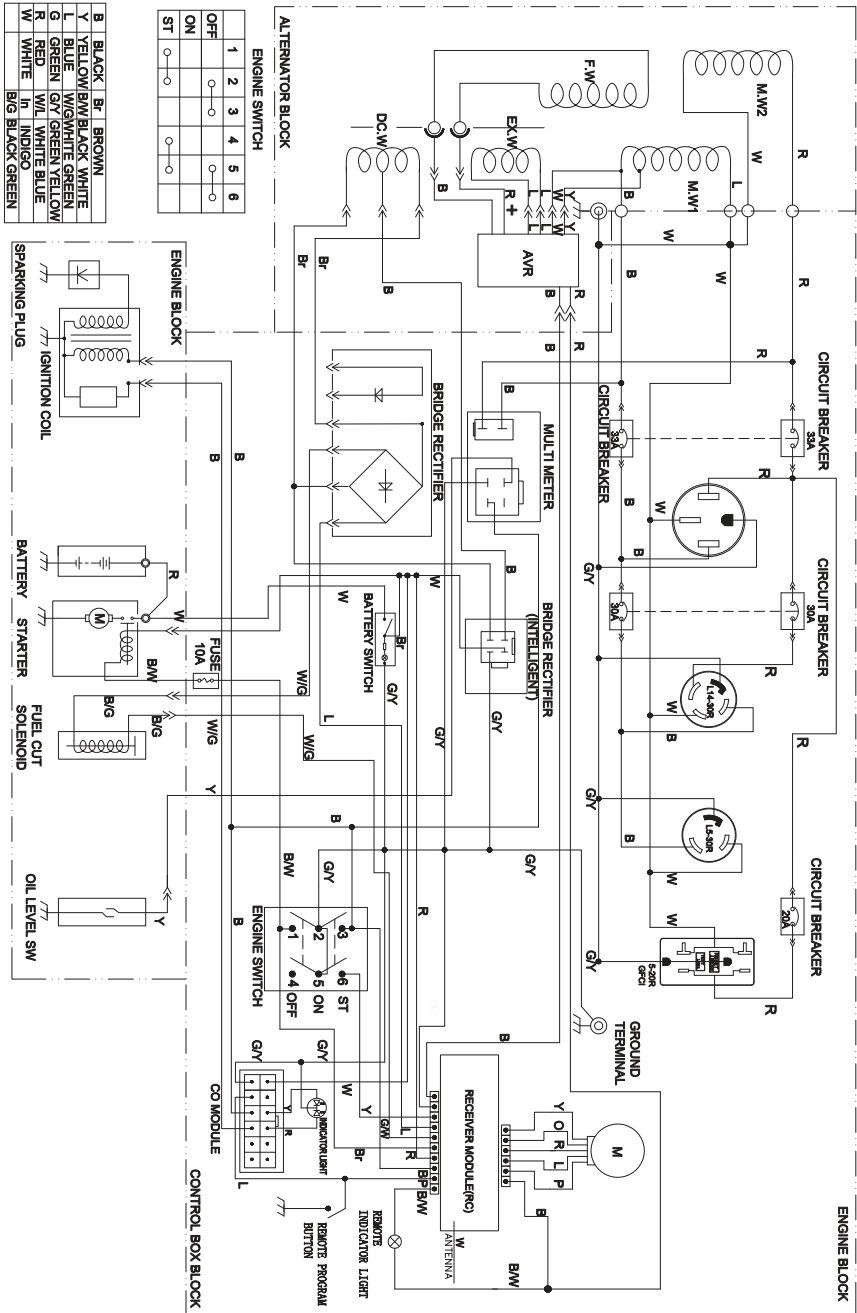

COMMUNIQUER AVEC LE SERVICE PRODUIT DE FIRMAN AU 1 844 347-6261

ou au [www.firmanpowerequipment.com](http://www.firmanpowerequipment.com) pour obtenir des renseignements sur le service de garantie ou pour commander des pièces de rechange ou des accessoires.

### COMMENT COMMANDER DES PIÈCES DE RECHANGE

Même l'équipement de qualité comme cette génératrice électrique peut avoir besoin de pièces de rechange occasionnelles pour la maintenir en bon état au fil des ans.

Pour commander des pièces de rechange, vous devez fournir les renseignements suivants :

- Numéro de modèle, niveau de révision et numéro de série indiqués sur l'étiquette signalétique.
- Numéro(s) de pièces comme indiqués dans la section Liste de pièces.
- Une brève description du problème avec la génératrice.

### Garantie limitée de trois (3) ans de FIRMAN

#### Conditions de garantie

FIRMAN GENERATOR enregistrera la garantie à la réception de votre carte d'enregistrement de garantie et d'une copie de votre reçu de caisse de l'un des points de vente de FIRMAN comme preuve d'achat. Veuillez soumettre votre enregistrement de garantie et votre preuve d'achat dans les dix (10) jours suivant la date d'achat.

#### Garantie de réparation/remplacement

FIRMAN garantit à l'acheteur original que les composants mécaniques et électriques seront exempts de défauts de matériaux et de fabrication pour une période d'un (1) an (pièces et main d'œuvre) et de trois (3) ans (pièces et assistance technique) à partir de la date d'achat originale, de 90 jours (pièces et main d'œuvre) et de 180 jours (pièces) pour une utilisation commerciale et industrielle. Les frais de transport du produit soumis pour réparation ou remplacement dans le cadre de cette garantie sont à la charge exclusive de l'acheteur. Cette garantie s'applique uniquement à l'acheteur original et n'est pas transférable.

#### Ne pas retourner l'appareil au lieu d'achat

Communiquez avec le centre de services FIRMAN et FIRMAN réglera tout problème par téléphone ou par courriel. Si le problème n'est pas corrigé par cette méthode, FIRMAN autorisera, à sa discrétion, l'évaluation, la réparation ou le remplacement de la pièce ou du composant défectueux dans un centre de services FIRMAN. FIRMAN vous fournira un numéro de dossier pour le service de garantie. Veuillez le conserver pour référence future.

Les réparations ou les remplacements effectués sans autorisation préalable ou dans un atelier de réparation non autorisé ne sont pas couverts par cette garantie.

#### Exclusions de garantie

Cette garantie ne couvre pas les réparations et équipements suivants.

#### Usure normale

Votre produit a besoin de pièces et d'entretiens périodiques pour être performant. Cette garantie ne couvre pas les réparations lorsque l'utilisation normale a épuisé la durée de vie d'une pièce ou de l'équipement dans son ensemble.

# Service - Garantie

---

## Installation, utilisation et maintenance

Cette garantie ne s'applique pas aux pièces ou à la main-d'œuvre si votre produit est considéré comme ayant été mal utilisé, négligé, impliqué dans un accident, maltraité, chargé au-delà des limites de la génératrice, modifié, mal installé ou mal connecté à tout composant électrique.

L'entretien normal n'est pas couvert par cette garantie.

### Autres exclusions

Cette garantie exclut :

-les défauts esthétiques comme la peinture, les autocollants, etc.

-les éléments d'usure

-les accessoires

-les défaillances dues à des cas de force majeure et à d'autres événements indépendants de la volonté du fabricant

-les problèmes causés par des pièces qui ne sont pas des pièces d'origine FIRMAN

-les appareils utilisés comme source d'énergie principale à la place de l'énergie électrique existante lorsque le service public est présent ou à la place de l'énergie électrique lorsque le service public n'existe pas normalement.

## Limites de la garantie implicite et des dommages indirects

FIRMAN décline toute obligation de couvrir toute perte de temps, d'utilisation de ce produit, de fret, ou toute réclamation accidentelle ou indirecte à l'utilisation de ce produit par quiconque. LA PRÉSENTE GARANTIE REMPLACE TOUTE AUTRE GARANTIE, EXPRESSE OU IMPLICITE, Y COMPRIS LES GARANTIES DE QUALITÉ MARCHANDE OU D'ADÉQUATION À UN USAGE PARTICULIER.

Un appareil fourni en échange sera soumis à la garantie de l'appareil d'origine. La durée de la garantie régissant l'appareil échangé reste calculée par rapport à la date d'achat de l'appareil d'origine.

Cette garantie vous donne certains droits légaux qui peuvent varier d'un État à l'autre. Votre État peut également avoir d'autres droits qui ne sont pas énumérés dans la présente garantie.

## Coordonnées

Vous pouvez communiquer avec FIRMAN à l'adresse suivante :

### Adresse

Firman Power Equipment inc.

À l'attention de : Service à la clientèle

8716 W. Ludlow Drive, Suite 6

Peoria, AZ 85381

[www.firmanpowerequipment.com](http://www.firmanpowerequipment.com)

Nous sommes FIRMAN POWER - Et nous sommes là pour vous.

## FIRMAN POWER EQUIPMENT INC. Garantie du dispositif antipollution

### DÉCLARATION DE GARANTIE DE LA CALIFORNIE ET DU GOUVERNEMENT FÉDÉRAL SUR LE CONTRÔLE DES ÉMISSIONS DE GAZ D'ÉCHAPPEMENT ET D'ÉVAPORATION

#### VOS DROITS ET OBLIGATIONS EN MATIÈRE DE GARANTIE

Le California Air Resources Board, l'Agence américaine de protection de l'environnement (« US EPA ») et FIRMAN POWER EQUIPMENT INC. sont heureux de vous expliquer la garantie des dispositifs antipollution sur votre petit moteur hors route 2021-2022 ou ultérieur et sur l'équipement à moteur. En Californie, les nouveaux équipements qui utilisent de petits moteurs hors route doivent être conçus, construits et équipés pour répondre aux normes strictes de l'État en matière de lutte contre le smog. FIRMAN doit garantir les dispositifs antipollution de votre petit moteur hors route et de votre équipement à moteur pour les périodes indiquées ci-dessous, à condition qu'il n'y ait pas eu d'abus, de négligence ou de mauvais entretiens de votre petit moteur hors route ou de l'équipement ayant entraîné la défaillance du dispositif antipollution.

Votre dispositif antipollution peut comprendre des pièces comme le carburateur ou le système d'injection de carburant, le système d'allumage, le convertisseur catalytique, les réservoirs de carburant, les conduites de carburant (pour le carburant liquide et les vapeurs de carburant), les bouchons de réservoir, les soupapes, les bidons, les filtres, les colliers de serrage et autres composants associés. Sont également inclus les tuyaux, les courroies, les connecteurs et autres assemblages liés aux émissions.

Lorsqu'il existe un problème couvert par la garantie, FIRMAN réparera votre petit moteur hors route et votre équipement à moteur sans frais pour vous, y compris le diagnostic, les pièces et la main-d'œuvre.

#### COUVERTURE DE LA GARANTIE DU FABRICANT :

Le système de contrôle des émissions d'échappement et d'évaporation de votre petit moteur hors route et de votre équipement à moteur est garanti deux ans. Si une pièce liée aux émissions de votre petit moteur hors route et de votre équipement à moteur est défectueuse, elle sera réparée ou remplacée par FIRMAN.

#### RESPONSABILITÉS DU PROPRIÉTAIRE EN MATIÈRE DE GARANTIE :

En tant que propriétaire du petit moteur hors route et de l'équipement à moteur, vous êtes responsable de l'exécution de l'entretien requis indiqué dans votre manuel d'utilisation. FIRMAN vous recommande de conserver tous les reçus couvrant l'entretien de votre petit moteur hors route et de l'équipement à moteur, mais FIRMAN ne peut pas refuser la couverture de la garantie uniquement pour l'absence de reçus ou pour votre incapacité à assurer l'exécution de tous les entretiens prévus.

En tant que propriétaire du petit moteur hors route et de l'équipement à moteur, vous devez cependant savoir que FIRMAN peut vous refuser la garantie si votre petit moteur hors route ou votre équipement à moteur ou une pièce est tombé en panne en raison d'un abus, d'une négligence, d'un mauvais entretien ou de modifications non approuvées. Vous devez présenter votre petit moteur hors route et votre équipement à moteur à un centre de distribution ou de services FIRMAN dès que le problème survient. Les réparations sous garantie doivent être effectuées dans un délai raisonnable, qui ne doit pas dépasser 30 jours.

Si vous avez des questions concernant vos droits et responsabilités en matière de garantie, vous devez contacter FIRMAN au 1-844-347-6261.

#### Dispositions de garantie contre les défauts de contrôle des émissions de FIRMAN

La période de garantie commence à la date à laquelle le moteur/l'équipement est livré à un acheteur final. FIRMAN garantit à l'acheteur final et à chaque acheteur ultérieur que le moteur est :  
Conçu, construit et équipé de manière à être conforme à toutes les réglementations applicables adoptées par l'Air Resources Board et l'US EPA; et exempt de défauts de matériaux et de fabrication qui font que la défaillance d'une pièce garantie est identique à tous égards matériels à la pièce décrite dans la demande de certification du fabricant de moteurs.

#### La garantie sur les pièces liées aux émissions est la suivante :

(1) Toute pièce garantie qui n'est pas prévue pour être remplacée dans le cadre de l'entretien requis dans le manuel d'utilisation fourni est garantie pour la période de garantie indiquée ci-dessus. Si une telle pièce tombe en panne pendant la période de garantie, elle sera réparée ou remplacée par FIRMAN sans frais pour le propriétaire. Toute pièce ainsi réparée ou remplacée dans le cadre de la garantie sera garantie pour la période de garantie restante.

(2) Toute pièce garantie qui doit faire l'objet uniquement d'une inspection régulière dans le manuel d'utilisation fourni est garantie pour la période de garantie indiquée ci-dessus. Toute pièce ainsi réparée ou remplacée dans le cadre de la



# Service - Garantie

garantie sera garantie pour la période de garantie restante.

(3) Toute pièce garantie dont le remplacement est prévu dans le cadre de l'entretien requis dans le manuel d'utilisation fourni est garantie pour la période précédant le premier remplacement prévu pour cette pièce. Si la pièce tombe en panne avant le premier remplacement prévu, elle sera réparée ou remplacée par FIRMAN sans frais pour le propriétaire. Toute pièce ainsi réparée ou remplacée dans le cadre de la garantie sera garantie pour la période de garantie restante avant le premier remplacement prévu de la pièce.

(4) La réparation ou le remplacement de toute pièce sous garantie doit être effectué sans frais pour le propriétaire dans un centre de garantie.

(5) Nonobstant les dispositions de la sous-section (4) ci-dessus, les services de garantie ou les réparations doivent être fournis par FIRMAN qui est franchisé pour entretenir les moteurs concernés.

(4) La réparation ou le remplacement de toute pièce garantie sous la garantie doit être effectué sans frais pour le propriétaire.

(5) Nonobstant les dispositions du paragraphe (4) ci-dessus, les services ou réparations sous garantie doivent être fournis par FIRMAN.

(6) Le propriétaire ne doit pas être facturé pour le travail de diagnostic qui conduit à la détermination qu'une pièce garantie est en fait défectueuse, à condition que ce travail de diagnostic soit effectué dans un centre de garantie.

(7) FIRMAN est responsable des dommages causés à d'autres composants du moteur qui sont directement liés à un défaut de garantie de toute pièce garantie.

(8) Tout au long de la période de garantie des émissions définie à la sous-section (b) (2), FIRMAN maintiendra un approvisionnement en pièces garanties suffisant pour répondre à la demande prévue de ces pièces.

(9) Toute pièce de rechange peut être utilisée dans l'exécution de tout entretien ou réparation sous garantie et doit être fournie sans frais au propriétaire. Une telle utilisation ne réduira pas les obligations de garantie du fabricant.

(10) Les pièces supplémentaires ou modifiées qui ne sont pas exemptées par l'Air Resources Board ne peuvent pas être utilisées. L'utilisation de toute pièce supplémentaire ou modifiée non exemptée par l'acheteur final sera un motif de rejet d'une demande de garantie.

Le fabricant ne sera pas tenu de garantir les défaillances des pièces garanties causées par l'utilisation d'une pièce supplémentaire ou modifiée non exemptée.

## PIÈCES COUVERTES PAR LA GARANTIE

Vous trouverez ci-dessous la liste des pièces (si équipées) couvertes par la garantie fédérale et californienne du dispositif antipollution.

1. Système d'allumage, notamment : - Bougie d'allumage - Bobine d'allumage	4. Système d'induction d'air, notamment : - Tuyau d'admission/collecteur - Épurateur d'air
2. Système de dosage du carburant : - Réservoir de carburant - Bouchon du réservoir - Conduites de carburant (pour le carburant liquide et les vapeurs de carburant) et raccords/pinces correspondants - Régulateur de carburant, carburateur et pièces internes	5. Ensemble reniflard, notamment : - Tuyau de raccord du reniflard
3. Ensemble silencieux catalytique, notamment : - Collecteur d'échappement - Convertisseur catalytique - Joint d'étanchéité du silencieux - Vanne à impulsion	6. Système de contrôle des émissions par évaporation du réservoir de carburant, notamment : - Vannes de purge - Réservoir à charbon actif - Tuyaux de vapeur et raccords/pinces

## Limites

La présente garantie du système de contrôle des émissions ne couvre aucun des éléments suivants :

(a) Les dommages indirects comme la perte de temps, les désagréments, la perte d'utilisation du moteur ou de l'équipement, etc.

(b) Les frais de diagnostic et d'inspection qui n'aboutissent pas à la réalisation d'un service de garantie admissible.

FIRMAN POWER EQUIPMENT INC.

[www.firmanpowerequipment.com](http://www.firmanpowerequipment.com)

# **SUIVEZ-NOUS SUR LES RESEAUX SOCIAUX**

**UTILISEZ LE**

**#EVERYGENERATORTELLSASTORY**

**POUR AVOIR UNE CHANCE DE GAGNER NOS AFFAIRES**



**FIRMAN POWER EQUIPMENT INC.  
8716 W. LUDLOW DR. SUITE #6  
PEORIA, AZ 85381  
1-844-347-6261  
WWW.FIRMANPOWEREQUIPMENT.COM**

Tous droits réservés. Toute réimpression ou utilisation non autorisée de ce document sans autorisation explicite et écrite est expressément interdite.  
P/N:380745457 Rev:00