

FIRMAN[®]

MANUEL D'UTILISATION GÉNÉRATRICE PORTATIVE À DOUBLE COMBUSTIBLE

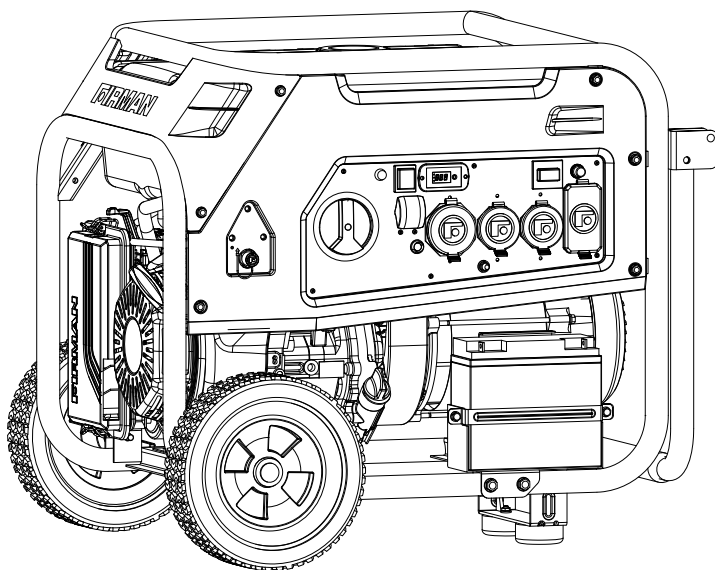

NUMÉRO DE MODÈLE
H07553

Rév. : 01

Enregistrez les renseignements sur le produit pour vous y référer lors de la commande de pièces ou pour obtenir une garantie.

SARRÊTER NE PAS RETOURNER
AU MAGASIN!

APPELÉZ-NOUS D'ABORD
1-844-347-6261

POUR LES QUESTIONS OUR
SERVICE INFORMATION

NUMÉRO EN SÉRIE: _____

DATE D'ACHAT: _____

INTRODUCTION

Table des Matières

| | |
|---------------------------------------------------------------------|----|
| Introduction | 1 |
| Caractéristiques et commandes | 5 |
| Fonctionnement | 10 |
| Entretien - Entreposage | 25 |
| Dépannage - Spécifications | 32 |
| Diagrammes des pièces - Listes de pièces - Diagramme de câblage ... | 34 |
| Service - Garantie..... | 40 |

ENREGISTREMENT DE VOTRE PRODUIT

Enregistrez votre produit à l'aide du code QR fourni ou sur www.firmanpowerequipment.com.



INTRODUCTION

Merci d'avoir acheté une génératrice FIRMAN. Vous avez choisi une génératrice de haute qualité et de précision, conçue et testée pour vous donner des années de service satisfaisant. Cette génératrice est de type à double combustible et peut fonctionner à l'essence et au gaz de pétrole liquéfié (GPL). Cette génératrice n'est pas destinée à fonctionner sans surveillance ni à alimenter les équipements de sécurité des personnes.

Ce manuel contient des renseignements de sécurité pour vous faire prendre conscience des dangers et des risques associés aux génératrices et de la manière de les éviter. Cette génératrice est conçue uniquement pour fournir l'alimentation électrique nécessaire au fonctionnement de dispositif d'éclairage, d'appareils, d'outils et de moteurs électriques compatibles, et n'est destinée à aucune autre utilisation. Il est important de bien lire et comprendre ces instructions avant d'essayer de démarrer ou de faire fonctionner cette génératrice portable. Conservez ces instructions originales pour référence ultérieure.

Tous les renseignements contenus dans cette publication sont basés sur les derniers renseignements de production disponibles au moment de l'approbation pour l'impression. Le fabricant se réserve le droit de changer, de modifier ou d'améliorer la génératrice et la présente documentation à tout moment sans avis préalable.

SIGNALISATION

|  DANGER |  AVERTISSEMENT |  ATTENTION | NOTE |
|------------------------------------------------------------------------------------------------|--------------------------------------------------------------------------------------------------------|----------------------------------------------------------------------------------------------------|------------------------------------------------------------------------------------|
| Indique un danger qui entraînera la mort ou des blessures graves, s'il n'est pas évité. | Indique un danger qui pourrait entraîner la mort ou des blessures graves, s'il n'est pas évité. | Indique un danger qui pourrait entraîner des blessures mineures ou modérées, s'il n'est pas évité. | Indique les renseignements considérés comme importants, mais non liés à un danger. |



Symbole d'alerte de sécurité - Indique un danger potentiel de blessure corporelle.



Manuel d'utilisation - Le défaut de suivre les avertissements, les instructions et le manuel d'utilisation peut entraîner la mort ou des blessures graves.



Fumées toxiques - Les gaz d'échappement des moteurs contiennent du monoxyde de carbone, un gaz toxique qui vous tuera en quelques minutes. Il est impossible de les sentir ou de les voir.



La génératrice peut provoquer une décharge électrique entraînant la mort ou des blessures graves.



Incendie - Le carburant et ses vapeurs sont extrêmement inflammables, ce qui peut provoquer des brûlures ou un incendie entraînant la mort ou des blessures graves. Les gaz d'échappement du moteur peuvent provoquer un incendie entraînant la mort ou des blessures graves.



Surface chaude - Le silencieux peut causer des brûlures et des blessures graves.

INTRODUCTION



AVERTISSEMENT ! Ce produit peut vous exposer à des produits chimiques dont les gaz d'échappement des moteurs à essence, qui sont reconnus par l'État de la Californie comme causant le cancer, et le monoxyde de carbone, qui est reconnu par l'État de la Californie comme causant des anomalies congénitales ou d'autres effets nocifs sur la reproduction. Pour obtenir de plus amples renseignements, veuillez consulter le www.P65Warnings.ca.gov.

Cette génératrice d'extérieur peut être utilisée pour alimenter des objets extérieurs à l'aide de rallonges ou pour rétablir le courant à la maison à l'aide d'un commutateur de transfert. Un commutateur de transfert est un dispositif distinct installé par un électricien agréé qui permet de brancher la génératrice portable, à l'aide de l'une des prises de 120/240 V, directement dans le système électrique de votre maison. Installer un commutateur de transfert répertorié dès que possible si cette génératrice sera utilisée pour rétablir le courant dans votre maison.

AVIS - Pour les questions sur l'utilisation prévue, communiquer avec le service à la clientèle de FIRMAN. Cette génératrice portable est conçue pour être utilisée seulement avec des pièces autorisées FIRMAN.

Mise À La Terre Du Système

La génératrice est dotée d'une mise à la terre du système qui relie les composants du châssis de la génératrice aux bornes de terre des prises de sortie c.a. La mise à la terre du système est connectée au fil neutre du courant alternatif. Le neutre est fixé au châssis de la génératrice.

Exigences de Conformité

Il peut y avoir des règlements fédéraux ou d'État, des codes locaux ou des ordonnances qui s'appliquent à l'utilisation prévue de la génératrice. Consulter un électricien qualifié, un inspecteur en électricité ou l'agence locale compétente. Cette génératrice n'est pas destinée à être utilisée sur un chantier de construction ou pour une activité similaire, comme défini par la section 590.6 de la norme NFPA 70-2020 (NEC).

Pour rétablir l'alimentation électrique à domicile à l'aide d'un commutateur de transfert répertorié

Les connexions au système électrique de votre maison doivent utiliser un commutateur de transfert répertorié* installé par un électricien agréé. La connexion doit isoler l'énergie de la génératrice de celle du service public et être conforme à toutes les lois et à tous les codes électriques applicables.

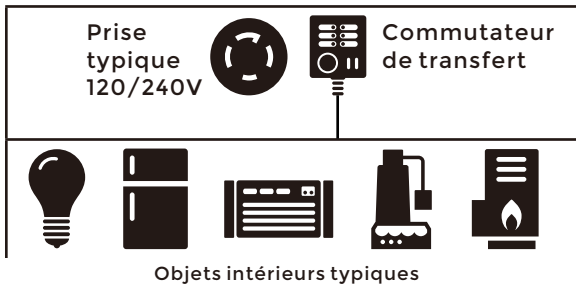

Pour rétablir l'alimentation électrique à l'aide de rallonges

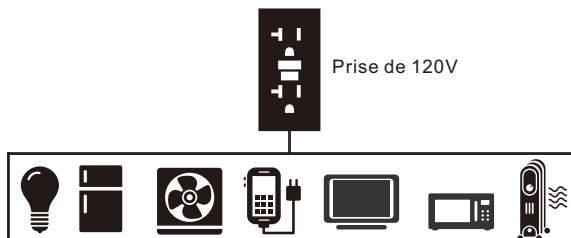

1. N'utiliser que des cordons de mise à la terre marqués pour une utilisation extérieure et adaptés à vos charges.

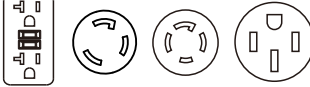
|  Pour fournir une alimentation électrique à l'aide de rallonges | |
|---------------------------------------------------------------------------------------------------------------------------------------------------------|-------------------------------------------|
| Intensité totale | Calibre minimum, pour usage à l'extérieur |
| | Jusqu'à 50 pi (15 m) |
| Jusqu'à 13A | 16 |
| Jusqu'à 15A | 14 |
| Jusqu'à 20A | 12 |
| Jusqu'à 30A | 10 |
| Jusqu'à 50A | 6 |

2. Suivre les instructions de sécurité de la rallonge.

3. Installer des détecteurs de monoxyde de carbone.

4. En faisant fonctionner une génératrice portable avec des rallonges, il faut s'assurer que la génératrice portable se trouve dans un endroit ouvert, à l'extérieur, à au moins 20 pieds (6 m) des espaces occupés, avec l'échappement dirigé à l'écart.

5. Il n'est **PAS RECOMMANDÉ** d'utiliser des rallonges électriques qui entrent directement dans votre maison pour alimenter des objets à l'intérieur.



DANGER! Les gaz d'échappement des moteurs contiennent du monoxyde de carbone, un gaz toxique qui vous tuera en quelques minutes. Il est impossible de le sentir, le voir ou le goûter. Même sans sentir les gaz d'échappement, il est tout de même possible d'être exposé au monoxyde de carbone.

- Les rallonges électriques qui entrent directement dans la maison augmentent le risque d'intoxication au monoxyde de carbone par toute ouverture.
 - Si une rallonge électrique qui passe directement dans votre maison est utilisée pour alimenter des objets intérieurs, l'opérateur reconnaît que cela augmente le risque d'intoxication au CO des personnes se trouvant à l'intérieur de la maison et assume ce risque.
6. Installer un commutateur de transfert répertorié dès que possible si cette génératrice ou toute autre génératrice sera utilisée pour rétablir le courant dans votre maison.

*Certification par un laboratoire d'essai reconnu au niveau national que le produit est conforme aux normes d'essai appropriées en matière de sécurité des produits.

Génératrice

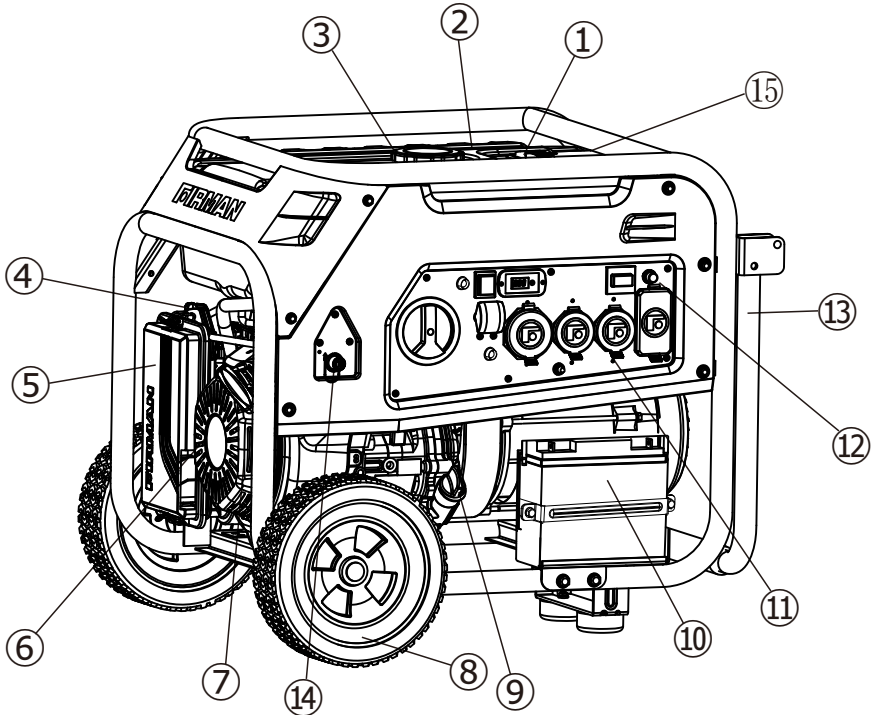

- 1- Jauge de carburant**
- 2- Réservoir de carburant de 8 gallons**
- 3- Bouchon du réservoir**
- 4- Levier d'étranglement (derrière la boîte du filtre à air)**
- 5- Filtre à air**
- 6- Moteur à soupapes en tête FIRMAN de 439 cm3**
- 7- Lanceur à rappel**
- 8- Roue antirevaison de 10 po**
- 9- Bouchon de remplissage d'huile**
- 10- Batterie**
- 11- Couvercle de sortie**
- 12- Panneau de commande**
- 13- Poignée**
- 14- Connecteur de tuyau de GPL (entrée)**
- 15- Étiquette signalétique/numéro de série**





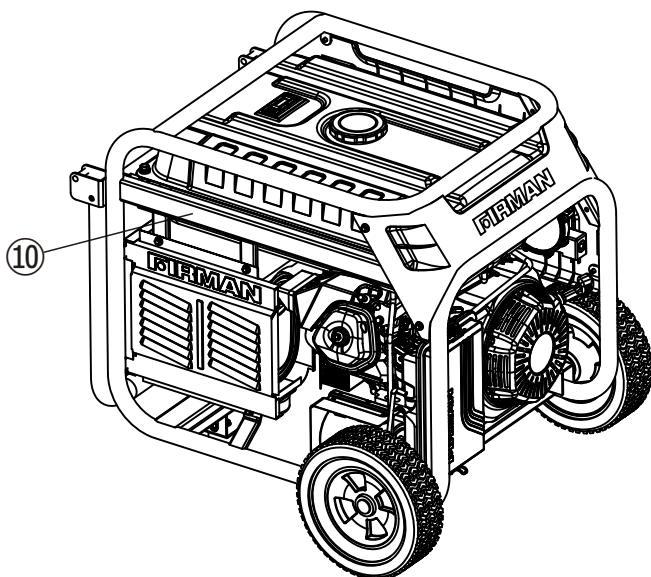
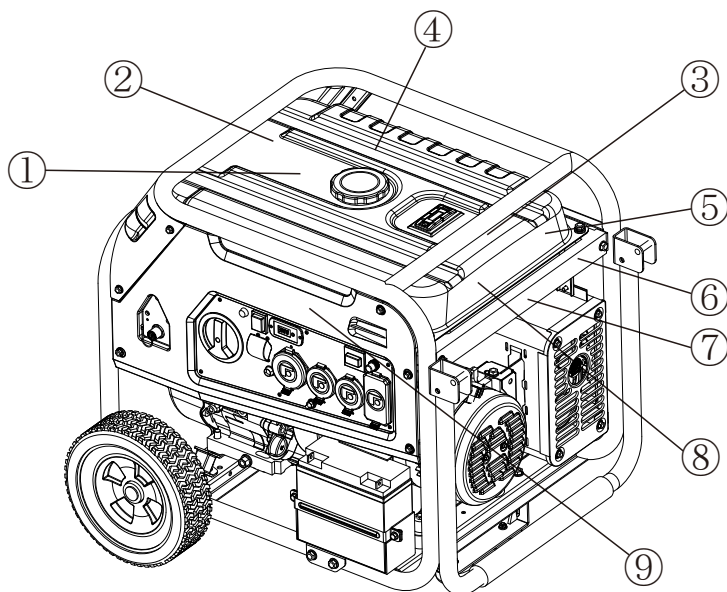

*Nous travaillons sans cesse à l'amélioration de nos produits. Par conséquent, le produit ci-joint peut différer légèrement de l'image de cette page.

CARACTÉRISTIQUES ET COMMANDES





CARACTERISTIQUES ET COMMANDES



①

| ⚠ DANGER | ⚠ PELIGRO | ⚠ DANGER |
|--------------------------------------------------------------------------------------------------------------------------------------------------------------------------------------------------------------------------------------------------------------------------------------------|----------------------------------------------------------------------------------------------------------------------------------------------------------------------------------------------------------------------------------------------------------------------------------------------------------------------------------------------------------------------|-------------------------------------------------------------------------------------------------------------------------------------------------------------------------------------------------------------------------------------------------------------------------------------------------------------------------------------------------------------------------------------------------|
|  Failure to follow warnings, instructions and operator's manual will result in death or serious injury. |  El incumplimiento de las advertencias, las instrucciones y el manual del operador provocará la muerte o lesiones graves. |  Le non-respect des avertissements, des instructions et du manuel de l'opérateur entraînera la mort ou des blessures graves. |
|  Tampering with the CO ALERT system will cause Carbon Monoxide poisoning. Install Carbon Monoxide alarms inside home. |  La alteración del sistema de alerta de CO causará envenenamiento por monóxido de carbono. Instale detectores de Carbono dentro de su casa. |  Toute altération du système D'ALERTE du monoxyde de carbone causera un empoisonnement au monoxyde de carbone. Installez des détecteurs de monoxyde de carbone à l'intérieur de la maison. |
|  Generator could cause electrical shock. • Do not run indoors to avoid wet conditions. • Do not run in rain or wet weather. • Transfer switch must be used when connecting to a home's electrical system. |  El generador podría producir una descarga eléctrica. • No utilice en interiores para evitar condiciones de humedad. • No utilice en la lluvia o en condiciones de humedad. • Es necesario usar un interruptor de transferencia cuando se conecta al sistema eléctrico de una casa. |  La génératrice pourrait provoquer un choc électrique. • Ne faites pas fonctionner à l'intérieur pour éviter les conditions humides. • Ne faites pas fonctionner sous la pluie ou par temps pluvieux. • Un commutateur de transfert doit être utilisé lors du raccordement au système électrique d'une maison. |
|  Hot exhaust gases could cause fires. Keep at least 5ft. (1.5m) clearance from any combustibles or structures, including overhead. |  Los gases calientes de salida podrían causar incendios. Manténgase a una distancia mínima de 1,5m de cualquier combustible o estructura, incluyendo lugares elevados. |  Les gaz d'échappement chauds peuvent provoquer des incendies. Gardez au moins 5 pi (1,5 m) de dégagement de tout combustible ou de toute structure, y compris au-dessus. |



②

| NOTICE | AVISO | AVIS |
|--------------------------------------------------------------------------------------------------------------------------------------------------------------------------|------------------------------------------------------------------------------------------------------------------------------------------------------------------------------------------------------------|----------------------------------------------------------------------------------------------------------------------------------------------------------------------------------------------------------------------------|
|  Operate, store and transport on firm level surface. • Tilting can cause fuel spillage. |  Operar, almacenar y transportar en una superficie firme y nivelada. • Inclinarlo puede causar un derrame de combustible. |  Faire fonctionner, entreposer et transporter sur une surface ferme et nivelada. • L'inclinaison peut causer un déversement de carburant. |

③

| | | |
|-----------------------------------------------------------------------------------------------------------------------------------------------------------------------------------------------------------------------------------------------------------------------------------------------------------------------------------------------------|-----------------------------------------------------------------------------------|------------------------------------------------------------------------------------------------|
|  |  | Fuel level indicator Indicador de nivel de combustible Indicateur de niveau de carburant |
| ⚠ WARNING | | |
| Fuel is flammable which could cause burns resulting in death or serious injury. • Turn engine off and let it cool at least 2 minutes before refueling. • Do not fill fuel above fuel level indicator. • Never add fuel to a hot or running generator. | | |
| ⚠ ADVERTENCIA | | |
| El combustible es inflamable, lo que podría causar quemaduras resultantes en la muerte o lesiones graves. • Apague el motor y déjelo enfriar al menos 2 minutos antes de recargar combustible. • No llene el combustible por encima del indicador de nivel. • No cargue nunca combustible en un generador caliente o en funcionamiento. | | |
| ⚠ AVERTISSEMENT | | |
| Le carburant est inflammable, ce qui peut provoquer des brûlures entraînant la mort ou des blessures graves. • Eteindre le moteur et le laisser refroidir au moins 2 minutes avant le remplissage. • Ne pas remplir au-delà de l'indicateur de niveau maximal de carburant. • Ne jamais ajouter de carburant à une génératrice chaude ou en marche. | | |

④

| ⚠ DANGER | ⚠ PELIGRO | ⚠ DANGER |
|------------------------------------------------------------------------------------------------------------------------------------------------------------|---------------------------------------------------------------------------------------------------------------------------------------------------------------------------------------------------------------|----------------------------------------------------------------------------------------------------------------------------------------------------------------------------------------------------|
| Using a generator indoors CAN KILL YOU IN MINUTES. Generator exhaust contains carbon monoxide. This is a poison you cannot see or smell. | El uso de un generador en interiores PUEDE MATAR A UNA PERSONA EN CUESTIÓN DE MINUTOS. Los gases de escape del generador pueden contener monóxido de carbono. Este es un gas tóxico que no se ve ni se huele. | L'utilisation d'un générateur à l'intérieur présente un danger. IL PEUT VOUS TUER EN QUELQUES MINUTES. L'échappement contient du monoxyde de carbone. Ce gaz est un poison invisible et invisible. |
|  NEVER use inside a home or garage, EVEN IF doors and windows are open. |  Only use OUTSIDE and far away from windows, doors, and vents. |  NE JAMAIS utiliser dans un garage ou à l'intérieur, MEME avec les portes et les fenêtres ouvertes. |

⑤





| NOTICE | AVISO | AVIS |
|-------------------------------------------------------------------------------------------------------|-----------------------------------------------------------------------------------------------------------------------|-----------------------------------------------------------------------------------------------------------------------------------------------------------------------------------------------|
| To prevent engine damage the spark arrester should be cleaned every 100 hours. See Operator's manual. | Para evitar daños en el motor, el supresor de chispas debe limpiarse cada 100 horas. Consulte el manual del operador. | Pour éviter d'endommager le moteur, le pare-étincelles devrait être nettoyé toutes les 100 heures. Éloignez l'échappement du moteur des structures occupées. Voir le manuel de l'utilisateur. |

CARACTERISTIQUES ET COMMANDES

⑥ **Point engine exhaust away from all occupied structures.**
Mantenga los gases de escape del motor lejos de instalaciones ocupadas.
Éloignez l'échappement du moteur des structures occupées.

| | | | |
|-------------------------------------------------------------------------------------|-------------------------------------------------------------------------------------------------------------------------------------------------------------------------------------------------------------------------------------------------------------------|------------------------------------------------------------------------------------------------------------------------------------------------------------------------------------------------------------------------------------------------------------------------------------------------------------------------------------|------------------------------------------------------------------------------------------------------------------------------------------------------------------------------------------------------------------------------------------------------------------------------------------------------------------------------------------------------------------|
| ⑦  | ⚠ WARNING Liquid Petroleum gas (LPG) is extremely flammable which could cause burns or fire resulting in death or serious injury. If you smell gas, close tank valve and call qualified plumber. Do not place LPG source in the path of muffler outlet. | ⚠ ADVERTENCIA El Gas Licuado de Petróleo (GLP) es extremadamente inflamable, lo que puede causar quemaduras o incendios resultantes en la muerte o lesiones graves. Si huele gas, cierre la válvula del tanque y llame a un plomero calificado. No coloque la fuente de GLP en la trayectoria de salida del silenciador. | ⚠ AVERTISSEMENT Le gaz de pétrole liquide (GPL) est extrêmement inflammable et pourrait causer des brûlures ou un incendie entraînant la mort ou des blessures graves. Si vous sentez une odeur de gaz, fermez le robinet du réservoir et appelez un plombier qualifié. Ne placez pas la source de GPL dans la trajectoire de la sortie du silencieux. |
|-------------------------------------------------------------------------------------|-------------------------------------------------------------------------------------------------------------------------------------------------------------------------------------------------------------------------------------------------------------------|------------------------------------------------------------------------------------------------------------------------------------------------------------------------------------------------------------------------------------------------------------------------------------------------------------------------------------|------------------------------------------------------------------------------------------------------------------------------------------------------------------------------------------------------------------------------------------------------------------------------------------------------------------------------------------------------------------|

| | | |
|-----------------------------------------------------------------------------------------------------------------------------------------------------------------------------------------------------------------------------------------------------------------------------------------------------------------------------------|----------------------------------------------------------------------------------------------------------------------------------------------------------------------------------------------------------------------------------------------------------------------------------------------------------------------------------------------------------------------|-------------------------------------------------------------------------------------------------------------------------------------------------------------------------------------------------------------------------------------------------------------------------------------------------------------------------------------------------------------------------------------------------|
| ⑧ FOR RESIDENTS OF CALIFORNIA | PARA LOS RESIDENTES DE CALIFORNIA | POUR LES RÉSIDENTS DE LA CALIFORNIE |
| ⚠ WARNING: This product and the engine exhaust from this product can expose you to chemicals including CO, which are known to the State of California to cause cancer or cause birth defects and other reproductive harm. For more information, go to www.P65Warnings.ca.gov . | ⚠ ADVERTENCIA: Este producto y el escape del motor de este producto pueden exponerlo a productos químicos, incluido CO, que en el estado de California son conocidos por causar cáncer o causar defectos de nacimiento u otros daños reproductivos. Para obtener más información, vaya a www.P65Warnings.ca.gov . | ⚠ AVERTISSEMENT: Ce produit et l'échappement du moteur de ce produit peuvent vous exposer à des produits chimiques, y compris le CO, qui sont connus par l'État de Californie pour causer le cancer ou causer des malformations congénitales et autres problèmes de reproduction. Pour plus d'informations, visitez www.P65Warnings.ca.gov . |

| | | | | | |
|---------------------------------------------------------------------------------------------------------------------------------------------------------------------------------------------------------------------------|------------------------------------------------------------------------------------------------------------------|-----------------------------------------------------------------------------------------------------------------------------------------------------------------------------------------------------------------------------------------------------------------|--------------------------------------------------------------------------------------------------------------|----------------------------------------------------------------------------------------------------------------------------------------------------------------------------------------------------------------------------------------------------------------------------------------------------|---------------------------------------------------------------------------------------------------------------|
| ⑨  | AUTOMATIC SHUTOFF - YOU MUST: |  | CORTE AUTOMÁTICO - DEBE REALIZAR LO SIGUIENTE: |  | ARRÊT AUTOMATIQUE - VOUS DEVEZ: |
| <p>MOVE GENERATOR TO AN OPEN OUTDOOR AREA. POINT EXHAUST AWAY FROM HOMES. DON'T RUN GENERATOR IN ENCLOSED AREAS (e.g. NOT IN HOUSE OR GARAGE). AIR OUT PREMISES (OPEN WINDOWS AND DOORS) BEFORE REOCCUPYING PROPERTY.</p> | <p>20 FT. (PIES) (6m) MIN.</p>  | <p>MUEVA EL GENERADOR A UN ÁREA ABIERTA AL AIRE LIBRE. APUNTE EL ESCAPE LEJOS DE LAS CASAS. NO UTILICE EL GENERADOR EN ÁREAS CERRADAS (EN CASA O EL GARAJE). VENTILE LAS INSTALACIONES (VENTANAS Y PUERTAS ABIERTAS) ANTES DE VOLVER A OCUPAR LA PROPIEDAD.</p> | <p>UBÍQUESE EN UN LUGAR DONDE CORRA AIRE FRESCO Y BUSQUE AYUDA MÉDICA SI SE SIENTE MAL, MAREADO O DÉBIL.</p> | <p>DÉPLACEZ LA GÉNÉRATRICE DANS UN ESPACE EXTÉRIEUR OUVERT. ÉLOIGNEZ L'ÉCHAPPEMENT DES MAISONS. NE FAITES PAS FONCTIONNER LA GÉNÉRATRICE DANS DES ZONES FERMÉES (P. EX. PAS DANS LA MAISON NI DANS LE GARAGE). AÉREZ LES LIEUX (FENÊTRES ET PORTES OUVERTES) AVANT DE RÉINTÉGRER LA PROPRIÉTÉ.</p> | <p>ALLEZ À L'AIR FRAIS ET OBTENEZ DE L'AIDE MÉDICALE EN CAS DE MALADIE, D'ÉTOURDISSEMENT OU DE FAIBLESSE.</p> |
|  | <p>MOVE TO FRESH AIR AND GET MEDICAL HELP IF SICK, DIZZY OR WEAK.</p> | | | | |

| | | | |
|---------------------------------------------------------------------------------------|-----------------------------------------------------------------------------------------------------------------------------------|---------------------------------------------------------------------------------------------------------------------------------------------------------------------------|----------------------------------------------------------------------------------------------------------------------------------------------------------------------------------------|
| ⑩  | ⚠ WARNING Muffler could cause burns resulting in serious injury. •Do not touch hot parts •Avoid hot exhaust gases | ⚠ ADVERTENCIA El silenciador podría causar quemaduras resultando en una lesión grave. •No toque las partes calientes •Evite los gases de escape calientes | ⚠ AVERTISSEMENT Le silencieux pourrait causer des brûlures entraînant des blessures graves. •Ne touchez pas les pièces brûlantes. •Évitez les gaz d'échappement chauds |
|---------------------------------------------------------------------------------------|-----------------------------------------------------------------------------------------------------------------------------------|---------------------------------------------------------------------------------------------------------------------------------------------------------------------------|----------------------------------------------------------------------------------------------------------------------------------------------------------------------------------------|

CARACTERISTIQUES ET COMMANDES

Panneau de commande

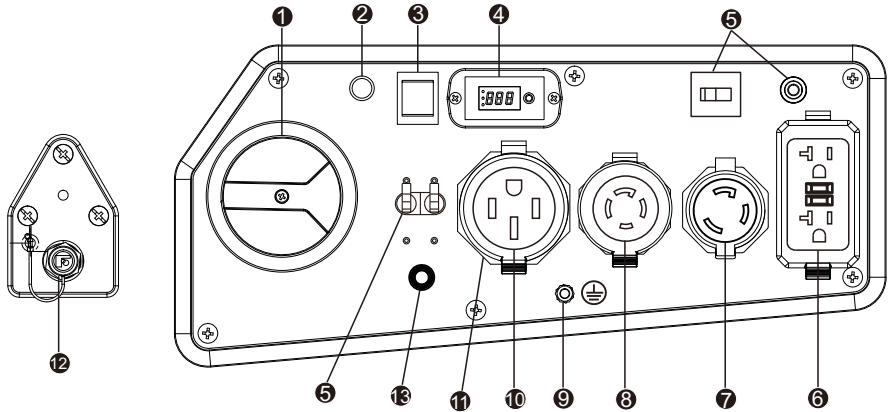

AVIS : La puissance totale tirée de toutes les prises ne doit pas dépasser la puissance nominale indiquée sur l'étiquette signalétique.

1. Commutateur pour carburant - Permet de sélectionner et d'activer la source de carburant essence ou GPL. La vanne de carburant (essence) est fermée lorsque le commutateur est en position OFF (arrêt) ou LPG (GPL). Le commutateur du moteur est activé lorsque le commutateur est en position GAS (essence) ou LPG (GPL).

2. Témoin lumineux - Lorsque le commutateur pour carburant principal est mis en position GAS ou LPG, le témoin lumineux passe au ROUGE pendant 4 minutes (avant de s'éteindre). Un démarrage réussi du moteur à tout moment pendant les 4 minutes fait passer le témoin au VERT. Pour plus de renseignements, consulter la section Témoin - Mode d'économie d'énergie de la batterie.

3. Commutateur de démarrage du moteur - Pour démarrer le moteur, appuyer sur le commutateur et le maintenir en position START (II); le moteur va tourner et tenter de démarrer. Lorsque le moteur démarre, relâcher le commutateur en position RUN (I).

4. Multimètre 3 en 1 - Appuyer sur le bouton SELECT pour afficher la tension, le nombre de Hertz et les heures de fonctionnement.

5. Disjoncteurs - Les prises sont protégées par des dispositifs de protection des circuits à c.a. Si la génératrice est surchargée ou si un court-circuit externe se produit, un dispositif de protection des circuits peut se déclencher. En cas de déclenchement, débrancher toutes les charges électriques et déterminer la cause avant d'essayer de continuer à utiliser la génératrice. Réinitialiser les dispositifs de protection des circuits déclenchés.

Si plusieurs prises sont utilisées en même temps, le courant total doit être conservé selon les valeurs nominales indiquées sur l'étiquette signalétique de la génératrice portable.

6. DDFT double de 120 V, 20 A (disjoncteur différentiel de fuite à la terre) - NEMA 5-20R
Un courant maximum de 20 ampères peut être tiré de cette prise double.

7. Prise à verrouillage par rotation de 120 V, 30 A - NEMA L5-30R (sans DDFT)
Un courant maximum de 30 ampères peut être tiré de cette prise.

8. Prise à verrouillage par rotation de 120/240 V, 30 A NEMA L14-30R (sans DDFT)- Un courant maximum de 30 ampères pour 240 V ou deux charges indépendantes de 120 V à 30 ampères chacune.

9. Borne de terre - Consulter un électricien ou une autorité compétente pour connaître les exigences locales en matière de mise à la terre.

10. 10/120/240 V, 50 A - (NEMA 14-50R) (sans DDFT) - Un courant maximum de 31,25 ampères pour 240 V ou deux charges indépendantes de 120 V à 31,25 ampères chacune.

11. Couvercle - Protège les prises de la poussière et des débris.
12. Connecteur de tuyau de GPL (entrée : raccord conique mâle de 3/8 po) - Utilisé pour connecter le tuyau de GPL à la génératrice.
13. Témoin d'arrêt en présence de monoxyde de carbone CO Alert™ - Indique l'arrêt du moteur dû à l'accumulation de monoxyde de carbone autour de la génératrice ou une défaillance du système CO Alert.

1. Emplacement



DANGER! Les gaz d'échappement des moteurs contiennent du monoxyde de carbone, un gaz toxique qui peut vous tuer en quelques minutes. Il est **IMPOSSIBLE** de le sentir, le voir ou le goûter. Même sans sentir les gaz d'échappement, il est tout de même possible d'être exposé au monoxyde de carbone.

- Faites fonctionner le groupe électrogène uniquement en extérieur, à au moins 6 m(20ft) des espaces occupés avec l'échappement dirigé vers l'extérieur pour réduire le risque d'accumulation de monoxyde de carbone.

- Installer des détecteurs de monoxyde de carbone à piles ou des détecteurs de monoxyde de carbone enfichables avec batterie de secours conformément aux instructions du fabricant.
- Les détecteurs de fumée ne peuvent pas détecter le monoxyde de carbone.

Ne pas faire fonctionner cette génératrice portable dans les maisons, les garages, les sous-sols, les vides sanitaires, les hangars ou les autres espaces partiellement fermés, même en utilisant des ventilateurs ou en ouvrant les portes et les fenêtres pour la ventilation. Le monoxyde de carbone peut s'accumuler rapidement dans ces espaces et peut persister pendant des heures, même après l'arrêt de ce produit.

- En cas de malaise, d'étourdissement ou de faiblesse ou si le détecteur de monoxyde de carbone de votre maison retentit, se rendre immédiatement à l'air frais. Téléphoner aux services d'urgence. Il peut s'agir d'une intoxication au monoxyde de carbone.

Détecteurs de monoxyde de carbone

Installer des détecteurs de monoxyde de carbone à l'intérieur de votre maison. Si les détecteurs de monoxyde de carbone ne fonctionnent pas, vous ne vous rendez pas compte de la présence du gaz et que vous pourriez mourir d'un empoisonnement au monoxyde de carbone.

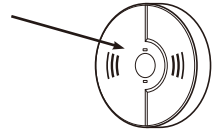

20 pieds (6,0 m)

Empêcher L'empoisonnement Au Monoxyde De Carbone (co)

Utilisez à l'extérieur à au moins 6 m de toute maison.
Dirigez l'échappement loin de la maison et des espaces occupés.
Installez des détecteurs de CO à l'intérieur de votre maison.

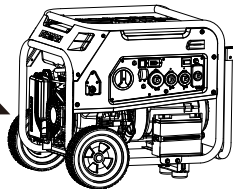

Pour mieux vous informer sur tous les risques liés au monoxyde de carbone, consulter le www.takeyourgeneratoroutside.com.

Réduire Des Risques D'incendie



AVERTISSEMENT! La chaleur/les gaz d'échappement pourraient enflammer des matériaux combustibles, des structures ou endommager le réservoir de carburant, provoquant ainsi un incendie qui pourrait entraîner des blessures graves, voire la mort.

- Gardez le groupe électrogène à au moins 1.5 m de toute structure, arbre ou végétation de plus de 30 cm de haut.
- Choisissez un site extérieur sec et protégé des intempéries. Ne déplacez pas le groupe électrogène en marche à l'intérieur pour le protéger des intempéries.
- Ne placez pas le groupe électrogène sous un pont ou une autre structure similaire qui pourrait confiner la chaleur et le flux d'air.

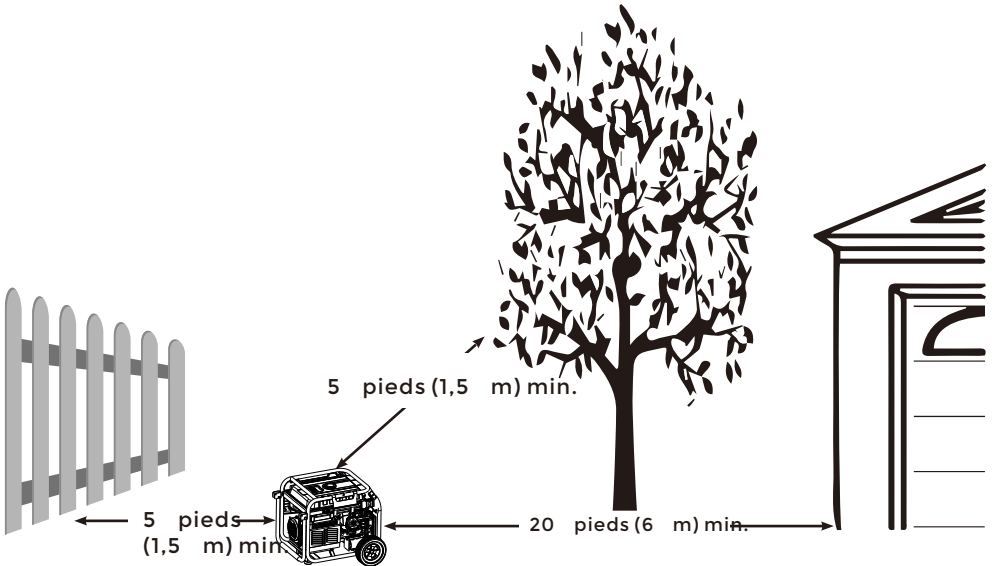

2. Huile Et Essence/GPL

Ajout L'huile Moteur

Nous recommandons d'utiliser l'huile SAE 10W-30 API SL ou supérieure pour une performance optimale. La température ambiante détermine la viscosité de l'huile qui est appropriée pour le moteur.

Référez-vous au tableau suivant pour sélectionner l'huile appropriée pour la plage de température extérieure.

NOTE : N'essayez pas de démarrer le moteur du groupe avant qu'il ne soit correctement rempli avec le type et la quantité d'huile recommandés. Les dommages dus au fonctionnement sans huile mettront fin à la garantie du produit.

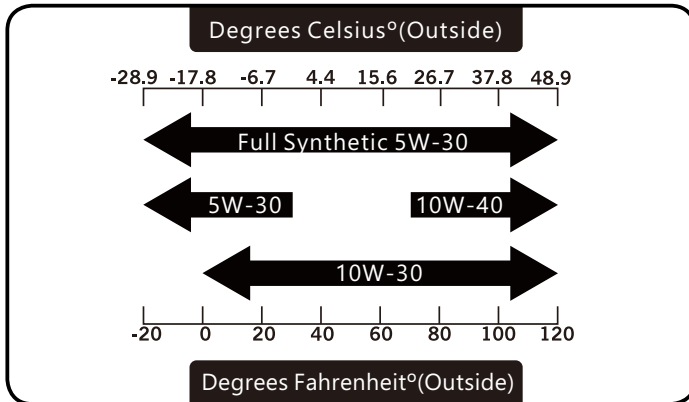

- 1.Placer la génératrice sur une surface plane et horizontale.
- 2.Nettoyer la zone autour de l'orifice de remplissage d'huile et retirer le bouchon jaune de remplissage/de la jauge d'huile.
- 3.Essuyer la jauge.

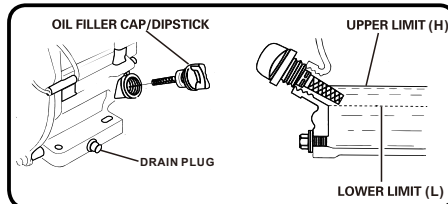
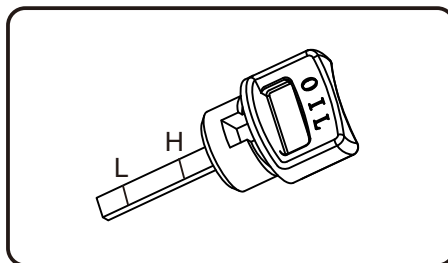

FONCTIONNEMENT

4. 4. À l'aide de l'entonnoir à huile, verser lentement le contenu de la bouteille d'huile fournie dans l'orifice de remplissage d'huile jusqu'au repère supérieur « H » de la jauge. Faire attention à ne pas trop remplir. Un remplissage excessif peut causer des problèmes de démarrage ou des dommages au moteur.

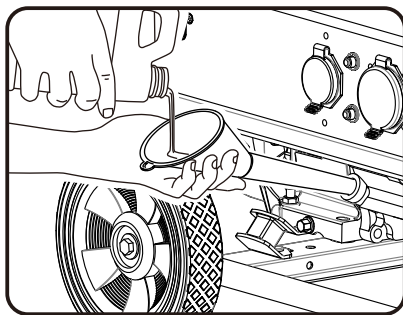

5. Replacer le bouchon de remplissage d'huile/la jauge et serrer à fond.

6. Le niveau d'huile doit être vérifié avant chaque utilisation ou au moins à toutes les 8 heures de fonctionnement. Maintenir le niveau d'huile.

Arrêt en cas de faible niveau d'huile

La génératrice portable est équipée d'un système d'arrêt en cas de faible niveau d'huile. Si le niveau d'huile descend en dessous du niveau minimum requis, un capteur activera un interrupteur interne qui arrêtera le moteur. Si le moteur s'arrête et que le niveau d'huile est conforme aux spécifications, vérifier si la génératrice est à niveau. Placer la génératrice portable sur une surface plane pour corriger cela. Si le moteur ne démarre pas, le niveau d'huile peut ne pas être suffisant pour désactiver l'interrupteur interne de faible niveau d'huile. S'assurer que le carter est complètement rempli d'huile jusqu'à la limite supérieure (H). Ne pas faire fonctionner le moteur tant que le problème de niveau d'huile n'est pas corrigé. Communiquer avec le service à la clientèle de Firman.

Ajout D'essence



AVERTISSEMENT ! Le carburant et ses vapeurs sont extrêmement inflammables, ce qui pourrait provoquer des brûlures ou un incendie entraînant des blessures graves, voire la mort.

- Arrêtez le moteur du groupe électrogène et laissez-le refroidir au moins 2 minutes avant de retirer le bouchon de carburant.
- Ne faites pas le plein d'essence ou déplacer le groupe électrogène lorsque le moteur tourne.
- Déplacez le groupe électrogène à l'extérieur avant d'ajouter de l'essence.
- Gardez l'essence à l'écart de toute source de chaleur/flamme nue.
- Ne remplissez pas trop le réservoir. Laissez toujours de l'espace pour l'expansion de l'essence.
- En cas de déversement de l'essence, attendez son évaporation avant de démarrer le moteur.
- Vérifiez et remplacez les lignes de carburant, le réservoir, le bouchon et les raccords avant chaque utilisation si des dommages ou des fuites sont détectés.

L'essence doit répondre aux exigences suivantes :

- Essence propre, non périmé et sans plomb avec un minimum de 87 octanes.
- Pour une utilisation en haute altitude, voir Fonctionnement en haute altitude.
- L'essence avec pas plus de 10% d'alcool est acceptable.

E10

E15

AVIS – Ne pas mélanger d’huile dans l’essence ni modifier le moteur pour qu’il fonctionne avec des carburants de substitution non décrits dans ce manuel. L’utilisation de carburants non approuvés pourrait endommager le moteur et ne sera pas couverte par la garantie.

1. Nettoyer la zone autour du bouchon de remplissage de carburant, retirer le bouchon.
2. Ajouter lentement du carburant sans plomb dans le réservoir. Faire attention à ne pas remplir au-dessus de l’indicateur ROUGE du niveau de carburant. Cela permet de laisser l’espace adéquat pour l’expansion du carburant.

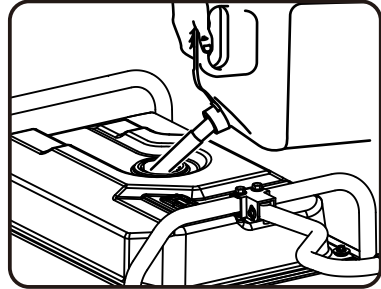
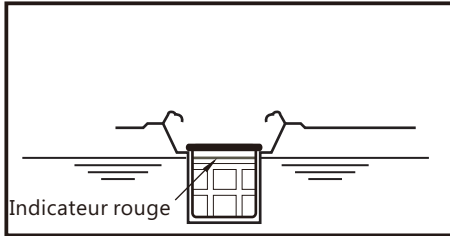

3. Installer le bouchon du réservoir et laisser le carburant s’évaporer avant de démarrer le moteur.

Utilisation en haute altitude

une altitude supérieure à 5 000 pieds (1 524 mètres), une essence à indice d’octane moteur minimal de 85 est acceptable. La puissance du moteur et de la génératrice sera réduite d’environ 3,5 % pour chaque 1 000 pieds (305 m) d’altitude au-dessus du niveau de la mer. La haute altitude peut provoquer des démarrages difficiles, une augmentation de la consommation de carburant et l’encrassement des bougies. Pour un fonctionnement en haute altitude, FIRMAN peut fournir un gicleur principal à carburateur pour haute altitude. Il est possible de se procurer un gicleur principal de rechange et les instructions d’installation en communiquant avec le service à la clientèle. Les instructions d’installation sont également accessibles dans la zone du bulletin technique du site Web de FIRMAN au www.firmanpowerequipment.com.

| | 439cc | Altitude |
|-----------------------------------------|-----------|---------------------|
| Gicleur principal pour haute altitude 1 | 380717004 | 3 000 à 6 000 pieds |
| Gicleur principal pour haute altitude 2 | 380717005 | 6 000 à 9 000 pieds |

AVIS – L’utilisation d’un gicleur principal de rechange à des altitudes inférieures à l’altitude minimale recommandée peut endommager le moteur. Pour le fonctionnement à basse altitude, le gicleur principal standard fourni doit être utilisé. Faire fonctionner le moteur avec le mauvais gicleur principal peut augmenter les émissions d’échappement, la consommation de carburant et réduire les performances.

Utilisation à des températures élevées

Votre produit Firman Power Equipment est conçu et évalué pour un fonctionnement continu à des températures ambiantes allant jusqu’à 104 °F (40 °C). La génératrice peut fonctionner à des températures allant de 5 °F (-15 °C) à 122 °F (50 °C) pendant de courtes périodes. Si la génératrice est exposée à des températures en dehors de cette plage pendant l’entreposage, elle doit être ramenée dans cette plage avant d’être utilisée. En cas de fonctionnement à une température supérieure à 25 °C (77 °F), il peut y avoir une diminution de la puissance. La puissance et le courant maximum sont soumis et limités par des facteurs tels que la température ambiante, l’altitude, l’état du moteur, etc.

FONCTIONNEMENT

Raccordement du GPL



AVERTISSEMENT ! Le gaz de pétrole liquide (GPL) est extrêmement inflammable, ce qui peut provoquer des brûlures ou un incendie entraînant la mort ou des blessures graves.

- La conduite d'alimentation en carburant doit toujours être coupée lorsque le moteur ne tourne pas. Si le carburant n'est pas coupé, il peut y avoir une fuite de carburant au niveau de la génératrice.
- Ne pas placer les sources de GPL près de la sortie du silencieux ou près d'une source d'allumage.
- Toujours garder un extincteur près de la génératrice.
- Ne pas utiliser ou entreposer des sources portables de GPL à proximité de la génératrice ou dans un bâtiment, un garage ou un espace clos.
- Toutes les conduites d'alimentation de GPL doivent être installées par un plombier qualifié.
- En présence d'odeur de gaz, fermer toutes les sources de gaz et communiquer avec un plombier qualifié pour inspecter et réparer les conduites de GPL.
- Avant la première utilisation de chaque jour, vaporiser une solution d'eau savonneuse sur les raccords de GPL pour vérifier l'absence de fuites.
- Ne jamais utiliser un réservoir de gaz, un tuyau de raccordement de GPL ou un réservoir de GPL qui semble endommagé. Ne pas connecter ou déconnecter la source de GPL dans un endroit fermé.
- Le GPL est plus lourd que l'air et peut s'accumuler dans les espaces clos/bas en cas de fuite.

AVIS – Si un raccordement d'alimentation en carburant est nécessaire, il doit être installé conformément à tous les codes ou règlements locaux, ou en l'absence de codes ou règlements locaux, conformément au National Fuel Gas Code (NFPA 54/ANSI Z223.1) et à la norme CSA B149.1 (Code d'installation du gaz naturel et du propane), selon le cas. Si possible, le raccordement d'alimentation en carburant doit être proche du lieu de fonctionnement extérieur. Cela permettra de réduire le coût de la conduite flexible de carburant. Une conduite flexible de carburant approuvée doit être installée entre le connecteur du tuyau de GPL de la génératrice (entrée) et le raccord d'alimentation en carburant. En aucun cas, cette information ne doit être interprétée comme étant en conflit avec un code local, étatique ou national. En cas de doute, toujours suivre les codes locaux.

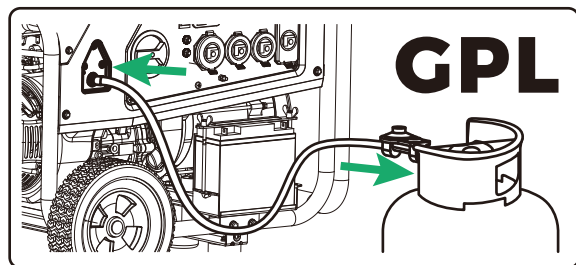

- Toujours maintenir le réservoir de GPL en position verticale.
- Utiliser uniquement des réservoirs de GPL DOT pour les applications vapeur de type 1, filetage ACME à droite. Vérifier que la date de requalification indiquée sur le réservoir n'a pas expiré.
- Tous les nouveaux réservoirs doivent être purgés de l'air et de l'humidité avant d'être remplis. Le processus de purge doit être effectué par votre fournisseur de gaz propane.

Fixer le tuyau du régulateur de GPL (inclus) au connecteur du tuyau de GPL (entrée) sur le panneau de commande de la génératrice Serrer l'écrou avec une clé de 19 mm ou une clé réglable. Retirer le bouchon ou le capuchon de sécurité du robinet du réservoir de GPL. Fixer le régulateur de GPL au

robinet du réservoir. Ne pas utiliser de clé pour serrer l'écrou du réservoir de GPL. Serrer l'écrou à la main dans le sens horaire jusqu'à un arrêt fixe. L'utilisation d'une clé peut endommager les composants des réservoirs de GPL.

Témoin – Mode d'économie d'énergie de la batterie

Cette génératrice est équipée d'un module électronique qui consomme l'énergie de la batterie. Lorsque le commutateur pour carburant principal est mis en position GAS ou LPG, le témoin lumineux passe au ROUGE pendant 4 minutes (avant de s'éteindre). Un démarrage réussi du moteur à tout moment pendant les 4 minutes fait passer le témoin au VERT. Si la génératrice portable n'est pas démarrée pendant cette période de 4 minutes, elle passera en mode d'économie de la batterie afin de préserver la durée de vie de la batterie.

AVIS - Votre génératrice portable est équipée d'un chargeur de batterie interne qui ne charge correctement la batterie que lorsque le moteur est en marche.

La génératrice ne peut pas être démarrée en mode d'économie d'énergie de la batterie. Placer le commutateur pour carburant principal à la position OFF et le replacer à la position GAS ou LPG pour réinitialiser le module électronique de 4 minutes de l'indicateur ROUGE.

3. Démarrage de la génératrice à l'essence

1. Avant de mettre la génératrice en marche, vérifier si des pièces sont desserrées ou manquantes et si des dommages ont pu se produire pendant le transport. S'assurer que la bougie d'allumage, le silencieux, le bouchon du réservoir et l'épurateur d'air sont tous en place.
2. Utilisez la génératrice uniquement à l'extérieur, dans le sens du vent, à au moins 20 pieds des espaces occupés avec l'échappement dirigé vers l'extérieur, pour réduire le risque d'accumulation de monoxyde de carbone.
3. S'il est connecté, s'assurer que la vanne du réservoir de GPL est complètement fermée.



4. Placer le commutateur pour carburant principal en position GAS.

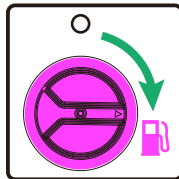

AVIS - Lorsque le commutateur pour carburant principal est mis en position GAS, le témoin lumineux passe au ROUGE pendant 4 minutes (avant de s'éteindre). Un démarrage réussi du moteur à tout moment pendant les 4 minutes fait passer le témoin au VERT. Pour plus de renseignements, consulter la section Témoin – Mode d'économie d'énergie de la batterie.

FONCTIONNEMENT

5. Débrancher toutes les charges électriques de la génératrice. Ne jamais démarrer ou arrêter la génératrice avec des appareils électriques branchés.

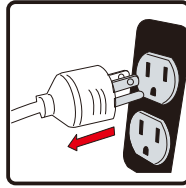

6. Placer le levier d'étranglement situé sur le moteur en position START. Vous n'avez pas besoin d'étrangler un moteur chaud. (Pour le démarrage électrique, passer à l'étape 8)

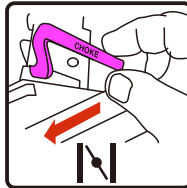

7. Pour un démarrage au lanceur à rappel seulement - Tirer lentement sur la corde du démarreur jusqu'à ressentir une résistance, puis tirer rapidement pour faire démarrer le moteur.

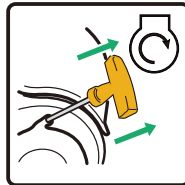

8. Pour le démarrage électrique seulement - Placer l'interrupteur du moteur à la position START (II) pendant quelques secondes, puis le relâcher.

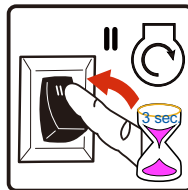

9. Ne pas trop étrangler. Dès que le moteur démarre et se réchauffe, placer lentement le levier d'étranglement en position « RUN ».

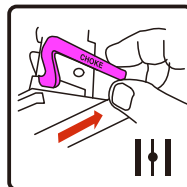

10. Laisser la génératrice portable fonctionner à vide pendant quelques minutes pour la stabiliser avant de brancher tout appareil électrique.

AVIS - Si le moteur démarre, mais ne fonctionne pas, ou si la génératrice portable s'arrête en cours de fonctionnement, vérifier le niveau d'huile. Consulter la section Arrêt en cas de faible niveau d'huile pour obtenir de plus amples renseignements.

4. Démarrage de la génératrice au GPL

1. Avant de mettre la génératrice en marche, vérifier si des pièces sont desserrées ou manquantes et si des dommages ont pu se produire pendant le transport. S'assurer que la bougie d'allumage, le silencieux, le bouchon du réservoir et l'épurateur d'air sont tous en place.
2. Utilisez la génératrice uniquement à l'extérieur, dans le sens du vent, à au moins 20 pieds des espaces occupés avec l'échappement dirigé vers l'extérieur, pour réduire le risque d'accumulation de monoxyde de carbone.
3. Raccorder le tuyau de GPL avec régulateur à la fois au réservoir de GPL et au connecteur du tuyau de GPL de la génératrice portable (entrée).

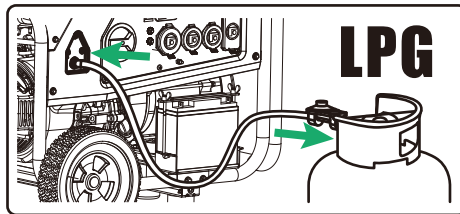

4. Ouvrir complètement la vanne du réservoir de GPL.

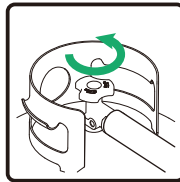

5. Placer le commutateur pour carburant principal en position LPG.

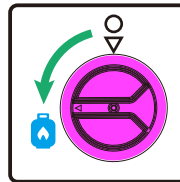

AVIS - Lorsque le commutateur pour carburant principal est mis en position LPG, le témoin lumineux passe au ROUGE pendant 4 minutes (avant de s'éteindre). Un démarrage réussi du moteur à tout moment pendant les 4 minutes fait passer le témoin au VERT.

Pour plus de renseignements, consulter la section Témoin - Mode d'économie d'énergie de la batterie.

FONCTIONNEMENT

6. Débrancher toutes les charges électriques de la génératrice. Ne jamais démarrer ou arrêter la génératrice avec des appareils électriques branchés.

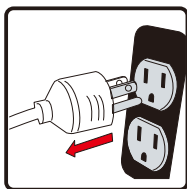

7. Placer le levier d'étranglement situé sur le moteur en position START. (Pour le démarrage électrique, passer à l'étape 11)

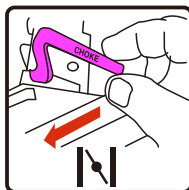

8. Pour un démarrage au lanceur à rappel seulement - TIRER POUR RÉCHAUFFER - Tirer sur le cordon du démarreur 1 à 2 fois. Tirer lentement jusqu'à ressentir une résistance, puis tirer rapidement.

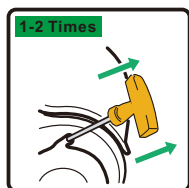

9. Pour un démarrage au lanceur à rappel seulement - Placer le levier d'étranglement en position RUN.

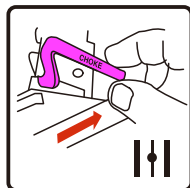

10. Pour un démarrage au lanceur à rappel seulement - TIRER POUR DÉMARRER - Tirer lentement sur la corde du démarreur jusqu'à ressentir une résistance, puis tirer rapidement pour faire démarrer la génératrice portable.

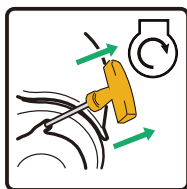

Si le moteur ne démarre pas en tirant 1 ou 2 fois avec le levier d'étranglement en position RUN, mettre le levier en position START et répéter l'étape TIRER POUR RÉCHAUFFER (8).

11. Pour le démarrage électrique seulement - Placer l'interrupteur du moteur à la position START (II) pendant quelques secondes, puis le relâcher.



12. Pour un démarrage électrique seulement - Placer le levier d'étranglement en position RUN.

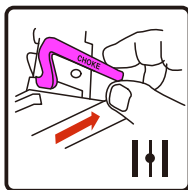

13. Laisser la génératrice portable fonctionner à vide pendant quelques minutes pour la stabiliser avant de brancher tout appareil électrique.

AVIS - Si le moteur démarre, mais ne fonctionne pas, ou si la génératrice portable s'arrête en cours de fonctionnement, vérifier le niveau d'huile. Consulter la section Arrêt en cas de faible niveau d'huile pour obtenir de plus amples renseignements.

AVIS - Il est courant d'observer du givre sur le réservoir de GPL et sur le régulateur en cours de fonctionnement, et cela ne constitue normalement pas une indication de problème. Dans des situations inhabituelles, ce gel peut éventuellement restreindre le flux de GPL vers la génératrice, ce qui entraîne une détérioration des performances. Dans ces rares cas, il peut être utile de faire ce qui suit :

- Échanger les réservoirs de carburant pour permettre au premier réservoir de se réchauffer, en répétant si nécessaire.
- Placer le réservoir de GPL à l'extrémité de la génératrice près de la poignée, là où l'air du ventilateur du moteur s'échappe de la génératrice. Cet air est légèrement chauffé par l'air circulant sur le moteur.
- Ne pas placer le réservoir de GPL près de la sortie d'échappement du silencieux.
- Le réservoir de GPL et ses composants peuvent être temporairement réchauffés en les recouvrant d'eau chaude.

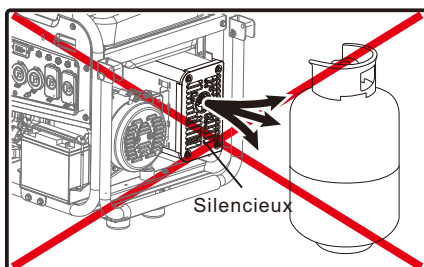

5. Branchement de charges électriques

Ce groupe électrogène a été testé et ajusté pour gérer sa pleine charge. Le voltage est régulé à l'aide d'un régulateur de tension automatique (AVR). Le réajustement de cet AVR mettra fin à la garantie. La prise duplex est équipée d'une protection GFCI. Le GFCI protège contre les chocs électriques qui peuvent être causés si vous devenez un conducteur pour l'électricité vers la terre. Même avec un GFCI, vous pouvez ressentir un choc, mais le GFCI coupera rapidement l'alimentation afin qu'une personne moyenne ne subisse aucune blessure. Testez le GFCI manuellement pendant que le groupe électrogène fonctionne pour vérifier que les contacts internes fonctionneront.

- Appuyez sur le bouton de test. Le bouton se remettra en position zéro, ce qui devrait couper l'alimentation de la prise.
- Appuyez sur le bouton de réinitialisation jusqu'à ce qu'il se bloque en position enfoncée. Si le GFCI ne se remet pas à zéro comme décrit, n'utilisez pas les prises. Appelez le service client de FIRMAN.
- Si le GFCI se déclenche pendant son utilisation, réinitialisez et testez la prise. Les cordons d'alimentation posés au sol avec une isolation usée peuvent déclencher le GFCI. N'utilisez que des cordons d'alimentation en bon état.

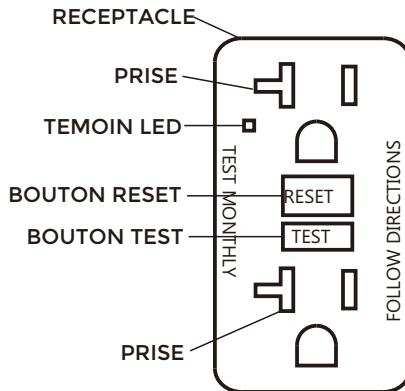

FONCTIONNEMENT D'AUTOTEST

En plus de la fonction de test/réinitialisation manuelle, la prise GFCI se teste périodiquement pour confirmer que son électronique GFCI est opérationnel. Le voyant lumineux reste vert lorsque la prise GFCI est alimentée par le groupe électrogène et fonctionne correctement.

Indications d'autotest : Si le voyant est orange ou clignote en rouge, cela indique qu'il y a un problème. Appuyez sur le bouton TEST pour activer la prise GFCI. Si celle-ci ne se réinitialise pas, veuillez la remplacer.



AVERTISSEMENT ! La tension du groupe électrogène peut provoquer un choc électrique ou des brûlures entraînant des blessures graves, voire la mort.

- Les cordons d'alimentation endommagés ou surchargés peuvent surchauffer, former un arc et brûler, entraînant des blessures graves, voire la mort.
- Utilisez un disjoncteur différentiel de fuite à la terre (GFCI) dans toute zone humide ou hautement conductrice en électricité, comme une terrasse métallique.
- Ne touchez pas les fils ou les pièces dénudés.

- Ne pas utiliser une génératrice dont les cordons électriques sont usés, effilochés, dénudés ou autrement endommagés.
- Ne pas faire fonctionner la génératrice sous la pluie ou par temps humide.
- Ne pas faire fonctionner à l'intérieur pour éviter les conditions humides.
- Ne pas manipuler la génératrice ou les cordons électriques en étant debout dans l'eau, pieds nus, ou lorsque les mains ou les pieds sont mouillés.
- Utiliser un commutateur de transfert répertorié pour éviter les retours d'alimentation en isolant la génératrice des travailleurs du service public d'électricité.

- 1.S'assurer que le disjoncteur du panneau de commande est en position fermée (OFF).
- 2.Démarrer la génératrice sans charge électrique.
- 3.Laisser tourner le moteur pendant plusieurs minutes pour qu'il se stabilise.
- 4.Brancher et allumer le premier appareil. Il est préférable de brancher d'abord l'appareil avec la charge la plus importante.
- 5.Laisser le moteur se stabiliser.
- 6.Brancher et allumer le prochain appareil.
- 7.Laisser le moteur se stabiliser.
- 8.Répéter les étapes 5 et 6 pour chaque appareil supplémentaire.

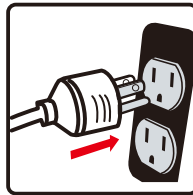

Protection contre la surtension

Il y a une faible possibilité que les fluctuations de tension puissent nuire au bon fonctionnement de certains équipements électroniques sensibles. Les appareils électroniques y compris les ordinateurs et de nombreux appareils programmables utilisent des composants conçus pour fonctionner dans une plage de tension étroite et peuvent être affectés par des fluctuations de tension momentanées de la génératrice portable. Bien qu'il n'y ait aucun moyen d'empêcher toutes les fluctuations de tension, il est possible de prendre des mesures pour protéger vos équipements électroniques sensibles. Installer des parasurtenseurs enfichables sur les prises alimentant vos équipements sensibles. Les parasurtenseurs sont offerts en version à sortie unique ou à sorties multiples. Ils sont conçus pour protéger contre les fluctuations de tension de courte durée.

FONCTIONNEMENT

CO Alert™

Système d'arrêt en présence de monoxyde de carbone (CO)

CO Alert coupe automatiquement le moteur lorsque des niveaux nocifs de monoxyde de carbone s'accumulent autour de la génératrice ou en cas de défaillance du système CO Alert. Après l'arrêt, le témoin du système clignotera pendant au moins cinq minutes selon le tableau ci-dessous.

CO Alert ne remplace PAS les détecteurs de monoxyde de carbone.

Installer un ou plusieurs détecteur(s) de monoxyde de carbone à piles dans votre maison. Ne pas faire fonctionner la génératrice dans des endroits fermés.

| Couleur | Description |
|-----------------------|-------------------------------------------------------------------------------------------------------------------------------------------------------------------------------------------------------------------------------------------------------------------------------------------------------------------------------------------------------------------------------------------------------------------------------------------------------------------------------------------------------------------------------------------------------------------------------------------------------------------------------------------------------------------------------------------------------|
| Rouge ●●●●● | Du monoxyde de carbone s'est accumulé autour de la génératrice. Avant de redémarrer, déplacer la génératrice vers une zone extérieure à 20 pieds (6 m) des espaces occupés, l'échappement dirigé à l'écart. Aérer les lieux (ouvrir les fenêtres et les portes) avant de retourner à l'intérieur. L'arrêt automatique est une indication que la génératrice était placée à un mauvais endroit. En cas de malaise, d'étourdissement ou de faiblesse ou si le détecteur de monoxyde de carbone de votre maison retentit pendant l'utilisation de ce produit, se rendre immédiatement à l'air frais. Téléphoner aux services d'urgence. Il peut s'agir d'une intoxication au monoxyde de carbone. |
| Jaune ●● ●● | Une défaillance du système CO Alert est survenue*. Consulter un fournisseur de services autorisé FIRMAN. |

* Le voyant jaune clignote pendant cinq secondes au démarrage de la génératrice pour indiquer que le système CO Alert fonctionne correctement.

6. Arrêt de la génératrice

1. Éteindre et retirer toutes les charges électriques.

Ne jamais arrêter la génératrice avec des appareils électriques branchés ou allumés.

Ne jamais arrêter la génératrice en tirant le levier d'étranglement en position START.

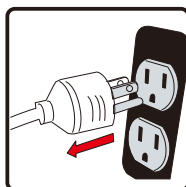

Laisser la génératrice fonctionner à vide pendant une minute pour stabiliser la température interne du moteur et de la génératrice.

2. Placer le commutateur pour carburant principal en position OFF.

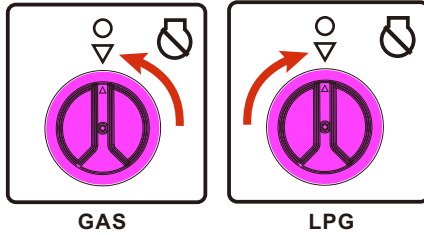

3. Fermer complètement la vanne du réservoir de GPL.

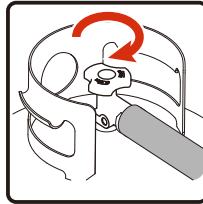

Si une housse est utilisée, ne pas l'installer avant que l'appareil n'ait refroidi.
AVIS - Débrancher le réservoir de GPL de la génératrice pendant le transport.

ENTRETIEN - ENTREPOSAGE

CALENDRIER D'ENTRETIEN

| ARTICLE | REMARQUES | Chaque jour (avant l'utilisation) | Premières 25 heures | Toutes les 50 heures | Toutes les 100 heures (ou chaque année) | Toutes les 250 heures |
|-------------------------------|--------------------------------------------------------------------------------------------------------------|-----------------------------------------|------------------------|-------------------------|--------------------------------------------------|--------------------------|
| Bougie d'allumage | Vérifier l'état. Ajuster l'écartement et nettoyer. Remplacer au besoin. | | | | √ | |
| Huile moteur | Vérifier le niveau d'huile. | √ | | | | |
| | Remplacez. | | √ | | √ | |
| Filtre à air | Nettoyer, remplacer au besoin. | | | √ | | |
| Carburant | Nettoyer la crépine du réservoir. Remplacer au besoin. | | | | √ | |
| Conduite de carburant | Vérifier si le tuyau de carburant est fissuré ou s'il présente d'autres dommages. Remplacer au besoin. | √ | | | | |
| Régulateur/ tuyau de GPL | Vérifier la présence de dommages ou de fuites. Remplacer au besoin. | √ | | | | |
| Système d'échappe- ment | Vérifier la présence de fuites. Resserrer ou remplacer le joint d'étanchéité si nécessaire. | √ | | | | |
| | Vérifier le pare-étincelles. Nettoyer/ remplacer au besoin. | | | | √ | |
| Moteur | Vérifier et ajuster le jeu des soupapes.* | | | | | √ |
| | Nettoyer la chambre de combustion.* | | | | | √ |
| Raccords/ attaches | Vérifier. Remplacer au besoin. | | | | √ | |

* À effectuer par un propriétaire bien informé/expérimenté ou par un centre de services autorisé.

Recommandations générales

Un entretien régulier permettra d'améliorer le rendement et de prolonger la durée de vie de la génératrice. Un concessionnaire agréé doit faire l'entretien.

La garantie de la génératrice ne couvre pas les articles qui ont été soumis à des abus ou à des négligences de la part de l'opérateur. Pour bénéficier pleinement de la garantie, l'opérateur doit entretenir la génératrice conformément aux instructions de ce manuel.

Certains ajustements devront être effectués périodiquement pour entretenir correctement votre génératrice.

Tous les entretiens et ajustements doivent être effectués au moins une fois par saison. Respecter les exigences du calendrier d'entretien ci-dessus.

AVIS – Une fois par an, il faut nettoyer ou remplacer la bougie d'allumage et remplacer le filtre à air. Une nouvelle bougie et un filtre à air propre assurent un bon mélange air-carburant et aident votre moteur à fonctionner à un rendement optimal et à durer plus longtemps.

Lors du transport de la génératrice

Transporter lorsque le réservoir de carburant est VIDE ou lorsque le robinet de carburant principal est en position OFF.

Ne pas incliner la génératrice à un angle tel que le carburant se répandrait.

Débrancher le tuyau de GPL et le ranger en toute sécurité.

ENTRETIEN DU MOTEUR

Pour éviter les démarrages accidentels, retirer et mettre à la terre le fil de bougie avant d'effectuer toute opération d'entretien.

Changement d'huile moteur

Changer l'huile moteur toutes les 100 heures (pour un nouveau moteur, changer l'huile après 25 heures).

Si la génératrice est utilisée dans des conditions extrêmement sales ou poussiéreuses, ou par temps extrêmement chaud, changer l'huile plus souvent.

MISE EN GARDE! Éviter le contact prolongé ou répété de la peau avec l'huile moteur usagée. Il a été démontré que l'huile moteur usée provoque le cancer de la peau chez certains animaux de laboratoire.

Laver soigneusement les zones exposées avec de l'eau et du savon.



GARDER HORS DE LA PORTÉE DES ENFANTS. NE PAS POLLUER. CONSERVER LES RESSOURCES. RETOURNER L'HUILE USÉE AUX CENTRES DE COLLECTE.

(a) Sur une surface plane, vidanger l'huile dans un récipient approprié en retirant le bouchon de vidange et le bouchon de remplissage d'huile lorsque le moteur est chaud.

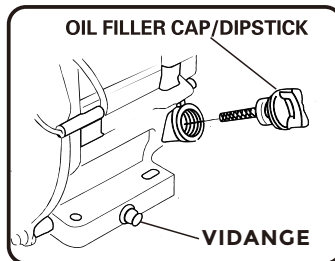

(b) Remettre le bouchon de vidange et remplir le moteur avec de l'huile jusqu'à ce qu'il atteigne le niveau ÉLEVÉ (H) sur la jauge de remplissage d'huile.

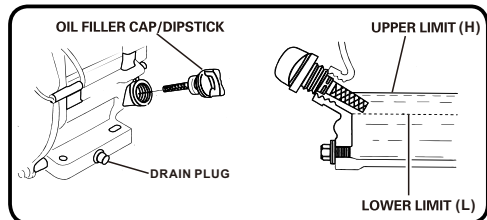
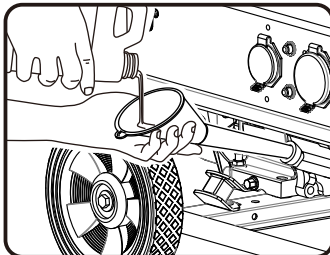

NOTE : Nous recommandons d'utiliser l'huile SAE 10W-30 API SL ou supérieure pour une performance optimale. Voir Huile et essence/GPL/GN.

Entretien du filtre à air

(a) Retirer avec précaution l'élément du filtre à air en mousse et le laver avec un détergent liquide et de l'eau uniquement. Essorer dans un chiffon propre.

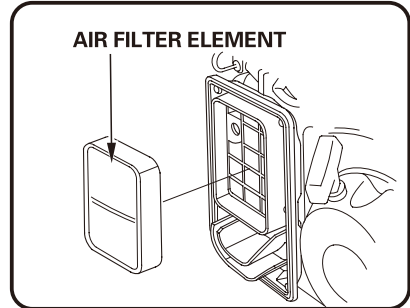
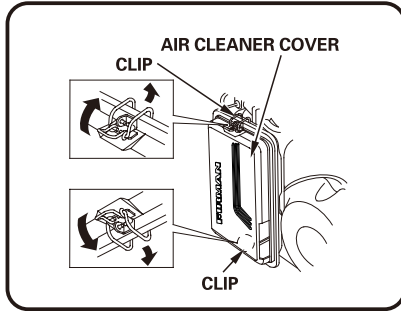

(b) Saturer l'élément de filtre à air en mousse avec de l'huile moteur propre et presser dans un chiffon propre pour enlever l'excès d'huile.

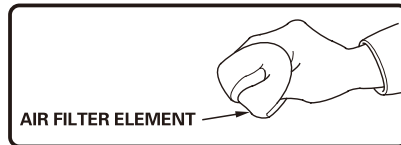

(c) Réinstaller l'élément de filtre à air propre ou neuf.

Entretien de la bougie d'allumage

Changer la bougie d'allumage aidera votre moteur à démarrer plus facilement et à mieux fonctionner.

(a) Retirer la coiffe de la bougie d'allumage.

(b) Retirer la bougie d'allumage à l'aide de la clé fournie.

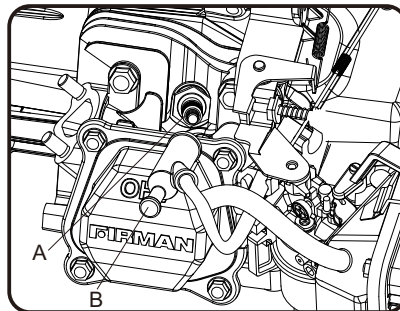

A - Bougie d'allumage
B - Coiffe de bougie d'allumage

(c) Inspectez la bougie et nettoyez-la avec une brosse métallique avant de la réinstaller. Remplacez si nécessaire.

(d-1) Pour bougie d'allumage FIRMAN P/N 330723001 - Ajustez l'écart des électrodes de 0.020 - 0.024 in. (0.5 - 0.6 mm).

(d-2) Pour bougie d'allumage CHAMPION N9YC - Ajustez l'écart des électrodes de 0.028 - 0.031 in. (0.7 - 0.8 mm).

(e) Mettez la bougie d'allumage en position et serrez-la à la main pour éviter d'endommager le filetage.

(f) Serrez la bougie avec la clé fournie et remettez le faisceau de bougie en place.

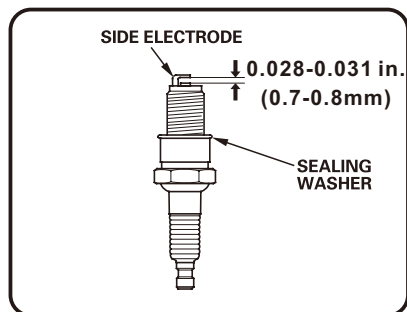
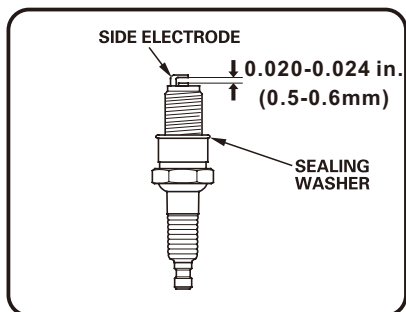

BOUGIE D'ALLUMAGE : FIRMAN P/N 330723001

BOUGIE D'ALLUMAGE : CHAMPION N9YC

BOUGIE D'ALLUMAGE : FIRMAN P/N 330723001 ou CHAMPION N9YC

Entretien du jeu de soupapes

-Admission : 0,004 à 0,006 po (0,1 à 0,15 mm)

-Échappement : 0,004 à 0,006 po (0,1 à 0,15 mm)

Silencieux et pare-étincelles



AVERTISSEMENT ! Le contact avec la zone du silencieux peut causer des brûlures et des blessures graves.

- Ne pas toucher les pièces chaudes.
- L'utilisation ou le fonctionnement du moteur sur un terrain couvert de forêts, de broussailles ou d'herbe constitue une violation du California Public Resource Code, section 4442, à moins que le système d'échappement ne soit équipé d'un pare-étincelles, tel que défini dans la section 4442, maintenu en état de fonctionnement effectif. D'autres États ou juridictions fédérales peuvent avoir des lois similaires. Consulter la réglementation fédérale 36 CFR, section 261.52.

ENTRETIEN - ENTREPOSAGE

Inspection du silencieux et du pare-étincelles

1. Inspecter le silencieux pour détecter des fissures, de la corrosion ou d'autres dommages.
2. Retirer les vis qui retiennent le pare-étincelles, puis le retirer du silencieux.

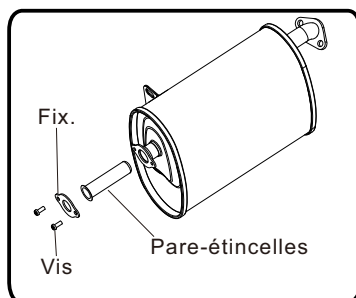

3. Enlever soigneusement les dépôts de carbone du pare-étincelles avec une brosse métallique.

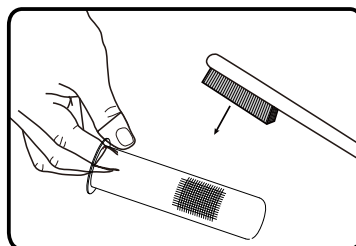

4. Remplacer le pare-étincelles s'il est endommagé. Si des pièces de rechange sont nécessaires, veiller à n'utiliser que des pièces de rechange d'origine FIRMAN.
 5. Positionner le pare-étincelles dans le silencieux et le fixer avec les vis.
- AVIS - Le fait de ne pas nettoyer ou remplacer le pare-étincelles peut entraîner une diminution des performances du moteur.

ENTRETIEN DE LA GÉNÉRATRICE

Faire fonctionner la génératrice au moins 30 minutes par mois.

Veiller à ce que la génératrice portative soit maintenue propre et entreposée dans un endroit propre et sec.

Ne pas exposer l'appareil à une poussière, une saleté, une humidité ou des vapeurs corrosives excessives. Ne pas insérer d'objet dans les fentes de refroidissement.

Avant chaque utilisation, vérifier sous la génératrice s'il y a des traces d'huile ou de carburant. Nettoyer tout débris accumulé. Garder la zone autour du silencieux libre de tout débris. Utiliser une brosse à poils doux pour éliminer la saleté et l'huile séchée. Utiliser un chiffon humide pour nettoyer toutes les surfaces extérieures.

Remplacement de la batterie

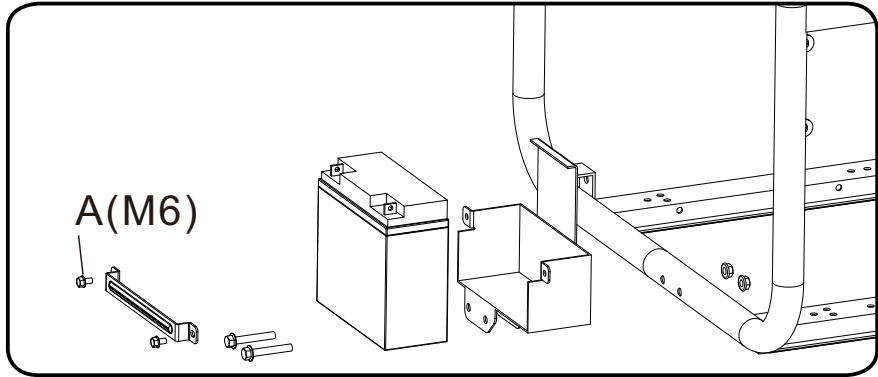

1. Retirer la coiffe de la bougie d'allumage.
2. Retirer d'abord l'écrou et le boulon de la borne négative (-), puis de la borne positive (+).
3. Desserrer et retirer les écrous à oreilles (A) du support de la batterie.
4. Retirer la batterie et la recycler.
5. Installer une nouvelle batterie selon les spécifications suivantes : batterie au plomb-acide scellée de 12 V et 15 Ah, L x l x H : 7,09 x 2,95 x 6,5 po (180 x 75 x 165 mm)
6. Connecter d'abord le câble positif rouge (+) à la batterie.
7. Connecter ensuite le câble négatif noir (-) à la batterie.
8. Couvrir les bornes avec les coiffes fournies.
9. Installer la coiffe de la bougie d'allumage.

Recharge de la batterie

La batterie alimente le démarreur du moteur et le module de commande. Cette génératrice portable est équipée d'un circuit de charge automatique de la batterie. La batterie reçoit une tension de charge seulement lorsque le moteur est en marche. La batterie conservera une charge adéquate si la génératrice portable est utilisée régulièrement (environ une fois toutes les deux semaines). Si elle est utilisée moins fréquemment, la batterie doit être connectée à un chargeur d'entretien (non inclus) ou à un mainteneur de batterie (non inclus) pour la maintenir correctement chargée. Si la batterie ne peut pas faire démarrer le moteur, il peut être démarré manuellement uniquement en position GAS en tirant sur le lanceur à rappel du moteur. Si la tension de la batterie est extrêmement faible, le circuit de charge peut ne pas être en mesure de la recharger. Dans ce cas, la batterie doit être connectée à un chargeur de batterie standard de type automobile pour être rechargée avant de pouvoir être utilisée.

Entreposage à long terme

Il est important d'empêcher la formation de dépôts de gomme dans les composants essentiels du système de carburant, comme le carburateur, les tuyaux de carburant ou le réservoir pendant l'entreposage. Les carburants mélangés à de l'alcool (appelés essence-alcool, éthanol ou méthanol) attirent l'humidité, ce qui entraîne la séparation et la formation d'acides pendant l'entreposage. Le gaz acide peut endommager le système d'alimentation en carburant d'un moteur pendant son entreposage.

Lorsque le groupe électrogène est entreposé pendant plus d'un mois, suivre ces instructions pour éviter les problèmes de moteur :



AVERTISSEMENT ! Le carburant et ses vapeurs sont extrêmement inflammables, ce qui peut provoquer des brûlures ou un incendie entraînant la mort ou des blessures graves.

Ne pas entreposer le carburant à proximité d'une source d'allumage.

Pour vidanger le carburant, déplacer la génératrice à l'extérieur et utiliser un siphon à vide non conducteur disponible sur le marché. Le carburant doit être vidangé dans un récipient approuvé.

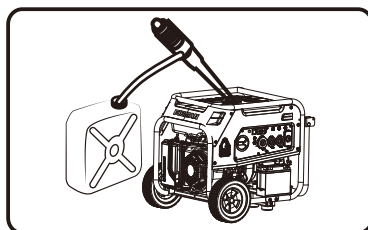

1-Traiter tout carburant entreposé avec un stabilisateur de carburant.

2-Pour l'entreposage d'une génératrice avec de l'essence dans le réservoir, faire fonctionner le moteur pendant 5 à 10 minutes pour faire circuler le carburant traité dans les conduites de carburant et le carburateur avant de l'arrêter.

3-Il n'est pas nécessaire de vider l'essence du réservoir de la génératrice si un stabilisateur de carburant est ajouté.

4- **PANNE D'ALIMENTATION CARBURANT** : Pour vidanger le réservoir de carburant, placer la génératrice à l'extérieur. Une fois que le réservoir de carburant est vidé, mettre le commutateur pour carburant principal en position GAS. Démarrer et faire fonctionner la génératrice portable à l'extérieur jusqu'à ce que le moteur arrête par manque d'essence. Cela permettra de vider toute l'essence restante dans le réservoir, les conduites de carburant et le carburateur.

5-Toujours placer le commutateur pour carburant principal en position OFF avant l'entreposage.

6 - Laisser la génératrice portable refroidir avant de la nettoyer et de la ranger.

7-Changez l'huile.

8-Retirer la coiffe de la bougie d'allumage. Verser environ une cuillère à thé d'huile moteur par l'orifice de la bougie, puis tirer doucement plusieurs fois sur le lanceur à rappel afin de répartir l'huile dans le cylindre. Réinstaller la bougie d'allumage et y fixer la coiffe. Tirer lentement sur la corde du démarreur jusqu'à ressentir une résistance. Cela permet de fermer les soupapes afin que l'humidité ne puisse pas pénétrer dans le cylindre du moteur.

9-Couvrir la génératrice portable et la ranger dans un endroit propre et sec, à l'abri de la lumière directe du soleil et toujours loin de sources d'allumage.

Les dommages ou les dangers causés par l'utilisation d'un carburant inapproprié, d'un carburant mal entreposé ou de stabilisateurs mal formulés ne sont pas couverts par la garantie du fabricant. Ne pas conserver l'essence d'une saison pour une autre saison.

DÉPANNAGE - SPÉCIFICATIONS

| Problème | Cause | Mesure corrective |
|----------------------------------------------------------------------------------------------------------|-----------------------------------------------------------------------------------------------------------------------------------------------------------------------------------------------------------------------------------------------------------------------------------------------------------------------------------------------------------------------------------------------------------------------------------------------------------------------------------------------------------------------------------------------------------------------------------------------------------------------------------------------------------------------------------------------------------------------------------------------------------------------------------------------------------------|------------------------------------------------------------------------------------------------------------------------------------------------------------------------------------------------------------------------------------------------------------------------------------------------------------------------------------------------------------------------------------------------------------------------------------------------------------------------------------------------------------------------------------------------------------------------------------------------------------------------------------------------------------------------------------------------------------------------------------------------------------------------------------------------------------------------------------------------------------------------------------------------------------------------------------------------------------------------------------------------------------------------------------------------------------------------------------------------------------------------------------------------------------------------------------------------|
| Le moteur tourne, mais aucun courant alternatif ne sort. | <ol style="list-style-type: none"> 1. Disjoncteur ouvert. 2. Génératrice défectueuse. 3. Mauvaise connexion ou cordon défectueux. 4. Défaut de l'appareil branché. | <ol style="list-style-type: none"> 1. Réinitialiser le disjoncteur. 2. Communiquer avec un centre de services autorisé. 3. Vérifier et réparer. 4. Brancher un autre appareil en bon état. |
| Le moteur fonctionne bien à vide, mais «bogue» lorsque des charges sont branchées. | <ol style="list-style-type: none"> 1. Court-circuit dans une charge branchée. 2. Régime moteur trop lent. 3. Court-circuit de la génératrice. 4. Filtre à carburant bouché ou encrassé. | <ol style="list-style-type: none"> 1. Débrancher la charge électrique court-circuitée. 2. Communiquer avec un centre de services autorisé. 3. Communiquer avec un centre de services autorisé. 4. Nettoyer ou remplacer le filtre à carburant. |
| Le moteur ne démarre pas; il démarre et tourne difficilement ou s'arrête en plein fonctionnement. | <ol style="list-style-type: none"> 1. Commutateur pour carburant réglé à la position OFF (O). 2. Le témoin lumineux est éteint ou clignote en rouge. 3. Faible niveau d'huile. 4. Épurateur d'air encrassé. 5. En panne d'essence. 6. Essence éventée. 7. Fil de bougie pas connecté à la bougie d'allumage. 8. Bougie d'allumage défectueuse. 9. Présence d'eau dans l'essence. 10. Moteur noyé. 11. Mélange de carburant excessivement riche. 12. Filtre à carburant bouché ou encrassé. 13. La batterie de démarrage peut avoir une charge insuffisante. 14. En panne de GPL. 15. La vanne du réservoir de GPL n'est pas ouverte. 16. Batterie à plat. | <ol style="list-style-type: none"> 1. Placer le commutateur pour carburant en position GAS ou LPG. 2. Le voyant doit être rouge fixe pour pouvoir démarrer le moteur. 3. Remplir le carter jusqu'au niveau approprié ou placer la génératrice sur une surface plane. 4. Nettoyer ou remplacer l'épurateur d'air. 5. Remplir le réservoir de carburant avec de l'essence. 6. Vider le réservoir de carburant et le carburateur; remplir avec de l'essence fraîche. 7. Connecter le fil à la bougie d'allumage. 8. Remplacer la bougie d'allumage. 9. Vider le réservoir d'essence et le carburateur; remplir avec de l'essence fraîche. 10. Attendre 5 minutes et relancer le moteur. 11. Communiquer avec un centre de services autorisé. 12. Nettoyer ou remplacer le filtre à carburant. 13. Vérifier la puissance de la batterie et charger la batterie si nécessaire. 14. Remplacer le réservoir de GPL. 15. Ouvrir complètement la vanne du réservoir de GPL. <p>Démarrer le moteur à la position GAS. Charger ou remplacer la batterie.</p> |
| Le moteur manque de puissance. | <ol style="list-style-type: none"> 1. Charge trop élevée. 2. Filtre à air encrassé. 3. Filtre à carburant bouché ou encrassé. 4. Pare-étincelles bouché. | <ol style="list-style-type: none"> 1. Ne pas surcharger la génératrice. 2. Remplacer le filtre à air. 3. Nettoyer ou remplacer le filtre à carburant. 4. Nettoyer ou remplacer le pare-étincelles. |
| Le moteur «oscille» ou faiblit. | <ol style="list-style-type: none"> 1. Carburateur rempli d'un mélange trop riche ou trop pauvre. 2. Filtre à carburant bouché ou encrassé. | <ol style="list-style-type: none"> 1. Communiquer avec un centre de services autorisé. 2. Nettoyer ou remplacer le filtre à carburant. |
| Le moteur s'éteint lorsqu'il tourne. | <ol style="list-style-type: none"> 1. En panne d'essence ou de GPL. 2. Épurateur d'air encrassé. 3. Faible niveau d'huile. | <ol style="list-style-type: none"> 1. Remplir le réservoir de carburant avec de l'essence ou remplacer le réservoir de GPL. 2. Nettoyer ou remplacer l'épurateur d'air. 3. Remplir le carter jusqu'au niveau approprié ou placer la génératrice sur une surface plane. |
| Le moteur s'arrête et le voyant jaune de défaillance du système CO clignote. | <ol style="list-style-type: none"> 1. Défaillance du système CO | <ol style="list-style-type: none"> 1. Communiquer avec un centre de services FIRMAN autorisé. |

Pour toute autre question, communiquer avec le revendeur autorisé ou le service à la clientèle de Firman.

DÉPANNAGE - SPÉCIFICATIONS

SPÉCIFICATIONS

| | | | |
|---------------------------------------|-------------------------------------------------------------|-----------------------------------------------------------|--------------------------------------------------------------|
| Modèle | H07553 | | |
| Watts au démarrage | 9400 (ESSENCE)/8450 (GPL) | | |
| Watts de fonctionnement* | 7500 (ESSENCE)/6750 (GPL) | | |
| Tension nominale c.a. | 120/240V | | |
| Fréquence nominale | 60Hz | | |
| Phase | Monophasé | | |
| Régulateur de tension | AVR | | |
| Facteur de puissance | 1 | | |
| Type d'alternateur | À balais | | |
| Moteur | FIRMAN | | |
| Type de moteur | Monocylindre, 4 temps à soupapes en tête refroidi par air | | |
| Cylindrée | 439cc | | |
| Arrêt en cas de faible niveau d'huile | Oui | | |
| Système d'allumage | Type d'allumage sans rupture, magnéto à volant d'inertie | | |
| Système de démarrage | Lanceur ou démarrage électrique | | |
| Carburant | Essence automobile sans plomb/GPL | | |
| Capacité du réservoir | 8,0 gallons US (30,3 L) | | |
| Capacité d'huile lubrifiante | 37,2 oz (1,1 L) | | |
| Type de carburateur | À flotteur | | |
| Épurateur d'air | Type polyuréthane | | |
| Rotation de l'arbre de prise de force | Antihoraire (face à l'arbre de prise de force) | | |
| Type d'huile | Voir la section « Ajout d'huile moteur » | | |
| Système de mise à la terre c.a. | Neutre fixé au châssis | | |
| Plage de pression du gaz naturel | (0.25 à 0.40 psi) (13 à 20 mm de mercure) (1,7 à 2,7 kpa) | | |
| Consommation de GPL | Pas de charge | Demi-charge | Pleine charge |
| | 15.6ft ³ /hr(1.6L/hr) 39,000 BTU/h (11,429 W) | 31ft ³ /hr(3.2L/hr) 77,500 BTU/h (22,713 W) | 50.8ft ³ /hr(5.3L/hr) 127,000 BTU/h (37,211 W) |

*Groupe électrogène certifié à la norme CSA (Canadian Standards Association) C22.2 n°100-14, Moteurs et groupes électrogènes et est conforme à la PGMA (Association des fabricants de générateurs portables) Standard ANSI / PGMA G300-2018, Sécurité et performance des générateurs portables.

DIAGRAMME DES PIÈCES ET LISTE DES PIÈCES

H07553 - DIAGRAMME DES PIÈCES

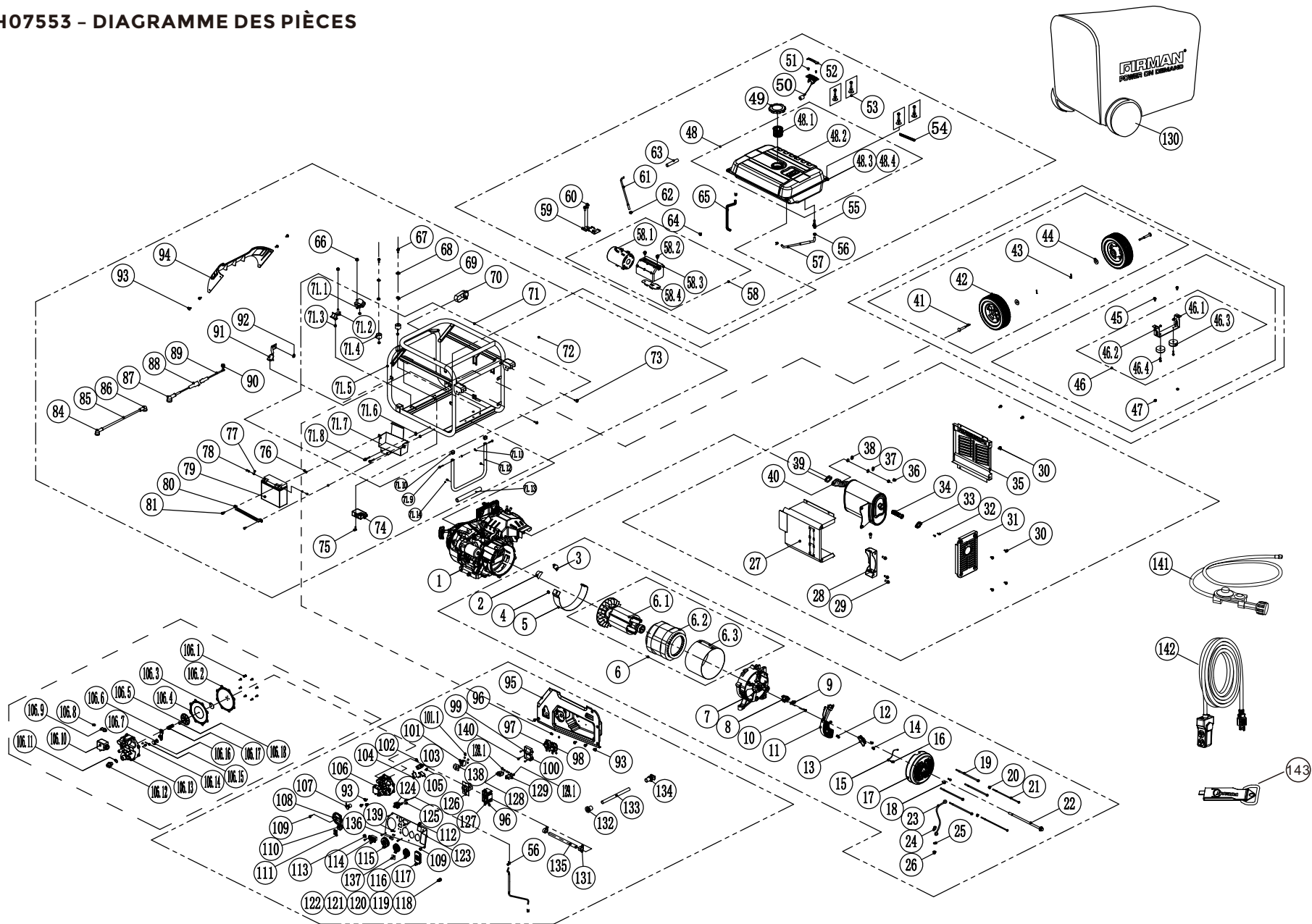

**Diagramme des pièces du moteur à double
combustible de 439cm³**

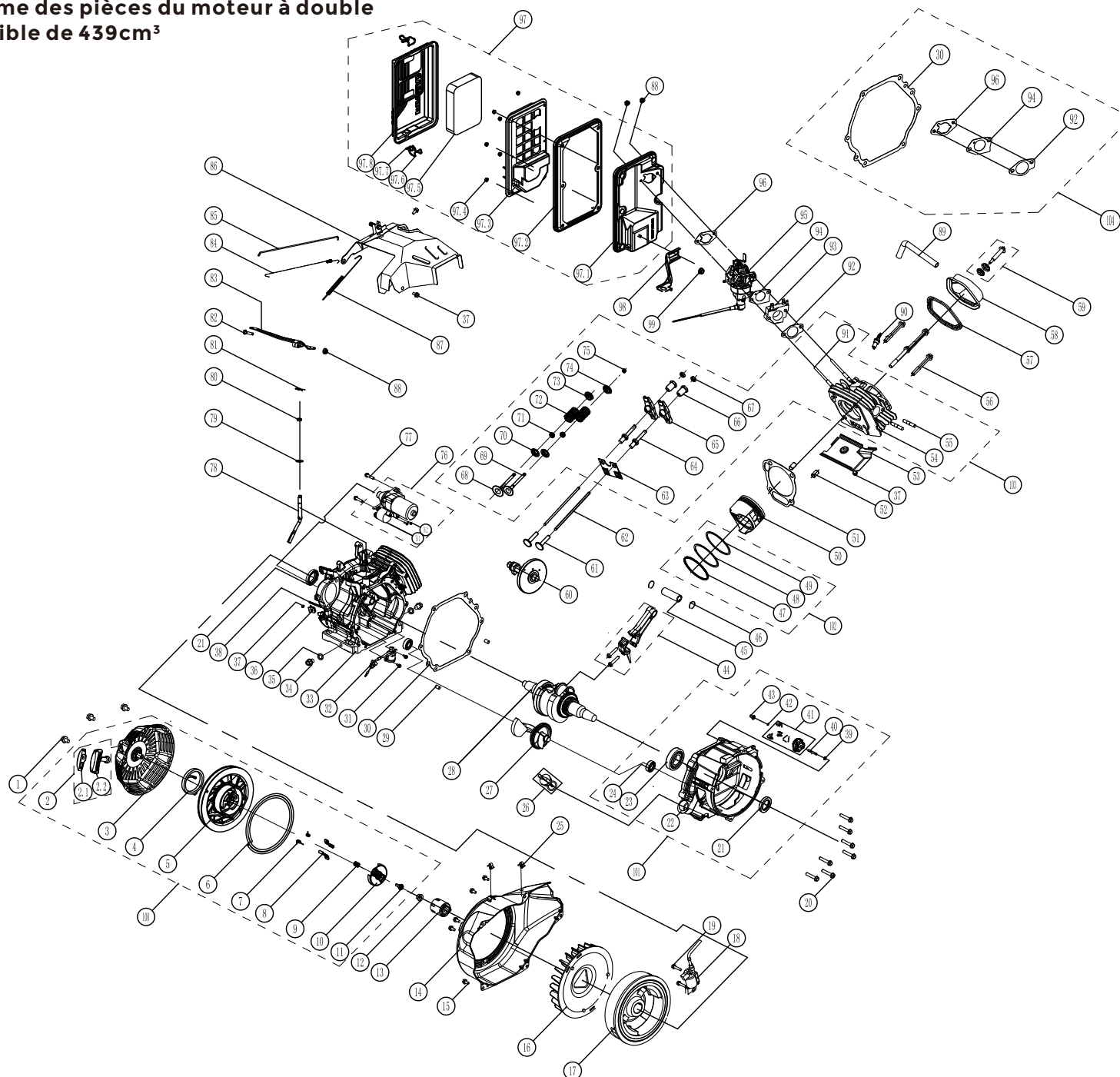

Diagrammes des pièces - Listes de pièces - Diagramme de câblage

Groupe électrogène H07553

| N° | Nb. pièce | Description | Qté | N° | Nb. pièce | Description | Qté |
|------|-----------|----------------------------------------|-----|-------|-----------|-----------------------------------------|-----|
| 1 | 357518300 | Sous-ensemble moteur | 1 | 46.2 | 357713538 | Jambe de soutien | 1 |
| 2 | 357713501 | Capuchon en caoutchouc B | 1 | 46.3 | 336713557 | Caoutchouc, Soutien | 2 |
| 3 | 357713524 | Capuchon en caoutchouc A | 1 | 46.4 | 336713561 | Boulon à embase M6×25 | 2 |
| 4 | 336713528 | Boulon à embase M6×8 | 1 | 47 | 336713558 | Ecrou M8 | 2 |
| 5 | 357713573 | Pare-vent du générateur | 1 | 48 | 357713579 | Ensemble de réservoir de carburant | 1 |
| 6 | 380413510 | Ensemble rotor et stator | 1 | 48.1 | 336713806 | Filter à carburant, treillis métallique | 1 |
| 6.1 | 380713544 | Assemblage de rotor | 1 | 48.2 | 357713711 | Réservoir d'essence | 1 |
| 6.2 | 380713545 | Assemblage de stator | 1 | 48.3 | 336713542 | Œillet, réservoir de carburant | 4 |
| 6.3 | 380713557 | Couvercle de stator | 1 | 48.4 | 375715017 | Tampon de réservoir de laveuse | 4 |
| 7 | 357713506 | Couvercle d'extrémité | 1 | 49 | 336713549 | Bouchon du réservoir d'essence | 1 |
| 8 | 357713507 | Assemblage de balais de charbon | 1 | 50 | 357713578 | Ensemble de jauge de carburant. | 1 |
| 9 | 336713525 | Porte-balais de charbon | 1 | 51 | 375715018 | Vis M5×14 | 2 |
| 10 | 357713563 | Assemblages de boulons et de rondelles | 1 | 52 | 336713547 | Affichage de la jauge de carburant | 1 |
| 11 | 380713504 | RAV | 1 | 53 | 393713018 | Boulon M6×20 | 4 |
| 12 | 336713519 | Boulon à embase M5×16 | 2 | 54 | 317713577 | Agrafe | 1 |
| 13 | 336713523 | Bornier | 1 | 55 | 336713807 | Raccord de réservoir avec filtre | 1 |
| 14 | 336713520 | Boulon M5×16 | 2 | 56 | 375715019 | Serrer | 3 |
| 15 | 336713522 | Fil de terre | 1 | 57 | 375715020 | Tuyau, Carburant 1 | 1 |
| 16 | 336713519 | Boulon à embase M5×16 | 1 | 58 | 380428300 | Assemblage de cartouche de carbone | 1 |
| 17 | 357713509 | Capuchon de couvercle d'extrémité | 1 | 58.1 | 336713637 | Cartouche de carbone | 1 |
| 18 | 336718309 | Boulon à embase M5×12 | 2 | 58.2 | 380713003 | Boulon à embase M6×6 | 2 |
| 19 | 380713506 | Boulon à embase M6×200 | 4 | 58.3 | 336713636 | Bouclier de cartouche de carbone | 1 |
| 20 | 336713577 | Ecrou M5 | 2 | 58.4 | 336713639 | Support de cartouche en carbone | 1 |
| 21 | 380713507 | Boulon de couvercle latéral M5 × 229 | 2 | 59 | 336713638 | Porte-bidon en carbone | 1 |
| 22 | 380713508 | Boulon à embase M10×285 | 1 | 60 | 393713016 | Bride. Boulon M8×16 | 2 |
| 23 | 336713514 | Fil de terre | 1 | 61 | 380713533 | Tuyau de vapeur 2 | 1 |
| 24 | 336718301 | Boulon à embase M6×12 | 1 | 62 | 336713540 | Pince (Ø8×6) | 1 |
| 25 | 336713516 | Rondelle Etoile Extérieure Ø6 | 1 | 63 | 357713546 | Manche | 1 |
| 26 | 336713517 | Ecrou M6 | 4 | 64 | 375715021 | Pince Ø8,8×8 | 1 |
| 27 | 357713523 | Protecteur, Muff., Dos | 1 | 65 | 380713532 | Tuyau de vapeur 1 | 1 |
| 28 | 357713515 | Titulaire, Manchon | 1 | 66 | 357713531 | Ecrou M10 | 2 |
| 29 | 336713531 | Boulon à embase M8×20 | 4 | 67 | 357713584 | Boulon à embase M8×35 | 2 |
| 30 | 375715014 | Boulon à embase M6×12 | 7 | 68 | 336713509 | Rondelle de blocage Ø8 | 2 |
| 31 | 357713516 | Protecteur, Manchon, Côté | 1 | 69 | 375718301 | Machine à laver | 2 |
| 32 | 336713538 | Vis et rondelle Assy M5×14 | 2 | 70 | 336713691 | Porte-tuyau | 1 |
| 33 | 357713517 | Support, pare-étincelles | 1 | 71 | 375715013 | Cadre | 1 |
| 34 | 336713536 | Pare-étincelles | 1 | 71.1 | 357713532 | Isolateur 2 | 1 |
| 35 | 357713518 | Protecteur, Manchon, Avant | 1 | 71.2 | 357713533 | Isolateur 1 | 1 |
| 36 | 336713534 | Ecrou M8 | 2 | 71.3 | 336718318 | Ecrou M8 | 4 |
| 37 | 336713509 | Rondelle de blocage Ø8 | 2 | 71.4 | 357713585 | Support moteur | 2 |
| 38 | 336713533 | Rondelle Plate Ø8 | 2 | 71.5 | 375715001 | Cadre | 1 |
| 39 | 357713520 | Gskt., poste. | 1 | 71.6 | 336713558 | Ecrou M8 | 2 |
| 40 | 380713538 | Manchon, ens. | 1 | 71.7 | 375715002 | Support de batterie | 1 |
| 41 | 357713535 | Comp d'essieu | 2 | 71.8 | 357713527 | Bride. Boulon M8×50 | 2 |
| 42 | 357713592 | La roue | 2 | 71.9 | 357713527 | Boulon M8×50 | 2 |
| 43 | 357713536 | Goupille de verrouillage | 2 | 71.10 | 375715003 | Bouchon de poignée | 2 |
| 44 | 357713514 | Rondelle Ø10 | 2 | 71.11 | 375715004 | Ecrou M8 | 2 |
| 45 | 336713559 | Bride. Boulon M8×16 | 2 | 71.12 | 375715005 | Gérer | 1 |
| 46 | 375715015 | Assemblage des pieds de support | 1 | 71.13 | 375715006 | Gant | 1 |
| 46.1 | 375715016 | Ecrou M6 | 2 | 71.14 | 375715007 | Coussin de poignée | 2 |

Diagrammes des pièces - Listes de pièces - Diagramme de câblage

| N° | Nb. pièce | Description | Qté | N° | Nb. pièce | Description | Qté |
|--------|-----------|--------------------------------|-----|--------|-----------|--------------------------------|-----|
| 73 | 375718302 | Boulon à embase M8x12 | 2 | 106.18 | 375718318 | Rivet | 1 |
| 74 | 392428300 | CoModule | 1 | 107 | 336713826 | Couvercle d'entrée de GPL | 1 |
| 75 | 375715022 | Vis M5x12 | 1 | 108 | 336713815 | Sélecteur de carburant | 1 |
| 76 | 375715008 | Ecrou M6 | 2 | 109 | 330713582 | Vis et rondelle Assy M4x14 | 9 |
| 77 | 375715009 | Vis&rondelle M5x10 | 2 | 110 | 336713827 | Changer | 1 |
| 78 | 375715010 | Ecrou M5 | 2 | 111 | 336755004 | Couvercle de l'interrupteur | 1 |
| 79 | 357713553 | La batterie | 1 | 112 | 336755005 | Couvercle de disjoncteur | 1 |
| 80 | 375715011 | Coussin de support de batterie | 1 | 113 | 336713828 | Voyant | 1 |
| 81 | 375715012 | Boulon M6x15 | 2 | 114 | 357713586 | Multimètre | 1 |
| 84 | 336713841 | Botte rouge | 1 | 115 | 336713574 | Couvercle de sortie TT-30R | 1 |
| 85 | 357713556 | Câble rouge de batterie + | 1 | 116 | 336713573 | Couvercle de sortie L5-30R | 2 |
| 86 | 336713611 | Botte, Démarreur | 1 | 117 | 357713541 | Couvercle de sortie 5-20R GFCI | 1 |
| 87 | 336713842 | Botte noire | 1 | 118 | 357713542 | Boulon M6x22 | 1 |
| 88 | 336713693 | Câble de batterie (femelle) | 1 | 119 | 357713543 | Ecrou M6 | 2 |
| 89 | 357713607 | Câble de batterie (mâle) | 1 | 120 | 336713512 | Rondelle de blocage Ø6 | 2 |
| 90 | 336713528 | Boulon à embase M6x8 | 1 | 121 | 336713513 | Rondelle Ø6 | 4 |
| 91 | 357713577 | Support de filtre à air | 1 | 122 | 336713516 | Rondelle Etoile Extérieure Ø6 | 1 |
| 92 | 336718314 | Ecrou M6 | 4 | 123 | 375715024 | Panneau de commande | 1 |
| 93 | 336718302 | Boulon à embase M6x12 | 11 | 124 | 336713824 | Vanne de carburant Comp. | 1 |
| 94 | 357713582 | Couverture avant en plastique | 1 | 125 | 375718320 | Vis et rondelle Assy M4x20 | 2 |
| 95 | 357713590 | Boîtier de commande | 1 | 126 | 380713518 | Prise 14-50R | 1 |
| 96 | 336713568 | Écrou M4 | 8 | 127 | 357713588 | DDFT duplex 5-20R | 1 |
| 97 | 336713601 | Prise L14-30R | 1 | 128 | 380713526 | Disjoncteur Ampère 30A | 1 |
| 98 | 336713583 | Prise L5-30R | 1 | 128.1 | 336713569 | Vis et rondelle Assy M4x8 | 4 |
| 99 | 336718319 | Module de contrôle et VF | 1 | 129 | 375715025 | Disjoncteur Ampère 20A | 1 |
| 100 | 336713818 | Chargeur | 1 | 129.1 | 336713569 | Vis et rondelle Assy M4x8 | 2 |
| 101 | 375713001 | Disjoncteur Ampère 31A | 1 | 130 | 380727001 | Couverture | 1 |
| 101.1 | 380713562 | Vis&rondelle M5x8 | 4 | 131 | 336713835 | Serrer | 2 |
| 102 | 375715023 | Vis taraudeuse St2.9x28 | 2 | 132 | 357713545 | Œillet | 1 |
| 103 | 336713821 | Micro-interrupteur 1 | 1 | 133 | 357713546 | Manche | 1 |
| 104 | 336713822 | Micro-interrupteur 2 | 2 | 134 | 357713548 | Œillet | 1 |
| 105 | 336713819 | Vis taraudeuse St2.9x19 | 2 | 135 | 357713591 | Tuyau GPL | 1 |
| 106 | 375418300 | Régulateur principal Assy. | 1 | 136 | 336755002 | Voyant | 1 |
| 106.1 | 317713550 | Vis M4x10 | 8 | 137 | 375715026 | Couverture | 1 |
| 106.2 | 375718303 | Couverture de régulateur | 1 | 138 | 375715027 | Couverture | 1 |
| 106.3 | 375718304 | Plaque | 1 | 139 | 375715028 | Vis et rondelle Assy M3x6 | 4 |
| 106.4 | 375718306 | Regulator Valve Diaphragm | 1 | 140 | 336713565 | Vis M5x14 | 4 |
| 106.5 | 375718305 | Plaque | 1 | 141 | 336713834 | Régulateur GPL | 1 |
| 106.6 | 375718307 | Soupape d'admission | 1 | 142 | 350457023 | Cordon d'alimentation (1195) | 1 |
| 106.7 | 375718308 | Bouchon de plaque | 1 | 143 | 336427003 | Sangle de rangement (1705) | 1 |
| 106.8 | 375718309 | Sortie d'air | 1 | | | | |
| 106.9 | 375718310 | Connecteur de sortie | 1 | | | | |
| 106.10 | 375718311 | Electromagnetic Valve Assy | 1 | | | | |
| 106.11 | 375718319 | joint torique | 1 | | | | |
| 106.12 | 375718312 | Connecteur d'admission | 1 | | | | |
| 106.13 | 375718313 | Corps du régulateur | 1 | | | | |
| 106.14 | 375718314 | Vis M4x5 | 2 | | | | |
| 106.15 | 375718315 | Axe de positionnement | 1 | | | | |
| 106.16 | 375718316 | Prise de courant | 1 | | | | |
| 106.17 | 375718317 | Le printemps | 1 | | | | |

Diagrammes des pièces - Listes de pièces - Diagramme de câblage

Moteur FIRMAN 439cc

| N° | Nb. pièce | Description | Qté |
|-----|-----------|----------------------------------------------|-----|
| 1 | 336718308 | Boulon de bride M6x8 | 3 |
| 2 | 357723577 | Poignée du démarreur | 1 |
| 2.1 | 336728300 | Poignée principale | 1 |
| 2.2 | 336728301 | Bouton du lanceur à rappel | 1 |
| 3 | 357723579 | Boîtier recul à rappel, complet | 1 |
| 4 | 357723580 | Ressort, lanceur à rappel | 1 |
| 5 | 357723582 | Poulie, lanceur à rappel | 1 |
| 6 | 393723006 | Cordon | 1 |
| 7 | 336723589 | Ressort | 2 |
| 8 | 336723590 | Démarreur | 2 |
| 9 | 336723592 | Guide pince ressort de cliquet | 1 |
| 10 | 336723591 | Guide de cliquet | 1 |
| 11 | 336723593 | Vis, guide de cliquet | 1 |
| 12 | 357723571 | Écrou, arbre | 1 |
| 13 | 357723572 | Poulie, démarreur | 1 |
| 14 | 357723570 | Couvercle de ventilateur, complet | 1 |
| 15 | 336718302 | Boulon de bride M6x12 | 5 |
| 16 | 380723511 | Ventilateur de refroidissement | 1 |
| 17 | 380723519 | Volant moteur, complet | 1 |
| 18 | 367728300 | Bobine d'allumage | 1 |
| 19 | 336718311 | Boulon de bride M6x29 | 2 |
| 20 | 357723516 | Boulon de bride M8x40 | 7 |
| 21 | 357723515 | Joint d'étanchéité, huile | 2 |
| 22 | 357723514 | Pince à câble | 1 |
| 23 | 357723506 | Couvercle, carter | 1 |
| 24 | 357723505 | Ensemble jauge à huile | 2 |
| 25 | 375718321 | Roulement | 2 |
| 26 | 357723513 | Roulement | 1 |
| 27 | 357723507 | Arbre d'équilibrage | 1 |
| 28 | 380723501 | Vilebrequin | 1 |
| 29 | 336723501 | Goupilles de positionnement | 2 |
| 30 | 357723512 | Joint d'étanchéité, carter | 1 |
| 31 | 336723526 | Boulon de bride M6x15 | 2 |
| 32 | 357723503 | Captateur, huile moteur | 1 |
| 33 | 380723518 | Carter de moteur, complet | 1 |
| 34 | 357723501 | Boulon, bouchon de vidange | 2 |
| 35 | 357723502 | Rondelle, bouchon de vidange | 2 |
| 36 | 336728303 | Gaine de câble | 1 |
| 37 | 336718301 | Boulon de bride M6x12 | 4 |
| 38 | 330723528 | Pince à câble | 1 |
| 39 | 336723595 | Rondelle intérieure, engrenage | 1 |
| 40 | 357723586 | Régulateur centrifuge, arbre de transmission | 1 |
| 41 | 357723585 | Engrenage, régulateur centrifuge | 1 |
| 42 | 336723597 | Pince, engrenage du régulateur centrifuge | 1 |
| 43 | 357723584 | Douille, engrenage du régulateur centrifuge | 1 |
| 44 | 357723517 | Tige de connexion | 1 |
| 45 | 357723519 | Axe de piston | 1 |
| 46 | 357723518 | Pince, axe de piston | 2 |
| 47 | 380723503 | Anneau, huile | 1 |
| 48 | 380723504 | Anneau, deuxième piston | 1 |
| 49 | 380723505 | Anneau, premier piston | 1 |
| 50 | 380723502 | Piston | 1 |
| 51 | 375717006 | Joint d'étanchéité, culasse | 1 |
| 52 | 357723544 | Goupilles de positionnement (ø12x20) | 2 |
| 53 | 357723521 | Guide d'air inférieur | 1 |
| 54 | 375717007 | Culasse | 1 |
| 55 | 357723528 | Goujons des soupapes d'échappement | 2 |
| 56 | 357723530 | Boulon de bride M10x80 | 4 |

| N° | Nb. pièce | Description | Qté |
|------|-----------|--------------------------------------------|-----|
| 57 | 357723525 | Joint d'étanchéité, couvercle de culasse | 1 |
| 58 | 357723526 | Sous-ensemble de couvercle, culasse | 1 |
| 59 | 357723527 | Boulon | 1 |
| 60 | 357723508 | Ensemble arbre à cames | 1 |
| 61 | 357723543 | Poussoir, soupape | 2 |
| 62 | 357723542 | Tige de poussoir | 2 |
| 63 | 357723538 | Sous-ensemble de plaque, butée d'élévation | 1 |
| 64 | 336723537 | Boulon, réglage de soupape | 2 |
| 65 | 357723532 | Culbuteur, soupape | 2 |
| 66 | 336723529 | Écrou, réglage de soupape | 2 |
| 67 | 336723528 | Écrou, verrouillage de soupape | 2 |
| 68 | 380723507 | Soupape, admission | 1 |
| 69 | 380723508 | Soupape, échappement | 1 |
| 70 | 357723537 | Disque de retenue, soupape | 2 |
| 71 | 357723536 | Joint d'étanchéité, soupape | 2 |
| 72 | 357723535 | Ressort, soupape | 2 |
| 73 | 357723533 | Disque de retenue, soupape d'admission | 1 |
| 74 | 357723534 | Disque de retenue, soupape d'échappement | 1 |
| 75 | 357723531 | Rotateur, soupape | 1 |
| 76 | 380723512 | Ensemble moteur du démarreur | 1 |
| 76.1 | 375418302 | Ensemble relais | 1 |
| 76.2 | 336713519 | Boulon de bride M5x16 | 2 |
| 77 | 357713584 | Boulon de bride M8x35 | 2 |
| 78 | 357723567 | Arbre, bras régulateur centrifuge | 1 |
| 79 | 336723564 | Rondelle 8,2 x 17 x 0,8 | 1 |
| 80 | 336718312 | Joint d'étanchéité, huile | 1 |
| 81 | 357723565 | Tige, arbre | 1 |
| 82 | 336723567 | Boulon, bras régulateur centrifuge | 1 |
| 83 | 357723564 | Bras, régulateur centrifuge | 1 |
| 84 | 357723562 | Ressort, retour vanne d'étranglement | 1 |
| 85 | 357723563 | Tige, régulateur centrifuge | 1 |
| 86 | 357723560 | Guide d'enroulement, haut | 1 |
| 87 | 357723561 | Ressort, régulateur centrifuge | 1 |
| 88 | 357713517 | Écrou M6 | 3 |
| 89 | 357723529 | Tuyau du reniflard | 1 |
| 90 | 330723001 | Bougie d'allumage | 1 |
| 91 | 357723548 | Goujon, admission | 2 |
| 92 | 357723549 | Joint d'étanchéité, isolateur | 1 |
| 93 | 357723550 | Plaque, isolateur de carburateur | 1 |
| 94 | 357723551 | Joint d'étanchéité, carburateur | 1 |
| 95 | 380723515 | Carburateur | 1 |
| 96 | 357723554 | Joint d'étanchéité, épurateur d'air | 1 |
| 97 | 357423502 | Filter À Air Assy | 1 |
| 97.1 | 357723555 | Coude, Filtre À Air | 1 |
| 97.2 | 393718310 | Joint | 1 |
| 97.3 | 357723556 | Bardeau | 1 |
| 97.4 | 357713558 | Écrou M5 | 6 |
| 97.5 | 357723558 | Élément, Filtre À Air | 1 |
| 97.6 | 393728305 | Verrouiller Je | 1 |
| 97.7 | 393728306 | Serrure li | 1 |
| 97.8 | 357723559 | Couvercle, Filtre À Air | 1 |
| 98 | 357713577 | Support De Filtre À Air | 1 |
| 99 | 336718314 | Écrou M6 | 1 |
| 100 | 375418307 | Entrée | 1 |
| 101 | 375418303 | Couvercle De Carter | 1 |
| 102 | 375418304 | Anneau Assy | 1 |
| 103 | 375418305 | Culasse Assy | 1 |
| 104 | 375418306 | Joint Assy | 1 |

Diagrammes des pièces - Listes de pièces - Diagramme de câblage

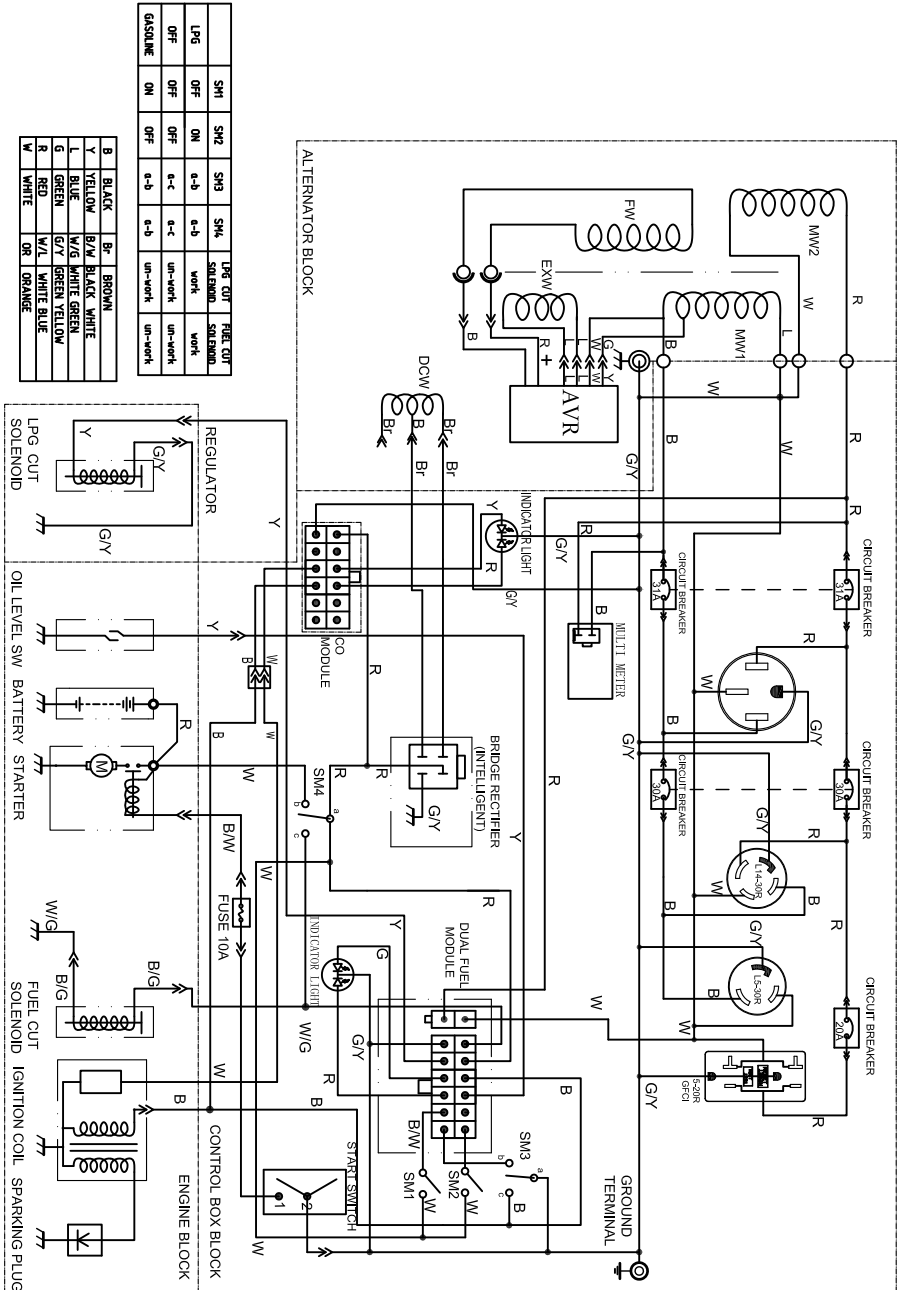

| | SM1 | SM2 | SM3 | SM4 | 10A FUSE | 30A FUSE |
|--------------|-----|-----|-----|-----|----------|----------|
| LPG SOLENOID | OFF | ON | a-b | a-b | work | work |
| OFF | OFF | OFF | a-c | a-c | un-work | un-work |
| GASOLINE | ON | OFF | a-b | a-b | un-work | un-work |

| | | | |
|---|--------|-----|--------------|
| B | BLACK | Br | BROWN |
| Y | YELLOW | B/W | BLACK WHITE |
| L | BLUE | W/G | WHITE GREEN |
| G | GREEN | G/Y | GREEN YELLOW |
| R | RED | W/L | WHITE BLUE |
| W | WHITE | OR | ORANGE |

COMMUNIQUER AVEC LE SERVICE PRODUIT DE FIRMAN AU 1-844-347-6261

ou au www.firmanpowerequipment.com pour obtenir des renseignements sur le service de garantie ou pour commander des pièces de rechange ou des accessoires.

COMMENT COMMANDER DES PIÈCES DE RECHANGE

Même l'équipement de qualité comme cette génératrice électrique peut avoir besoin de pièces de rechange occasionnelles pour la maintenir en bon état au fil des ans.

Pour commander des pièces de rechange, vous devez fournir les renseignements suivants :

- Numéro de modèle, niveau de révision et numéro de série indiqués sur l'étiquette signalétique.
- Numéro(s) de pièces comme indiqués dans la section Liste de pièces.
- Une brève description du problème avec la génératrice.

Garantie limitée de quatre (4) ans de FIRMAN

Conditions de garantie

Enregistrez votre produit à l'aide du code QR fourni ou sur www.firmanpowerequipment.com. FIRMAN enregistrera également la garantie dès réception de votre carte d'enregistrement de garantie et d'une copie de votre reçu de vente de l'un des points de vente FIRMAN comme preuve d'achat. Veuillez soumettre votre enregistrement de garantie et votre preuve d'achat dans les dix (10) jours suivant la date d'achat.



Garantie de Réparation/Remplacement

FIRMAN garantit à l'acheteur d'origine que les composants mécaniques et électriques seront exempts de tout défaut de fabrication pendant une période d'un (1) an (pièces et main-d'œuvre) et de quatre (4) ans (pièces et support technique) à partir de la date d'achat originale, et de 90 jours (pièces et main d'œuvre) et 180 jours (pièces) pour un usage commercial et industriel. Les frais de transport du produit devant être réparé ou remplacé sous cette garantie sont à la charge exclusive de l'acheteur. Cette garantie ne s'applique qu'à l'acheteur d'origine et n'est pas transférable à une autre personne.

Ne Retournez Pas L'appareil Au Lieu D'achat

Contactez le centre de service FIRMAN et ce dernier s'efforcera de résoudre tout problème par téléphone ou par email. Si le problème n'est pas résolu par cette méthode, FIRMAN autorisera, à sa seule et unique décision, l'évaluation, la réparation ou le remplacement de la pièce ou du composant défectueux dans un centre de service FIRMAN. FIRMAN vous fournira un numéro de ticket pour le service de garantie. Veuillez le conserver pour référence future.

Les réparations ou remplacements sans autorisation préalable ou non effectués dans un centre de réparation non autorisé ne seront pas couverts par cette garantie.

Exclusions de Garantie

Cette garantie ne couvre pas les réparations et les équipements suivants.

Usure Normale

Votre produit a besoin de pièces et d'entretien périodiques pour bien fonctionner. Cette garantie ne couvre pas les réparations lorsque l'utilisation normale a permis d'atteindre la fin de durée de vie d'une pièce ou de l'équipement dans son ensemble.

Service - Garantie

Installation, Utilisation Et Entretien

Cette garantie ne s'applique pas aux pièces et/ou à la main-d'œuvre si votre produit a été mal utilisé, négligé, impliqué dans un accident, abusé, chargé au-delà de ses limites, modifié, installé incorrectement ou mal connecté à un composant électrique. L'entretien normal n'est pas couvert par cette garantie.

Autres Exclusions

Cette garantie exclut :

- défauts visuels comme peinture, décalcomanies...etc.
- usure des pièces
- pièces et accessoires
- défaillances dues à des cas de force majeure indépendants de la volonté du fabricant
- problèmes causés par des pièces qui ne sont pas d'origine FIRMAN
- produits utilisés pour l'alimentation principale à la place de l'alimentation de service public existante ou inexistante.

Limites De La Garantie Implicite Et Des Dommages Indirects

FIRMAN décline toute obligation de couvrir toute perte de temps, utilisation de ce produit, fret ou toute réclamation accessoire ou consécutive par quiconque d'utiliser ce produit. CETTE GARANTIE REMPLACE TOUTES LES AUTRES GARANTIES, EXPLICITES OU IMPLICITES, Y COMPRIS LES GARANTIES D'APTITUDE OU D'ADEQUATION DES MARCHANDS A UN USAGE PARTICULIER.

Un produit retourné pour échange sera soumis à la garantie du produit originel. La durée de la garantie régissant le produit échangé sera calculée par référence à la date d'achat du produit originel. Cette garantie vous donne certains droits légaux qui peuvent changer d'un Etat à un autre. Votre Etat peut également avoir d'autres droits auxquels vous pourriez avoir droit et qui ne sont pas énumérés dans cette garantie.

Informations de contact

Vous pouvez contacter FIRMAN au :

Adresse

Firman Power Equipment Inc. Attn:

Service Client

8644 W. Ludlow Dr.

Peoria, AZ 85381

www.firmanpowerequipment.com

Nous sommes FIRMAN POWER - Et nous sommes là pour vous.

FIRMAN POWER EQUIPMENT INC. Garantie du dispositif antipollution

DÉCLARATION DE GARANTIE DE LA CALIFORNIE ET DU GOUVERNEMENT FÉDÉRAL SUR LE CONTRÔLE DES ÉMISSIONS DE GAZ D'ÉCHAPPEMENT ET D'ÉVAPORATION

VOS DROITS ET OBLIGATIONS EN MATIÈRE DE GARANTIE

Le California Air Resources Board, l'Agence américaine de protection de l'environnement («US EPA») et FIRMAN POWER EQUIPMENT INC. sont heureux de vous expliquer la garantie des dispositifs antipollution sur votre petit moteur hors route 2022-2023 ou ultérieur et sur l'équipement à moteur. En Californie, les nouveaux équipements qui utilisent de petits moteurs hors route doivent être conçus, construits et équipés pour répondre aux normes strictes de l'État en matière de lutte contre le smog. FIRMAN doit garantir les dispositifs antipollution de votre petit moteur hors route et de votre équipement à moteur pour les périodes indiquées ci-dessous, à condition qu'il n'y ait pas eu d'abus, de négligence ou de mauvais entretiens de votre petit moteur hors route ou de l'équipement ayant entraîné la défaillance du dispositif antipollution.

Votre dispositif antipollution peut comprendre des pièces comme le carburateur ou le système d'injection de carburant, le système d'allumage, le convertisseur catalytique, les réservoirs de carburant, les conduites de carburant (pour le carburant liquide et les vapeurs de carburant), les bouchons de réservoir, les soupapes, les bidons, les filtres, les colliers de serrage et autres composants associés. Sont également inclus les tuyaux, les courroies, les connecteurs et autres assemblages liés aux émissions.

Lorsqu'il existe un problème couvert par la garantie, FIRMAN réparera votre petit moteur hors route et votre équipement à moteur sans frais pour vous, y compris le diagnostic, les pièces et la main-d'œuvre.

COUVERTURE DE LA GARANTIE DU FABRICANT :

Le système de contrôle des émissions d'échappement et d'évaporation de votre petit moteur hors route et de votre équipement à moteur est garanti deux ans. Si une pièce liée aux émissions de votre petit moteur hors route et de votre équipement à moteur est défectueuse, elle sera réparée ou remplacée par FIRMAN.

RESPONSABILITÉS DU PROPRIÉTAIRE EN MATIÈRE DE GARANTIE :

En tant que propriétaire du petit moteur hors route et de l'équipement à moteur, vous êtes responsable de l'exécution de l'entretien requis indiqué dans votre manuel d'utilisation. FIRMAN vous recommande de conserver tous les reçus couvrant l'entretien de votre petit moteur hors route et de l'équipement à moteur, mais FIRMAN ne peut pas refuser la couverture de la garantie uniquement pour l'absence de reçus ou pour votre incapacité à assurer l'exécution de tous les entretiens prévus.

En tant que propriétaire du petit moteur hors route et de l'équipement à moteur, vous devez cependant savoir que FIRMAN peut vous refuser la garantie si votre petit moteur hors route ou votre équipement à moteur ou une pièce est tombé en panne en raison d'un abus, d'une négligence, d'un mauvais entretien ou de modifications non approuvées. Vous devez présenter votre petit moteur hors route et votre équipement à moteur à un centre de distribution ou de services FIRMAN dès que le problème survient. Les réparations sous garantie doivent être effectuées dans un délai raisonnable, qui ne doit pas dépasser 30 jours.

Si vous avez des questions concernant vos droits et responsabilités en matière de garantie, vous devez contacter FIRMAN au 1-844-347-6261.

Dispositions de garantie contre les défauts de contrôle des émissions de FIRMAN

La période de garantie commence à la date à laquelle le moteur/l'équipement est livré à un acheteur final. FIRMAN garantit à l'acheteur final et à chaque acheteur ultérieur que le moteur est :

Conçu, construit et équipé de manière à être conforme à toutes les réglementations applicables adoptées par l'Air Resources Board et l'US EPA; et exempt de défauts de matériaux et de fabrication qui font que la défaillance d'une pièce garantie est identique à tous égards matériels à la pièce décrite dans la demande de certification du fabricant de moteurs.

La garantie sur les pièces liées aux émissions est la suivante :

(1) Toute pièce garantie qui n'est pas prévue pour être remplacée dans le cadre de l'entretien requis dans le manuel d'utilisation fourni est garantie pour la période de garantie indiquée ci-dessus. Si une telle pièce tombe en panne pendant la période de garantie, elle sera réparée ou remplacée par FIRMAN sans frais pour le propriétaire. Toute pièce ainsi réparée ou remplacée dans le cadre de la garantie sera garantie pour la période de garantie restante.

(2) Toute pièce garantie qui doit faire l'objet uniquement d'une inspection régulière dans le manuel d'utilisation fourni est garantie pour la période de garantie indiquée ci-dessus. Toute pièce ainsi réparée ou remplacée dans le cadre de la

Service - Garantie

tombe en panne avant le premier remplacement prévu, la pièce sera réparée ou remplacée par FIRMAN sans frais pour le propriétaire. Toute pièce réparée ou remplacée sous garantie sera soumise à la période de garantie restante précédant le premier point de remplacement prévu pour cette pièce.

- (4) La réparation ou le remplacement de toute pièce garantie sous la garantie doit être effectué sans frais pour le propriétaire.
- (5) Nonobstant les dispositions du paragraphe (4) ci-dessus, les services ou réparations sous garantie doivent être fournis par FIRMAN.
- (6) Le propriétaire ne doit pas être facturé pour le travail de diagnostic qui conduit à déterminer si une pièce garantie est défectueuse, à condition que ce travail de diagnostic soit effectué sous période de garantie.
- (7) FIRMAN est responsable des dommages aux autres composants du moteur causés par une défaillance sous garantie de toute pièce couverte par la garantie.
- (8) Tout au long de la période de garantie des émissions définie au paragraphe (b) (2), FIRMAN maintiendra un approvisionnement en pièces de rechanges suffisant pour répondre à la demande prévue pour ces pièces.
- (9) Toute pièce de rechange peut être utilisée pour l'exécution de tout entretien ou réparation sous garantie et doit être fournie sans frais pour le propriétaire. Une telle utilisation ne réduira pas les obligations de garantie du fabricant.
- (10) Les pièces ajoutées ou modifiées qui ne sont pas exemptées par l'Air Resources Board ne peuvent pas être utilisées. L'utilisation ou l'ajout de toute pièce modifiée non exemptée par l'acheteur final sera un motif de rejet d'une demande de garantie.

Le fabricant ne sera pas tenu de garantir les défaillances des pièces couvertes par la garantie causées par l'utilisation d'une pièce ajoutée ou modifiée *.

PIECES COUVERTES PAR LA GARANTIE

La liste ci-dessous répertorie les pièces (le cas échéant) couvertes par la garantie fédérale et californienne du système anti-pollution.

- | | |
|-----------------------------------------------------------------------------------------------------------------------------------------------------------------------------------------------------------------------------------------------------------------|---------------------------------------------------------------------------------------------------------------------------------------------------------------------------------------|
| 1. Système d'allumage comprenant : - Bougie d'allumage - Bobine d'allumage | 4. Système d'induction d'air comprenant : - Tuyau d'admission/collecteur - Filtre à air |
| 2. Système de dosage de carburant : - Réservoir de carburant - Bouchon du réservoir - Lignes de carburant (pour carburant liquide et vapeurs de carburant) et raccords/colliers associés - Régulateur de carburant, carburateur et pièces internes. | 5. Ensemble de reniflard de carter comprenant : - Tube de raccordement reniflard |
| 3. Ensemble silencieux/catalyseur comprenant - Collecteur d'échappement - Convertisseur catalytique - Joint de silencieux - Vanne d'impulsion | 6. Système de contrôle des émissions par évaporation du réservoir de carburant, y compris : - Vannes de purge - Cartouche de carbone - Tuyaux de vapeur et raccords/colliers |

Limites

Cette garantie du système de contrôle des émissions ne couvre aucun des éléments suivants :

- (a) Dommages indirects tels que perte de temps, inconvénients, perte d'utilisation du moteur ou de l'équipement...etc.
(b) Frais de diagnostic et d'inspection qui n'entraînent pas l'exécution d'un service de garantie éligible.

FIRMAN POWER EQUIPMENT INC.
www.firmanpowerequipment.com

SUIVEZ-NOUS SUR LES RESEAUX SOCIAUX

UTILISEZ LE

#EVERYGENERATORTELLSASTORY™

POUR AVOIR UNE CHANCE DE GAGNER NOS AFFAIRES



FIRMAN POWER EQUIPMENT INC.
8644 W. LUDLOW DR.
PEORIA, AZ 85381
1-844-347-6261
WWW.FIRMANPOWEREQUIPMENT.COM

Tous droits réservés. Toute réimpression ou utilisation non autorisée de ce document sans autorisation explicite et écrite est expressément interdite.

P/N:375745484 Rev:06