

We're here to help - Do not return this product !

Call, email or find us online first !

- If you need help with assembly
- If you received a damaged or defective part
- If you are missing hardware

We will process replacement parts in 3-5 business days or less. Parts are shipped via FedEx Ground or mail.

Nous sommes là pour vous - Ne retournez pas ce produit !

Appelez, écrivez ou trouvez-nous en ligne d'abord !

- *Si vous avez besoin d'aide avec l'assemblage*
- *Si vous avez une pièce manquante ou endommagée*
- *S'il vous manque de la quincaillerie*

Nous vous enverrons les pièces de rechange dans un délai de 3 à 5 jours ouvrables, ou moins. Les pièces sont expédiées via FedEx Ground ou par la poste.

☎ | CANADA / USA 1 877 629-9022

🕒 | Monday to Friday
7:30 AM - 4 PM - Eastern Time
Lundi au vendredi
7:30h à 16h - Heure normale de l'Est

✉ | Email / Courriel
service@nexeradistribution.com

🌐 | Webpage / Page web
www.nexeradistribution.com

Online resources

Ressources disponibles en ligne

➔ **How-to videos** 
Vidéos d'aide

➔ **FAQ's**
Questions fréquentes

➔ **Order replacement parts**
Commande de pièces de remplacement

product number numéro de produit

608003

Lot #

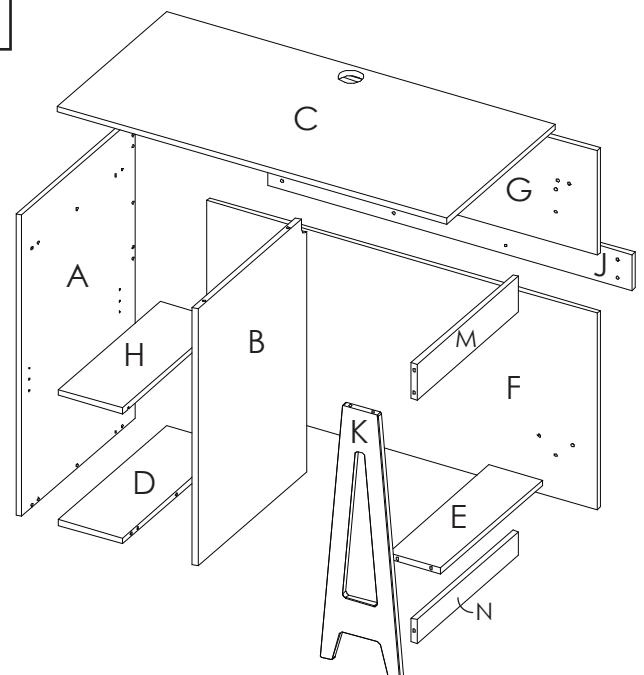
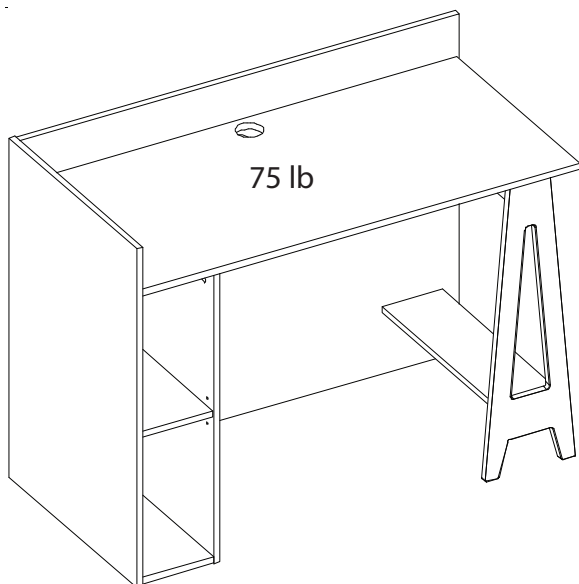

How-to videos
Vidéos d'aide



nexeradistribution.com

Read these assembly instructions carefully before beginning. Verify that you have in hands all the wood parts and hardware. Keep this document for future reference.

Lisez attentivement ce guide d'assemblage avant de débiter. Assurez vous que toutes les composantes de bois et de quincaillerie sont présentes. Conservez ce document.

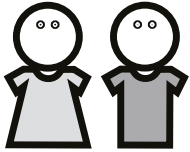

Two people are required to assemble and move this unit.
Deux personnes sont requises pour assembler et déplacer ce meuble.



Safety First! Do not allow children to climb on or play with furniture.
Attention! Ne permettez pas aux enfants de jouer ou grimper sur les meubles.

Never leave liquids or damp clothes on your furniture. Never use chemical product to clean your furniture. Do not place your furniture in direct sunlight.

To clean your furniture, dampen a soft cloth with a mild solution of dishwashing liquid. Squeeze excess water. Clean unit and wipe it dry.



Ne jamais laisser de liquide ou de linge humide sur votre meuble. Ne jamais utiliser de produits chimiques pour nettoyer votre meuble. N'exposez pas votre meuble à la lumière directe du soleil.





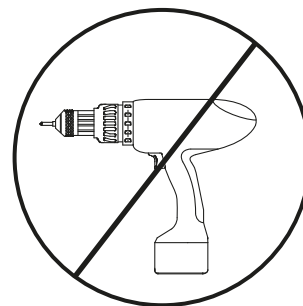
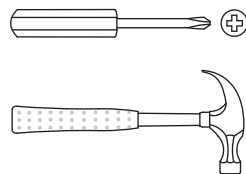

Pour nettoyer votre meuble, trempez un chiffon doux dans une faible solution de liquide pour la vaisselle et d'eau. Bien essorer. Nettoyez le meuble et essuyez soigneusement le surplus d'eau avec un linge sec.

Tools required
Outils requis

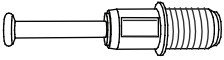
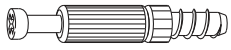
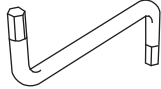

Hardware List

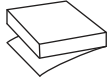
Liste de Quincaillerie

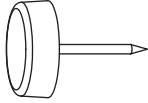
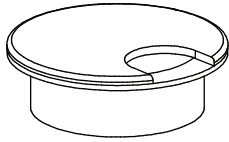
<p>22x # 0203</p> 	<p>8x # 0123</p> 	<p>4x # 0111</p> 
<p>17x # 2200</p> 	<p>5x # 0205</p> 	<p>1x # 2300</p> 
<p>17x # 0207</p> 	<p>6x # 0509</p> 	<p>2x # 1106</p> 
<p>4x # 1110</p> 	<p>6x # 1119</p> 	<p>2x # 2198</p> 

1 Install the 22 cam locks # 0203 on the panels B, C, D, E, F, G, M and N
Installez les 22 excentriques # 0203 dans les panneaux B, C, D, E, F, G, M et N

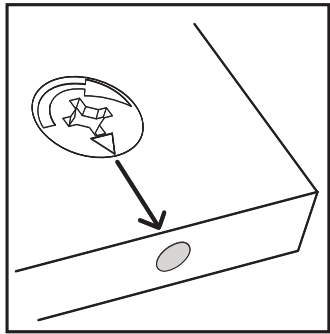

Press firmly into the hole
Pressez fermement dans la cavité

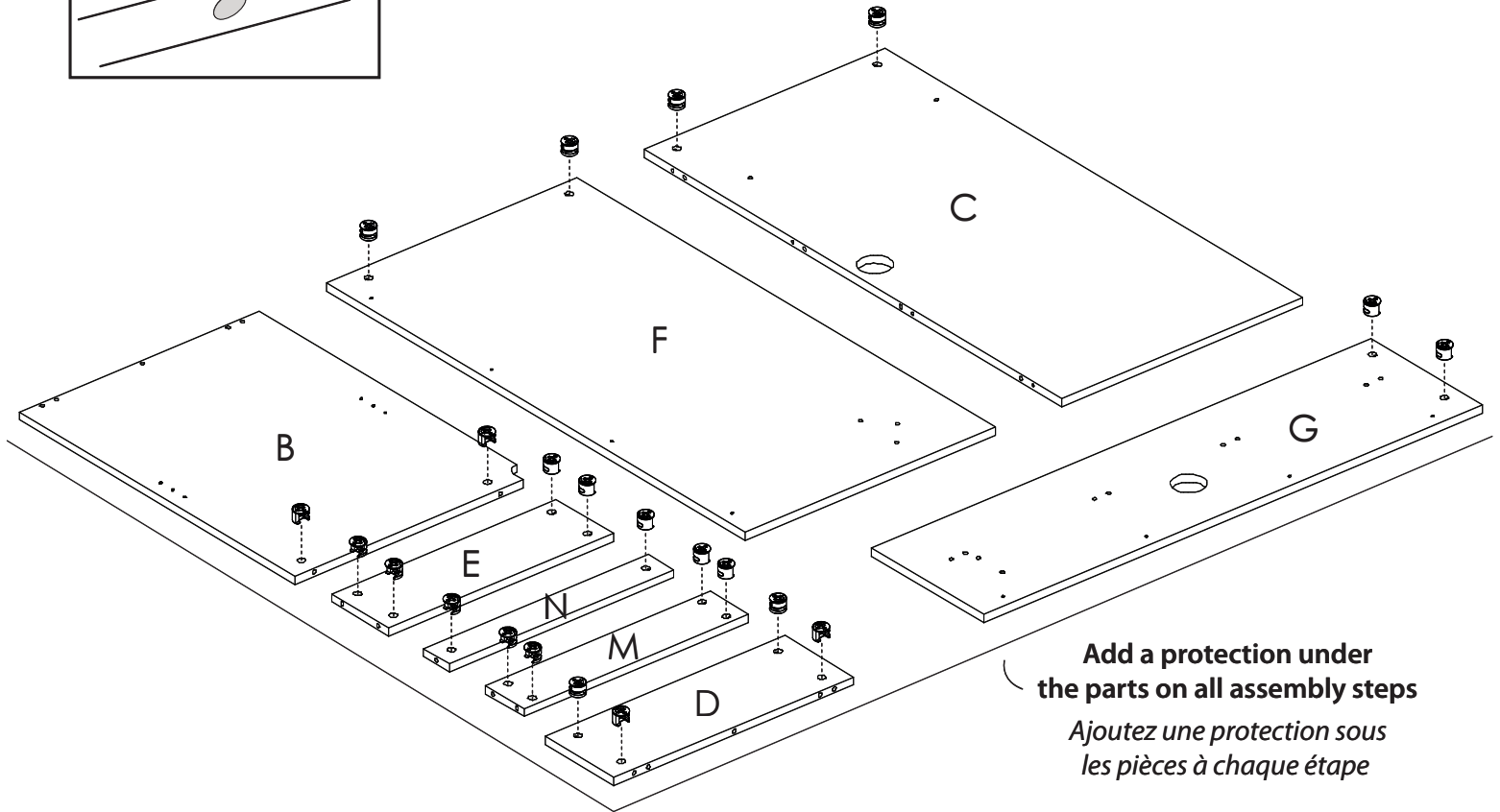
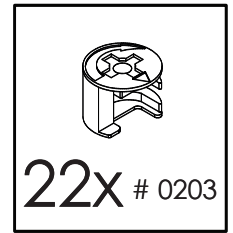

Add a protection under the parts on all assembly steps
Ajoutez une protection sous les pièces à chaque étape

2 Insert 13 wood dowels # 0207 into the panels A, C and D
Insérez 13 goujons de bois # 0207 dans les panneaux A, C et D

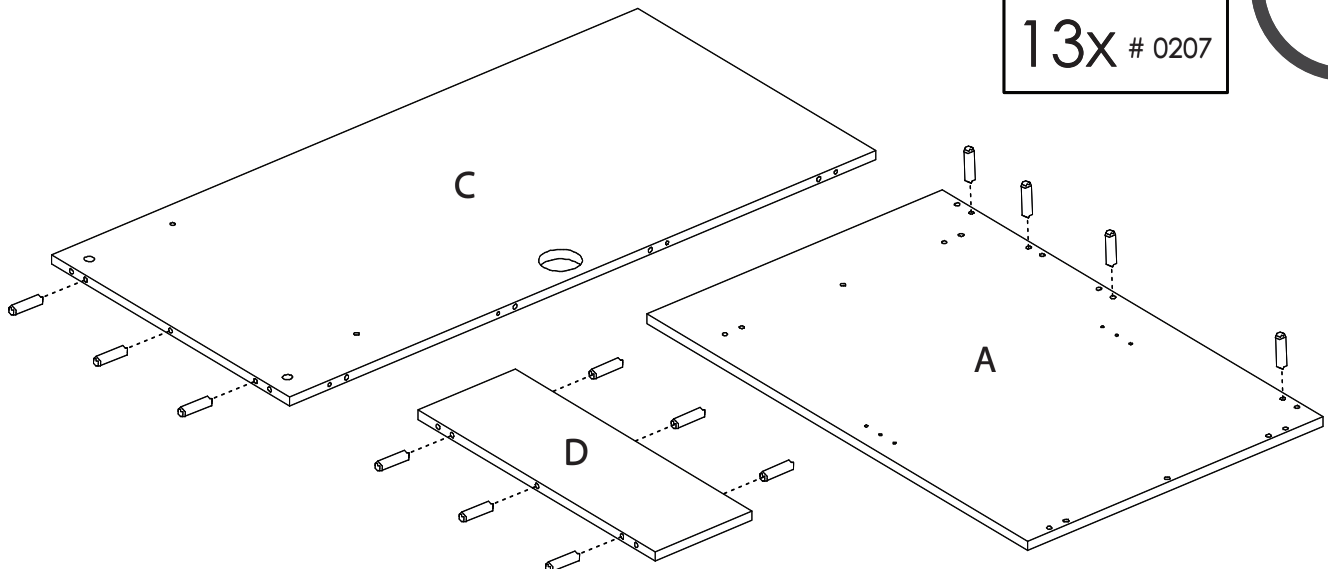
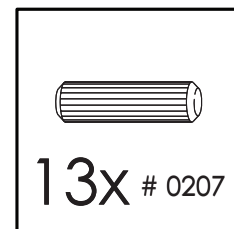

3 Install the 17 push bolts # 2200 into panels A, B, C, F and G *Installez les 17 boulons # 2200 dans les panneaux A, B, C, F et G*

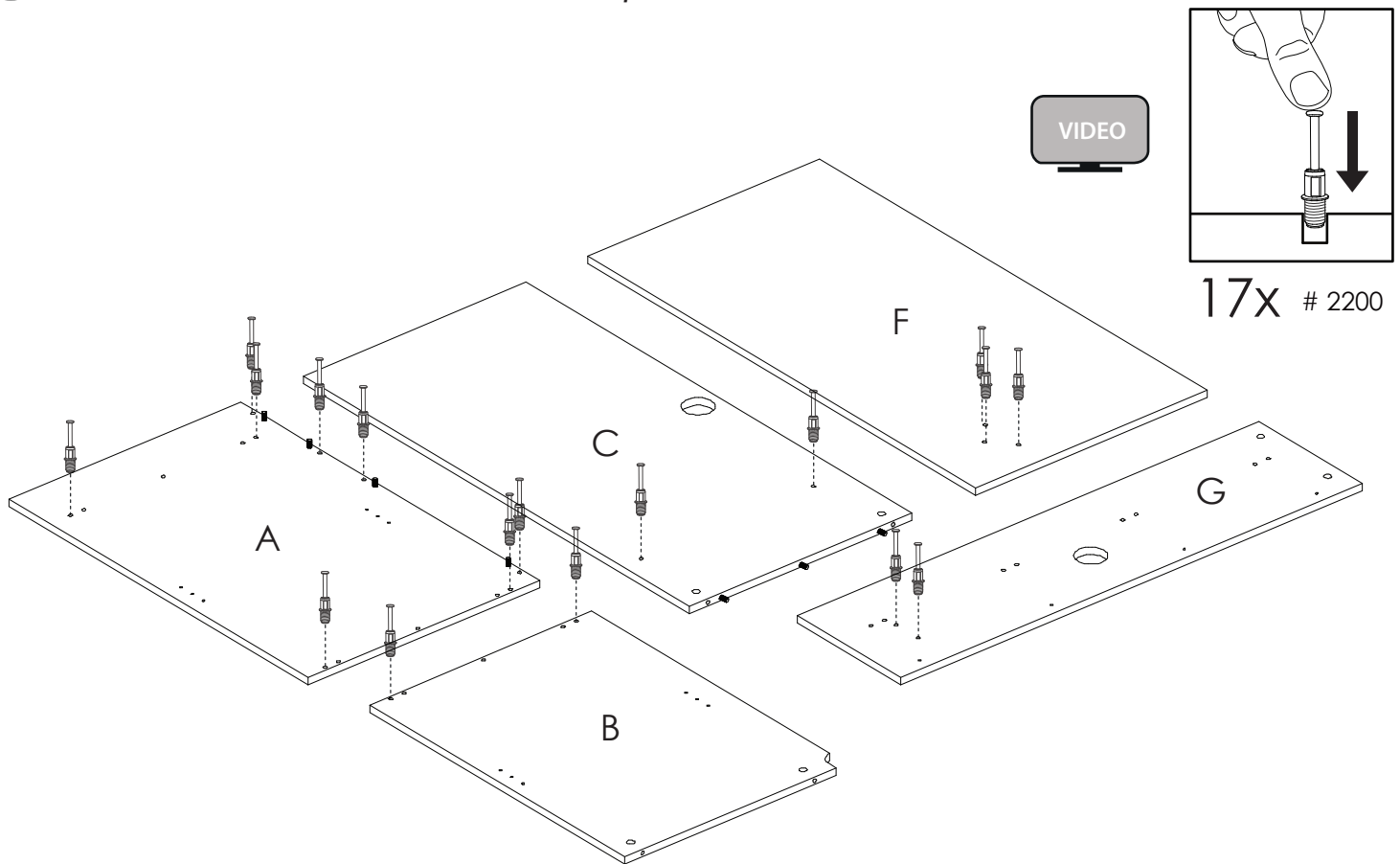

4 Fasten the 5 screw bolts # 0205 to the panel K. Then, install the 2 felt pads # 1106 on the bottom edges of the leg *Installez les 5 boulons vissables # 0205 sur le panneau K. Installez ensuite les 2 coussinets feutrés sur les chants inférieurs de la patte*

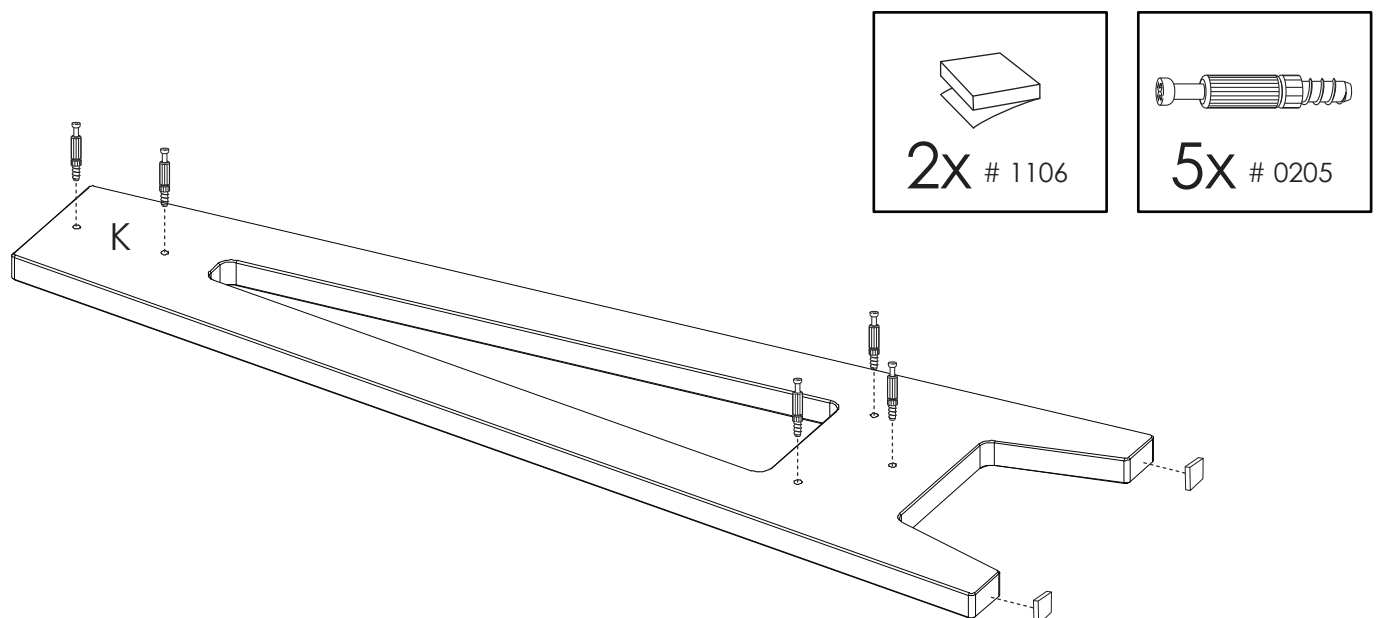

5 Using the Allen key # 2300 and the 8 screws # 0123, fasten the panel J to the panels F and G
Utilisez la clef Allen # 2300 et les 8 vis # 0123 pour assembler le panneau J avec les panneaux F et G

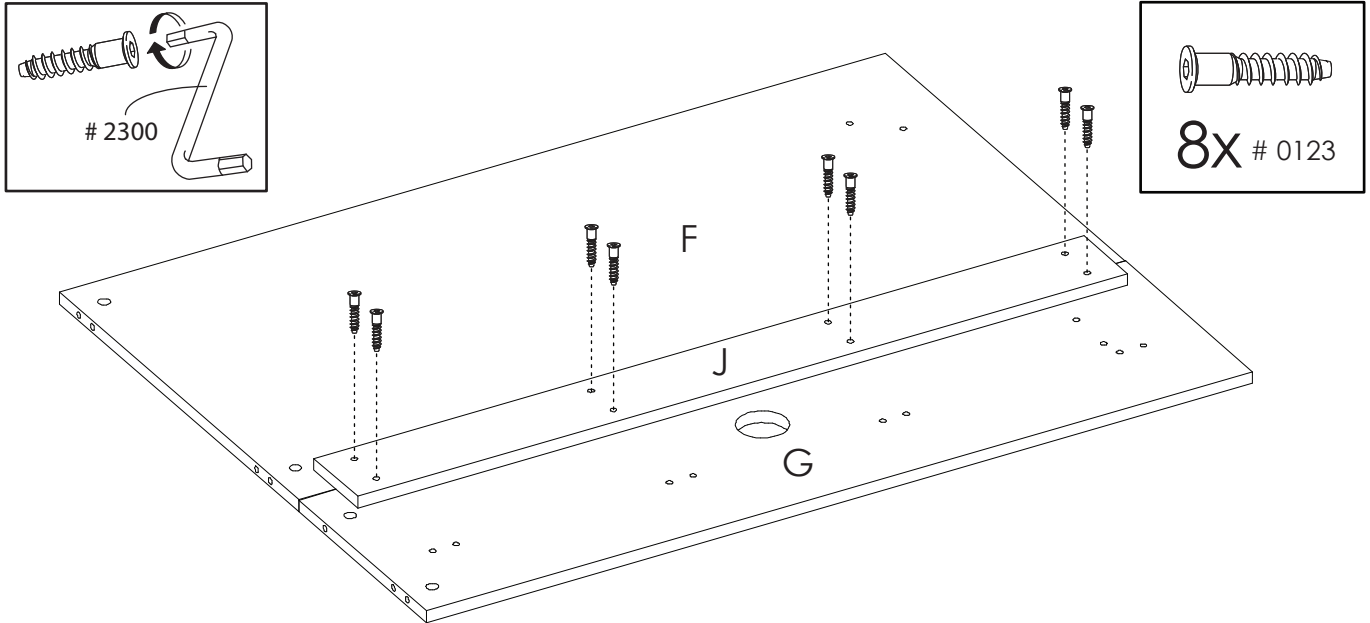

6 Fasten the panel A to the panel D. Then, tighten the 2 cam locks # 0203 located on the panel D
Assemblez le panneau A avec le panneau D. Serrez ensuite les 2 excentriques # 0203 se trouvant sur le panneau D

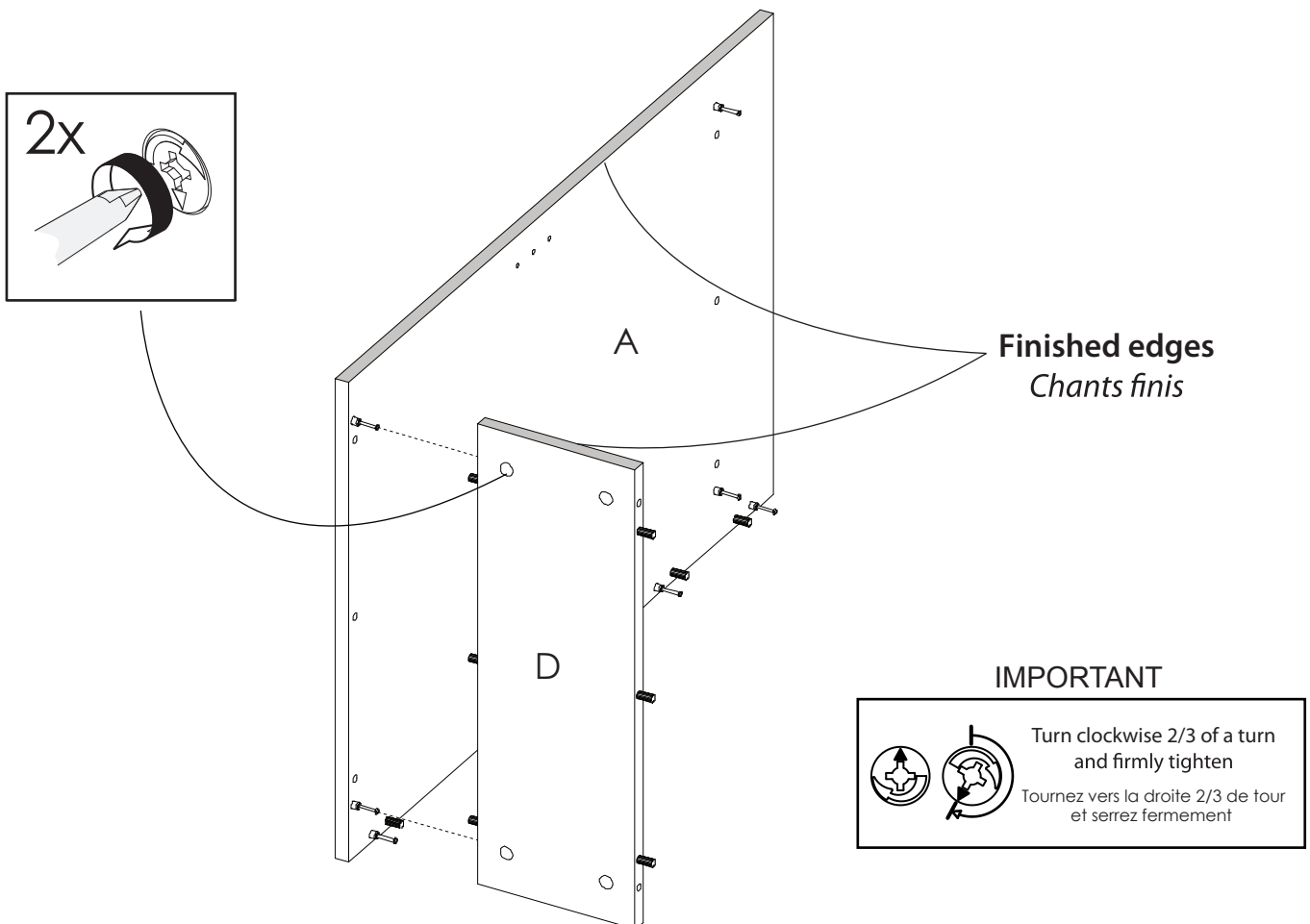

- 7** Fasten the panel B to the panel C. Then, tighten the 2 cam locks # 0203 located on the panel B. Install 2 caps # 0509 on the 2 cam locks # 0203
Assemblez le panneau B avec le panneau C. Serrez ensuite les 2 excentriques # 0203 se trouvant sur le panneau B. Installez 2 capuchons # 0509 sur les 2 excentriques # 0203

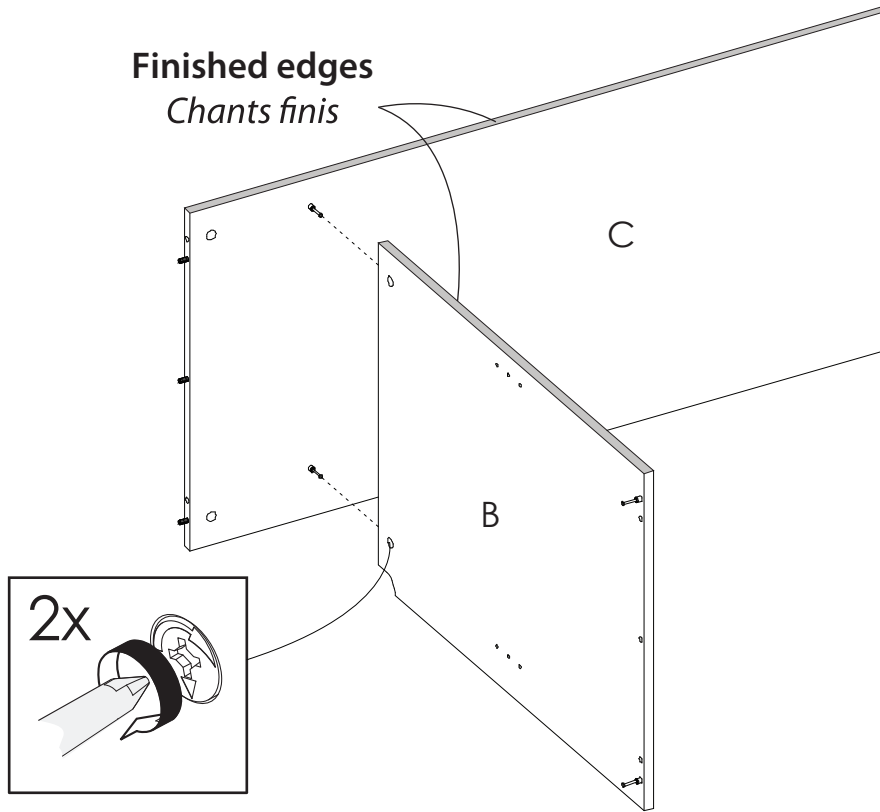

IMPORTANT

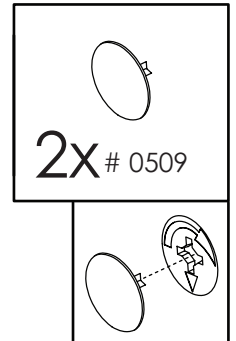

- 8** Fasten the pre-assembled panels A-D to the pre-assembled panels B-C. Then, tighten the 4 cam locks # 0203 located on panels C and D
Assemblez les panneaux A-D avec les panneaux B-C. Serrez ensuite les 4 excentriques # 0203 se trouvant sur les panneaux C et D

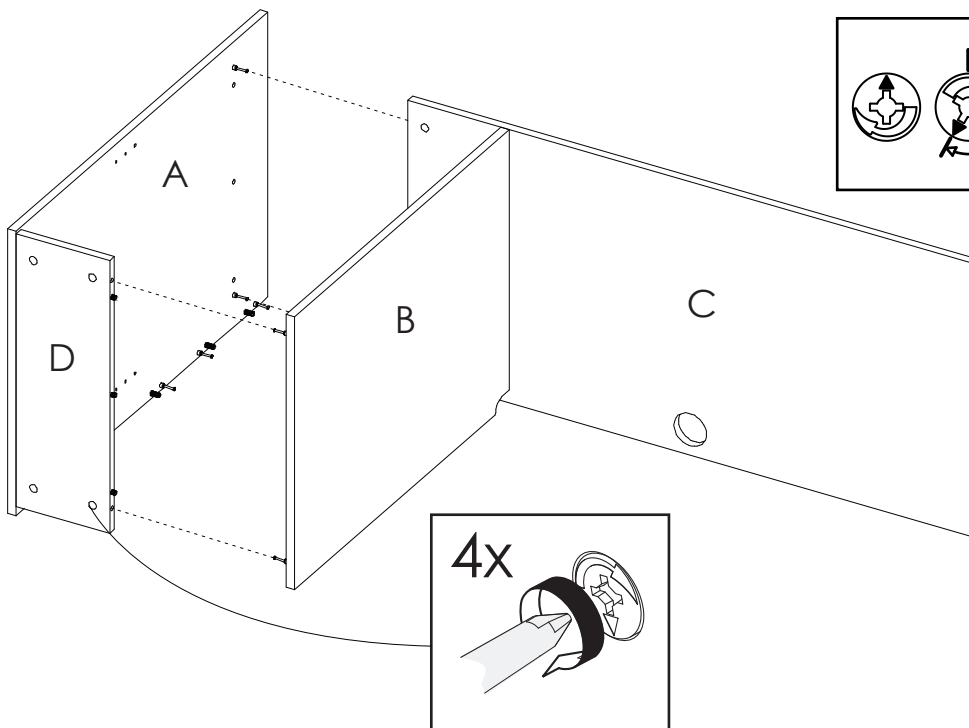

IMPORTANT

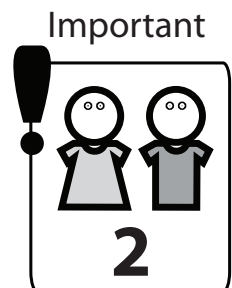
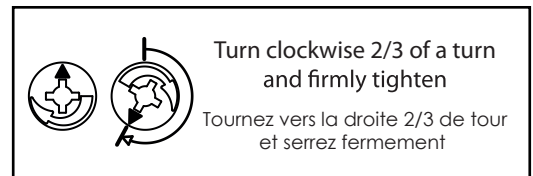

- 9** Fasten the pre-assembled panels F-G-J to the pre-assembled unit A-B-C-D. Then, tighten the 4 cam locks # 0203 located on panels G and F
Assemblez les panneaux pré-assemblés F-G-J avec l'unité A-B-C-D. Serrez ensuite les 4 excentriques # 0203 se trouvant sur les panneaux F et G

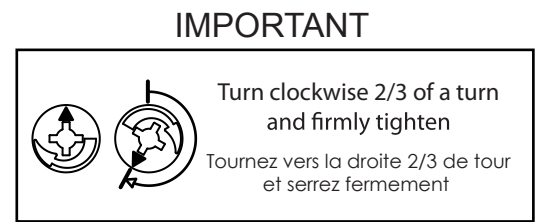
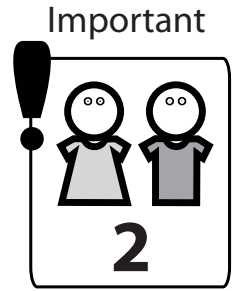
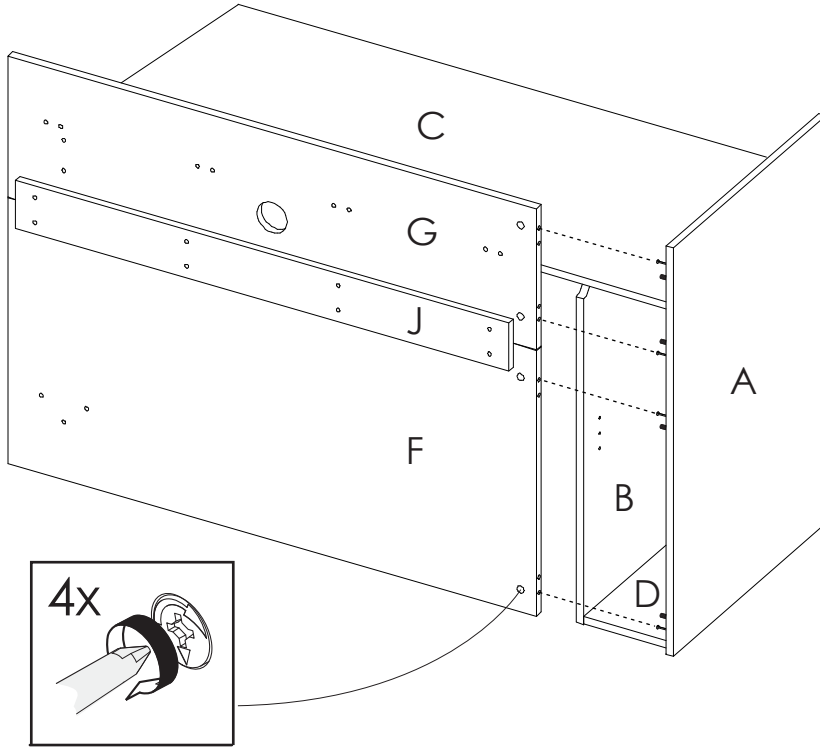

- 10** Use the Allen key # 2300 and 4 screws # 0111 to fasten the panel G to the panel C. Then, use a hammer to softly insert 4 wood dowels # 0207 into the panel G
Utilisez la clef Allen # 2300 et 4 vis # 0111 pour fixer le panneau G au panneau C. Utilisez ensuite un marteau pour insérer doucement 4 goujons de bois # 0207 dans le panneau G

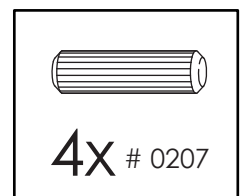
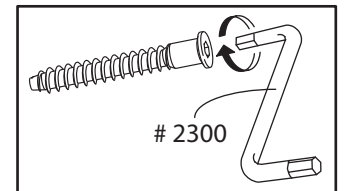
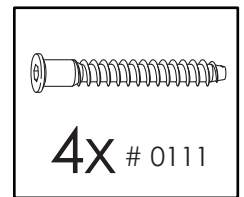
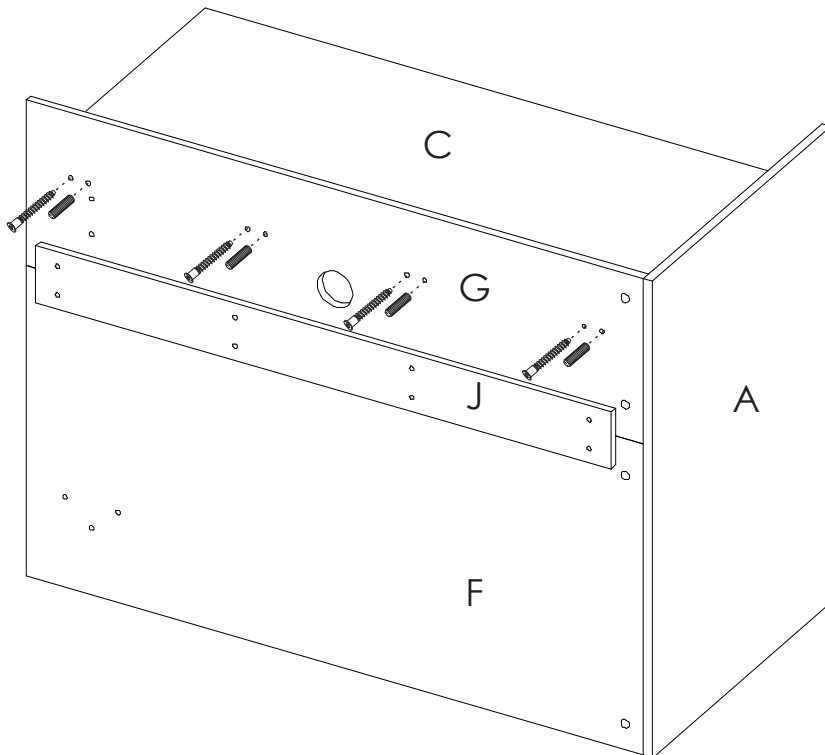

- 11** Fasten the panels E, M and N to the leg K. Then, tighten the 5 cam locks # 0203 located on the panels E, N and M
Assemblez les panneaux E, M et N avec la patte K. Serrez ensuite les 5 excentriques # 0203 situés sur les panneaux E, M et N

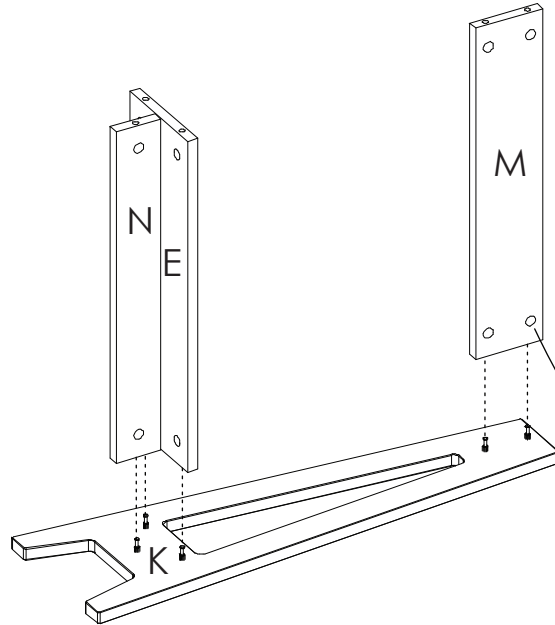

IMPORTANT

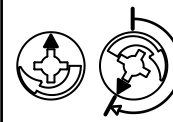

Turn clockwise 2/3 of a turn and firmly tighten
 Tournez vers la droite 2/3 de tour et serrez fermement

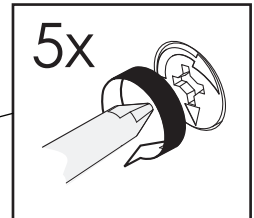

- 12** Fasten the pre-assembled panels E-K-M-N to the pre-assembled unit. Then, tighten the 5 cam locks # 0203 located on panels E, M and N. Add 4 covers # 0509 on the 4 cam locks located on panel M. Use a hammer to fasten the 6 tack glides # 1119 to the bottom edges of panels A, B and F
Assemblez les panneaux pré-assemblés E-K-M-N avec l'unité pré-assemblée. Serrez ensuite les 5 excentriques # 0203 se trouvant sur les panneaux E, M et N. Ajoutez 4 capuchons # 0509 sur les 4 excentriques se trouvant sur le panneau M. Utilisez un marteau pour installer les 6 patins cloutés # 1119 sur le chant inférieur des panneaux A, B et F

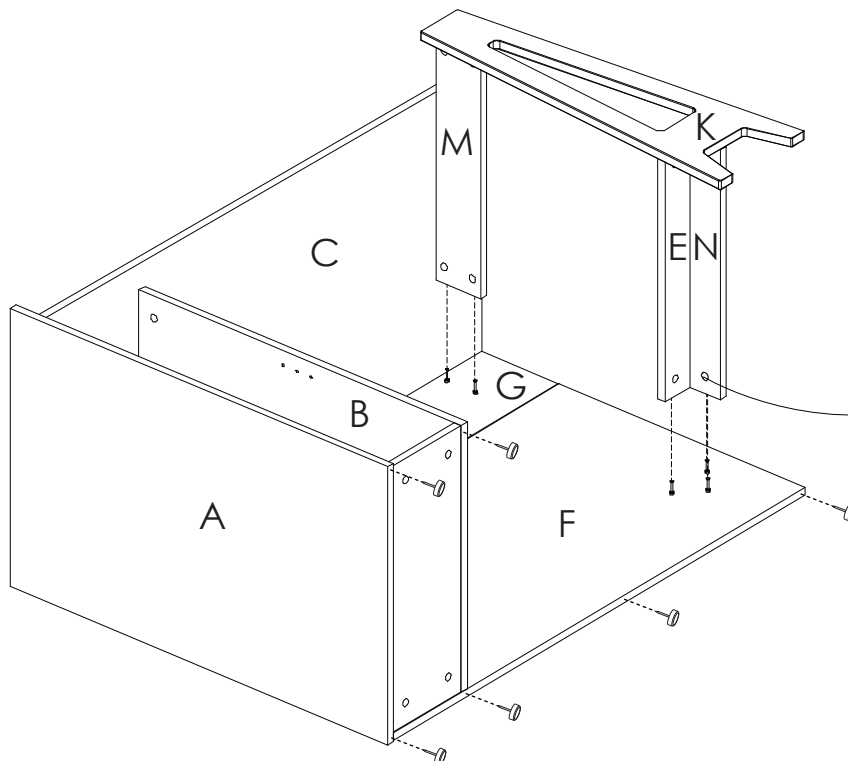

IMPORTANT

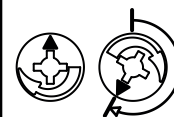

Turn clockwise 2/3 of a turn and firmly tighten
 Tournez vers la droite 2/3 de tour et serrez fermement

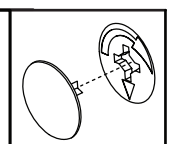
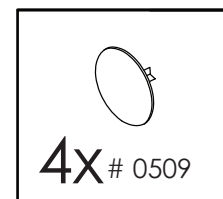
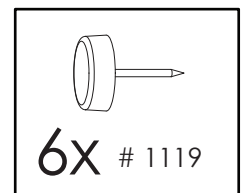
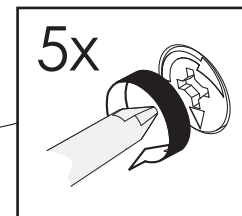

13 Install the 4 shelf supports # 1110 into the panels A and B. Then, install the adjustable shelf H into the unit. The shelf will lock on 4 shelf supports. Install the 2 grommets # 2198 into the panels C and G

Installez les 4 supports à tablette # 1110 dans les panneaux A et B. Installez ensuite la tablette ajustable H dans l'unité. La tablette se verrouille en place sur les 4 supports. Installez les 2 passe-fils # 2198 dans les panneaux C et G

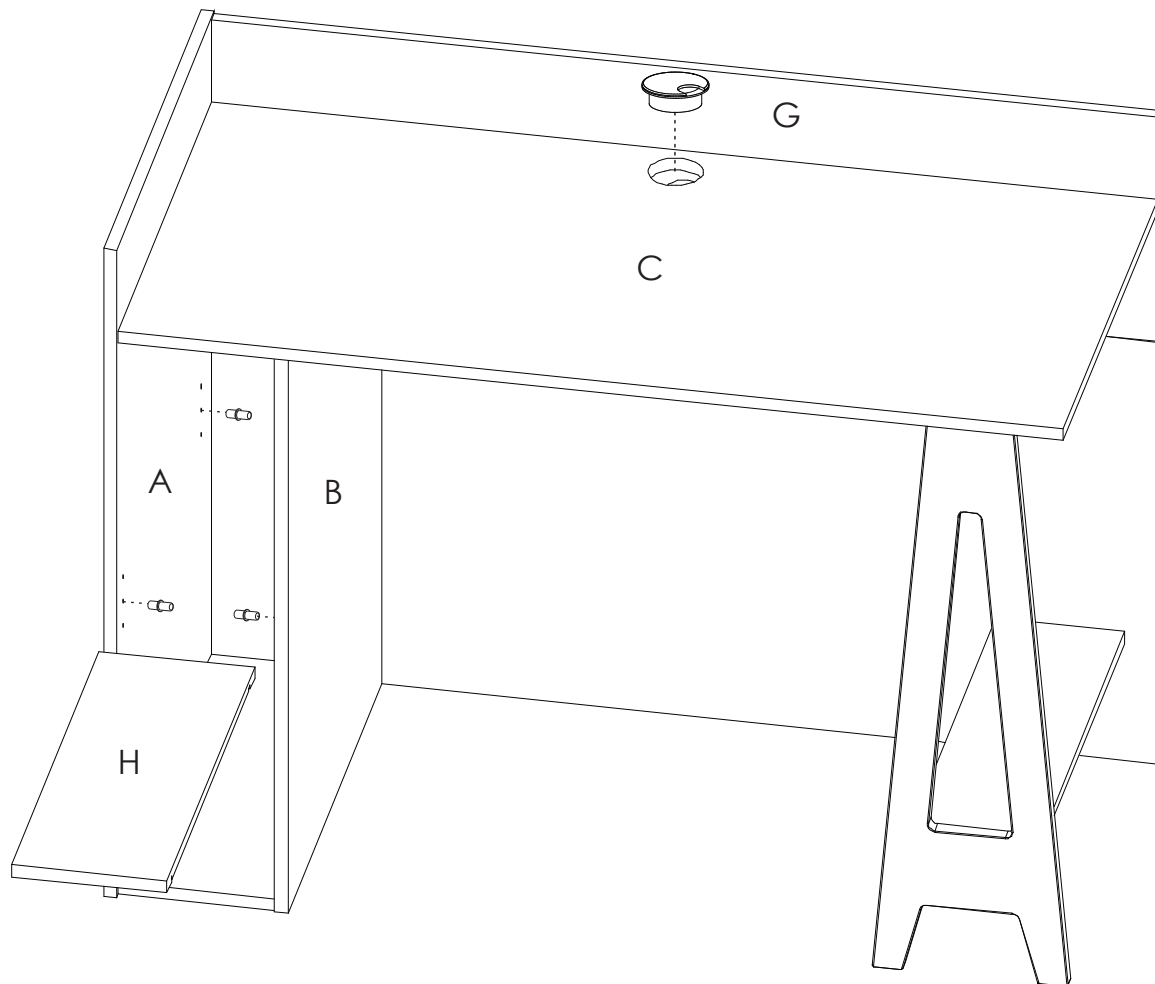
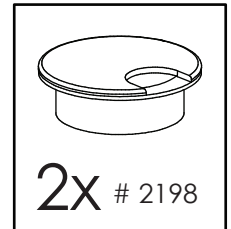
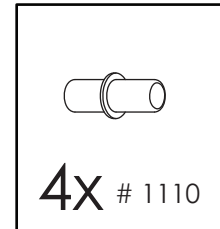

Limited 1 Year Warranty

All Nexera products are warranted to the original purchaser against defects in material or workmanship for a period of 1 year from the date of purchase.

“Defects” as used in this warranty is defined as any imperfections that may impair the use of the furniture or product for which it was intended to.

This warranty is expressly limited to the replacement of defective furniture parts and/or components, subject to availability of stock. Assembly labor is excluded.

This warranty applies under conditions of normal use. It does not cover defects caused by improper assembly or disassembly, product modification, intentional damage, abuse, misuse, accidents, negligence or exposure to the elements. Our furniture products are not intended for outdoor use.

This warranty is only applicable in Canada and the USA.

Nexera reserves the right to request proof of purchase from an authorized retailer as well as any other proofs to document a warranty claim.

This warranty is explicit on the limits of Nexera liability and entitles the original purchaser to specific rights. Any warranty defined by law in your state/province is limited to 1 year. Should the law in your state or province differ from the above, it will not apply.

Garantie limitée de 1 an

Tous les produits Nexera sont garantis à l'acheteur original contre toutes déficiences de matériel ou de fabrication pour une période de 1 an à partir de la date d'achat.

Le mot “déficiences” utilisé dans cette garantie signifie toutes imperfections pouvant nuire à l'utilisation du meuble ou du produit pour lequel il a été conçu.

Cette garantie est expressément limitée au remplacement des pièces ou composantes défectueuses, sujet à la disponibilité des stocks. La main d'œuvre de l'assemblage est exclue.

Cette garantie s'applique dans des conditions d'utilisation normales. Elle ne couvre pas des déficiences résultant d'un assemblage ou désassemblage défectueux, modification du produit, dommages intentionnels, abus, usage impropre, accidents, négligence ou des expositions aux éléments extérieurs. Nos meubles ne sont pas destinés pour une utilisation à l'extérieur.

Cette garantie s'applique uniquement au Canada et aux États-Unis.

Nexera se réserve le droit d'exiger une preuve d'achat ou toutes autres pièces justificatives pour valider cette garantie.

Cette garantie est limitative quant à la responsabilité de Nexera et donne à l'acheteur original des droits spécifiques. Toute garantie législative prévalant dans votre lieu de résidence est limitée à une période de 1 an. Lorsque la législation de votre lieu de résidence diffère de celle-ci, elle ne s'appliquera pas.