



User Manual

Stick Vacuum

U10 PRO

Contents

English	01-10
Deutsch	11-20
Français	21-30
Italiano	31-40
Español	41-50
日本語	51-60
한글	61-70
Polski	71-80
Nederlands	81-90

Safety Precautions & Warnings

IMPORTANT! Always switch off the appliance before cleaning, when not in use or before attempting any maintenance task. The charger must only be connected to an AC power supply at the voltage shown on the rating label. This cleaner should only be used for its intended purpose as described in this instruction manual. Never operate the vacuum cleaner without filters.

Read the manual attentively before using the appliance for the first time.

When using your vacuum cleaner, basic precautions should always be observed, including the following;

- This appliance is not intended for use by persons (including children) with reduced physical, sensory or mental capabilities or lack of experience and knowledge, unless they have been given supervision or instruction concerning use of the appliance by a person responsible for their safety.
- Children should be supervised to ensure that they do not play with the appliance.
- To prevent electrical shock, do not immerse the appliance, battery, or power plug into water or other liquids.
- To prevent electrical shock, do not use the vacuum cleaner outdoors or on wet surfaces.
- Always check the power cord before use, the power cord and the plug should be in a good condition and must not be damaged. If the power supply cord is damaged or defective, it must be replaced by the manufacturer, its service agent or similarly qualified persons in order to avoid a hazard
- The appliance and charging base are intended for domestic indoors use only.
- Do not unplug by pulling on the power cord. To unplug, grasp the plug, not the power cord. Use only Australian and New Zealand electrical safety approved extension cords.
- Do not pull or carry the appliance by the power cable, use the power cable as a handle or pull the power cable around sharp edges or corners. Avoid running the appliance over the power cable.
- Do not handle or operate the appliance with wet hands and follow electrical safety precautions at all times.
- Extreme caution should be exercised when using the appliance on stairs.
- Do not attempt to change the attachments while the appliance is switched on. Use only manufacturer's recommended accessories.
- Do not operate the vacuum cleaner too close to heaters, radiators and other hot surfaces.
- Do not use the appliance to pick up flammable items or combustible liquids (i.e. gasoline, hot ashes, cigarettes, matches, explosive materials or anything burning) or use in areas where such substances and items may be present.
- Do not use the appliance to pick up toxic materials (i.e. chlorine bleach, ammonia).
- Never operate or use the appliance without the filters in place.
- Before vacuuming, remove any large or sharp objects from the floor or cleaning surface in order to prevent damage to the filter.
- If the air inlet or floor head is blocked, switch off the cleaner straight away. Clear the blocked object before attempting to start the vacuum cleaner again.
- Before carrying out any maintenance service or cleaning the filters, always switch off the vacuum cleaner.

- Keep openings away from your face and body.
- Do not use the vacuum cleaner if it is damaged or broken. If connection cables are damaged, have them replaced immediately.
- Never clean the vacuum cleaner or any of the electrical parts, especially the electrical connections, with water or liquid cleaners.
- Never attempt to make any modifications electrically to the vacuum cleaner and charging base.
- Always store the appliance and charger indoors in a cool and dry place.
- Do not pick up water, for dry household use only.
- Use the electric power head only for vacuuming dust and dry substances in the home.
- Never run over the power cable with the power head as this may cause damage to the power cable.
- Never touch the roller brush while the vacuum cleaner is switched on.
- To prevent unnecessary wear on the power head, keep it moving while in operation.
- Damage caused by improper use or by not observing the instructions in this manual will void the warranty.

Battery use and care

- The appliance is only to be used with the charger uniquely provided with the appliance.
- Only use the specifically designated charger to charge the battery.
- When appliance is not in use, keep it away from other metal objects, like paper clips, coins, keys, nails, screws or other small metal objects that can make a connection from one terminal to another. Shorting the appliance terminals together may cause burns or a fire.
- Under abusive conditions, battery may catch fire and explode.
- Do not charge or store the appliance outdoors or inside the car. Only charge or store the battery in a dry indoor area where the temperature is more than 5°C but less than 45°C. The charger is for indoor use only.
- Never attempt to open the battery for any reason. If the plastic housing of the battery casing breaks or cracks, immediately discontinue use and do not recharge. Battery is not a serviceable part.
- The charger is not a serviceable part.
- Before disposal of your battery, fully discharge your battery by running the product until it stops.
- The cleaner contains a Li-Ion battery. Do not dispose of the appliance with your local garbage. Contact your local council for instructions on how to safely dispose of the battery.
- Do not use the charger to charge a non-chargeable battery.

About Your Product

Congratulations on the purchase of your new Ultenic Stick Vacuum. There are many useful features built into your cleaner and we recommend that you carefully read this instruction manual to take the best advantage of these features.

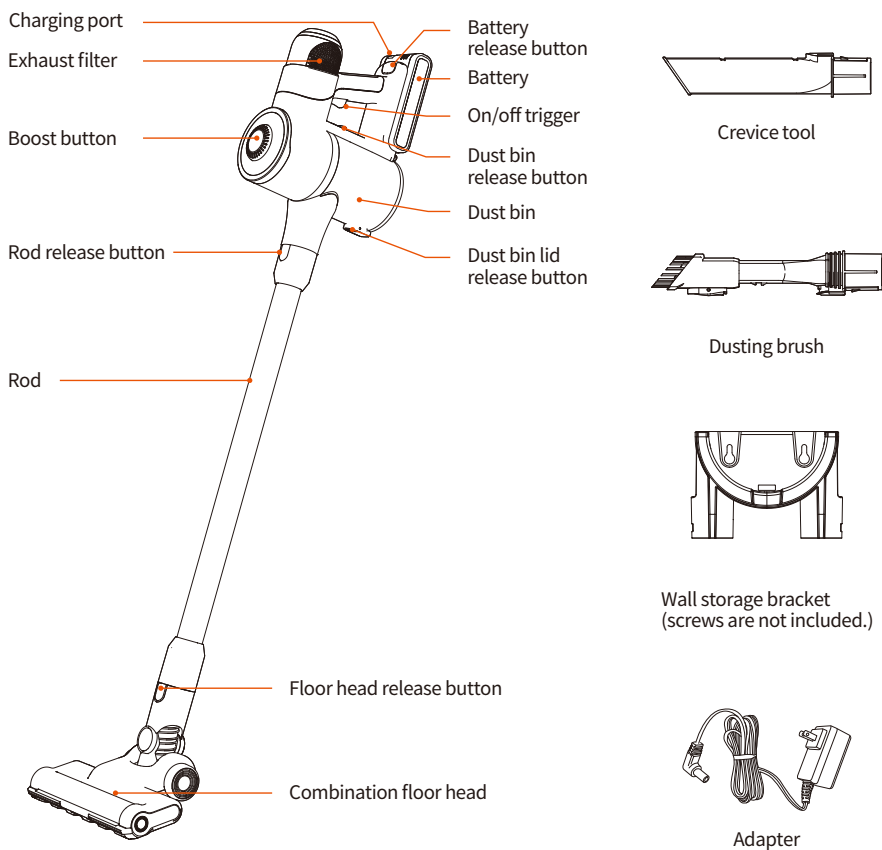

Specifications:

Voltage: 25.9V DC
 Power: 400W with powerhead Dust capacity: 0.6L
 Battery type: 2200mAh Lion

Runtime: 35 mins*
 Charge time: 4-5 hours
 Net weight: 2.34Kg

Before You Begin

This cleaner must be operated in accordance with these instructions and used only for domestic household cleaning to remove DRY dirt and dust from household carpets, flooring, walls and fabrics. This cleaner is not fit to be used as an industrial cleaner and will void the manufacturer's warranty if used inappropriately.

Please read these instructions thoroughly

This will ensure you obtain full benefit from your new cleaner. Keep this instruction manual in a handy place for future reference.

Important

Always switch off the appliance before cleaning, attempting any maintenance task, fitting or removing accessories, or when not in use. The charger must only be connected to an AC power supply at the voltage shown on the rating label. This cleaner should only be charged with the charger provided. This cleaner should only be used for its intended purpose as described in these instructions.

Precautionary measures:



1. Do not operate the vacuum cleaner too close to heaters, radiators or other hot surfaces.



2. Before inserting the plug into the wall, make sure your hands are dry.



3. Before turning on the vacuum cleaner, safely remove any large objects from the floor or cleaning surface in order to prevent damage to the filter.



4. When you want to remove the plug from the power socket, do not use the power cable, gently pull the plug from the power socket.



5. Do not use this vacuum cleaner to pick-up water or liquids.

Product Use

Assembly

IMPORTANT! Always remove the battery from the appliance before fitting or removing accessories.

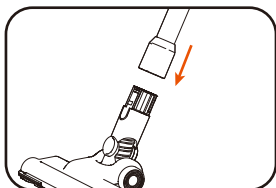

1. Insert the power head into the rod. You will hear a "click" sound when it is securely in place.

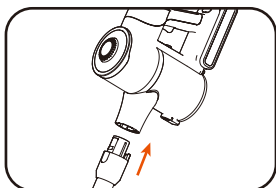

2. To install the rod, insert the plug end of the rod into the air inlet of the cleaner. Once it is securely in place, you will hear a "click" sound.

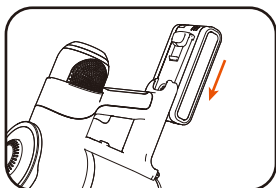

Inserting the battery

1. Slide the battery into the main unit of the vacuum cleaner. Once it is in place, you will hear a "click" sound.
2. To remove the battery, press the battery release button and gently pull the battery from the vacuum cleaner.

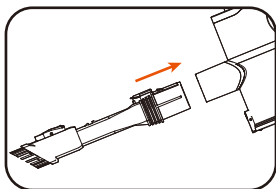

Connecting accessories to the unit

1. Insert accessories into the air inlet of the cleaner. You will hear a "click" sound when each is securely in place.
2. To disassemble, press the rod release button on the cleaner and then pull the accessory out from the air inlet.

Instructions for Use

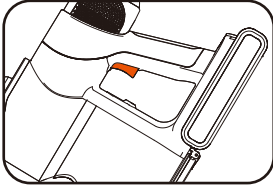

Turning on the vacuum

Press the on/off button to turn on the vacuum.

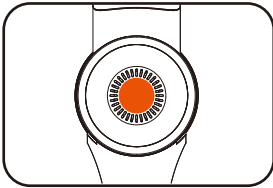

Switch to boost mode

To switch between low power and high power, press the boost button.

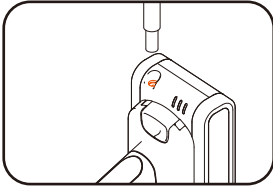

Charging the vacuum cleaner

NOTE: When the charging indicator light flashes during use, the vacuum cleaner battery is running low and requires charging.

Insert the charger cable into the battery charging port

Charging indicator light:

Flashes red: battery require charging. When all three blue led stop flashing battery is fully charged

ATTENTION: It is recommended to charge your product after each use to maintain maximum performance.

NOTE: This product takes 4-5 hours to charge. Before the first three uses of the vacuum cleaner, however, 12 hours of continuous charging is required.

CAUTION! Do not try to open the battery and repair it yourself.

NOTE: As a safety precaution, the vacuum cannot be switched on while the vacuum is charging.

Accessories

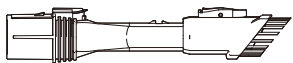

Dusting brush

The dusting brush can be used as a soft dusting brush for cleaning a variety of surfaces or as an upholstery tool for cleaning furniture.

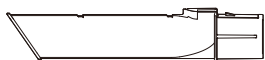

Crevice tool

The crevice tool can be used to clean hard-to-reach places or in tight crevices.

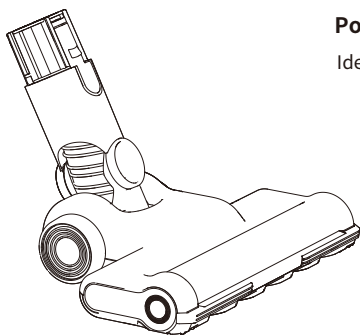

Power head

Ideal for daily cleaning on carpets and hard floors.

NOTE: If the power head is blocked, the motor switches off automatically. If this occurs, switch off the vacuum cleaner and remove the battery. Remove any object that has blocked the power head, and switch the vacuum cleaner on again. If the power head does not start again after cleaning, do not try to dismantle the power head. Please contact your local Godfreys store.

Product Maintenance

IMPORTANT! Turn off the cleaner and remove the battery before conducting any maintenance tasks. It is recommended to clean the dust bin after each use or when dust reaches the max fill line.

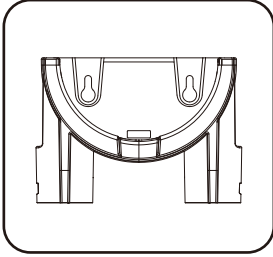

Storage

1. Install the wall storage bracket onto the wall using wall mounting screws (not included).
2. Insert the vacuum cleaner into the wall storage bracket, ensuring it is securely in place.
3. Place the accessories into the corresponding slots on the wall storage bracket.

NOTE: If you are not going to use the machine for a long period of time, it is recommended to remove the battery from the machine during storage to maintain the battery life.

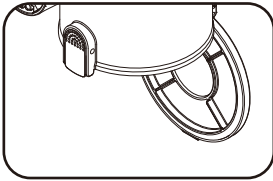

Emptying the dust bin

Press the dust bin lid release button to open the bottom cover of the vacuum cleaner and empty the dust bin.

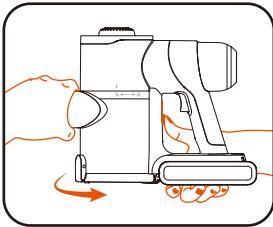

Cleaning the dust bin and filters

1. Press the dust bin release button and, at the same time, turn the dust bin anti-clockwise to remove it from the unit.

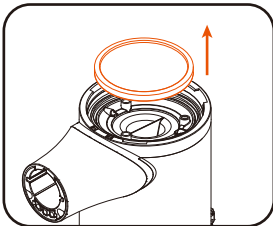

2. The HEPA filter can be found in the dust bin.

NOTE: It is recommended to replace the filters every six months or when they become visibly dirty.

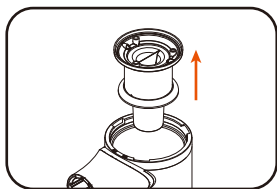

3. Lift the cyclone filter and release it from the cleaner.

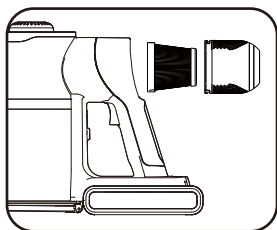

4. To remove the exhaust filter, turn the filter cap anti-clockwise. Then, pull the exhaust filter from the filter cap.

NOTE: It is recommended to replace the filters every six months or when they become visibly dirty.

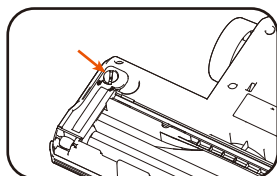

Cleaning the roller brush

1. Slide the roller brush release button in the direction of the arrow shown on the button.

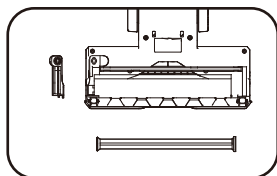

2. Gently pull the roller brush out to clean or replace it.

Troubleshooting

Problem	Possible cause	Solution
Cleaner doesn't start	Flat battery	Charge the vacuum cleaner
Reduced suction	The dust bin is full of dust	Empty the dust bin
	Filter is blocked	Clean or replace the filter
	The airway is blocked	Clear the airway
The charging indicator light fails to turn blue during charging (led 1 to 3 flashes blue indicates the status of charging)	The charger is not fully inserted into the cleaner	Reinsert the charger into the cleaner, ensuring it is securely in place
	The charger is not connected to the mains power	Connect the charger to the mains power
Insufficient application time after charging	Insufficient charging time	Fully charge the battery according to the instructions described in the charging section
	Normal discharge reduction in battery	Purchase a new battery
Light flashes from red to blue intermittently	Battery is not inserted into the cleaner properly	Remove the battery and reinsert it into the cleaner until you hear it click into place

Sicherheitsvorkehrungen & Warnungen

WICHTIG! Schalten Sie das Gerät immer aus, bevor Sie es reinigen, wenn es nicht verwendet wird oder bevor Sie Wartungsarbeiten durchführen. Das Ladegerät darf nur an eine Wechselstromquelle mit der auf dem Typenschild angegebenen Spannung angeschlossen werden. Dieser Reiniger darf nur für den vorgesehenen Zweck verwendet werden, wie in dieser Bedienungsanleitung beschrieben. Betreiben Sie den Staubsauger niemals ohne Filter.

Lesen Sie die Bedienungsanleitung aufmerksam durch, bevor Sie das Gerät zum ersten Mal benutzen

Bei der Verwendung Ihres Staubsaugers sollten immer grundlegende Vorsichtsmaßnahmen beachtet werden, einschließlich der folgenden;

- Dieses Gerät ist nicht für die Verwendung durch Personen (einschließlich Kinder) mit eingeschränkten körperlichen, sensorischen oder geistigen Fähigkeiten oder Mangel an Erfahrung und Wissen bestimmt, es sei denn, sie werden von einer für ihre Sicherheit verantwortlichen Person beaufsichtigt oder in die Verwendung des Geräts eingewiesen.
- Kinder sollten beaufsichtigt werden, um sicherzustellen, dass sie nicht mit dem Gerät spielen.
- Um einen Stromschlag zu vermeiden, tauchen Sie das Gerät, den Akku oder den Netzstecker nicht in Wasser oder andere Flüssigkeiten.
- Verwenden Sie den Staubsauger nicht im Freien oder auf nassen Oberflächen, um einen Stromschlag zu vermeiden.
- Überprüfen Sie das Netzkabel vor Gebrauch immer, das Netzkabel und der Stecker sollten in einem guten Zustand sein und dürfen nicht beschädigt sein. Wenn das Netzkabel beschädigt oder defekt ist, muss es vom Hersteller, seinem Kundendienst oder einer ähnlich qualifizierten Person ersetzt werden, um Gefahren zu vermeiden
- Das Gerät und die Ladestation sind nur für den Hausgebrauch in Innenräumen bestimmt.
- Trennen Sie das Gerät nicht, indem Sie am Netzkabel ziehen. Greifen Sie zum Abziehen am Stecker, nicht am Netzkabel. Verwenden Sie nur in Australien und Neuseeland für elektrische Sicherheit zugelassene Verlängerungskabel.
- Ziehen oder tragen Sie das Gerät nicht am Netzkabel, verwenden Sie das Netzkabel nicht als Griff und ziehen Sie das Netzkabel nicht um scharfe Kanten oder Ecken. Vermeiden Sie es, das Gerät über das Netzkabel zu führen.
- Handhaben oder bedienen Sie das Gerät nicht mit nassen Händen und befolgen Sie jederzeit die elektrischen Sicherheitsvorkehrungen.
- Bei der Verwendung des Geräts auf Treppen ist äußerste Vorsicht geboten.
- Versuchen Sie nicht, die Aufsätze zu wechseln, während das Gerät eingeschaltet ist. Verwenden Sie nur vom Hersteller empfohlenes Zubehör.
- Betreiben Sie den Staubsauger nicht zu nahe an Heizungen, Heizkörpern und anderen heißen Oberflächen.
- Verwenden Sie das Gerät nicht zum Aufsaugen von brennbaren Gegenständen oder brennbaren Flüssigkeiten (z. B. Benzin, heiße Asche, Zigaretten, Streichhölzer, explosive Materialien oder alles Brennende) oder verwenden Sie es in Bereichen, in denen solche Substanzen und Gegenstände vorhanden sein können.
- Verwenden Sie das Gerät nicht zum Aufsaugen giftiger Materialien (z. B. Chlorbleiche, Ammoniakflüssigkeit).
- Betreiben oder verwenden Sie das Gerät niemals ohne eingesetzte Filter.
- Entfernen Sie vor dem Staubsaugen alle großen oder scharfkantigen Gegenstände vom Boden oder der Reinigungsfläche, um eine Beschädigung des Filters zu vermeiden.

- Wenn der Lufteinlass oder die Bodendüse blockiert sind, schalten Sie den Staubsauger sofort aus. Entfernen Sie das blockierte Objekt, bevor Sie versuchen, den Staubsauger erneut zu starten.
- Schalten Sie den Staubsauger immer aus, bevor Sie Wartungsarbeiten durchführen oder die Filter reinigen.
- Öffnungen von Gesicht und Körper fernhalten.
- Verwenden Sie den Staubsauger nicht, wenn er beschädigt oder kaputt ist. Lassen Sie beschädigte Anschlusskabel sofort ersetzen.
- Reinigen Sie den Staubsauger oder elektrische Teile, insbesondere die elektrischen Anschlüsse, niemals mit Wasser oder flüssigen Reinigungsmitteln.
- Versuchen Sie niemals, elektrische Veränderungen am Staubsauger und an der Ladestation vorzunehmen.
- Bewahren Sie das Gerät und das Ladegerät immer drinnen an einem kühlen und trockenen Ort auf.
- Kein Wasser aufsaugen, nur für den trockenen Hausgebrauch.
- Verwenden Sie den Elektrokopf nur zum Saugen von Staub und trockenen Substanzen im Haushalt.
- Fahren Sie niemals mit dem Antriebskopf über das Netzkabel, da dies zu Schäden am Netzkabel führen kann.
- Berühren Sie niemals die Walzenbürste, während der Staubsauger eingeschaltet ist.
- Um unnötigen Verschleiß am Antriebskopf zu vermeiden, halten Sie ihn während des Betriebs in Bewegung.
- Schäden, die durch unsachgemäßen Gebrauch oder durch Nichtbeachtung der Anweisungen in diesem Handbuch verursacht werden, führen zum Erlöschen der Garantie.

Verwendung und Pflege von Batterien

- Das Gerät darf nur mit dem mitgelieferten Ladegerät verwendet werden.
- Verwenden Sie zum Laden des Akkus nur das dafür vorgesehene Ladegerät.
- Wenn das Gerät nicht verwendet wird, halten Sie es von anderen Metallgegenständen wie Büroklammern, Münzen, Schlüsseln, Nägeln, Schrauben oder anderen kleinen Metallgegenständen fern, die eine Verbindung von einem Anschluss zum anderen herstellen können. Das Kurzschließen der Geräteanschlüsse kann zu Verbrennungen oder Feuer führen.
- Unter missbräuchlichen Bedingungen kann der Akku Feuer fangen und explodieren.
- Laden oder lagern Sie das Gerät nicht im Freien oder im Auto. Laden oder lagern Sie den Akku nur in einem trockenen Innenbereich, in dem die Temperatur mehr als 5 °C, aber weniger als 45 °C beträgt. Das Ladegerät darf nur im Innenbereich verwendet werden.
- Versuchen Sie niemals, den Akku aus irgendeinem Grund zu öffnen. Wenn das Kunststoffgehäuse des Batteriegehäuses bricht oder reißt, stellen Sie die Verwendung sofort ein und laden Sie es nicht wieder auf. Der Akku ist kein zu wartendes Teil.
- Das Ladegerät ist kein zu wartendes Teil.
- Entladen Sie Ihren Akku vor der Entsorgung vollständig, indem Sie das Produkt bis zum Stillstand laufen lassen.
- Der Reiniger enthält einen Li-Ionen-Akku. Entsorgen Sie das Gerät nicht mit Ihrem örtlichen Müll. Wenden Sie sich an Ihre Gemeindeverwaltung, um Anweisungen zur sicheren Entsorgung von Akku zu erhalten.
- Verwenden Sie das Ladegerät nicht zum Aufladen nicht wiederaufladbares Akku.

Über Ihr Produkt

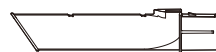
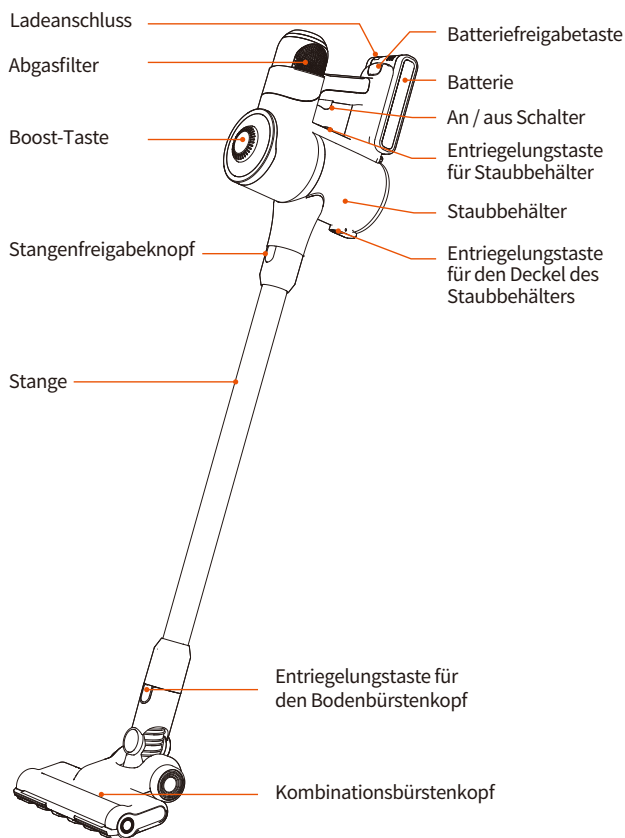

Fugenwerkzeugl

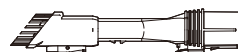

Staubwedel

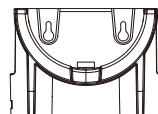

Wandhalterung
(Schraub-en sind
nicht im Lieferumfang
enthalten.)

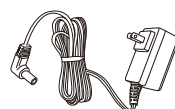

Ldegerät

Spezifikationen:

Spannung: 25.9V DC
 Leistung: 400 W mit Powerhead
 Staubkapazität: 0.6L
 Batterietyp: 2200 mAh Löwe

Laufzeit: 35 Minuten*
 Ladezeit: 4-5 Stunden
 Nettogewicht: 2,34 kg

Bevor Sie beginnen

Dieser Reiniger muss gemäß dieser Anleitung betrieben werden und darf nur für die Haushaltsreinigung verwendet werden, um TROCKENEN Schmutz und Staub von Haushaltsteppichen, Bodenbelägen, Wänden und Stoffen zu entfernen. Dieser Reiniger ist nicht für den Einsatz als Industriereiniger geeignet und führt bei unsachgemäßer Verwendung zum Erlöschen der Herstellergarantie.

Bitte lesen Sie diese Anleitung sorgfältig durch

So stellen Sie sicher, dass Sie den vollen Nutzen aus Ihrem neuen Reiniger ziehen. Bewahren Sie diese Bedienungsanleitung zum späteren Nachschlagen griffbereit auf.

Wichtig

Schalten Sie das Gerät immer aus, bevor Sie es reinigen, Wartungsarbeiten durchführen, Zubehör anbringen oder entfernen oder wenn es nicht verwendet wird. Das Ladegerät darf nur an eine Wechselstromquelle mit der auf dem Typenschild angegebenen Spannung angeschlossen werden. Dieser Reiniger sollte nur mit dem mitgelieferten Ladegerät aufgeladen werden. Dieser Reiniger darf nur für den in dieser Anleitung beschriebenen Zweck verwendet werden.

Vorsichtsmaßnahmen:



1. Betreiben Sie den Staubsauger nicht zu nahe an Heizungen, Heizkörpern und anderen heißen Oberflächen.



2. Achten Sie darauf, dass Ihre Hände trocken sind, bevor Sie den Stecker in die Steckdose stecken.



3. Entfernen Sie vor dem Öffnen des Staubsaugers sicher den Boden oder reinigen Sie alle großen Gegenstände auf der Oberfläche, um Schäden am Filter zu vermeiden.



4. Wenn Sie den Stecker von einer Steckdose trennen möchten, verwenden Sie das Stromkabel nicht, sondern ziehen Sie den Stecker vorsichtig von der Steckdose.



5. Verwenden Sie diesen Staubsauger nicht zum Aufsaugen von Wasser oder Flüssigkeiten.

Produktnutzen

Montage

WICHTIG! Entfernen Sie immer den Akku aus dem Gerät, bevor Sie Zubehör anbringen oder entfernen.

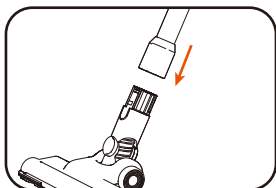

1. Setzen Sie den Antriebskopf in die Stange ein. Sie hören ein „Klick“-Geräusch, wenn es sicher sitzt.

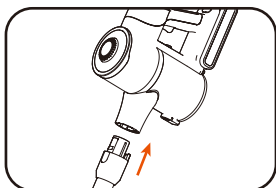

2. Um die Stange zu installieren, führen Sie das Stopfenende der Stange in den Luftenlass des Reinigers ein. Sobald es sicher sitzt, hören Sie ein „Klick“-Geräusch.

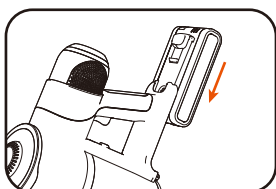

Einlegen des Akkus

1. Schieben Sie den Akku in das Hauptgerät des Staubsaugers. Sobald es angebracht ist, hören Sie ein „Klick“-Geräusch.
2. Um den Akku zu entfernen, drücken Sie die Akku-Entriegelungstaste und ziehen Sie den Akku vorsichtig aus dem Staubsauger.

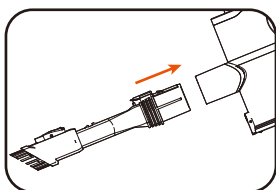

Anschließen von Zubehör an das Gerät

1. Stecken Sie das Zubehör in den Luftenlass des Reinigers. Sie hören ein „Klick“-Geräusch, wenn jeder fest sitzt.
2. Drücken Sie zum Zerlegen die Entriegelungstaste der Stange am Reiniger und ziehen Sie dann das Zubehör aus dem Luftenlass heraus.

Gebrauchsanleitung

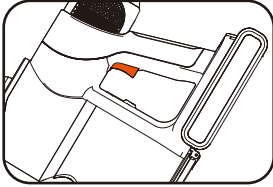

Einschalten des Staubsaugers

Drücken Sie die Ein-/Aus-Taste, um den Staubsauger einzuschalten.

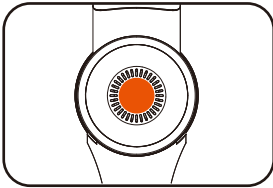

Umschalten in den Boost-Modus

Um zwischen niedriger und hoher Leistung umzuschalten, drücken Sie die Boost-Taste.

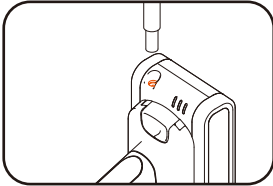

Aufladen des Staubsaugers

HINWEIS: Wenn die Ladeanzeige während des Gebrauchs blinkt, ist der Akku des Staubsaugers schwach und muss aufgeladen werden.

Stecken Sie das Ladekabel in den Ladeanschluss des Akkus.

Ladekontrollleuchte:

Blinkt rot: Akku muss aufgeladen werden. Wenn alle drei blauen LEDs aufhören zu blinken, ist der Akku vollständig aufgeladen.

AUFMERKSAMKEIT: Es wird empfohlen, Ihr Produkt nach jedem Gebrauch aufzuladen, um die maximale Leistung aufrechtzuerhalten.

HINWEIS: Das Aufladen dieses Produkts dauert 4-5 Stunden. Vor den ersten drei Einsätzen des Staubsaugers sind allerdings 12 Stunden Dauerladung erforderlich.

VORSICHT! Versuchen Sie nicht, den Akku zu öffnen und selbst zu reparieren.

HINWEIS: Aus Sicherheitsgründen kann der Staubsauger während des Ladevorgangs nicht eingeschaltet werden.

Zubehör

Staubwedel

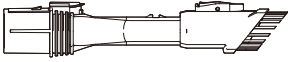

Die Staubbürste kann als weiche Staubbürste zum Reinigen einer Vielzahl von Oberflächen oder als Polsterwerkzeug zum Reinigen von Möbeln verwendet werden.

Spaltwerkzeug

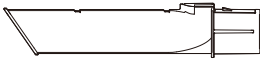

Mit der Fugendüse können schwer zugängliche Stellen oder enge Ritzen gereinigt werden.

Antriebskopf

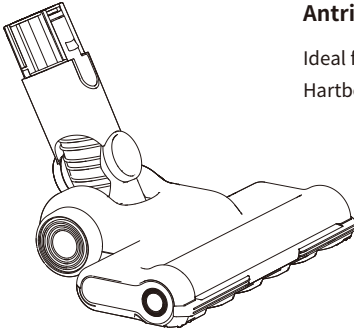

Ideal für die tägliche Reinigung von Teppichen und Hartböden.

HINWEIS: Bei blockiertem Antriebskopf schaltet der Motor automatisch ab. Schalten Sie in diesem Fall den Staubsauger aus und entnehmen Sie den Akku. Entfernen Sie alle Gegenstände, die den Antriebskopf blockiert haben, und schalten Sie den Staubsauger wieder ein. Wenn der Antriebskopf nach der Reinigung nicht wieder startet, versuchen Sie nicht, den Antriebskopf zu zerlegen. Bitte wenden Sie sich an Ihren lokalen Godfreys-Händler.

Instandhaltung

WICHTIG! Schalten Sie den Reiniger aus und entfernen Sie den Akku, bevor Sie Wartungsarbeiten durchführen. Es wird empfohlen, den Staubbehälter nach jedem Gebrauch zu reinigen oder wenn der Staub die maximale Fülllinie erreicht.

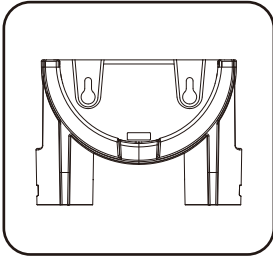

Lager

1. Montieren Sie die Wandhalterung mit Wandbefestigungsschrauben (nicht im Lieferumfang enthalten) an der Wand.
2. Setzen Sie den Staubsauger in die Wandhalterung ein und stellen Sie sicher, dass er sicher sitzt.
3. Setzen Sie das Zubehör in die entsprechenden Schlitze an der Wandhalterung ein.

HINWEIS: Wenn Sie die Maschine längere Zeit nicht benutzen, wird empfohlen, den Akku während der Lagerung aus der Maschine zu entfernen, um die Lebensdauer der Batterie zu erhalten.

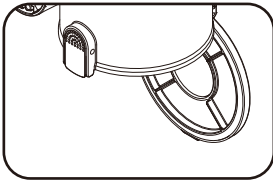

Leeren des Staubbehälters

Drücken Sie die Entriegelungstaste des Staubbehälterdeckels, um die untere Abdeckung des Staubsaugers zu öffnen und den Staubbehälter zu leeren.

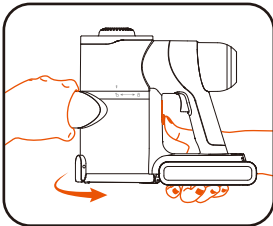

Staubbehälter und Filter reinigen

1. Drücken Sie die Entriegelungstaste des Staubbehälters und drehen Sie gleichzeitig den Staubbehälter gegen den Uhrzeigersinn, um ihn aus dem Gerät zu entfernen.

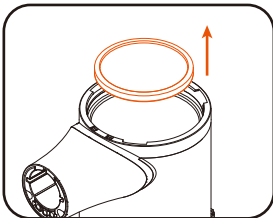

2. Der HEPA-Filter befindet sich im Staubbehälter.

HINWEIS: Es wird empfohlen, die Filter alle sechs Monate oder bei sichtbarer Verschmutzung auszutauschen.

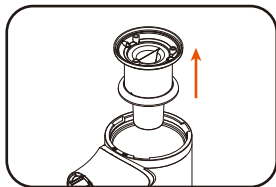

3. Heben Sie den Zyklonfilter an und lösen Sie ihn vom Reiniger.

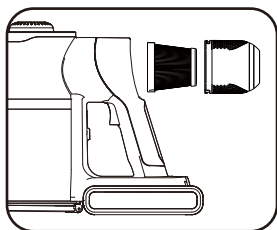

4. Um den Abluftfilter zu entfernen, drehen Sie die Filterkappe gegen den Uhrzeigersinn. Ziehen Sie dann den Abluftfilter von der Filterkappe.

HINWEIS: Es wird empfohlen, die Filter alle sechs Monate oder bei sichtbarer Verschmutzung auszutauschen.

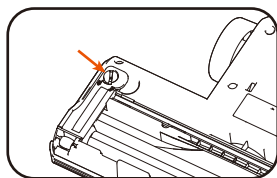

Walzenbürste reinigen

1. Schieben Sie die Entriegelungstaste der Walzenbürste in Pfeilrichtung, die auf der Taste angezeigt wird.

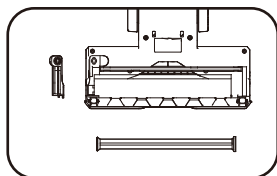

2. Ziehen Sie die Walzenbürste vorsichtig heraus, um sie zu reinigen oder auszutauschen.

Fehlerbehebung

Probleme und Lösungen

Wenn Sie auf ein Problem stoßen, verwenden Sie bitte die Checkliste mit Tipps zur Fehlerbehebung, bevor Sie sich an den Kundendienst von Godfreys wenden.

Fehler	Grund	Lösung
Reiniger startet nicht	Flacher Akku	Laden Sie den Staubsauger auf
Reduzierte Saugleistung	Der Staubbehälter ist voller Staub	Leeren Sie den Staubbehälter
	Filter ist verstopft	Reinigen oder ersetzen Sie den Filter
	Die Atemwege sind blockiert	Entstopfen Sie die Atemwege
Die Ladeanzeige leuchtet während des Ladevorgangs nicht blau (LED 1 bis 3 blinken blau und zeigen den Ladestatus an)	Das Ladegerät ist nicht vollständig in den Reiniger eingesetzt	Setzen Sie das Ladegerät wieder in den Reiniger ein und stellen Sie sicher, dass es fest sitzt
	Das Ladegerät ist nicht an das Stromnetz angeschlossen	Schließen Sie das Ladegerät an das Stromnetz an
Unzureichende Einwirkzeit nach dem Aufladen	Unzureichende Ladezeit	Laden Sie den Akku gemäß den Anleitungen im Abschnitt „Lad“ vollständig auf
	Normale Entladungsreduzierung in dem Akku	Kaufen Sie einen neuen Akku
Licht blinkt intermittierend von rot nach blau	Der Akku ist nicht richtig in den Reiniger eingesetzt	Nehmen Sie den Akku heraus und setzen Sie ihn wieder in den Reiniger ein, bis er hörbar einrastet

Customer Service

United States	service-us@ultenic.com
Deutschland	service-de@ultenic.com
France	service-fr@ultenic.com
España	service-es@ultenic.com
Canada	service-ca@ultenic.com
United Kingdom	service-uk@ultenic.com
Italia	service-it@ultenic.com
日本	service-jp@ultenic.com
Others	support@ultenic.com



www.ultenic.com



Ultenic_Official



ultenic__official



UltenicOfficial



Ultenic_Official



Ultenic_Official