

## INDICE

Avvertenze di sicurezza .....	62
Contenuti della confezione .....	64
Descrizione del prodotto .....	65
Funzionamento del prodotto.....	68
Manutenzione .....	73
Specifiche del prodotto .....	76
Risoluzione dei problemi .....	77

## AVVERTENZE DI SICUREZZA

### ISTRUZIONI DI SICUREZZA IMPORTANTI SOLO PER IL FUNZIONAMENTO DOMESTICO

Devono essere sempre osservate precauzioni di base quando si utilizzano apparecchiature elettriche, comprese le seguenti:

#### ATTENZIONE: LEGGERE TUTTO IL MANUALE E TUTTE LE ISTRUZIONI DI SICUREZZA.

La mancata osservanza delle avvertenze e delle istruzioni potrebbe essere colpito dall'elettricità, incendi o lesioni gravi. Si prega di leggere tutte le istruzioni prima di utilizzare questo robot.

#### ATTENZIONE:

- Questo robot è destinato ai bambini a partire dagli 8 anni di età. Le persone con ridotte capacità fisiche, sensoriali o intellettuali, o quelle che non hanno esperienza e conoscenza, devono essere supervisionate o istruite sull'uso sicuro del robot; devono inoltre essere consapevoli dei possibili pericoli. I bambini non devono giocare con questo robot. La pulizia e la manutenzione da parte dell'utente non devono essere eseguite da bambini senza supervisione.
- Il robot deve essere utilizzato secondo le istruzioni di questo manuale. L'azienda non è responsabile per eventuali danni o lesioni causati da un uso improprio.

#### Per ridurre il rischio di lesioni o danni, osservare le seguenti precauzioni di sicurezza durante l'installazione, l'uso e la manutenzione del robot:

- Si prega di leggere tutte le istruzioni relative alla sicurezza e al funzionamento prima di utilizzare il robot.
- Conservare il manuale d'uso e di sicurezza per futuri utilizzi. In caso di smarrimento accidentale del manuale, è possibile visitare il sito web ufficiale per scaricare la versione elettronica. (<https://www.ultenic.com>).
- Fare attenzione a tutte le avvertenze riportate sul robot, sulla batteria, sulla stazione di ricarica e sul manuale d'uso.
- Seguire tutte le istruzioni d'uso e di funzionamento.



I simboli sul prodotto o sulla confezione indicano:

Non smaltire gli apparecchi elettrici come rifiuti indifferenziati e di non utilizzare un raccoglitore di rifiuti separato. Contattare l'autorità locale per informazioni sul metodo di smaltimento appropriato. Se gli apparecchi elettrici vengono gettati nelle discariche, le sostanze pericolose possono filtrare nelle acque sotterranee, entrare nella catena alimentare e danneggiare la salute delle persone. Si raccomanda di contattare l'agenzia locale o regionale per la gestione dei rifiuti e per ulteriori informazioni sui programmi di riciclo e riutilizzo.

### RESTRIZIONI

- Il robot è destinato esclusivamente all'uso interno. Non utilizzare il robot all'aperto, in ambienti commerciali o industriali.
- Prima di utilizzare il robot, rimuovere dal pavimento oggetti a rischio come indumenti, fogli di carta, corde o tende e cavi per l'alimentazione. Il robot potrebbe rimanere impigliato in un oggetto, in un tavolo o in uno scaffale se il cavo rimane bloccato.
- Questo robot non è un giocattolo. Non sedersi o stare in piedi su questo robot. I bambini e gli animali domestici devono essere supervisionati mentre il robot è in funzione.
- Conservare e utilizzare il robot a temperatura ambiente.
- Non utilizzare il robot per pulire oggetti che bruciano o fumano.
- Non utilizzare il robot per pulire candeggina, vernice o altri prodotti chimici o qualsiasi prodotto bagnato.

- Se l'area di pulizia comprende un balcone, è necessario installare una barriera fisica per impedire al robot di accedere al balcone e garantire che funzioni in sicurezza.
- Il robot non è adatto all'uso da parte di persone (compresi i bambini) con ridotte capacità fisiche, sensoriali o mentali o con mancanza di esperienza e conoscenza, a meno che non siano sotto la supervisione o la guida di una persona responsabile del loro aspetto e della loro sicurezza d'uso.
- I bambini devono essere sorvegliati per assicurarsi che non giochino con il robot. Inoltre, la pulizia e la manutenzione non devono essere eseguite senza la supervisione di un adulto.
- Non posizionare nulla sul robot.
- Il robot si muoverà da solo. Si prega di fare attenzione quando si cammina nell'area di funzionamento per evitare di calpestarlo.
- Non utilizzare il robot in un'area in cui è esposta una presa di corrente a terra.

## BATTERIA E RICARICA

- Utilizzare solo batterie ricaricabili con specifiche corrette dalla nostra azienda.
- Per la ricarica utilizzare una stazione di ricarica standard corrispondente. Questo prodotto non deve essere utilizzato con alcun tipo di convertitore di potenza; l'uso di altri convertitori di potenza invalida immediatamente la garanzia.
- Non utilizzare una stazione di ricarica con un cavo per l'alimentazione o una spina danneggiati. Se il cavo di alimentazione o la spina sono danneggiati, devono essere riparati dal produttore o da una parte terza con qualifiche simili.
- Assicurarsi di caricare e rimuovere le batterie del robot e degli accessori prima di riporlo o trasportarlo per un lungo periodo di tempo.
- Il tipo di batteria del telecomando è una batteria alcalina a secco AAA.
- Per sostituire le batterie del telecomando, aprire il coperchio delle batterie sul retro del telecomando, rimuovere il coperchio delle batterie e sostituire le batterie.
- Caricare il robot solo in ambienti chiusi.
- La stazione di ricarica del robot potrebbe essere protetta da un limitatore di tensione per evitare sovratensioni.
- Non utilizzare la stazione di ricarica con le mani bagnate.
- Prima di pulire o di effettuare la manutenzione del robot, è necessario rimuovere la spina dalla presa.
- Assicurarsi che la tensione nominale della stazione di ricarica inclusa corrisponda alla tensione della presa standard.
- Le batterie usate devono essere riposte in un sacchetto di plastica sigillato e smaltite in modo sicuro in conformità con le normative ambientali locali.
- Prima di ogni utilizzo, controllare la batteria per segni di danni o perdite. Non caricare batteria danneggiati o con perdite.
- Se la batteria perde, contattare il servizio clienti.
- La batteria deve essere rimossa dal robot prima dello smaltimento.
- Non schiacciare o smontare la batteria. Non riscaldare la batteria né posizionarlo vicino a fonti di calore.
- Non incenerire la batteria. Non mettere in cortocircuito il pacco batteria.
- Non immergere la batteria in alcun liquido.
- Non schiacciare o smontare il robot.

## CONTENUTI DELLA CONFEZIONE

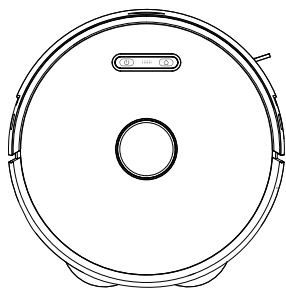

Robot

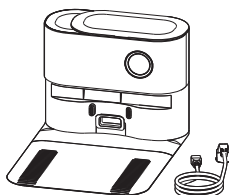

Stazione di ricarica



Telecomando



Mocio lavabile\*4



Supporto per mop\*2

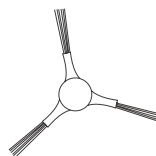

Spazzole laterale

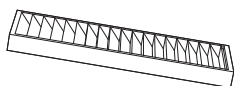

Filtro HEPA

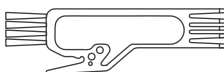

Filtro HEPA

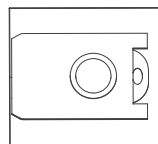

Il sacchetto di polvere

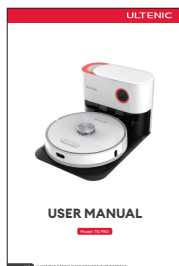

Manuale d'uso

## DESCRIZIONE DEL PRODOTTO

### Il Robot

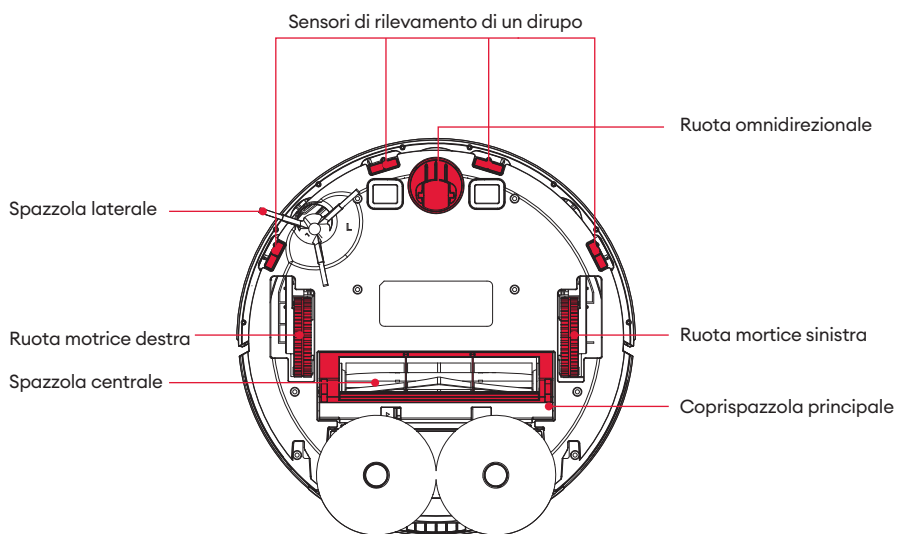
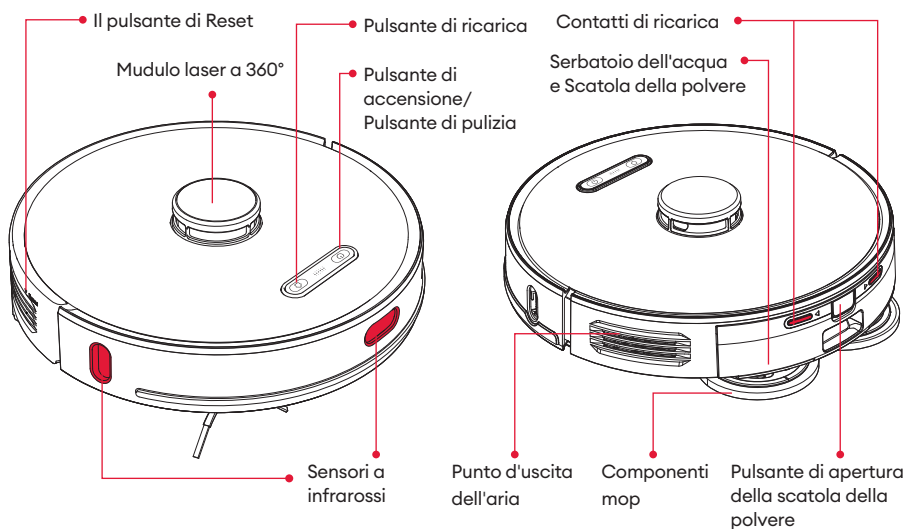

## DESCRIZIONE DEL PRODOTTO

### Serbatoio dell'acqua a doppia rotazione 2 in 1 Scatola della polvere



### Stazione di ricarica

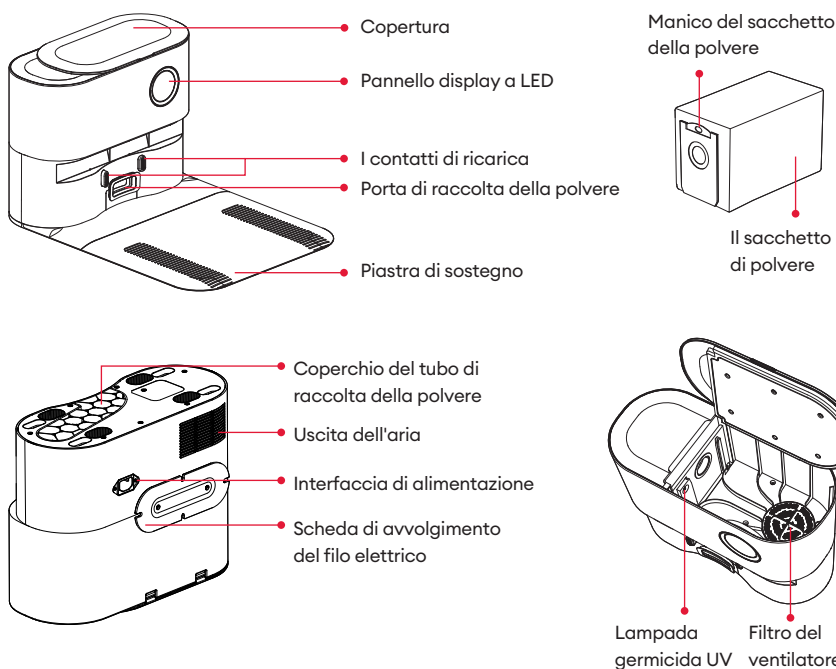

#### NOTA:

1. Un sacchetto di polvere è già preinstallato nella stazione di ricarica.
2. Il sacchetto per la polvere può apparire "sgonfio", è normale.
3. Il manico del sacchetto di polvere deve essere completamente abbassato, come mostrato, affinché i detriti possano entrare correttamente.

## DESCRIZIONE DEL PRODOTTO

### Indicatori luminosi del robot

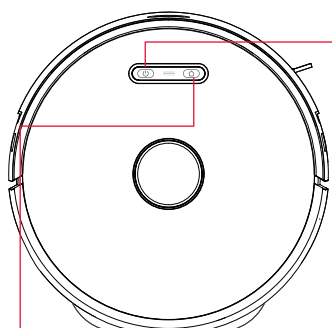

#### Pulsante di accensione

- Tenere premuto 3s per accendere/spgnere.
- Premere brevemente per avviare/mettere in pausa la pulizia.

#### Pulsante di ricarica/ricarica e indicatore di alimentazione

Premere il pulsante per riportare il robot alla stazione di ricarica.

Tenere premuti contemporaneamente i pulsanti di ricarica e di avvio/arresto per 5 secondi per accedere alla modalità di configurazione della rete.

**Spia blu:** accensione/aggiornamento del firmware

**Luce blu fissa:** standby/stato di lavoro normale

**Luce gialla lampeggiante:** batteria scarica

**Spia verde:** carica

**Luce verde fissa:** carica completa

**Luce rossa lampeggiante:** errore

### Spia della stazione di ricarica

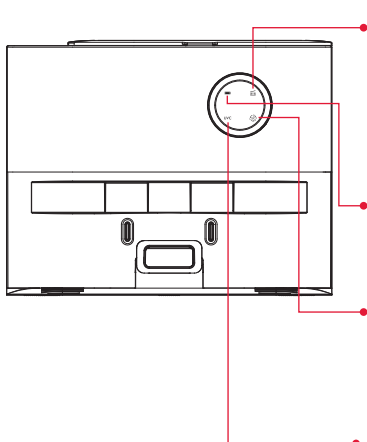

#### Indicatore del sacchetto della polvere

- Luce bianca fissa: Il sacchetto della polvere è pieno/il tubo della polvere è bloccato.
- Luce rossa lampeggiante: Il sacchetto della polvere non è installato/il sacchetto della polvere non è installato correttamente.

#### Indicatore di carica

- Luce verde lampeggiante: In carica.
- Luce verde fissa: standby.

#### Indicatore di stato

- Luce bianca fissa: Raccolta di polvere.
- Luce rossa lampeggiante: surriscaldamento della ventola/errore della ventola/coperchio non chiuso.

#### UVC Indicatore di sterilizzazione

- La luce bianca è sempre accesa per sterilizzare.
- La luce bianca spenta non sterilizza.

## FUNZIONAMENTO DEL PRODOTTO

### Prima dell'uso

Prima dell'uso, rimuovere tutte le parti protettive dal robot e dalla stazione di ricarica.

#### 1. Assembla il battiscopa.

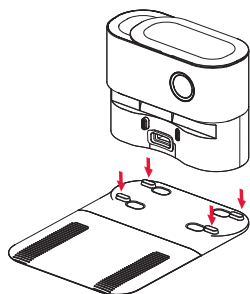
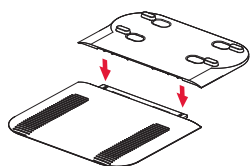

#### 2. Installa la stazione di ricarica.

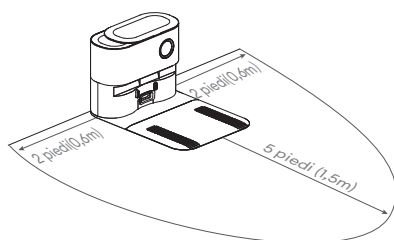

Questa stazione di ricarica è progettata per la raccolta automatica della polvere e la ricarica del robot. Posizionare la stazione di ricarica su una superficie piana e rigida ad almeno 0.2 piedi dalla parete. Assicurarsi che ci sia uno spazio aperto davanti e su entrambi i lati della stazione di ricarica, in modo che la macchina possa tornare alla stazione di ricarica per ricaricarsi e raccogliere la polvere.

#### 3. Installazione dei cavi di potenza sulle stazioni di ricarica.

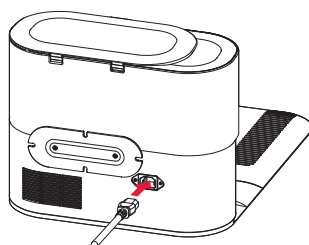

#### 4. Ricarica del robot.

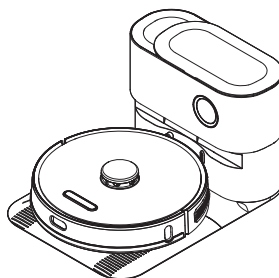

**Nota:** la stazione di ricarica deve essere sempre collegata alla rete elettrica. Evitare l'uso di fonti di alimentazione che potrebbero essere accidentalmente spente (ad esempio, pannelli di potenza, prese controllate da interruttori della luce, GFCI).



## FUNZIONAMENTO DEL PRODOTTO

### Configurazione dell'App

Per utilizzare tutte le funzioni, si consiglia di utilizzare l'app per controllare il robot.

#### Scaricamento e installazione dell'APP



1. Scarica l'APP dall'APP Store (dispositivi iOS) o da Google Play (dispositivi Android).
2. Apri l'app e crea un account utente.
3. Tocca l'icona "+" per aggiungere "T10 Pro" al tuo account.
4. Segui le istruzioni nell'app per configurare la connessione Wi-Fi.

#### Prima di iniziare, accertarsi che:

1. Il telefono è collegato a una rete Wi-Fi.
2. Il segnale radio della banda a 2,4 GHz è attivato sul router.
3. La spia WIFI sul robot lampeggia.

#### Collegamento manuale

1. Tenere premuto contemporaneamente il "⏻" e il "🏠" e attendere che la spia wifi lampeggi.
2. Selezionare lo stesso router e lo stesso wifi, quindi inserire la password corretta.
3. Andare in Impostazioni e nell'elenco WLAN, trovare l'hotspot "Ultenic-T10 Pro-XXXX" e collegarsi.
4. Tornare all'applicazione Ultenic e completare l'accoppiamento di rete.

#### Collegamento tramite Bluetooth

1. Attivare il Bluetooth sul telefono e scansionare i dispositivi Bluetooth nelle vicinanze.
2. Selezionare il modello di robot.
3. Inserire la password wifi per completare la connessione.

### Funzionamento tramite il pannello di controllo del robot

#### Avvio / Pausa

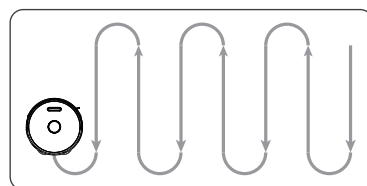
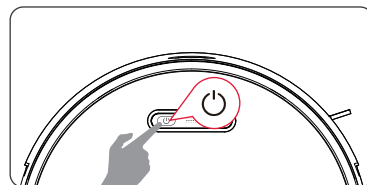

## FUNZIONAMENTO DEL PRODOTTO

### Ricarica

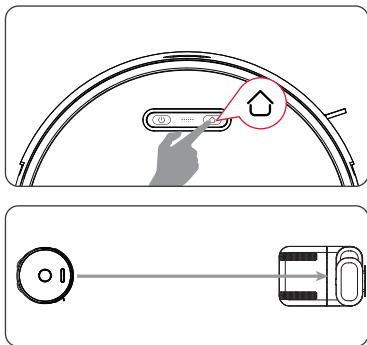

Premere il pulsante "⏻" sul robot per attivare.

**Nota:** il pannello di controllo del robot smetterà di accendersi dopo che il robot si è fermato per alcuni minuti. Premere il pulsante "⏻" sul robot per l'attivazione.

**Nota:** se il robot non funziona, si consiglia di tenerlo acceso e in carica.

### Funzionamento tramite telecomando

#### Nota:

1. Si consiglia di puntare il telecomando verso la parte anteriore del robot per ottenere risultati ottimali.
2. Il telecomando funziona a una distanza di 10-20 piedi.

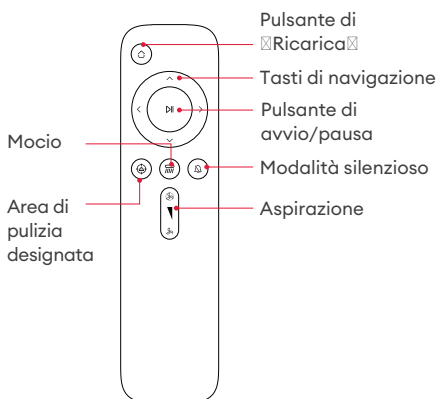
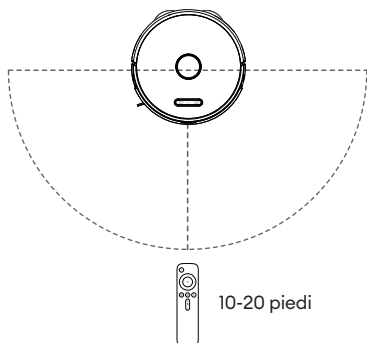

#### ▶▶ Avvio/Pausa

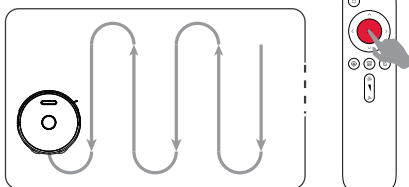

#### Tasti di navigazione

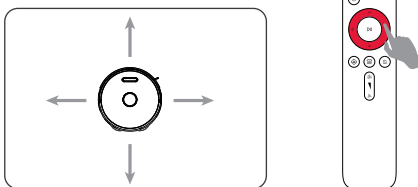

#### 🏠 Ricarica

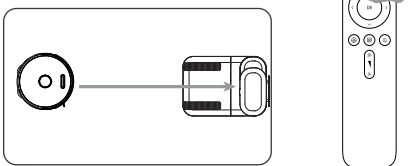

## FUNZIONAMENTO DEL PRODOTTO

### Sistema di lavaggio

#### Note:

1. Per far durare più a lungo l'acqua nel serbatoio, si consiglia di utilizzare acqua deionizzata o demineralizzata per la pulizia.
2. Rimuovere i componenti prima di pulire i tappeti.
3. Svuotare il serbatoio dell'acqua al termine della pulizia.

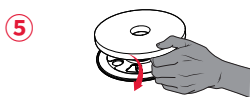
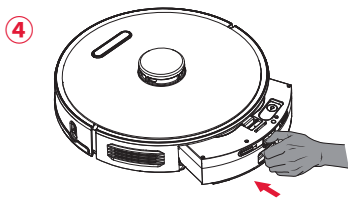
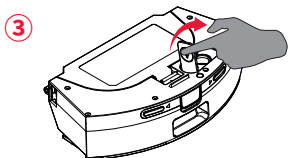
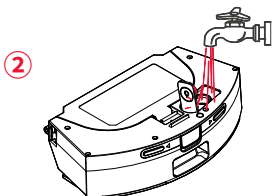
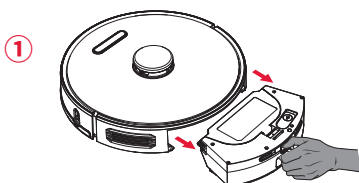

⑥

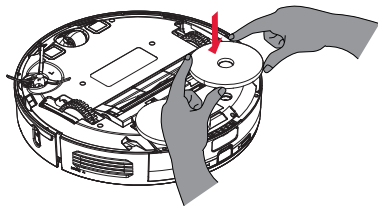

### Sistema di rimozione delle polveri

Quando il sacchetto della polvere è pieno il sistema di visualizzazione intelligente a LED ("") della polvere è bianco), scartarlo e sostituirlo con uno nuovo.

**NOTA:** Quando il sacchetto di raccolta della polvere viene rimosso, la stazione di ricarica non raccoglie la polvere.

1. Aprire il coperchio;
2. Estrarre il sacchetto della polvere dal manico;
3. Gettare il vecchio sacchetto per la polvere;
4. Cambiare con un nuovo sacchetto per la polvere;
5. Chiudere il coperchio.

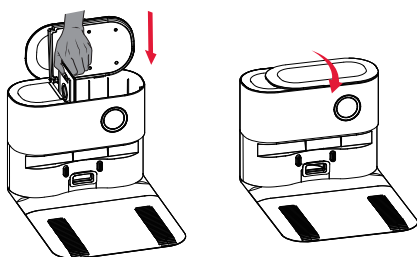
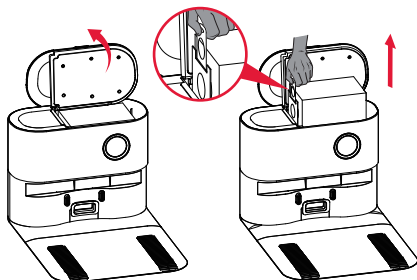

## FUNZIONAMENTO DEL PRODOTTO

### Precauzioni per la pulizia

A. Rimuovere dal pavimento i cavi per l'alimentazione e oggetti di piccole dimensioni che potrebbero impigliarsi nel robot.

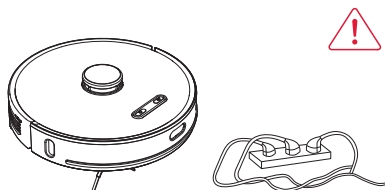

B. Piegare i bordi dei tappeti sottostanti per evitare che si aggroviglino.

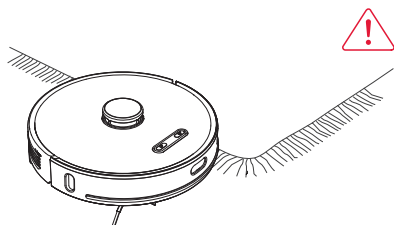

C. Si raccomanda vivamente di vietare l'uso dei robot davanti ai caminetti e in determinate aree (come : le uscite dell'aria).

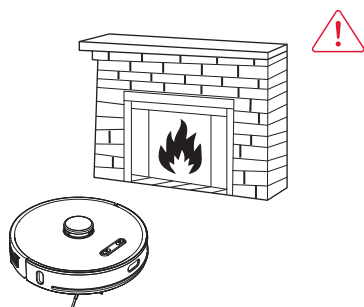

D. Tenere il robot lontano dalle aree umide.

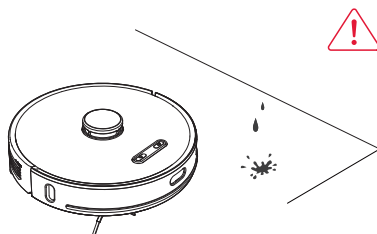

E. Il robot può superare oggetti di altezza inferiore a 15 mm/0,59 pollici. Rimuovere questi oggetti se possibile.

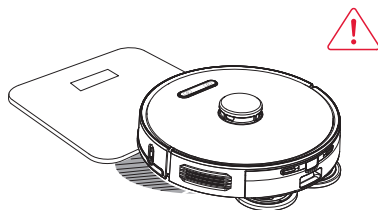

F. I sensori anticaduta possono impedire al robot di cadere dalle scale. Poiché i pavimenti riflettenti o di colore scuro possono influire sull'efficacia dei sensori, si consiglia di bloccare fisicamente le aree in cui il robot potrebbe cadere.

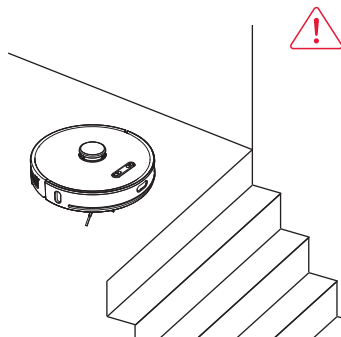

## MANUTENZIONE

### Mocio set

Prima di pulire il robot per la manutenzione, spegnere il robot e scollegare la stazione di ricarica dalla presa di corrente.

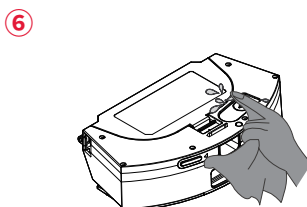
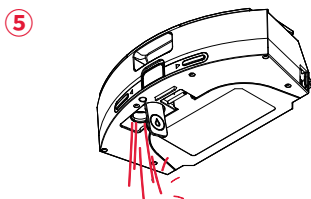
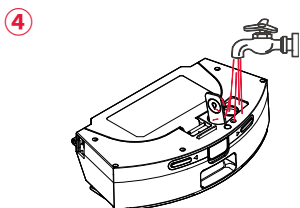
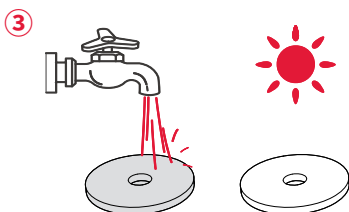
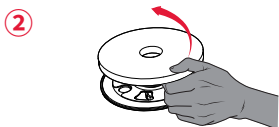
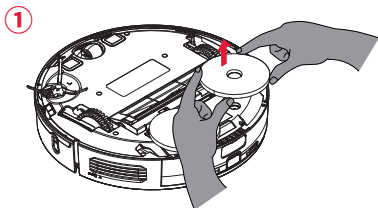

1. Rimuovere il Mocio set dal serbatoio dell'acqua dopo ogni utilizzo.
2. Sciacquare accuratamente il panno e il serbatoio dell'acqua.
3. Asciugare il panno al sole o all'aria e asciugare il serbatoio dell'acqua per evitare muffe e

## MANUTENZIONE

### La scatola della polvere e Filtro

1. Premere il pulsante di rilascio ed estrarre la Scatola della polvere.
2. Aprire il coperchio.

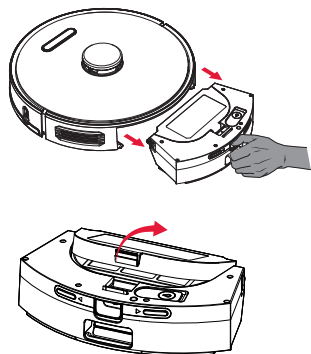

3. Rimozione del supporto del filtro primario.
4. Toccare il filtro HEPA e il supporto del filtro primario per rimuovere la polvere.

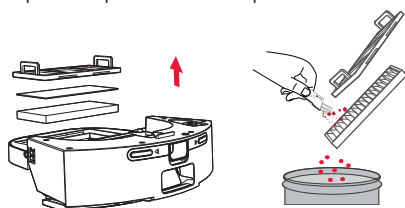

5. Risciacquare il contenitore per la polvere e far scorrere acqua.
6. Lasciare asciugare completamente all'aria il filtro HEPA e il supporto del filtro primario prima dell'uso successivo.

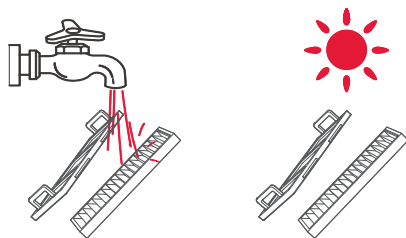

7. Reinserrire il Filtro HEPA nella Scatola della polvere.
8. Reinstallare la scatola della polvere sul

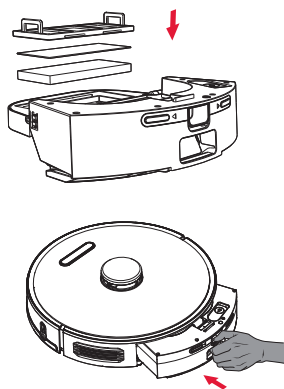

### Spazzola centrale

**NOTA:** Può essere utilizzato con una spazzola per la pulizia durante la manutenzione, si prega di utilizzare la spazzola per la pulizia con attenzione.

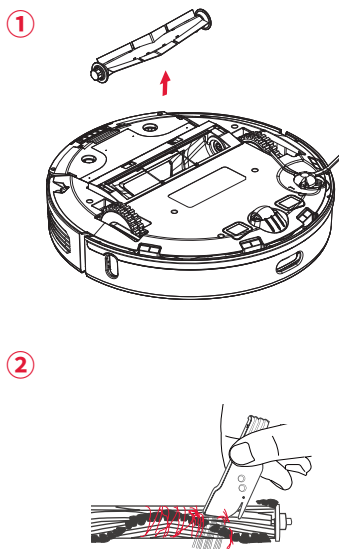

## MANUTENZIONE

### Stazione di ricarica

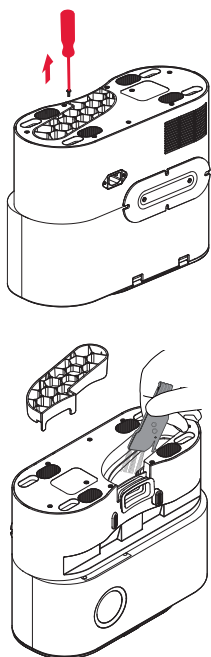

Se la scatola della polvere del robot non è completamente svuotato o se " " è bianco fisso, il tubo della stazione di ricarica è bloccato. Riferimento all'immagine: staccare e capovolgere la stazione di ricarica. Rimuovere il coperchio del tubo con un cacciavite Phillips e rimuovere lo sporco o i detriti.

### Sensori di mappatura

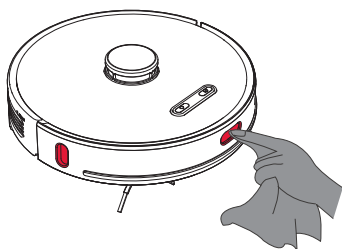

### Spazzole laterale

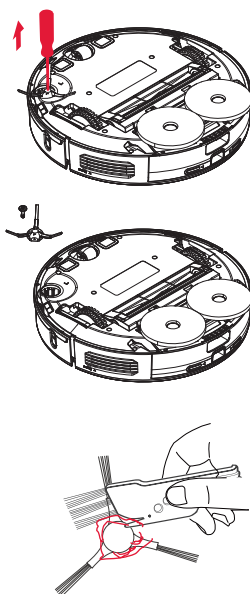

### Altri pezzi

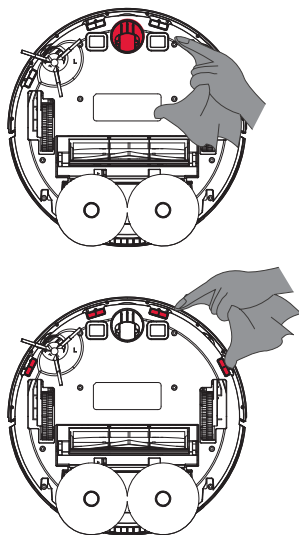

## MANUTENZIONE

### Frequenza di manutenzione

Effettuare la manutenzione e sostituire le parti ai seguenti intervalli per mantenere il robot in funzioni a prestazioni ottimali:

Pezzi	Frequenza di manutenzione	Frequenza di sostituzione
Mocio	Mocio / ogni volta	Ogni 3-5 mesi
Spazzole laterale	Ogni 2 settimane	Ogni 3-6 mesi
Spazzola a rullo	Ogni settimana	Ogni 6-12 mesi
Filtro HEPA	Ogni settimana	Ogni 3-6 mesi
Filtro HEPA	Ogni settimana	Ogni 3-6 mesi
La Scatola della polvere	Ogni settimana	/
Sensori, ruota omnidirezionale, piastre paracolpi, robot	Ogni settimana	/

**Nota:** la nostra azienda produce vari pezzi di ricambio e accessori. Per ulteriori informazioni sui pezzi di ricambio, si prega di contattare il servizio clienti.

## SPECIFICHE DEL PRODOTTO

Nome	Parametri
Modello	T10 Pro
Tempo di carica	≤5.5H
Potenza nominale del robot	50W
Tensione nominale	14.4V
Capacità della batteria	5200mAh





## RISOLUZIONE DEI PROBLEMI

Condizioni	Possibili problemi	Soluzione
Il robot non riesce a collegarsi all'app	Nome utente e password del router errati.	Quando ci si collega alla rete del router, assicurarsi di aver inserito il "nome utente" e la "password" corretti.
	Il robot non si trova nell'area di copertura del segnale di rete del router.	Assicurarsi che il robot sia all'interno della copertura del segnale di rete del router.
	Il robot non è in modalità rete di configurazione.	Il robot deve essere in modalità rete configurata per effettuare una connessione wifi.
	Non utilizza la rete 2.4G.	Il robot non sostiene la rete 5G al momento, si prega di utilizzare la rete 2.4G durante il collegamento in rete.
	Potrebbe essere stata scaricata l'app sbagliata.	Scansionare il codice QR su questo prodotto o visita l'app market per scaricare l'app.
Ricarica impossibile.	I contatti di ricarica del robot e della stazione di ricarica non sono completamente agganciati.	Assicurarsi che i contatti di ricarica del robot e la stazione di ricarica siano completamente agganciati e che il pulsante di accensione/spengimento lampeggi. Verificare che i contatti di ricarica del robot e della stazione di ricarica non siano contaminati, fare riferimento al capitolo sulla manutenzione per la pulizia.
	La stazione di ricarica non è posizionata correttamente e/o non è stata posizionata come richiesto.	Fare riferimento al capitolo sulle precauzioni per il corretto posizionamento della stazione di ricarica.
	La lente di ricezione del segnale è sporca.	Le lenti sporche possono interrompere la ricezione dei segnali, fare riferimento al capitolo sulla manutenzione per la pulizia.
	I contatti di ricarica sono sporchi e/o non in pieno contatto.	Dopo che il robot è completamente agganciato alla stazione di ricarica, l'indicatore di stato del robot e della stazione di ricarica è in uno stato di respirazione; controllare se i contatti di ricarica è sporco e fare riferimento al capitolo sulla manutenzione per la pulizia.

Ricarica impossibile.	Troppi ostacoli vicino alla stazione di ricarica.	Assicurarsi che ci sia uno spazio aperto 2 piedi su entrambi i lati della stazione di ricarica e 5 piedi davanti alla stazione di ricarica.
	La stazione di ricarica non è collegata alla corrente.	Assicurarsi che il cavo di potenza sia collegato ( Riferimento: La funzione di indicatore della stazione di ricarica).
	Inattività prolungata con conseguente batteria troppo scarica.	Se la batteria non viene utilizzata per un lungo periodo di tempo e non può essere caricata a causa di una scarica eccessiva, contattare il servizio di assistenza.
	Il robot è fuori dalla portata dell'area della stazione di	Avvicinare il robot alla stazione di ricarica per ristabilire la connessione.
Il robot è bloccato in un percorso di lavoro.	Il robot è aggrovigliato o bloccato da fili allentati sul pavimento, tende cadenti o baffi di moquette, ecc.	Il robot proverà consapevolmente vari metodi per uscire dai guai. Se non riesce a uscire dai guai, si consiglia di aiutare manualmente.
	Il robot può rimanere bloccato in una casa di altezza simile a quella del robot.	
Il robot colpisce gli oggetti durante il lavoro.	La lente del sensore laser vista frontale è sporca.	Pulire periodicamente l'area di rilevamento con un panno asciutto.
	La ruota omnidirezionale sono bloccata.	Controllare regolarmente che la ruota omnidirezionale sia libera da capelli, peli e altri oggetti fini.
La luce rossa lampeggia quando il robot è in funzione.	Il robot ha un allarme anomalo.	Seguire le indicazioni vocali del robot e le indicazioni dell'app.
Rumore eccessivo durante il funzionamento	Spazzole laterale impigliate, spazzole a rullo, scatola della polvere ostruita, materiale filtrante, ecc.	Si raccomanda la pulizia e la manutenzione regolare della spazzola laterale, della spazzola a rullo, della scatola della polvere, del materiale filtrante, ecc.
	Il robot entra in modalità di pulizia potente.	Cambiare la modalità di scansione standard.

Quando il robot è in funzione, si verificano situazioni come linee disordinate, deviazioni, pulizie ripetute e scansioni mancate in piccole aree.	Fili e altri oggetti che possono aggrovigliarsi facilmente sul pavimento influiranno sulle operazioni del robot.	Prima della pulizia, rimuovere da terra fili, panni e altri oggetti sparsi. Se il robot non copre un'area durante la scansione, eseguirà nuovamente la scansione dell'area. Si prega di non interferire (come spostare il robot o interferire con il suo percorso).
	La presenza di oggetti scivolosi come soglie e gradini sul pavimento può influenzare il giudizio del robot.	Si consiglia di chiudere la porta della stanza in quell'area e di pulire l'area separatamente; al termine della pulizia si tornerà al punto di partenza.
	Il robot non può entrare e pulire una determinata area.	Si consiglia di organizzare l'ambiente domestico per garantire che il robot possa accedere e pulire qualsiasi
	La lente del sensore laser vista frontale è sporca.	Pulire la lente del sensore con un panno morbido e pulito o rimuovere eventuali oggetti estranei che la bloccano.
La capacità di pulizia è diminuita o la polvere si è staccata dalla scatola della polvere.	La Scatola della polvere è pieno.	Controllare se la scatola della polvere è pieno prima di controllare e pulire il filtro HEPA. Infine, controllare la spazzola a rullo per eventuali ostruzioni.
	Filtro HEPA ostruito.	
	La spazzola a rullo è ostruita.	
Il serbatoio dell'acqua non può rilasciare acqua.	L'uscita dell'acqua è bloccata.	Non aggiungere al serbatoio dell'acqua altri liquidi come disinfettanti, profumi ecc.
La ruota motrice bloccata	La ruota motrice è stata impigliata o bloccata da un oggetto estraneo.	Girare e premere la ruota motrice per verificare la presenza di corpi
Errori di rilevamento del sensore o sensore non funzionante	Le lenti del sensore sono sporche.	Pulire la lente del sensore con un panno morbido e pulito o rimuovere eventuali oggetti estranei che la bloccano. Si prega di contattare l'assistenza post vendita se non è possibile risolvere il problema.

Impossibile creare una mappa di casa sull'app.	Il robot non si sta attivando dalla stazione di ricarica.	Il robot deve iniziare a pulire dalla stazione di ricarica.
	L'operazione di pulizia automatica non è stata completata.	Consentire al robot di tornare automaticamente alla stazione di ricarica dopo la pulizia.
Il robot si avvia automaticamente di notte o nel cuore della notte.	La funzione di pulizia programmata è impostata.	Annullare l'impostazione dell'appuntamento nell'applicazione.
	La macchina inizia automaticamente a spazzare dal punto in cui si è fermato.	Quando la pulizia non è completata, il robot eseguirà automaticamente la funzione di pulizia continua del punto di interruzione quando la potenza raggiunge l'80%. È possibile impostare il periodo di non disturbare nella modalità non disturbare. Il robot non eseguirà le operazioni di pulizia durante questo periodo.

Indicatore	Possibili problemi	Soluzione
 Rosso lampeggiante	Errore ventola	1. La raccolta frequente di polvere provoca il surriscaldamento della ventola o il suo malfunzionamento. Si consiglia di provare a raccogliere la polvere dopo 30 minuti; 2. Assicurarsi che il coperchio della stazione di ricarica sia completamente chiuso e che il robot sia ben agganciato e in carica.
	Surriscaldamento	
	Il coperchio della stazione di ricarica non è chiuso correttamente.	
 Rosso lampeggiante	Sacchetto della polvere non installato	Assicurarsi che il sacchetto della polvere sia installato in modo corretto e abbassare completamente il manico di cartone.
	Sacchetto della polvere non installato correttamente	Controllare se il sacchetto della polvere è installato; in caso contrario, installare il sacchetto per la polvere.