

User Manual

U11 PRO

Contents

English	1-14
Deutsch	15-28
Français	29-42
Italiano	43-56
Español	57-70

Precaution

- Please read all contents of this manual carefully before using this product.
- Please do not use the vacuum cleaner to vacuum detergents, kerosene, broken glasses, needles, soot, wet items, sewage, matches, etc.
- Please do not use the vacuum cleaner to vacuum cement, plaster, building materials etc., or toy balls and other large objects, as these can cause failures such as the vacuum cleaner being blocked, the motor burning out, etc.
- Please keep the vacuum cleaner away from fires and places with high temperatures.
- When using the vacuum cleaner, please make sure to install the filter module and the roller brush of the floor brush.
- When using the vacuum cleaner, please be sure not to block the suction inlet or block the rotation of the brush roller, as this may cause motor failure.
- Please do not pour or splash water or other liquids into the machine, so as to avoid short circuits and burning out the electronics.
- When using a new battery, or for the first time after long-term storage, please fully charge the battery. When the machine is not going to be used for a long time, please make sure to charge and discharge the battery at least once every three months.
- When your vacuum cleaner is fully charged and needs to be cleaned or serviced, unplug the charger promptly and do not pull it by the power cord.
- When cleaning the vacuum cleaner, use a dry cloth to wipe it, do not use gasoline, thinners or other cleaners as they may crack the housing or cause discoloration.
- Please do not use or store the vacuum cleaner in extreme conditions such as very high or low temperatures. It is recommended to use the vacuum cleaner indoors at ambient temperatures between 0 and 40°C. Please store it in a cool and dry place, and do not expose it to sunlight for a long time.
- Do not allow children to use or play with the machine.
- If the machine does not work when it's fully charged, it must be inspected and repaired at a designated service centre. Do not disassemble the machine without permission.
- Old battery packs should be recycled safely and not be discarded in the normal garbage.
- If the power cord is damaged, in order to avoid any danger, it must be replaced by a professional in the manufacturer's local service department or a similar service centre.
- After use, it is necessary to put it back on the wall or hanger, and it cannot be put on its own to prevent hitting people.

What's in the Box

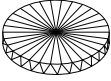

1 x Filter Sponge



1 x Metal Extension Tube

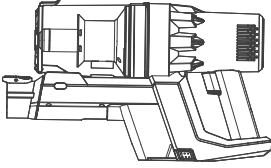

1 x Main Body

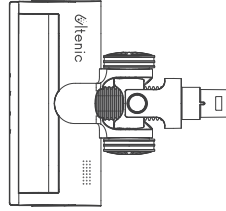

1 x Electric Floor Brush

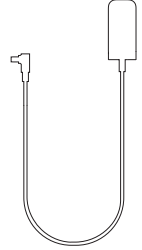

1 x Power Adapter

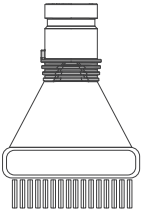

1 x Round Dusting Brush

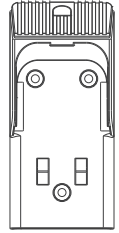
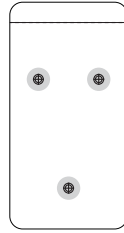

1 x Wall-mounted Charging Stand Installation Kit

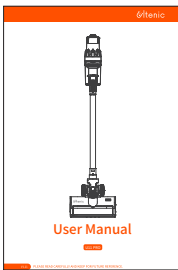

1 x User Manual



1 x Crevice Brush

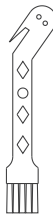

1 x Cleaning Tool

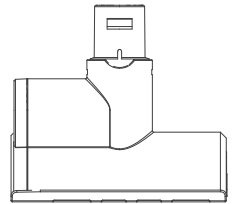

1 x Mini-Motorized Tool

Product Overview

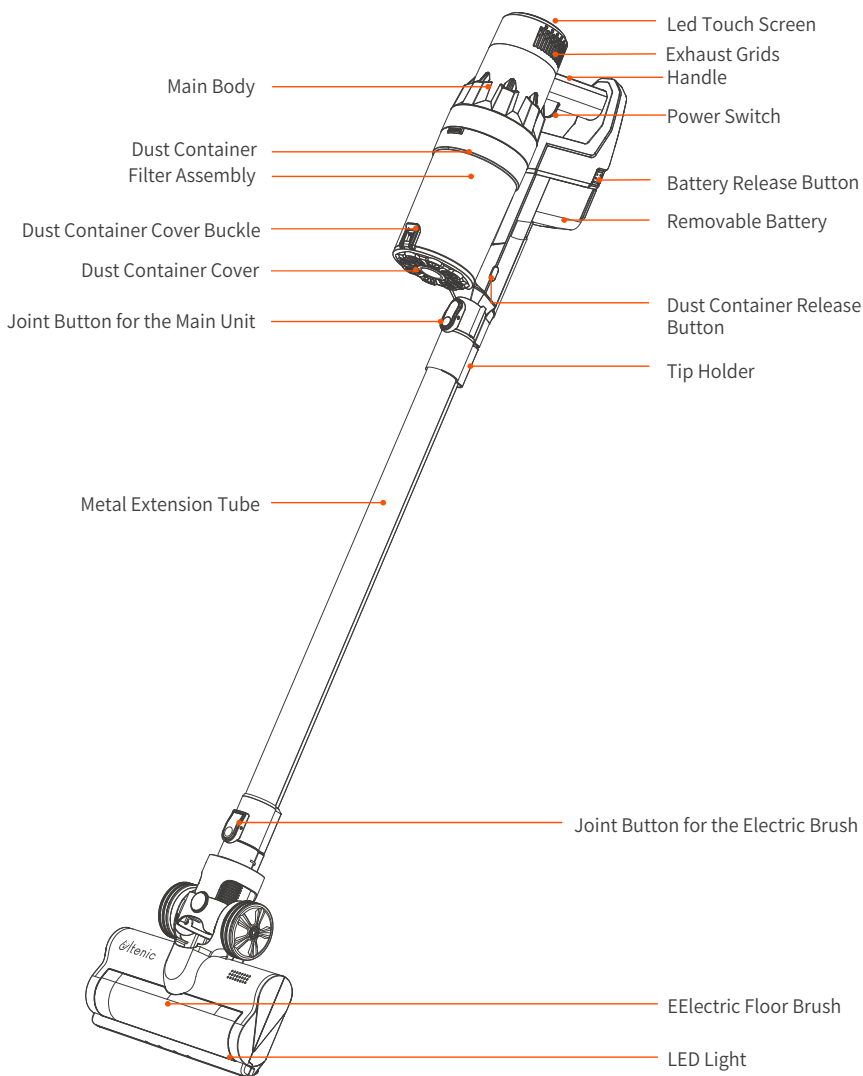

! Note:

1. Wash filters with cold water regularly. Ensure the filters are completely dry before refitting.
2. Your vacuum cleaner is designed to be used regularly. Regular use may cause build-up around brushes and HEPA filter. We recommend performing regular maintenance to keep your vacuum cleaner running at optimal

Accessory Installation

1

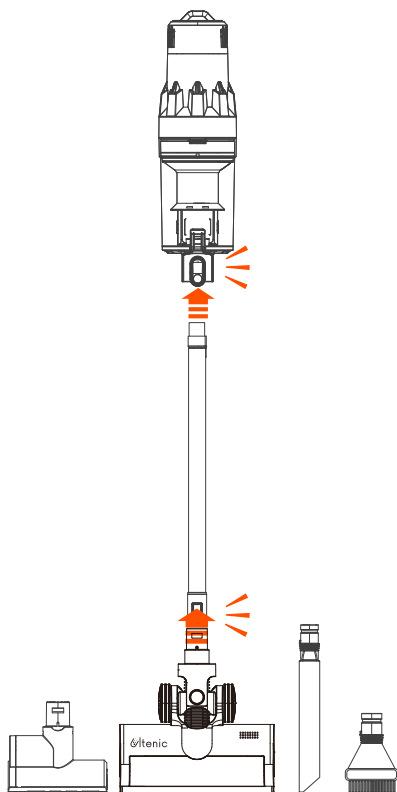

2

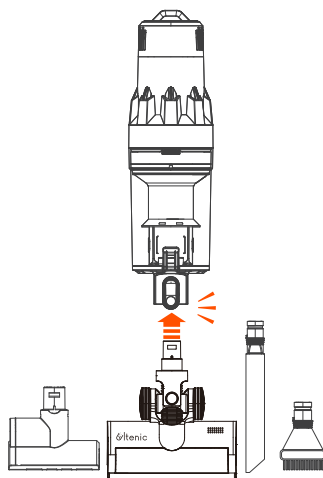

Wall-mounted Charging Stand Installation

Method 1: Sticker Installation

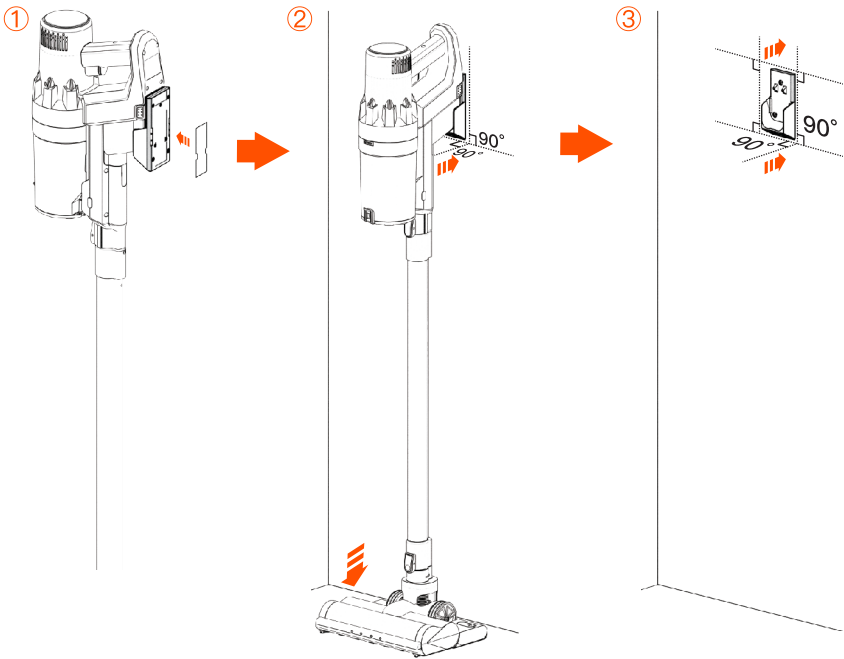

Method 2: Screw Installation

1. Drill 3 screws according to the hole position of the alignment sticker;
2. Insert the plastic expansion tube into the screw hole;
3. Align the hanger with the screw holes, and then install and tighten the screws.

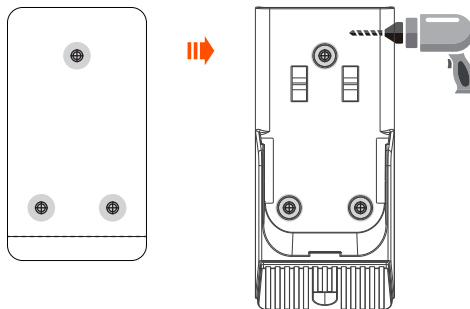

Main Body Charging

DC port charging

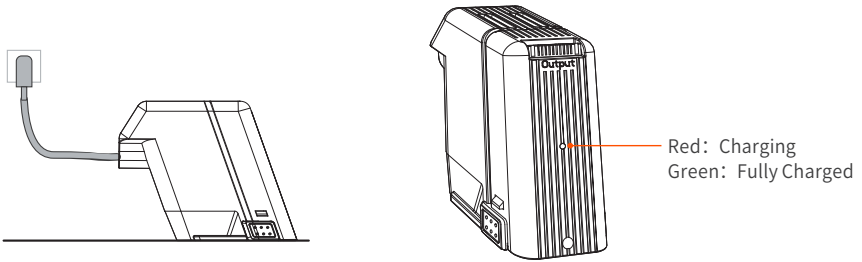

Wall-mounted charging dock charging

When the battery gets low, the first bar of the power indicator light is flashing white, please charge it in time.

When the power is too low, the machine will automatically shut down to protect the battery. At this time, the machine will not work when the power button is pressed. The first bar of the power indicator light flashes white. You must charge the battery or replace with a fully charged battery.

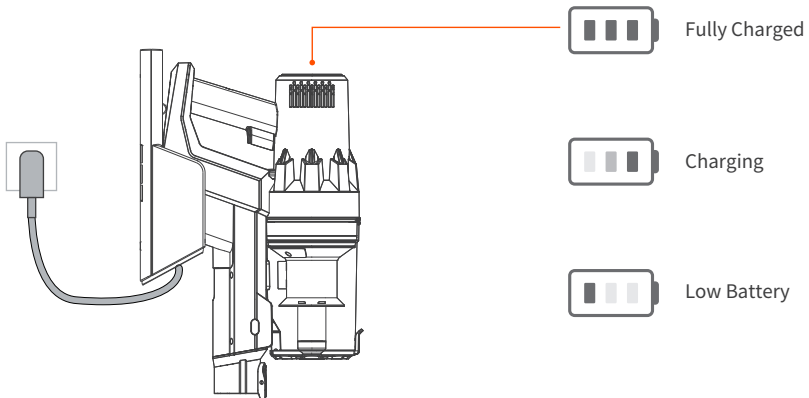

! Note:

1. This machine can only be charged with the original power adapter;
2. The machine can not be operated and the power switch does not work during the process of charging.

Product Usage

Usage of the main body

Power on/off: Press the Power On/Off button to start the machine; Press again to stop the machine.

There are 3 levels of suction power in total. Press the icon "☘" on the display panel at the end of the main body to adjust power levels by selecting the ECO mode, AUTO mode and MAX mode.

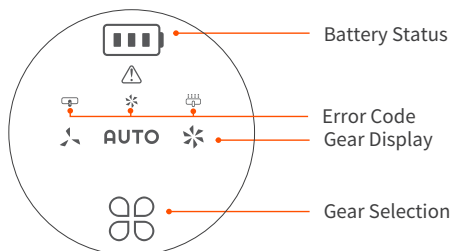

! Note:

The power switch is a push button which only needs to be turned on/off with a single tap.

! Note:

In order to achieve the best cleaning effect, the vacuum cleaner will automatically switch to the strong gear for 3 seconds after you press the power-off button. This is a normal phenomenon, please rest assured to use it.

Usage of attachments

Attach the required suction nozzle into the holder.

The metal extension tube can be added depending on the actual situation.

Usage of the electric floor brush

The electric floor brush can be used to clean hard floors, floor tiles or short-haired carpets. It is recommended to use a metal extension tube for a better experience.

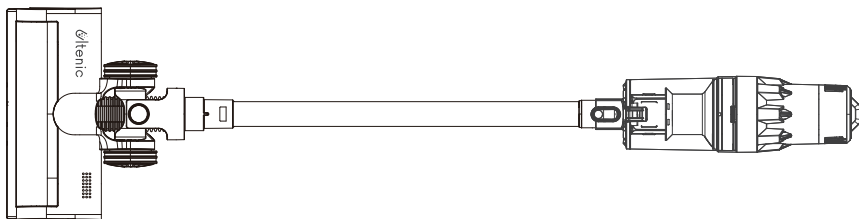

Usage of the electric mini motorized tool

The mini motorized tool can be used to clean sofas, mattresses, cribs, etc.

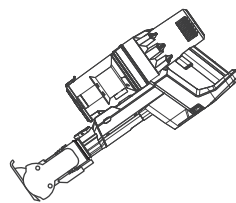

Usage of the crevice brush

The crevice brush can be used to clean hard-to-reach spots, such as ceilings, bookshelves, keyboards and narrow gaps etc.

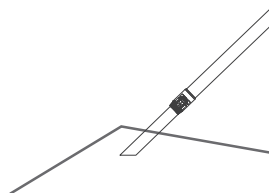

Usage of the round dusting brush

1 Connect the round dusting brush to the main unit directly. It can be used to clean the desktop, cabinet, sofa, low pile carpet and so on.

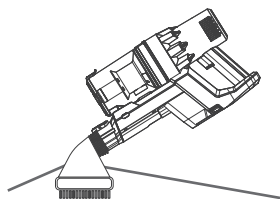

2 The metal extension tube can be attached to the round dusting brush for cleaning high places such as the ceiling, curtains, etc.

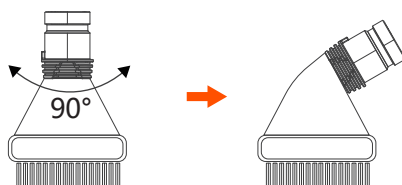
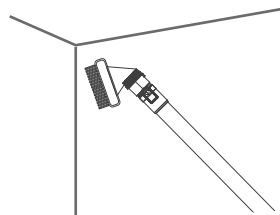

Disassembly and Maintenance

Remove the dust container

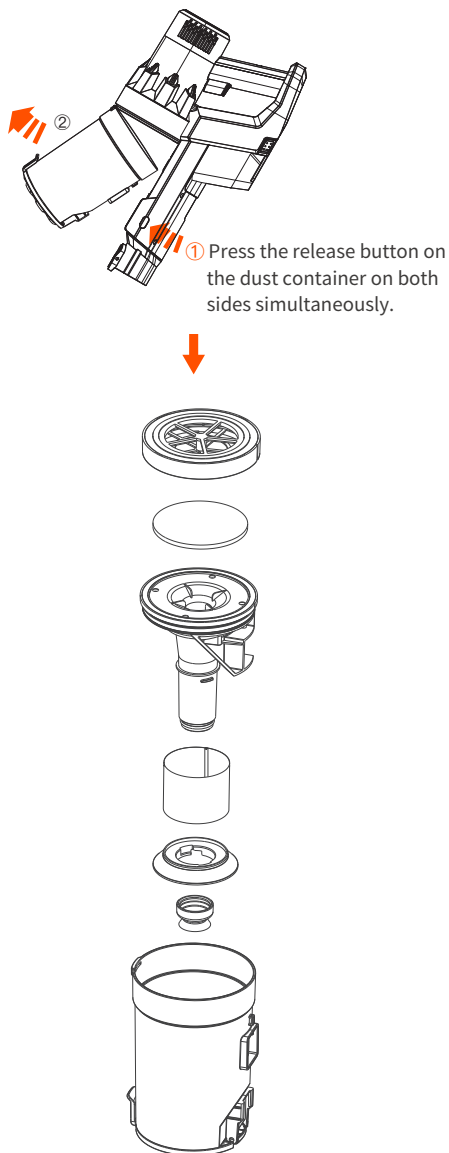

Clean filter assembly

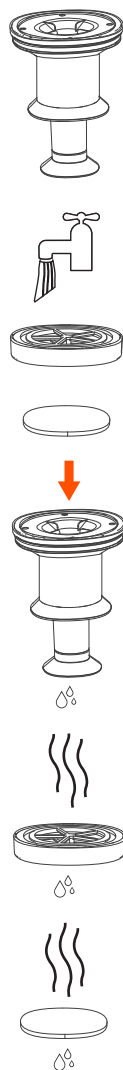

! Note:

The HEPA filter and sponge filter can be washed with cold water. Ensure the filters are completely dry before refitting.
(Do not expose them to the sun)

Installation of filter components

- 1 Keep the air guiding block of the stainless steel filter assembly on the same side as the dust container inlet, and install the stainless steel filter assembly into the dust container from the top of the dust container. Note that the limit slot must be aligned with the dust container limit bar.

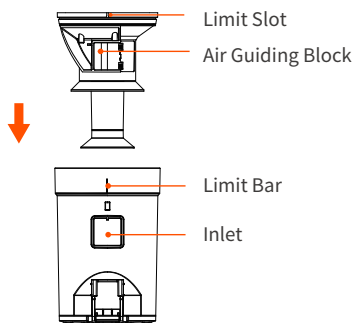

- 2 Put the filter sponge into the bottom of the HEPA cover. The filter sponge needs fixing completely with 5 slots. Otherwise it will affect the filtering effect.

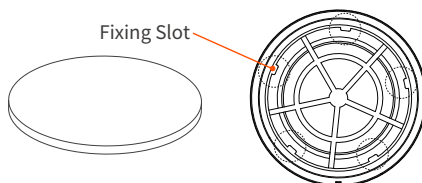

- 3 Keep the side of the HEPA assembly with the rope upward and put it into the dust container from the top. Please note that the limit slot of the HEPA assembly must be aligned with the dust container's limit bar.

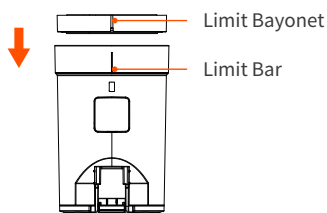

Installation of the dust container

- 1 Snap the dust container into the main unit. Please note that the snap must be in place.
- 2 Push the bottom of the dust container in the direction shown in the picture, until you hear a click.

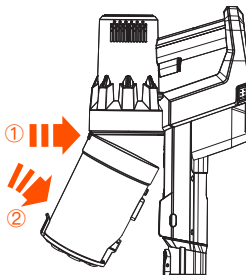

The floor brush and the roller brush

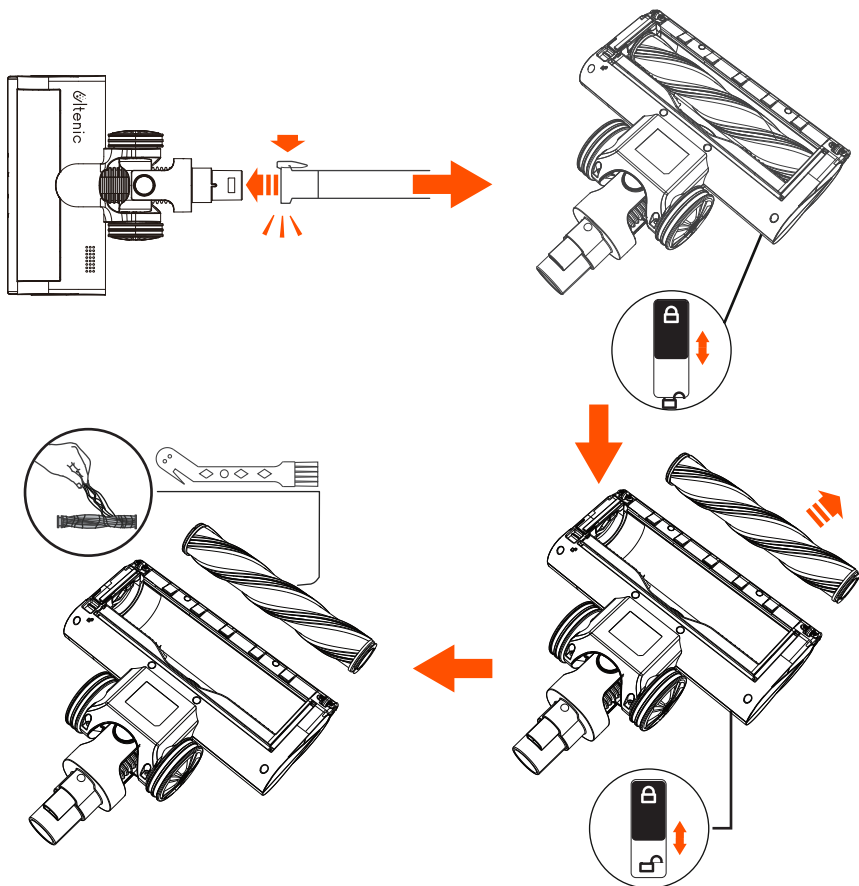

Battery disassembly

- 1 Remove the battery: Press the battery release buttons on both sides simultaneously, then grab and pull the battery at the same time to take it out.

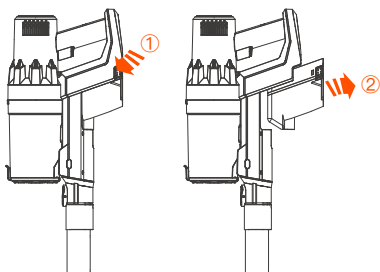

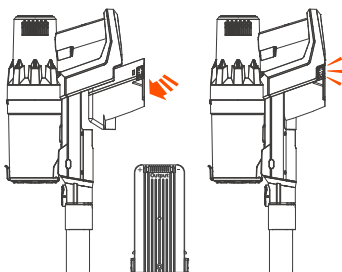

- 2 Install the battery: Align the battery slot with the card slot, press the bottom to slide into the battery slot until it snaps tightly.



- Battery Type: Li-ion battery;
- Dispose of the battery in accordance with local ordinances or regulations.
- Do not use non-rechargeable battery.
- In the unlikely event that liquid leaks from the battery, do not allow the liquid to come in contact with skin or eyes. Place the battery in a sealed plastic bag and dispose of safely according to local environmental regulation.

Troubleshooting

Fault scenarios	Causes	Solutions
The machine does not work	Battery is not installed	Please install the battery correctly
	Battery is flat	Charge the battery
Suction diminishes	The dust container and the HEPA filter are not installed well	Install the dust container and HEPA filter correctly
	The HEPA filter is used for a long time	Replace the HEPA filter
	The dust container is full of dust	Empty the dust container
	The blockages happens in hose, accessories, and inlet openings.	Check and clear any blockage
Charging indicator does not light up while charging	The charging terminal is not fully inserted into the DC terminal	Insert the charging terminal completely into the charging port
Insufficient use time	Insufficient charging time	Fully charge the battery according to the instructions in the charging section
	Battery age	The battery is a consumable item and needs to be replaced at a designated service center
Rolling brush stops	Oversized foreign bodies are sucked up The roller brush is entangled an excessive amount of fiber	Clean the roller brush and restart the machine
Error code 	The floor brush is blocked	Clear the windings of the floor brush
		Ensure that the floor brush and metal extension tube are assembled firmly
Error code 	Short circuit of the floor brush	Please contact Ultenic customer service to replace the floor brush
Error code 	The fan is abnormal	Check if the suction port is blocked and clean up the blockage.
		If the machine is hot, turn it off and wait for a while
The air outlet is hot	The filter assembly is blocked	Clean the dust container and the HEPA filter

Note:

If the power cord is damaged, it must be replaced at a manufacturer's designated service center in order to avoid a hazard.

If you need to purchase spare parts such like HEPA filter, battery etc., please contact Ultenic customer service.

Adapter:

Information published	Information declared
Manufacturer's name or trademark, commercial registration number and address	Manufacturer: Dong Guan City GangQi Electronic Co., Ltd Address: Privately Operated Industrial District, ShiYong 532600 Heng Li Town, Dong Guan, Guangdong PEOPLE'S REPUBLIC OF CHINA
	Importer name: xxx Address: xxx Commercial registration number: xxx
Input voltage	100-240
Input AC frequency	50/60
Output voltage	34.2V
Output current	1.0A
Output power	34.2W
Average active efficiency	84.31
Efficiency at low load (10%)	81.97
No-load power consumption	0.09

Parameters

Nominal voltage	28.8V
Rated power	350W
Rated input current	1A
Adapter rated input	100-240V~50/60Hz
Adapter rated output	34.2V
Charging time	2-2.5h

After-Sale Service

Utenic professional customer service team will be responsible and provide support to all products that come with a warranty of 12 months from the date of your purchase.

Please contact Utenic Support and Service via Email below.

United States	service-us@utenic.com
Deutschland	service-de@utenic.com
France	service-fr@utenic.com
España	service-es@utenic.com
Canada	service-ca@utenic.com
United Kingdom	service-uk@utenic.com
Italia	service-it@utenic.com
日本	service-jp@utenic.com

Précaution

- Veuillez lire attentivement tout ce manuel avant d'utiliser ce produit.
- Veuillez ne pas utiliser l'aspirateur pour aspirer un détergent, du kérosène, du verre casse, des aiguilles, de la suie, des articles mouillés, des eaux usées, des allumettes, etc.
- Veuillez ne pas utiliser l'aspirateur pour aspirer du ciment, du plâtre, des matériaux de construction ou balles jouets et autres gros objets parce que ils peuvent provoquer le blocage de l'aspirateur, le moteur en panne, etc. Cela peut provoquer le blocage de l'aspirateur, la combustion du moteur, etc.
- Veuillez tenir à l'écart du feu et des étincelles OU températures élevées.
- Lorsque vous utilisez l'aspirateur, veuillez installer le module de filtre et la brosse à rouleau.
- Pour éviter une panne du moteur lors de l'utilisation de l'aspirateur, veuillez ne pas bloquer l'entrée de l'aspiration ni bloquer la rotation du rouleau brosse.
- Pour éviter dommages électriques tenir l'aspirateur à l'écart des liquides et ne pas renverser des liquides sur l'aspirateur.
- Lorsque vous utilisez une nouvelle batterie ou que vous l'utilisez pour la première fois après un stockage à long terme, chargez complètement la batterie. Lorsque vous n'utilisez pas l'appareil pendant une longue période, veuillez charger la batterie et de décharger la batterie au moins une fois tous les trois mois.
- Lorsque votre aspirateur est complètement chargé et qu'il être nettoyé OU réparé, débranchez d'abord le chargeur, et ne le tirez pas par le cordon d'alimentation. Pour débrancher, saisir la fiche et tirer.
- Pour nettoyer l'aspirateur veuillez utiliser un chiffon sec. Les nettoyeurs chimiques peuvent entraîner une décoloration.
- N'utiliser pas ou ne stockez pas l'aspirateur dans des conditions extrêmes, telles que des températures très élevées OU basses. Il est recommandé d'utiliser l'aspirateur à l'intérieur à une température ambiante comprise entre 0 et 40 °C. Veuillez le stocker dans un endroit frais et sec et ne l'exposez pas au soleil pendant de longue période.
- Ne laissez pas les enfants utiliser ou jouer avec la machine.
- Si la machine est complètement chargée mais ne fonctionne pas, elle doit être inspectée et réparée dans un centre de service désigné. Ne démontez pas la machine sans autorisation.
- Les piles usagées doivent être recyclées en toute sécurité et ne pas être jetées à la poubelle.
- N'utiliser pas cette machine si le cordon ou la prise sont en mauvais état. Retournez la machine au dépositaire autorise le plus proche pour examen, réparations, réglages électriques OU mécanique.
- Après utilisation, il est nécessaire de le remettre sur le mur ou sur un cintre, et il ne peut pas être mis seul pour éviter de heurter les personnes.

Contenu de l'Emballage

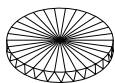

1 x l'éponge de filtre



1 x Tube d'extension en métal

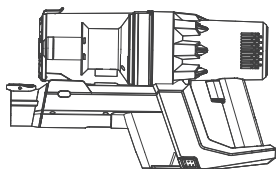

1 x Corps principal

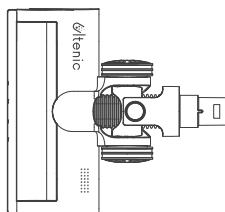

1 x Brosse principale

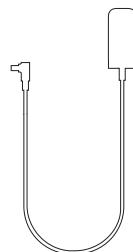

1 x Adapter

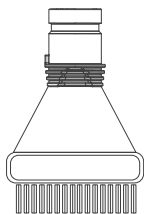

1 x Brosse à épousseter ronde

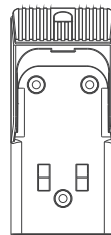
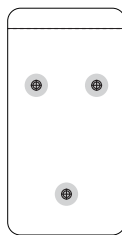
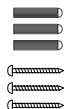

1 x Kit d'installation de la station de charge murale

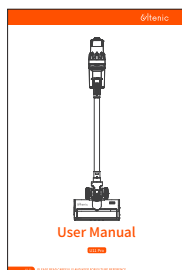

1 x Manuel d'utilisation



1 x Brosse à fente

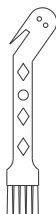

1 x Brosse de nettoyage

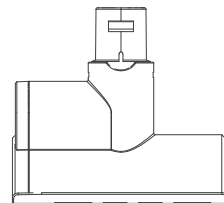

1 x Mini brosse motorisée

Composition du Produit

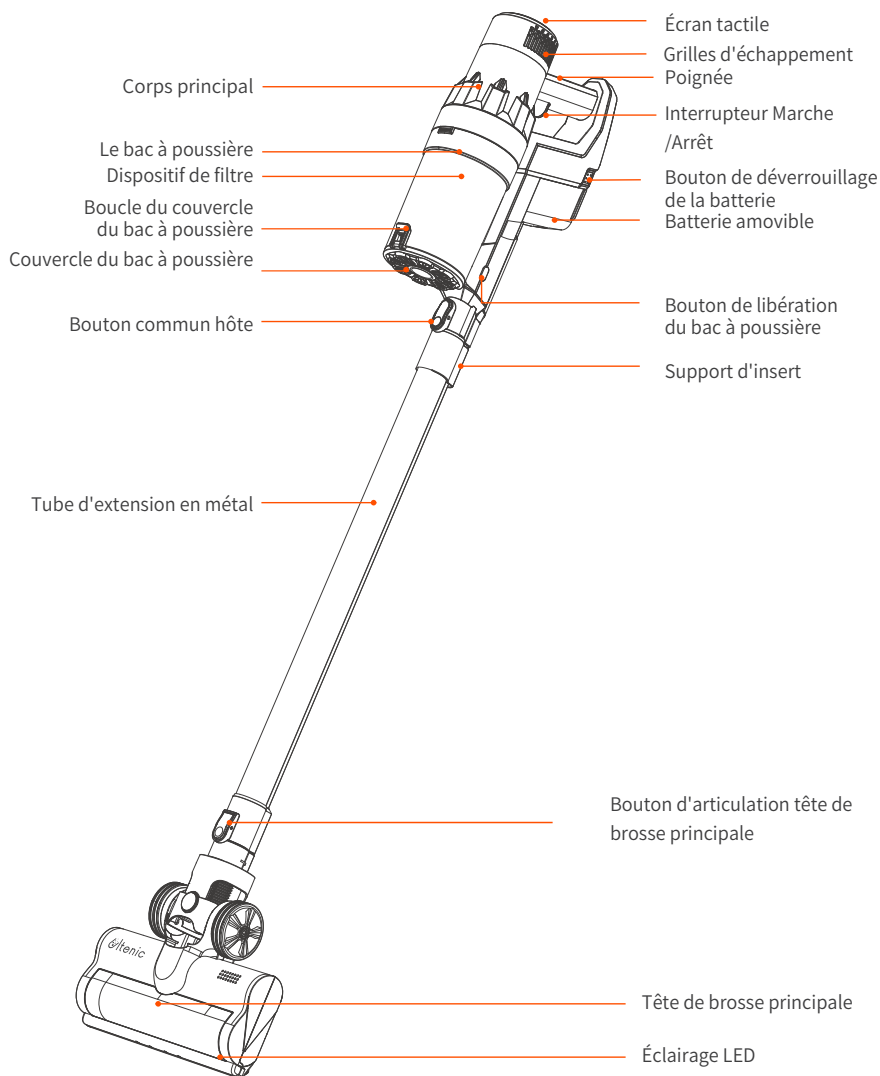

! Attention:

1. Le filtre central doit être séché s'il est lavé avant de pouvoir être assemblé pour une utilisation normale.
2. L'ensemble de filtre central peut être lavé. Pour des performances de nettoyage optimales, veuillez vider les ordures et nettoyer le filtre central à temps. Veuillez nettoyer le filtre central après environ 10 fois d'utilisation. Toutefois, afin d'assurer les meilleures performances de la machine, il est recommandé de remplacer le filtre tous les 3 à 6 mois en fonction de l'utilisation de la machine.

Installation des Accessoires

1

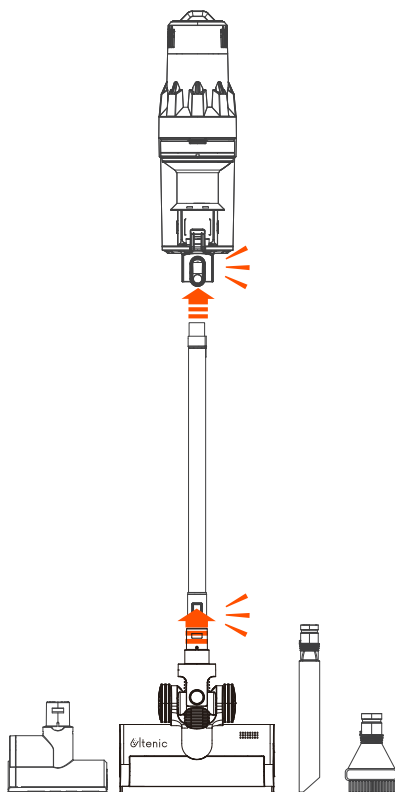

2

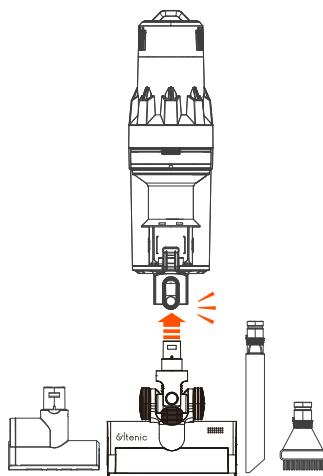

Kit d'installation pour Support de Charge Mural

Methode 1: Installation de l'Autocollant

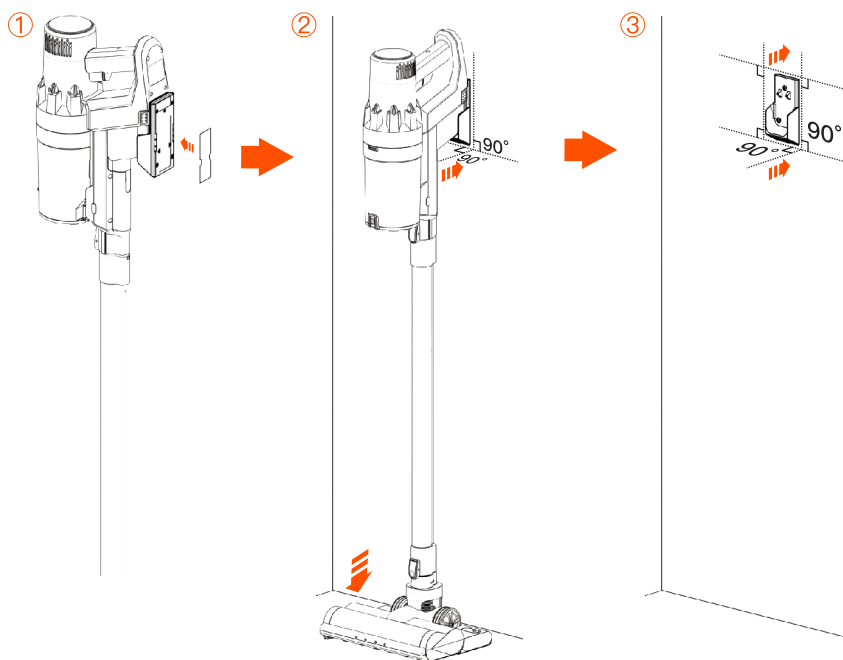

Methode 2: Installation à Vis

1. Percer 3 vis en fonction de la position du trou de la vignette d'alignement;
2. Inserez le tube d'extension en plastique dans le trou de vis;
3. Alinez le support avec les trous de vis, puis installez et serrez les vis.

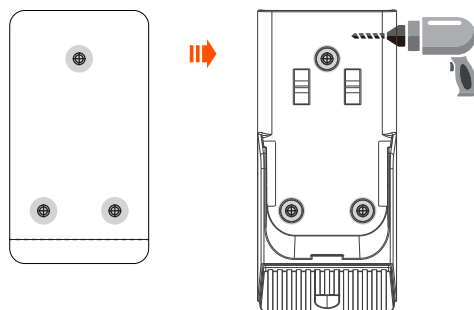

Charge du corps principal

Charger du Port DC

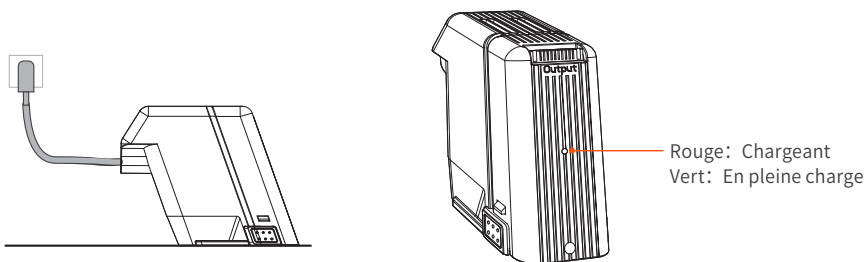

Station de Recharge Murale

Lorsque la batterie est faible, le premier indicateur d'alimentation de la cellule clignote en blanc, veuillez la charger à temps.

Lorsque la puissance est trop faible, la machine s'arrête automatiquement pour protéger la batterie. À ce moment, la machine ne fonctionne pas lorsque vous appuyez sur le bouton d'alimentation.

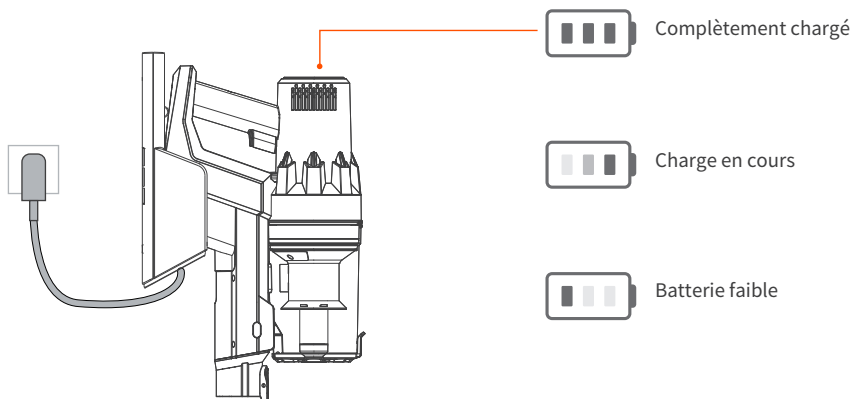

⚠ Attention:

1. Cette machine ne peut être chargée qu'avec l'adaptateur secteur fourni;
2. N'utilisez pas d'aspirateur quand vous chargez la batterie. A ce moment, en appuyant sur l'interrupteur d'alimentation, la machine ne fonctionne pas;

Utilisation du Produit

Utilisation du Corps principal

Allumer/arrêter : Appuyez sur le bouton Power On/Off pour démarrer la machine ; appuyez à nouveau pour l'arrêter.

Modes de puissance: Il y a 3 niveaux de puissance d'aspiration au total, appuyez sur l'icône () sur le panneau d'affichage pour régler le niveau de puissance - ECO mode, Auto mode et Max mode.

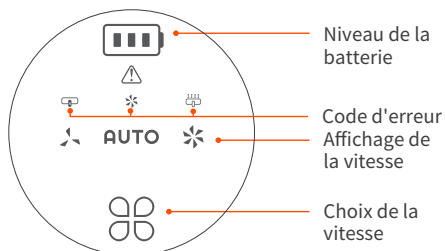

! Note:

L'interrupteur d'alimentation est un bouton jog qui doit simplement être activé / désactivé avec un simple tapotement.

! Note:

Afin d'obtenir le meilleur effet de nettoyage, l'aspirateur s'ajustera automatiquement à l'engrenage fort pendant 3 secondes après avoir appuyé sur le bouton d'arrêt. C'est normal. Soyez assuré de l'utiliser.

Utilisation des Pièces Jointes

L'embout d'aspiration souhaité peut être utilisé en le connectant au porte-embout d'aspiration. Le tube de rallonge en métal peut être utilisé de manière sélective en fonction de l'environnement réel.

Utilisation de la Brosse Principale

La brosse principal peut être utilisée pour nettoyer le sol dur, les carreaux de sol ou les moquettes à poil court. Il est recommandé d'utiliser un tube de rallonge en métal pour une meilleure expérience.

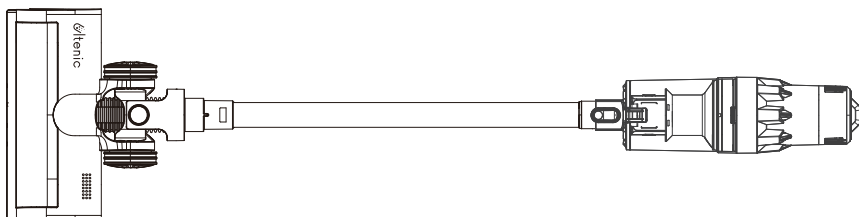

Utilisation de la Mini Brosse Motorisée

La mini brosse motorisée peut être utilisée pour nettoyer les canapés, matelas, lits, etc.

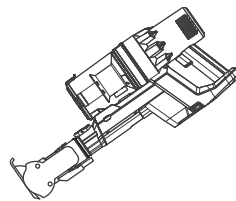

Brosse à fente

Utilisation du Brosse à fente

Le Brosse à fente peut être utilisé pour nettoyer les plafonds, les étagères, les claviers d'ordinateur et les espaces étroits difficiles à nettoyer, etc.

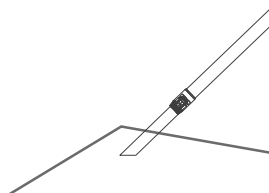

Utilisation de la Tête Brosse à épousseter ronde

1 Directement connecté au moteur, Brosse à épousseter peut être utilisée pour nettoyer le bureau, le meuble, le canapé, le tapis à poil court, etc.

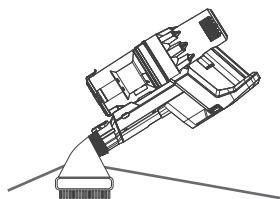

2 Fixé sur le tube de rallonge en métal, la tête Brosse à épousseter ronde peut être utilisée pour nettoyer les endroits hauts tels que le plafond, les rideaux, etc.

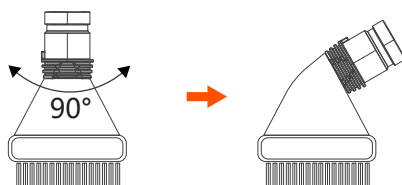
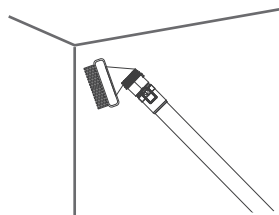

Démontage et Maintenance

Détacher le bac à poussière

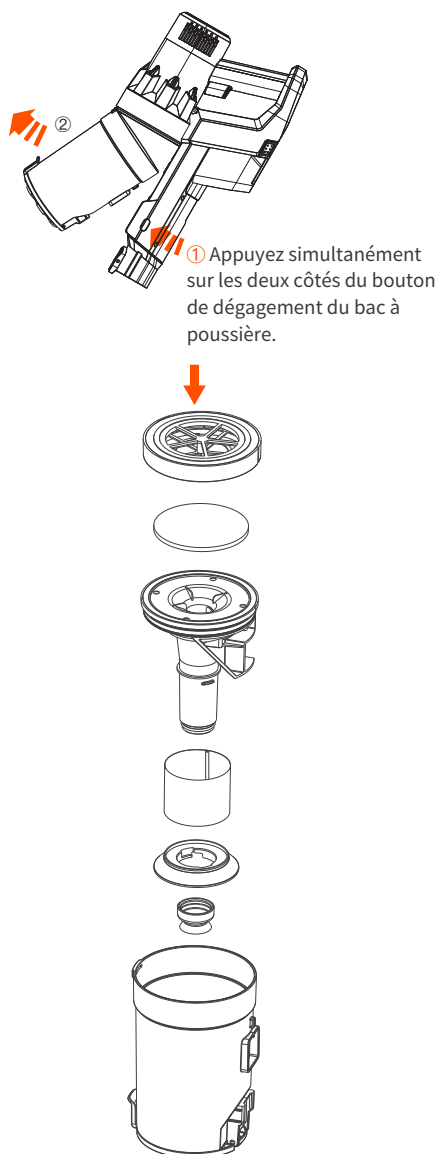

Nettoyer le filtre

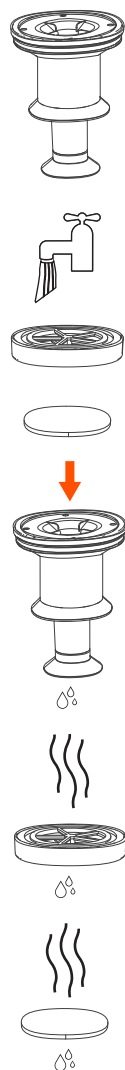

Note:

Le filtre HEPA et le filtre éponge peuvent être lavés à l'eau froide. Assurez-vous que les filtres sont complètement secs avant de les remonter. (Ne les exposez pas au soleil).

Installation des Composants du Filtre

- 1 Gardez le bloc de guidage d'air de l'ensemble filtre en acier inoxydable du même côté que l'entrée du bac à poussière, et installez le filtre en acier inoxydable dans le bac à poussière par le haut. Notez que la limite de baïonnette doit être alignée avec la barre de limite du bac à poussière.

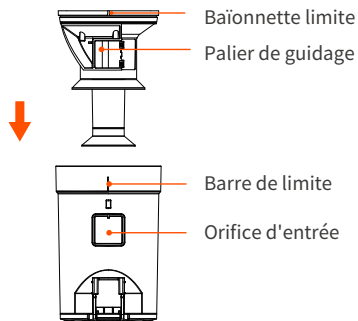

- 2 Placez l'éponge de filtre au fond du couvercle HEPA. Et notez que l'éponge de filtre doit être complètement fixée avec les 5 broches. Sinon, l'effet de filtrage sera affecté.

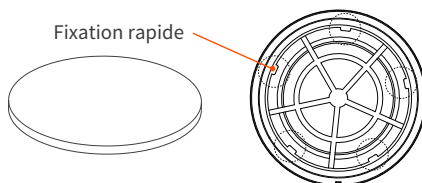

- 3 Gardez l'assemblage HEPA avec le câble orienté vers le haut et placez l'assemblage HEPA dans le bac à poussière par le haut.

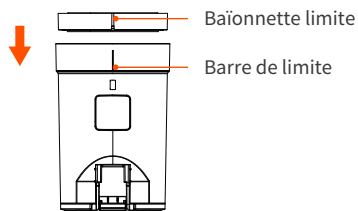

Installation du Bac à Poussière

- 1 Enclenchez le bac à poussière dans le moteur. Veuillez noter que les cliqués doivent être en place.
- 2 Poussez le fond du bac à poussière dans la direction indiquée sur l'image, jusqu'à ce que vous entendiez un déclic.

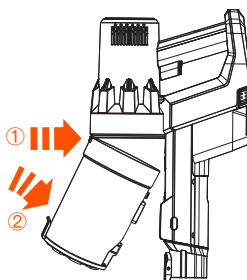

La Brosse Principale et la Brosse à Rouleau

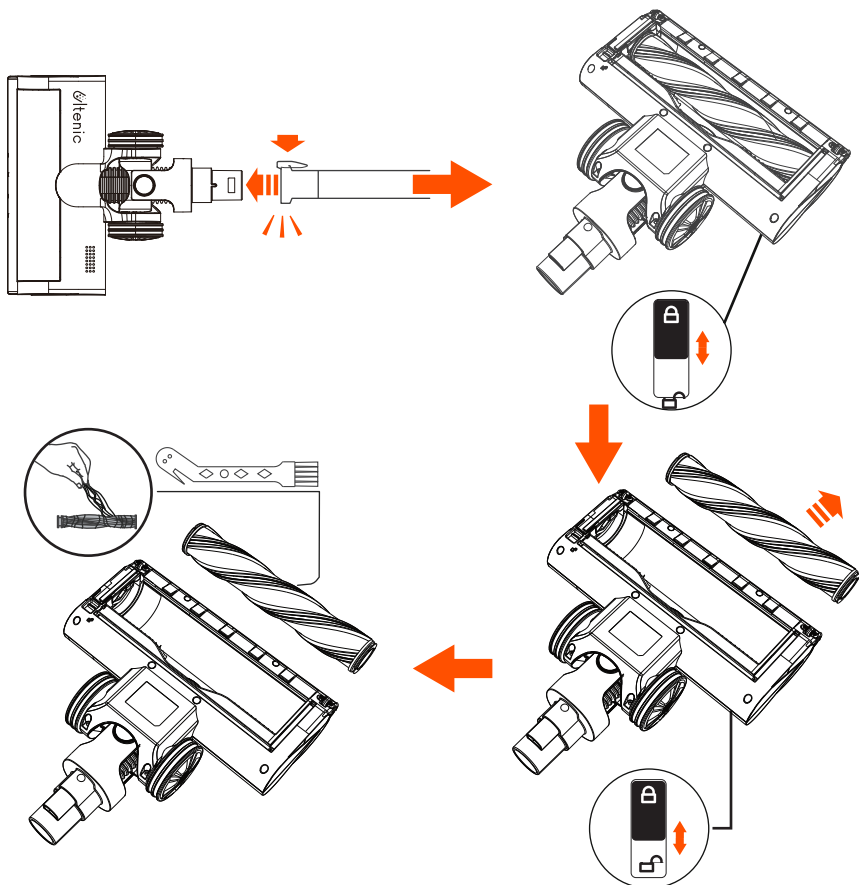

Démontage de la Batterie

- 1 Retirez la batterie: appuyez simultanément sur les boutons de libération de la batterie des deux côtés. Saisir la batterie et la retirer en même temps.

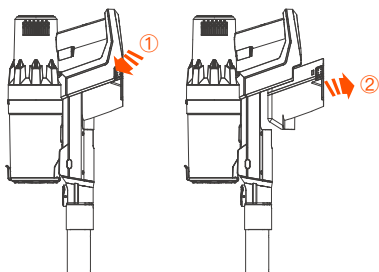

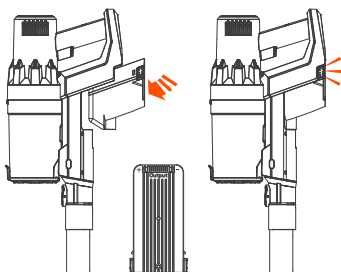

- 2 Installer la batterie: alignez le logement de la batterie avec le logement de la carte, appuyez sur le bas pour glisser dans le logement de la batterie jusqu'à ce qu'il s'enclenche fermement.



- Type de batterie: batterie Li-ion ;
- Jetez la batterie conformément aux ordonnances ou réglementations locales.
- N'utilisez pas de batterie non rechargeable.
- Dans le cas peu probable où du liquide s'échapperait de la batterie, ne laissez pas le liquide entrer en contact avec la peau ou les yeux. Placez la batterie dans un sac en plastique scellé et éliminez-la en toute sécurité conformément à la réglementation environnementale locale.

Dépannage

Phénomène de dysfonctionnement	Raison	Solution
La machine ne fonctionne pas	La batterie n'est pas installée	Installez la batterie correctement
	La batterie est à plat.	Charger la batterie
L'aspiration diminue	Le bac à poussière et le filtre HEPA ne sont pas bien installés	Installez le bac à poussière et le filtre HEPA correctement
	Le filtre HEPA est utilisé pendant longtemps	Remplacez le filtre HEPA
	Le bac à poussière est plein	Vider le bac à poussière
	Les blocages se produisent dans le tuyau, les accessoires et les ouvertures d'entrée.	Vérifiez et éliminez tout blocage
L'indicateur de charge ne s'allume pas pendant la charge	La borne de charge n'est pas complètement insérée dans la borne DC	Insérez complètement le terminal de chargement dans le port de chargement
Temps d'utilisation insuffisant	Temps de charge insuffisant	Chargez complètement la batterie conformément aux instructions de la section de charge
	Âge de la batterie	La batterie est un produit à perte et doit être remplacée au point de service désigné
Brosse rotative s'arrête	Inhalation de corps étranger surdimensionné	Nettoyez la brosse à rouleau et redémarrer la machine
	La brosse à rouleau est empêtrée dans l'excès de fibres	
Code d'erreur 	Le blocage de la brosse	Effacez les enroulements du balai
		Assurez-vous que la brosse et le tube d'extension en métal sont bien assemblés
Code d'erreur 	Court-circuit de la brosse	Veillez contacter le service client Ultenic pour remplacer la brosse à sol

Code d'erreur 	Ventilateur défectueux	Vérifiez si le port d'aspiration est bloqué et éliminez la congestion
		Si le moteur est chaud, éteignez-le et attendez un moment
La sortie d'air est chaude	Filtre bloqué	Nettoyez le bac à poussière et le filtre HEPA

! Remarque :

Si le cordon d'alimentation est endommagé, il doit être remplacé dans un centre de service désigné par le fabricant afin d'éviter tout danger.

Si vous avez besoin d'acheter des pièces de rechange telles qu'un filtre HEPA, une batterie, etc., veuillez contacter le service client Ultenic.

Adaptateur:

Informations publiées	Informations déclarées
Nom ou marque du fabricant, numéro d'enregistrement commercial et adresse	Fabricant: Dong Guan City GangQi Électronique Cie., Ltd Adresse : Zone industrielle privée, ShiYong 532600 Ville de Heng Li, Dong Guan, RÉPUBLIQUE POPULAIRE DE CHINE du Guangdong
	Nom de l'importateur : xxx Adresse : xxx Numéro d'enregistrement commercial : xxx
Tension d'entrée	100-240
Fréquence CA d'entrée	50/60
Tension de sortie	34.2V
Courant de sortie	1.0A
Puissance de sortie	34.2W
Efficacité active moyenne	84.31
Rendement à faible charge (10%)	81.97
Consommation d'énergie à vide	0.09

Paramètre

Tension nominale	28.8V
Puissance nominale	350W
Courant d'entrée nominal	1A
Adaptateur d'entrée nominale	100-240V~50/60Hz
Sortie nominale de l'adaptateur	34.2V
Durée de charge	2~2.5h

Service Apres-vente

Notre service clientèle(service-fr@ultenic.com) est amical et sans peine, veuillez nous contacter si vous avez besoin de notre aide.

Customer Service

United States	service-us@ultenic.com
Deutschland	service-de@ultenic.com
France	service-fr@ultenic.com
España	service-es@ultenic.com
Canada	service-ca@ultenic.com
United Kingdom	service-uk@ultenic.com
Italia	service-it@ultenic.com
日本	service-jp@ultenic.com
Others	support@ultenic.com



www.ultenic.com



Ultenic_Official



ultenic__official



UltenicOfficial



Ultenic_Official



Ultenic_Official