

TABLE DES MATIÈRES

Avertissement de sécurité	42
Contenu de la boîte	44
Description du produit	45
Fonctionnement du produit.....	48
Entretien du produit	53
Caractéristiques du produit.....	56
Dépannage	57

AVERTISSEMENT DE SÉCURITÉ

CONSIGNES DE SÉCURITÉ IMPORTANTES POUR UN USAGE DOMESTIQUE UNIQUEMENT

Vous devez toujours respecter les précautions de base lors de l'utilisation de tout équipement électrique, notamment les suivantes:

AVERTISSEMENT: LISEZ TOUTES LES CONSIGNES DE SÉCURITÉ ET LE MANUEL DANS SON INTÉGRALITÉ.

Le non-respect des avertissements et des instructions peut entraîner une électrocution, un incendie ou des blessures graves. Veuillez lire toutes les instructions avant d'utiliser ce robot.

AVERTISSEMENT:

- Ce robot convient aux enfants âgés de 8 ans et plus. Les personnes dont les capacités physiques, sensorielles ou intellectuelles sont réduites, ou celles qui manquent d'expérience et de connaissances, doivent être surveillées ou recevoir des instructions pour utiliser l'appareil en toute sécurité; elles doivent également être conscientes des dangers éventuels. Les enfants ne doivent pas jouer avec ce robot. Le nettoyage et l'entretien par l'utilisateur ne doivent pas être effectués par des enfants sans surveillance.
- Ce robot doit être utilisé conformément aux instructions de ce manuel. La société n'est pas responsable des dommages ou des blessures causés par une mauvaise utilisation.

Pour réduire tout risque de blessure ou de dommage, veuillez respecter les mesures de sécurité suivantes lors de l'installation, de l'utilisation et de l'entretien de l'appareil:

- Avant d'utiliser le robot, veuillez lire toutes les instructions relatives à la sécurité et à son fonctionnement.
- Conservez ce manuel de sécurité et d'utilisation pour toute référence ultérieure. Si vous perdez par mégarde ce manuel, vous pouvez visiter le site officiel pour télécharger la version électronique. (<https://www.ultenic.com>).

- Respectez tous les avertissements figurant sur le robot, la batterie, la station de charge et le manuel d'utilisation.
- Suivez toutes les instructions de fonctionnement et d'utilisation.



Les étiquettes ou l'emballage du produit précisent ce qui suit:

Ne pas jeter les appareils électriques comme des déchets non triés, il faut utiliser un collecteur de déchets séparé. Contactez vos autorités locales pour obtenir des informations concernant la méthode d'élimination appropriée. Si les appareils électriques sont mis au rebut dans des décharges, des substances dangereuses peuvent s'infiltrer dans les eaux souterraines, entrer ainsi dans la chaîne alimentaire et nuire à la santé des personnes. Contactez vos autorités locales ou régionales de gestion des déchets pour plus d'informations sur leurs programmes de recyclage et de réutilisation.

RESTRICTIONS

- Ce robot est destiné uniquement à un usage intérieur. Ne l'utilisez pas à l'extérieur, ni dans des environnements commerciaux ou industriels.
- Avant d'utiliser le robot, retirez du sol tout objet fragile tel que les vêtements, les feuilles volantes, les cordes ou les rideaux, ainsi que les cordons d'alimentation. Le robot peut en effet s'accrocher à un objet, une table ou une étagère s'il reste coincé par un câble.
- Ce robot n'est pas un jouet. Ne vous asseyez pas dessus et ne vous y tenez pas debout. Les enfants et les animaux domestiques doivent être surveillés lorsque le robot fonctionne.
- Stockez et utilisez le robot à température ambiante.
- N'utilisez pas ce robot pour nettoyer tout ce qui brûle ou fume.
- N'utilisez pas ce robot pour aspirer de l'eau de Javel, de la peinture ou d'autres produits chimiques, ou tout ce qui est humide.

- Si la zone de nettoyage comporte un balcon, une séparation physique doit être mise en place pour empêcher le robot d'accéder au balcon et garantir ainsi son fonctionnement en toute sécurité.
- Les personnes (y compris les enfants) ayant des capacités physiques, sensorielles ou intellectuelles réduites, ou celles qui manquent d'expérience et de connaissances, doivent être surveillées ou recevoir des instructions pour pouvoir utiliser le robot en toute sécurité.
- Les enfants doivent être surveillés pour s'assurer qu'ils ne jouent pas avec le robot. En outre, le nettoyage et l'entretien doivent être effectués toujours sous la surveillance d'un adulte.
- Ne déposez rien sur le robot.
- Veuillez noter que le robot se déplace automatiquement. Donc, essayez d'être prudent lorsque vous marchez dans la zone d'opération pour éviter de marcher dessus.
- Ne faites pas fonctionner le robot dans une zone où il y a une prise de courant visible.

BATTERIE ET CHARGE

- N'utilisez que des batteries rechargeables dont les spécifications sont approuvées par notre société.
- Utilisez la station de charge supplémentaire standard pour la recharge. Ce produit ne doit pas être utilisé avec un autre type d'adaptateur d'alimentation; l'utilisation d'autres adaptateurs d'alimentation annulera immédiatement la garantie.
- N'utilisez pas une station de charge dont le cordon d'alimentation ou la fiche sont endommagés. Si le cordon d'alimentation ou la fiche sont endommagés, ils doivent être réparés par le fabricant ou par une personne de qualification similaire.
- Avant tout stockage de longue durée ou tout transport, veillez à charger et à retirer les batteries du robot et des accessoires.
- La télécommande fonctionne avec une pile alcaline de type AAA.
- Pour remplacer les piles de la télécommande, faites glisser le couvercle des piles situé à l'arrière de la télécommande pour l'ouvrir, retirez ensuite le couvercle des piles et remplacez les piles.
- Chargez l'appareil uniquement à l'intérieur.
- On peut protéger la station de charge de votre robot par un dispositif de protection contre les surtensions pour éviter les surtensions.
- N'utilisez pas la station de charge en ayant les mains mouillées.
- Avant de nettoyer ou de faire l'entretien de l'appareil, il faut retirer la fiche de la prise.
- Assurez-vous que la tension nominale de la station de charge jointe correspond bien à la tension de la prise standard.
- Les batteries usagées doivent être placées dans un sac en plastique scellé et éliminées en toute sécurité, conformément aux réglementations environnementales locales.
- Avant chaque utilisation, vérifiez que la batterie ne présente pas de signes de dommages ou de fuites. Ne chargez pas les batteries endommagées ou qui fuient.
- Si la batterie fuit, veuillez contacter le service client.
- La batterie doit être retirée du robot avant son élimination.
- N'écrasez pas et ne démontez pas la batterie. N'exposez pas la batterie à une source de chaleur et ne la placez pas à proximité de toute source de chaleur.
- N'incinerez pas la batterie. Ne pas la court-circuiter.
- Ne plongez pas la batterie dans un quelconque liquide.
- Ne pas écraser ou démonter le robot.

CONTENU DE LA BOÎTE

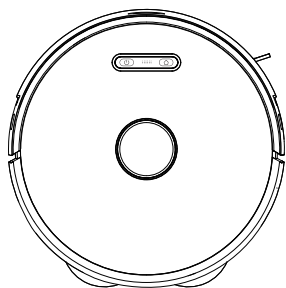

Robot

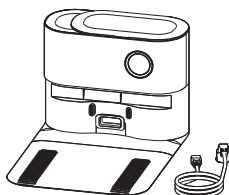

Station de charge

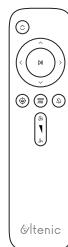

Télécommande



Serpillère*4



Support Serpillière*2

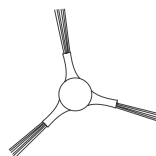

Brosse latérale

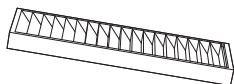

Filtre HEPA

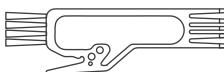

Brosse de nettoyage

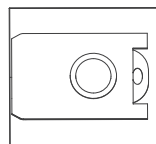

Sac à poussière

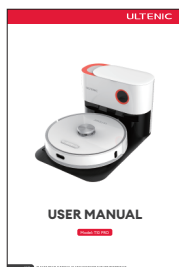

Manuel d'utilisation

DESCRIPTION DU PRODUIT

Le Robot

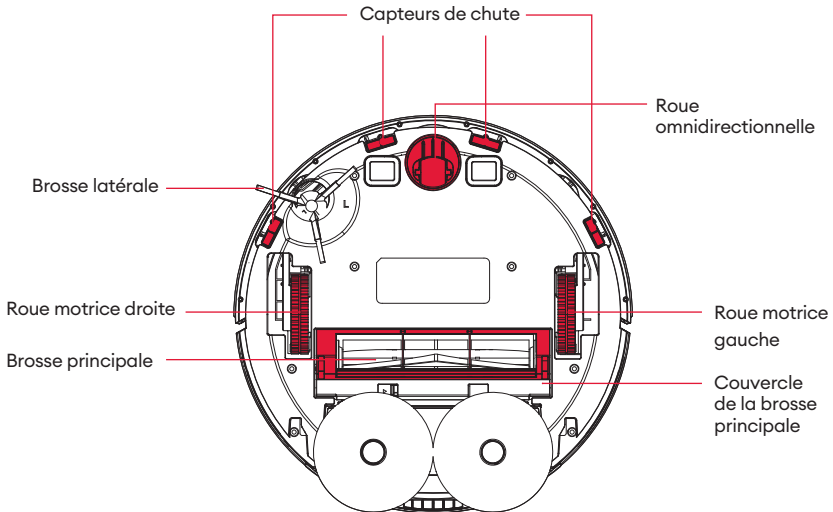
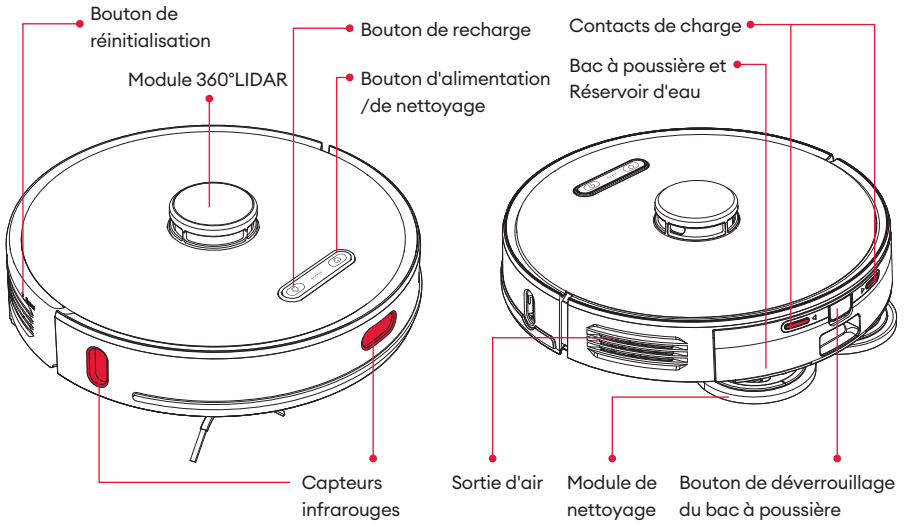

DESCRIPTION DU PRODUIT

2 en 1 Bac à Poussière et Réservoir D'eau Rotatif Double

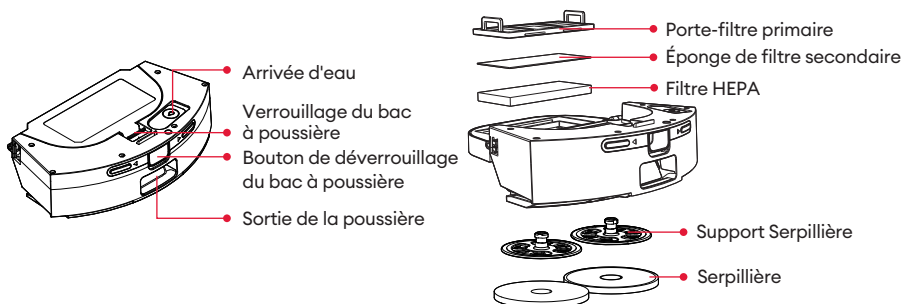

Station de Charge

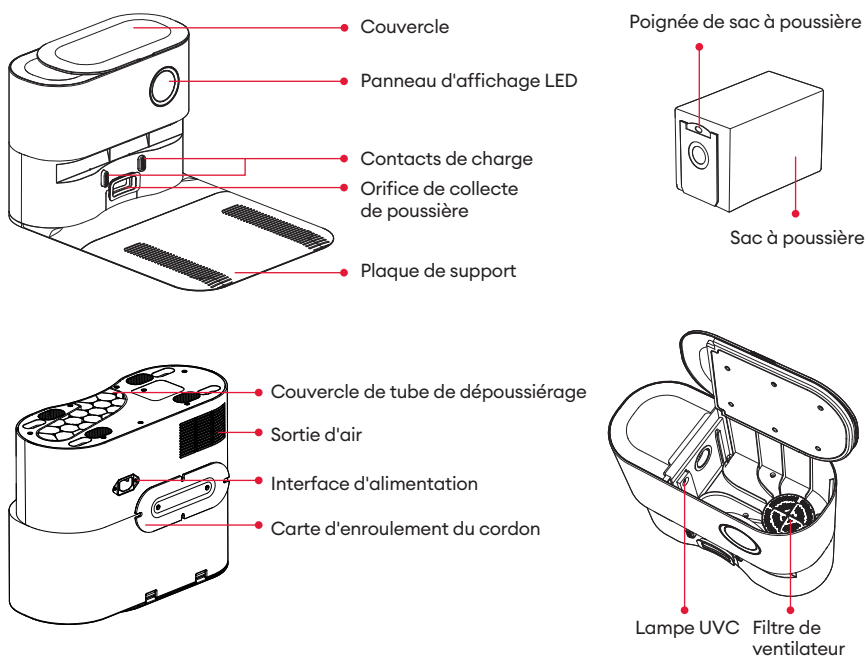

Remarque:

1. Un sac à poussière a été préinstallé dans le collecteur de poussière
2. Le sac à poussière peut « se dégonfler », ce qui est normal.
3. Comme indiqué sur l'image, la poignée du sac à poussière doit être complètement enfoncée pour que les déchets puissent être inhalés normalement.

DESCRIPTION DU PRODUIT

Voyants Lumineux du Robot

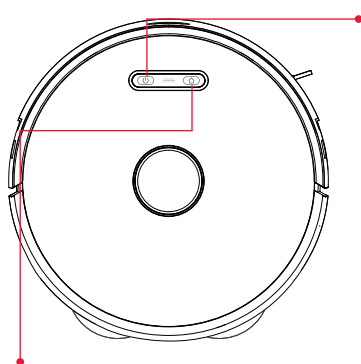

Bouton d'alimentation

- Appuyez pendant 3 secondes pour allumer ou éteindre.
- Appuyez brièvement pour faire démarrer ou interrompre le nettoyage.

Bouton de recharge/voyant de recharge et d'alimentation

Appuyez sur le bouton pour ramener le robot à la station de charge.

Appuyez simultanément sur les boutons de recharge et de démarrage/arrêt pendant 5 secondes pour entrer en mode de configuration réseau.

Lumière bleue respirante: mise sous tension/mise à niveau du micrologiciel

Lumière bleue fixe: état de veille/de fonctionnement normal

Lumière jaune clignotante: batterie faible

Lumière verte respirante: en charge

Lumière verte fixe: batterie complètement chargée

Lumière rouge clignotante: erreur

Indicateurs lumineux de la station de charge

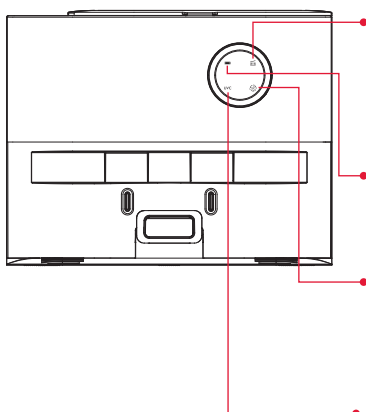

Indicateur du sac à poussière

- Lumière blanche fixe: le sac à poussière est plein / le tuyau à poussière est bouché
- Lumière rouge clignotante : sac à poussière non installé/sac à poussière mal installé

Indicateur d'alimentation

- Lumière verte clignotante : chargement.
- Lumière verte fixe : en veille.

Indicateur d'état

- Lumière blanche fixe : collecte de poussière
- Lumière rouge clignotante : surchauffe du ventilateur /erreur du ventilateur/couvercle non fermé.

UVC Indicateur de stérilisation

- Lumière blanche fixe: stérilisation en cours
- Lumière éteinte: arrêt de la stérilisation

FONCTIONNEMENT DU PRODUIT

Avant utilisation

Avant toute utilisation, retirez toutes les pièces de protection du robot et de la station de charge.

1. Assemblage de la plaque de support.

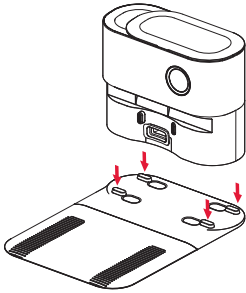
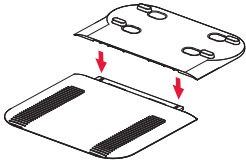

2. Installation de la station de charge.

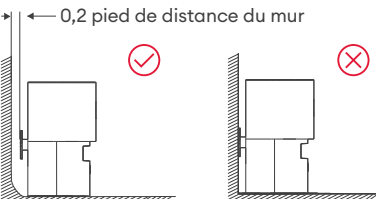
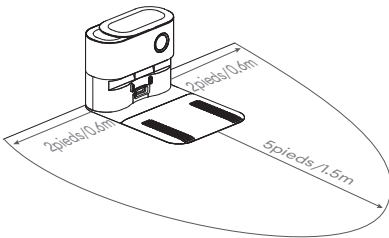

Cette station de charge est conçue pour l'autovidage et la charge du robot. Veuillez placer la station de charge sur une surface plane et dure, à au moins 0,2 pied (6 cm) du mur. Assurez-vous qu'il y a un espace libre devant et des deux côtés de la station de charge pour que votre robot puisse revenir à la station de charge pour se recharger et ramasser la poussière.

3. Assemblage du câble d'alimentation sur la station de charge.

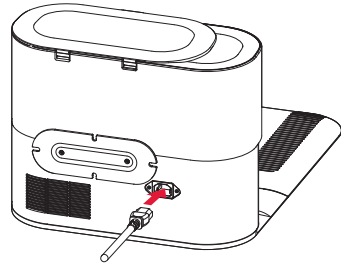

4. Charge du robot.

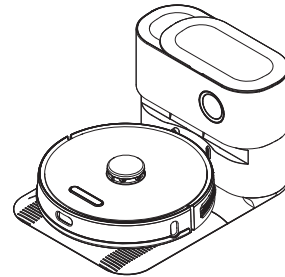

Remarque: la station de charge doit toujours être connectée à l'alimentation électrique. Évitez d'utiliser des sources d'alimentation qui pourraient être accidentellement mises hors tension (par exemple, le tableau électrique, la prise contrôlée par des interrupteurs d'éclairage, le GFCI).

FONCTIONNEMENT DU PRODUIT

Connexion à l'application

Pour utiliser toutes les fonctions disponibles, nous vous recommandons d'utiliser l'application pour contrôler votre robot.

Téléchargement et installation de l'APP



1. Téléchargez l'application depuis l'APP Store (appareils iOS) ou Google Play (appareils Android).
2. Ouvrez l'application et créez un compte utilisateur.
3. Tapez sur l'icône "+" pour ajouter "T10 Pro" à votre compte.
4. Suivez les instructions de l'application pour configurer la connexion Wi-Fi.

Avant de commencer, n'oubliez pas d'effectuer les opérations suivantes:

1. Connectez votre téléphone à un réseau Wi-Fi.
2. Activez le signal radio dans la bande 2,4 GHz sur votre routeur.
3. Vérifiez si le voyant lumineux wifi du robot clignote

Connexion manuelle

1. Appuyez sur le bouton "⏻" et le bouton "🏠" pendant 5 secondes jusqu'à ce que le voyant lumineux Wifi clignote et que le réseau soit convergent.
2. Sélectionnez le routeur wifi avec lequel votre téléphone est connecté, et entrez le mot de passe correct.
3. Allez dans Paramètres et dans la liste WLAN pour vous connecter au hotspot "Ulnenic-T10 Pro-XXXX".
4. Retournez à l'application Ulnenic et terminez la connexion wifi.

Connexion via Bluetooth

1. Activez la fonction Bluetooth sur votre téléphone et recherchez les appareils Bluetooth se trouvant à proximité.
2. Sélectionnez le numéro de modèle du robot.
3. Saisissez le mot de passe wifi pour terminer la connexion.

Contrôler via le panneau de commande du robot

Démarrage / Pause

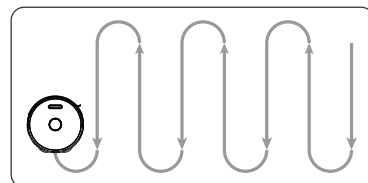
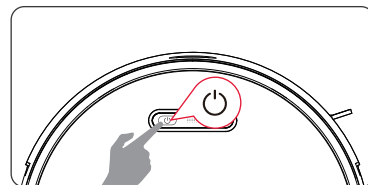

FONCTIONNEMENT DU PRODUIT

Recharge

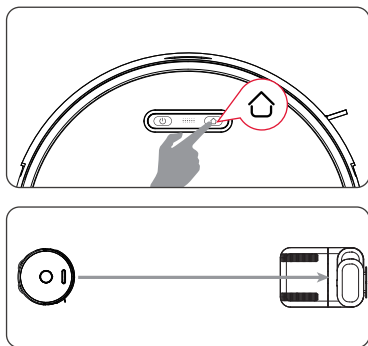

Appuyez sur le bouton "⏻" du robot pour l'activer.

Remarque: Le panneau de commande du robot cesse de s'allumer après l'arrêt du robot pendant quelques minutes. Appuyez sur le bouton "⏻" du robot pour l'allumer à nouveau.

Remarque: Si le robot ne fonctionne pas, nous vous recommandons de le laisser sous tension et de le charger.

Fonctionnement via la télécommande

Remarque:

1. Pour une meilleure expérience des fonctions de la télécommande, il est recommandé d'utiliser le robot en se plaçant directement en face de lui.
2. La télécommande a une portée de 10 à 20 pieds.

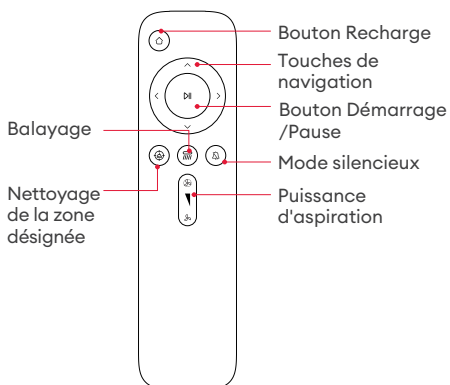
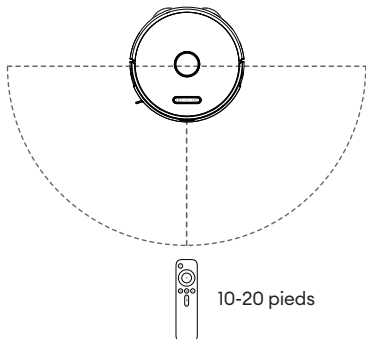

▶▶ Démarrage/Pause

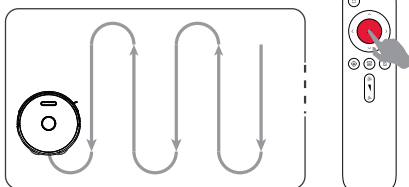

Touches de navigation

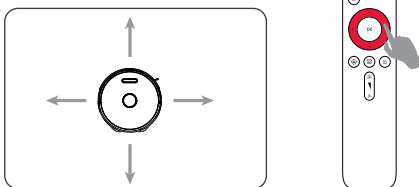

🏠 Recharge

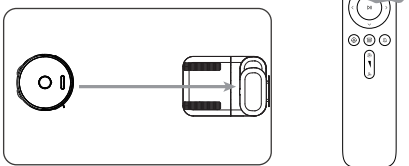

FUNCTIONNEMENT DU PRODUIT

Système de balayage

Remarque:

1. Pour augmenter la durée de vie du bac à poussière et réservoir d'eau, nous vous recommandons d'utiliser de l'eau déminéralisée ou déionisée pour le lavage.
2. Retirez le module de serpillière avant de nettoyer les tapis.
3. Videz le bac à poussière et réservoir d'eau une fois le balayage terminé.

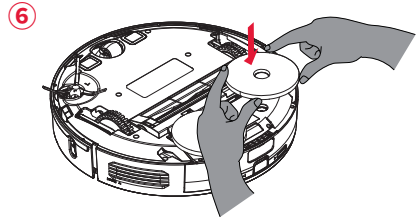
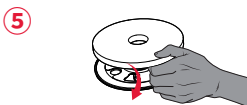
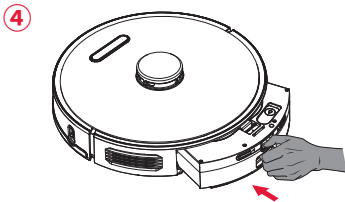
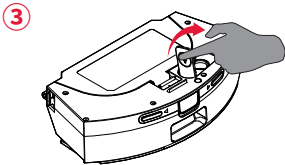
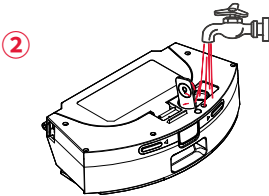
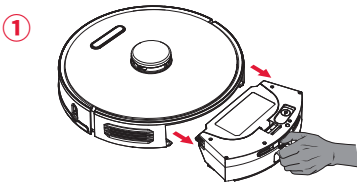

Système de dépoussiérage

Le panneau d'affichage LED de la station de charge indique que le sac à poussière est plein (" "est blanc). Jetez le sac à poussière une fois et remplacez-le par un neuf.

REMARQUE: Lorsque le sac à poussière est retiré, la station de charge ne collecte pas la poussière.

1. Ouvrez le couvercle.
2. Retirez le sac à poussière par la poignée.
3. Jetez le vieux sac à poussière.
4. Remplacez un nouveau sac à poussière.
5. Fermez le couvercle.

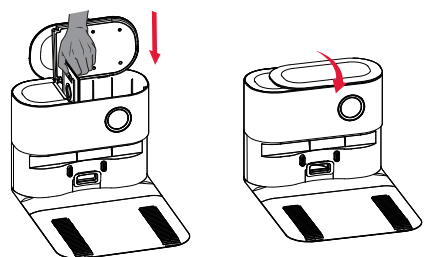
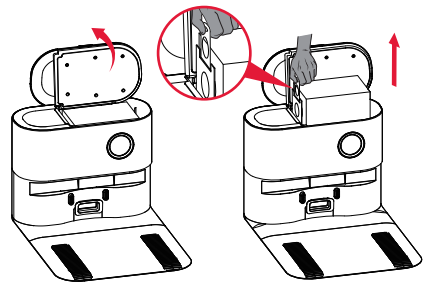

FONCTIONNEMENT DU PRODUIT

Précautions de nettoyage

A. Enlevez les cordons d'alimentation et les petits objets du sol qui pourraient s'emmêler dans le robot.

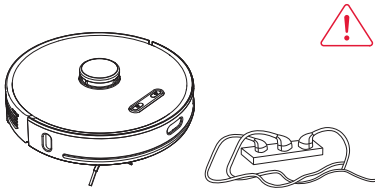

B. Repliez les bords en forme de glands des tapis de sol pour éviter tout enchevêtrement.

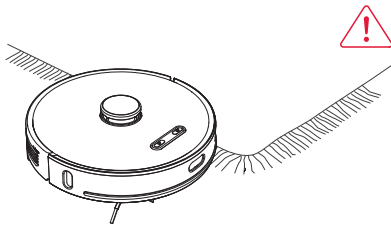

C. Il est fortement recommandé de placer des bandes de délimitation devant les cheminées et devant certaines zones (par exemple, les bouches d'aération) qui pourraient endommager le robot.

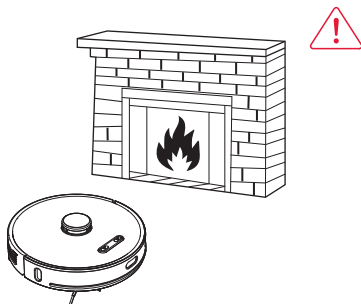

D. Maintenez le robot à l'écart des zones humides.

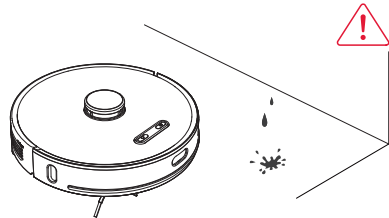

E. Le robot est capable de monter sur des objets de moins de 0,59 pouce / 15 mm de hauteur. Retirez ces objets si possible.

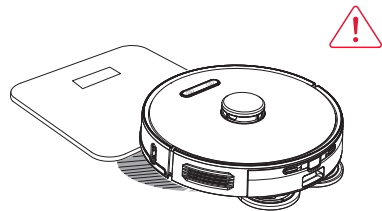

F. Des capteurs anti-chute peuvent empêcher le robot de dévaler les escaliers et de tomber. Bien que les sols réfléchissants ou de couleur sombre puissent affecter l'efficacité des capteurs, nous vous recommandons de bloquer physiquement les zones où le robot risque de tomber.

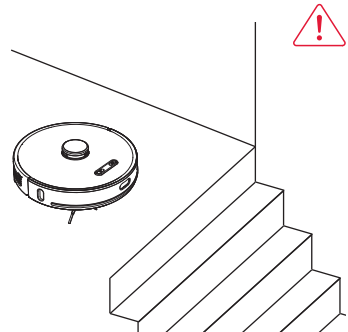

ENTRETIEN DU PRODUIT

Module de serpillière

Avant de nettoyer et de faire l'entretien du robot, veuillez éteindre celui-ci et débrancher la station de charge de la prise de courant.

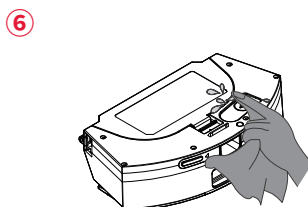
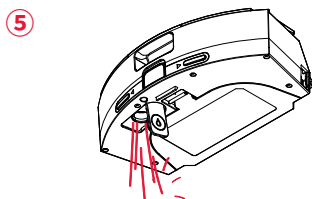
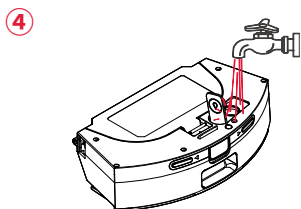
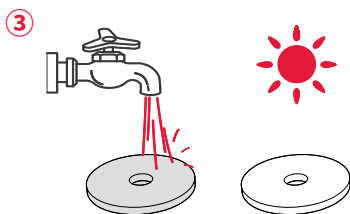
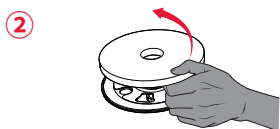
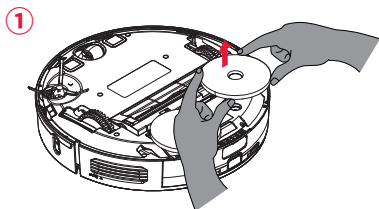

1. Retirez le module de serpillière du réservoir d'eau après chaque utilisation.
2. Rincez minutieusement la serpillière et le réservoir d'eau avec de l'eau.
3. Faites sécher au soleil ou à sec la serpillière et les souillures présentes dans le réservoir d'eau pour éviter les moisissures ou les odeurs.

ENTRETIEN DU PRODUIT

Bac à poussière et filtre

1. Appuyez sur le bouton de déverrouillage et retirez le bac à poussière.
2. Ouvrez le couvercle.

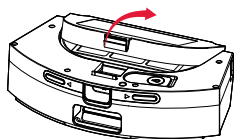
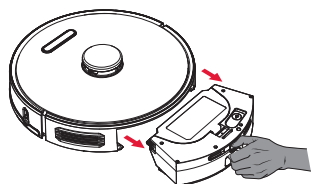

3. Retirer le support du filtre primaire.
4. Tapotez sur le filtre HEPA et le support du filtre primaire pour enlever la poussière.

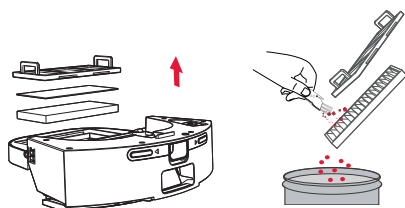

5. Rincez le filtre HEPA et le cadre du filtre primaire avec de l'eau.
6. Laissez le filtre HEPA et le porte-filtre primaire sécher complètement à l'air libre avant la prochaine utilisation.

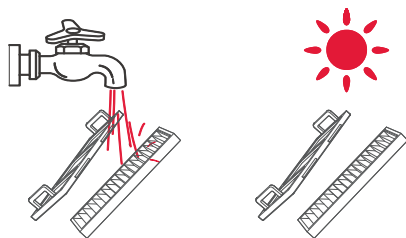

7. Remettez tous les filtres à la poubelle.
8. Remplacez le bac à poussière dans le robot.

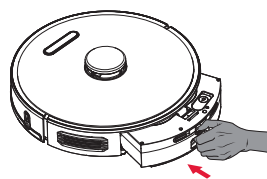
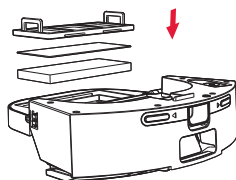

Brosse principale

REMARQUE: Une brosse de nettoyage est fourni pour faciliter l'entretien. Faites bien attention aux bords tranchants de cet outil de nettoyage.

①

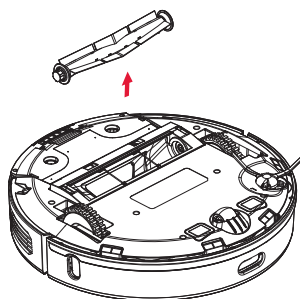

②

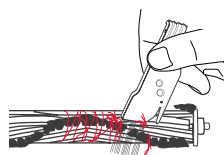

ENTRETIEN DU PRODUIT

Station de charge

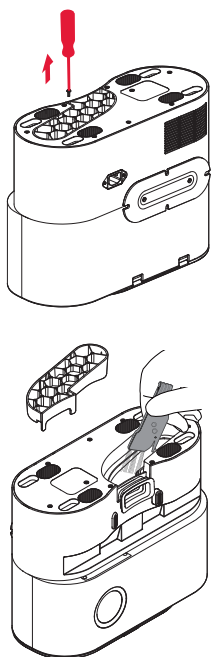

Si le bac à poussière du robot n'est pas complètement vidé ou si le "☹️" est blanc fixe, le conduit de la station de charge est bloqué. Photo de référence : Débranchez et retournez la station de charge. Retirez le couvercle du conduit à l'aide d'un tournevis Phillips et enlevez toute saleté ou débris.

Capteurs de cartographie

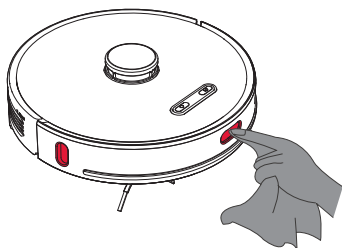

Brosse latérale

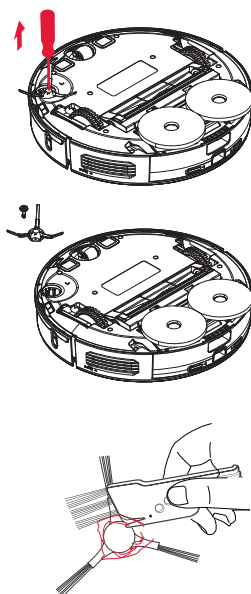

Autres pièces

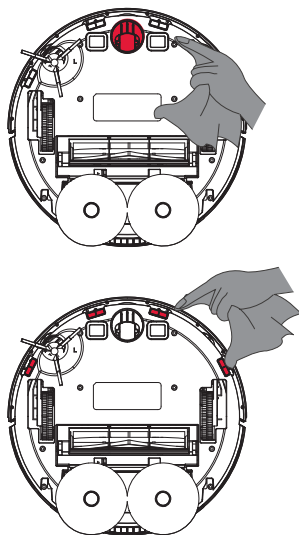

ENTRETIEN DU PRODUIT

Fréquence d'entretien

Effectuez l'entretien et remplacez les pièces selon les intervalles suivants pour que le robot fonctionne de manière optimale:

Pièces	Fréquence d'entretien	Fréquence de remplacement
Serpillère	Serpillère / chaque fois	Tous les 3-5 mois
Brosse latérale	Toutes les 2 semaines	Tous les 3-6 mois
Brosse à rouleaux	Chaque semaine	Tous les 6-12 mois
Porte-filtre primaire	Chaque semaine	Tous les 3-6 mois
Filtre HEPA	Chaque semaine	Tous les 3-6 mois
Bac à poussière	Chaque semaine	/
Capteurs, roue omnidirectionnelle, pare-chocs, robot.	Chaque semaine	/

Remarque: Notre société produit diverses pièces de rechange et divers accessoires. Pour plus d'informations sur les pièces de rechange, veuillez contacter le service client.

CARACTÉRISTIQUES DU PRODUIT

Nom	Paramètres
Modèle	T10 Pro
Temps de charge	≤5.5H
Puissance du robot	50W
Tension de fonctionnement nominale	14.4V
Capacité de la batterie	5200mAh



DÉPANNAGE

Situations	Problèmes possibles	Solutions
Le robot ne peut pas se connecter à l'application	Nom d'utilisateur et mot de passe du routeur incorrects.	Configurez le réseau du routeur, assurez-vous que le "nom d'utilisateur" et le "mot de passe" du routeur saisis sont exacts.
	Le robot ne se trouve pas dans la zone de couverture du réseau du routeur.	Assurez-vous que le robot se trouve dans la zone de couverture réseau du routeur.
	Le robot n'est pas dans un état de configuration en cours.	Le robot doit passer en mode de configuration du réseau pour se connecter au wifi.
	N'a pas utilisé un réseau 2.4G.	Pour le moment, le robot ne prend pas en charge les réseaux 5G, veuillez donc utiliser un réseau 2,4G pour vous connecter à Internet.
	Il est possible qu'une mauvaise application ait été téléchargée.	Veuillez scanner le code QR présent sur ce produit ou visiter le marché des applications pour télécharger la bonne application.
La recharge est impossible.	Les contacts de charge du robot et de la station de charge ne sont pas connectés parfaitement.	Assurez-vous que le robot est complètement connecté aux contacts de charge de la station de charge et que le bouton d'alimentation clignote. Vérifiez si les contacts de charge du robot et la station sont sales. Veuillez vous référer au manuel pour les instructions de nettoyage.
	La station de charge n'est pas placée dans la bonne position et/ou n'a pas été placée comme cela est requis.	Vous pouvez vous référer au chapitre relatif aux précautions à prendre pour un placement correct de la station de charge.
	La lentille de réception du signal est sale.	Des lentilles sales peuvent empêcher la réception des signaux. Reportez-vous au chapitre consacré à l'entretien pour connaître les instructions de nettoyage.
	Les contacts de charge sont sales et/ou ne sont pas parfaitement connectés.	Une fois que le robot et la station de charge sont parfaitement en contact, et que l'indicateur d'état du robot et de la station de charge sont en état de respiration, veuillez vérifier si les contacts de charge sont sales. Veuillez vous reporter au chapitre sur l'entretien pour les instructions de nettoyage.

La recharge est impossible.	Il y a trop d'obstacles près de la station de recharge.	Assurez-vous que la station de recharge dispose d'un espace libre de 2 pieds sur les côtés et de 5 pieds à l'avant.
	La station de charge n'est pas connectée à une source d'alimentation.	Veillez vous assurer que le cordon d'alimentation est branché (Référence: l'indicateur lumineux de la station de charge).
	Une inactivité prolongée, entraînant une décharge trop importante de la batterie.	Si la batterie n'est pas utilisée pendant une longue période et si la batterie ne peut pas être chargée en raison d'une décharge trop importante, veuillez contacter le service après-vente.
	Le robot est située hors de portée de la station de charge.	Déplacez le robot près de la station de charge pour rétablir la connexion.
Le robot se retrouve bloquée en cours de fonctionnement.	Le robot est coincée ou bloquée par des fils éparpillés sur le sol, des rideaux tombants, des franges de tapis, etc.	Le robot va essayer différentes méthodes pour se dégager. Si cela échoue, veuillez désenchevêtrer manuellement le robot.
	Le robot pourrait être accrochée à un meuble à proximité.	
Le robot ne cesse de se heurter à des objets.	Les lentilles du capteur infrarouge de contournement d'obstacles sont sales.	Essayez régulièrement les capteurs avec un chiffon sec.
	La roue omnidirectionnelle avant sont bloquées.	Vérifiez régulièrement que la roue omnidirectionnelle avant ne présente pas de cheveux, de laine ou d'autres petits objets emmêlés.
Le voyant rouge clignote lorsque le robot fonctionne.	Signal sonore anormal émis par le robot	Manipulez le robot en suivant les messages vocaux du robot et les messages de l'application.
Bruit excessif pendant le fonctionnement	Les brosses latérales/rouleaux sont emmêlés, le bac à poussière ou les matériaux du filtre sont bloqués, etc.	Nous vous recommandons de nettoyer et d'entretenir régulièrement les brosses latérales, les brosses à rouleaux, les bacs à poussière, les matériaux filtrants, etc.
	Le robot est passée en mode ultra nettoyage.	Passez en mode de nettoyage standard.

Le robot effectue le nettoyage de manière désordonnée, en présentant une déviation de l'itinéraire, un nettoyage répétitif et/ou en oubliant de petites zones.	Des fils et autres objets facilement enchevêtrés sur le sol perturbent le fonctionnement du robot.	Avant le nettoyage, veuillez retirer les fils dispersés, les serpillières et autres objets présents sur le sol. Si le robot oublie une zone lors du balayage, il la re-balayera automatiquement. N'intervenez pas (par exemple en déplaçant le robot ou en perturbant son parcours).
	Des objets tels que des rebords et des marches ont entraîné le dérapage et le glissement du robot.	Nous vous recommandons de fermer la porte de la zone et de la nettoyer séparément. Après le nettoyage, rassurez-vous que le robot reviendra bien à son point de départ.
	Le robot ne peut pas entrer et nettoyer une certaine zone.	Nous vous recommandons de ranger votre intérieur de manière à ce que le robot puisse accéder à toutes les zones et les nettoyer.
	Les lentilles du capteur infrarouge de contournement d'obstacles sont sales.	Essayez la lentille du capteur avec un chiffon doux et propre ou retirez les corps étrangers qui la gênent.
Diminution de la capacité de nettoyage ou de l'éjection de la poussière à partir du bac à poussière.	Le bac à poussière est plein.	Veuillez vérifier si le bac à poussière est plein avant de vérifier et de nettoyer le filtre HEPA. Enfin, vérifiez que la brosse à rouleaux n'est pas obstruée.
	Le filtre HEPA est bouché.	
	La brosse à rouleau est obstruée.	
Pas de déversement d'eau à partir du réservoir d'eau.	La sortie d'eau est bloquée.	N'ajoutez pas d'autres liquides, tels que du désinfectant, du parfum, etc, dans le réservoir d'eau.
Les roues motrices sont emmêlées	La roue motrice est emmêlée ou elle s'est accrochée à un corps étranger.	Tournez et appuyez sur la roue motrice pour vérifier la présence d'objets étrangers.
Erreurs de détection du capteur ou capteur ne fonctionnant pas	Les lentilles du capteur sont sales.	Essayez la lentille du capteur avec un chiffon doux et propre ou retirez les corps étrangers qui la gênent. Veuillez contacter le service après-vente si vous ne parvenez pas à résoudre le problème.

Impossible de créer un plan du domicile sur l'application.	Le robot ne parvient pas à se déployer depuis la station de charge.	Le robot doit commencer le nettoyage à partir de la station de charge.
	Impossible de terminer le nettoyage automatique.	Laissez le robot retourner automatiquement à la station de charge après le nettoyage.
Le robot démarre automatiquement la nuit ou au milieu de la nuit.	La fonction de nettoyage programmé est définie.	Annulez les séances de nettoyage programmées dans l'application.
	Le robot continue la tâche de nettoyage.	Le robot continuera le nettoyage lorsque la batterie atteint 80 % s'il n'a pas encore fini la tâche de nettoyage, vous pouvez définir une période de "Ne pas déranger" en mode "Ne pas déranger" et le robot n'effectuera pas de tâches de nettoyage pendant cette période.

L'indicateur	Problèmes possibles	Solutions
 Rouge clignotant	Erreur de ventilateur	1. Un dépoussiérage fréquent entraînera une protection contre la surchauffe du ventilateur ou une panne du ventilateur. Il est recommandé de collecter autant de poussière que possible après 30 minutes 2. Assurez-vous que le couvercle de la station de charge est complètement fermé et que le robot est correctement amarré et chargé.
	Surchauffage	
	Le couvercle de la station de charge n'est pas bien fermé	
 Rouge clignotant	Le sac à poussière n'est pas installé correctement	Veillez assurer à ce que le sac à poussière soit correctement installé et que la poignée en carton soit complètement abaissée.
	Le sac à poussière est mal installé	Vérifiez que le sac à poussière est installé, si ce n'est pas le cas, installez le sac à poussière.