



# User Manual

D5 Series



## Contents

English	1-16
Deutsch	17-32
Français	33-48
Italiano	49-64
Español	65-80
Polski	81-96
Русский	97-112
日本語	113-128

## Important Safety Instructions

To reduce the risk of injury or damage, please keep these safety precautions in mind when setting up, using and maintaining your robot vacuum cleaner:

- Read all safety and operating instructions before operating your robot.
- Retain the safety and operating instructions for future reference.
- Pay attention to all warnings on your robot, battery, charging dock and in the user manual.
- Follow all operating instructions.
- The external cable or cord of the power supply unit can not be replaced; if the cord or plug is damaged, the power supply unit shall be disposed of.
- This product is designed to be plugged into a standard outlet only. Product may not be used with any other type of power converter. Product may not be used with any other type of power converter which will immediately void the warranty.
- **CAUTION:** Only charge one of the following robot batteries: maximum 14.4V, max 2600mAh Ni-MH or maximum 2600mAh Li-ion battery. Other type of batteries may burst and cause injuries. Please contact Customer Care for the correct replacement of your battery.
- Please charge and remove the battery from your robot and accessories before long-term storage or transportation.
- The battery must be removed from this device before this device is disposed of. Steps to remove the battery from this device, first remove the screws on the bottom, then remove the main PCB and unscrew the battery cover by using a screwdriver. Remove the battery by disconnecting the quick connector.
- **WARNING:** Chemical Exposure: If the battery pack is leaking, do not allow the liquid to come in contact with skin or eyes. If contact has been made, wash the affected area with copious amounts of water and seek medical advice. Place the battery (the used battery pack included when the robot will be disposed) in a sealed plastic bag and dispose of safely according to local environmental regulation.
- **WARNING:** Fire or Explosion Hazard: Do not crush or dismantle battery packs. Do not heat or place the battery pack near any heat source or direct sunlight. Do not incinerate or short-circuit the battery pack. Do not subject batteries to mechanical shock.
- Contact your local waste management authority for battery recycling and disposal regulations in your area.
- Your robot is not a toy. Do not sit or stand on robot. Children and pets should be supervised when your robot is operating.
- Robot is for indoor use only.
- Do not use non-rechargeable batteries. Use the rechargeable battery provided with the product only. For replacement, purchase identical robot batteries or contact robot Customer Care for alternative battery options.

- Store and operate the robot in a room with moderate temperatures only.
- Do not spray or pour liquids on your Robot.
- Do not use any other power supply cord. For replacement cords, please contact Customer Care to ensure proper selection of country-specific power supply cord.
- Do not use the robot to pick up sharp objects, glass, or anything that is burning or smoking
- Do not immerse the battery pack in any liquid.
- Do not use the robot to pick up spills of water bleach, paint, or other chemicals, or anything wet.
- Picking up objects like clothing, loose papers, pull cords for blinds or curtains, power cords, and any fragile objects before using the robot. If the robot passes over a power cord and drags it, objects on table or shelves are likely to fall off.
- If the room to be cleaned contains a balcony, a physical barrier should be used to prevent access to the balcony and ensure safe operation.
- Do not place anything on top of your robot.
- Be aware that the robot moves on its own. Take care when walking in the area that the robot is operating in to avoid stepping on it.
- Do not operate the robot in areas with exposed electrical outlets on the floor.
- Do not use this device on an unfinished, unsealed, waxed or rough floor. It may cause damage to the floor and this device. Use only on hard floor surfaces or low pile carpets.
- This device has been designed to be used on floors without scratching them. We still recommend that you test this device on a small area of the room to be cleaned to ensure no scratches are made before cleaning the whole room.

## Battery and Charging Information

### Lithium-ion Battery

**Important:** Lithium-ion batteries and products that contain Lithium-ion are subject to stringent transportation regulations. If you need to ship this product (with the battery included) for service, travel or any other reason, you **MUST** comply with the following shipping instructions:

- Remove the Lithium-ion battery from the product.
- Place a piece of tape over the battery's metal charging contacts.
- Reinstall the battery (with the tape on it) in the product and secure the battery door.
- Package the product in its original packaging or in your own packaging that prevents any movement during transportation.
- Ship via ground transportation only (no air shipping).

### Battery Storage

If storing robot off the charging dock, remove the battery first. Then store robot and the battery in a cool, dry place.



The symbol on the product or its packaging indicates:

Do not dispose of electrical appliances as unsorted municipal waste, use separate collection facilities. Contact your local authority for information regarding the collection systems available. If electrical appliances are disposed of in landfills or dumps, hazardous substances can leak into the groundwater and get into the food chain, damaging your health and well-being. Please contact your local or regional waste authority for more information on collection, reuse and recycling programs.

## FC

This device complies with Part 15 of the FCC Rules. Operation is subject to the following two conditions:

- (1) This device may not cause harmful interference.
- (2) This device must accept any interference received, including interference that may cause undesired operation.

## About Your Robot

### 1. Robot

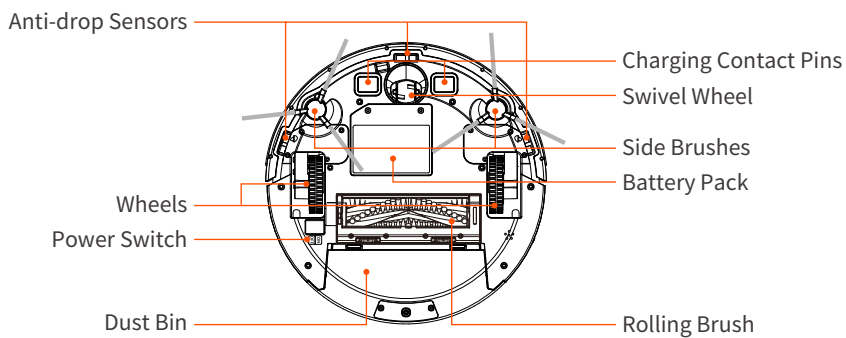
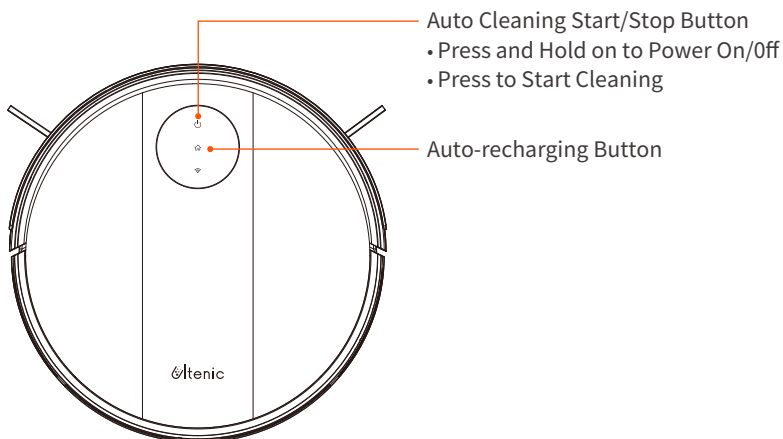

## 2. Accessories

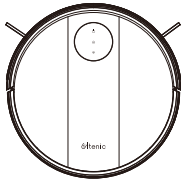

1 x Main Unit

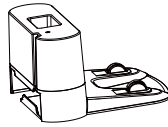

1 x Charging Dock

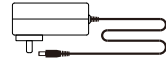

1 x Adapter

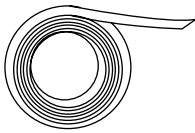

1 x Boundary Strips



1 x Brush

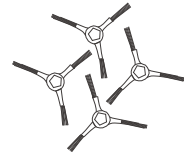

4 x Side Brushes



1 x Remote Control  
(with 2xAAA batteries)

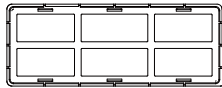

1 x HEPA Filter

## 3. Charging Dock

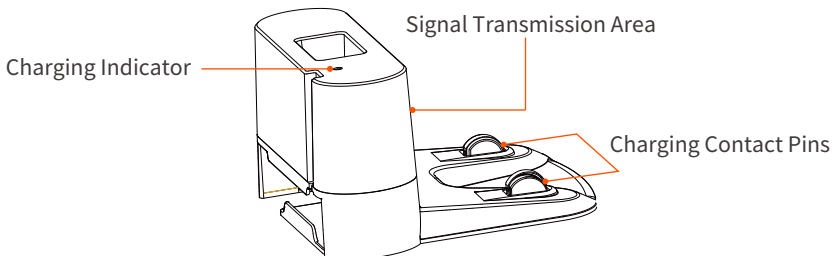



## 4. Remote Control

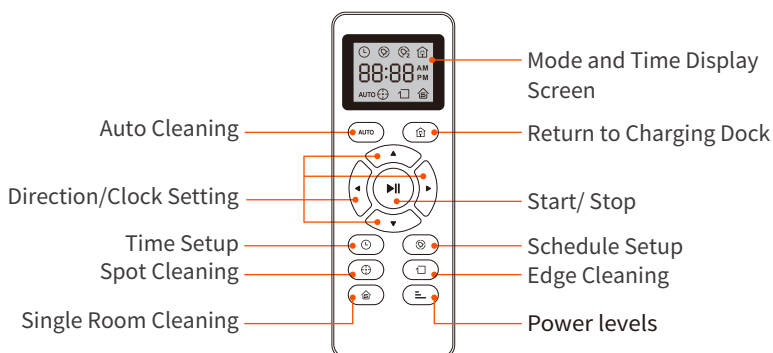

**Tips:** Install 2 AAA batteries before using the remote control for the first time. Make sure the positive and negative ends are facing the correct polarity direction as marked in the battery compartment. When using the remote control, please aim at the robot and the effective distance is 0-5m.

## 5. LED Indicator

LED light	Status
Solid blue light	Working Normally/Pause/Standby
Blue light flashes	Powering on/Configuring Network/ Upgrading Firmware
Yellow light flashes	Low Battery/Recharging
Green light flashes	Charging
Solid green light	Fully Charged
Red light flashes quickly	Abnormal/Error
Light off	Power Off/Sleep

## Using Your Robot

### Quick Start

- 1 Plug in the charging dock, and Put the cable into the trunking at the bottom of charging dock.

**Note:** If you don't put the cable into the trunking, it may stuck the robot while charging or cleaning.

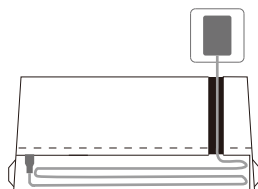

### 2 Charging Dock Position

- 1) Place the charging dock on a hard, level surface and against a wall.

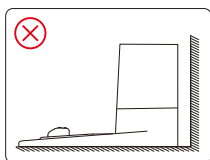
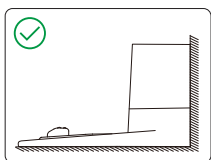

- 2) Place the charging dock against the wall and make sure the place is an open & uncluttered area .

Leaving at least 2 meters (6.5 feet) in front of the charging dock; 1 meter (2.3 feet) on both sides of the charging dock.

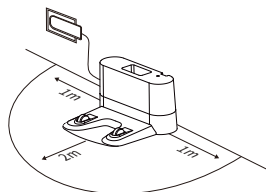

- 3) Connect the round connector of the adapter into the power socket on the charging dock and the other end into a wall outlet.

**Note:** Please make sure the indicator light is on when the charging dock is plugged in, otherwise the robot can not be charged.

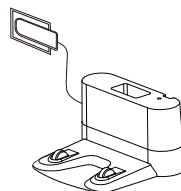

### 3 Install Side Brushes

Attach side brushes to the bottom of robot by pressing a brush into each slot.

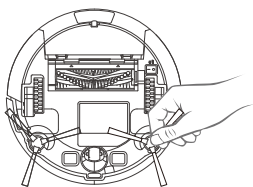

- 4 Turn on the main power switch on the bottom of the robot.

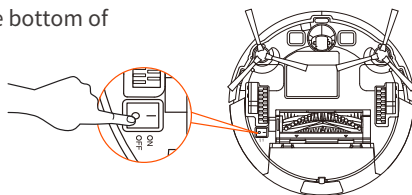

- 5 **Activate the Robot**

Place the robot on the charging dock, making sure the metal charging contacts on the charging dock match up with those underneath the robot. If successful, you will hear a series of tones.

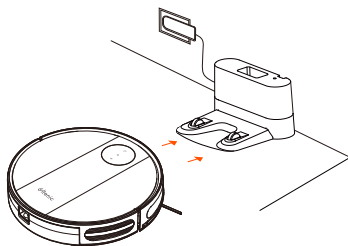

- 6 **Start Cleaning Cycle**

Press the “⏻” power button once to wake up the robot.

Press the “⏻” power button again or press the “AUTO” button on remote control to start a cleaning cycle.

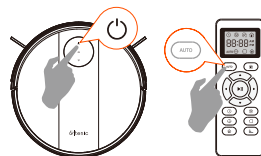
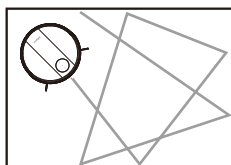

- 7 **Pause**

To pause the robot during a cleaning cycle, press the “⏻” button or press the “▶||” button on the remote control.

To start the robot, press the “⏻” button or press the “▶||” button on the remote control.

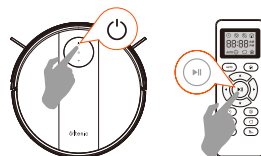

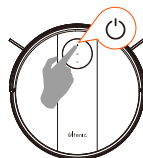

- 8 **Power OFF**

To end the cleaning cycle and put robot in standby mode, press and hold the “⏻” button until robot indicators turn off.



## How Robot Clean Your Home

### 1 Auto Cleaning

Press the “” button on robot or press the “” button on remote control to start auto cleaning.

If the battery is low while the cleaning is not finished, the robot will return to the charging dock for charging.

#### Warm Tips:

During the recharging process, there may be a phenomenon that the charging dock cannot be found. At this time, the robot will flash red light and "BEEP" four times. Please manually put the robot onto the charging dock to charge.

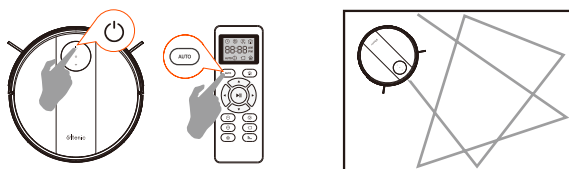

### 2 Spot Cleaning

When you select spot cleaning, robot intensely cleans a localized area by spiraling outward about 3 feet (1 meter) in diameter and then spiraling inward to where it started. During spot cleaning, robot boosts vacuum power to ensure the best cleaning performance for what you need. To use spot cleaning, place robot on top of the localized debris and press “” (Spot) on the remote control.

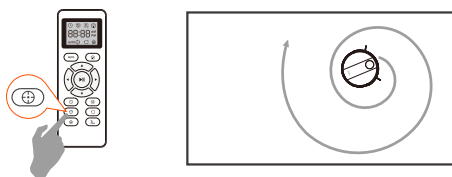

### 3 Power levels

- When the robot vacuum cleaner is in sweeping mode, press this button to adjust the suction power;
- When the robot vacuum cleaner is in sweeping and mopping simultaneous mode, press this button to adjust the suction power;
- When the robot vacuum cleaner is in mopping mode, press this button to adjust the speed of the water output.



### 4 Edge Cleaning

After the robot finishes cleaning the open areas of your floor, it enables edge cleaning mode to ensure that it has cleaned along walls and around furniture Legs. If you prefer a quicker edge cleaning, press the “” button on remote control.

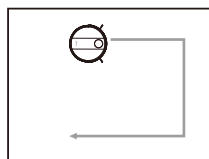

### 5 Single Room Cleaning

Press the button “” on the remote control to start random cleaning.

#### Warm Tips:

In this mode, the robot will keep cleaning for about 30 minutes and then stop. Please close the door to ensure the robot will not go out the room.

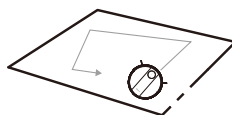

## Cleaning Schedule

Robot has cleaning schedule settings which allow you to customize when Robot cleans your home.

### 1 Set the Remote Control's Clock

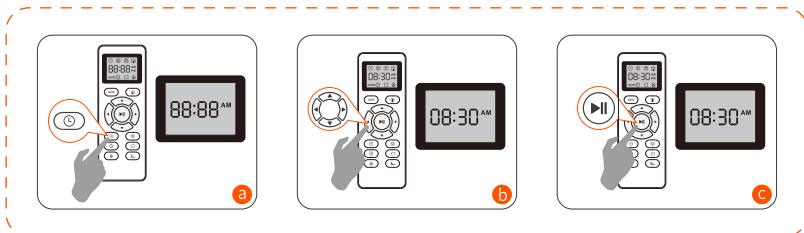

- a Press the “⌚” button on remote control, and then the hour section begins to flash in the clock display setting window.
- b Press the “◀” or “▶” button to select the minute or hour section. Press “▲” or “▼” button to select the desired figures.
- c And then press the “▶||” button, the robot will "BEEP" when the clock setting is completed.

### 2 Set the Remote Control's Clock

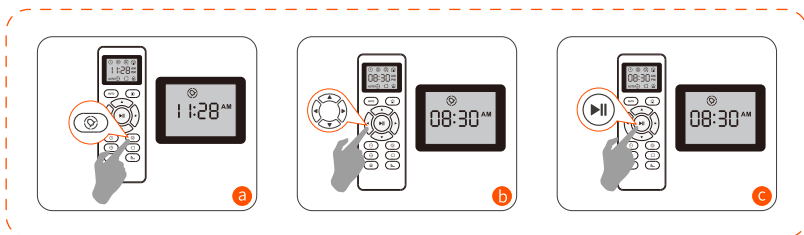

- a Press the “🕒” button on remote control, and then the hour section begins to flash in the cleaning schedule display setting window.
- b Press the “◀” or “▶” button to select the minute or hour section. Press “▲” or “▼” button to select the desired figures.
- c And then press the “▶||” button, the robot will "BEEP" when the cleaning schedule setting is completed.

### 3 Cancel the Cleaning Schedule

Press and hold the “⏸” button approximately 4 seconds on the remote control, the robot will "BEEP" when the cleaning schedule process is canceled.

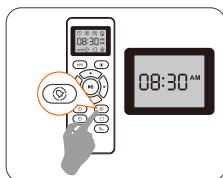

## Regular Robot Care

Please perform the following care procedures to keep the robot running at its peak performance. If you notice the robot picking up less debris from your floor, then empty the bin, clean the filter and rolling brush.

Recommended cleaning /replacement frequency:

Robot part	Cleaning	Replacement frequency
Dust bin	After each use	—
Filters	Once every week	Every 2 months
Rolling brush	Once every week	Every 6-12 months
Side brushes	Once every month	Every 3-6 months (or when visibly worn)
Brush guard	Once every month	Every 3-6 months (or when the silicone rubber strip on the brush guard is visibly worn)
Sensors	Once every month	—
Charging pins	Once every month	—
Swivel wheel	Once every month	—

## Empty the Robot's Bin

- 1 Press bin release button to remove the bin.

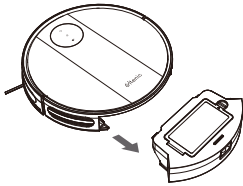

- 2 Open the bin's door to empty it.

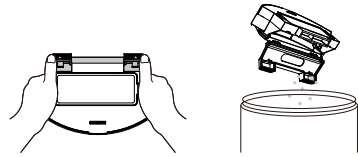

## Clean the Robot's Filter

- 1 Remove the filter by grasping the white tab.

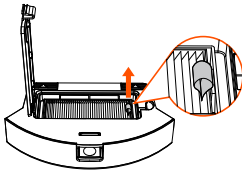

- 2 Shake off debris by tapping the filter against your trash container.

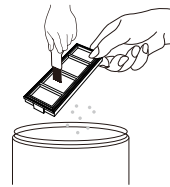

## Clean the Robot's Rolling Brush, Side Brush, Swivel Wheel and Sensors

- 1 Take out the rolling brush, clean the vacuuming aisle with a cloth.

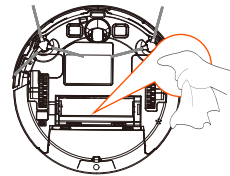
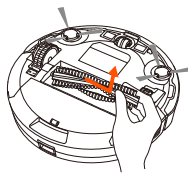
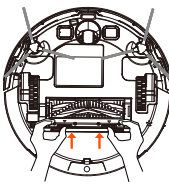

- 2 Clean the rolling brush. Cut off the hair winded in the rolling brush with the knife of provided cleaning tools.

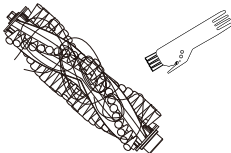

- 3 Remove the side brush, use a cloth to remove the dust from the brush.





- 4 Pull out the swivel wheel, then clean it with the cleaning tools provided.
- 5 Dust off the cliff sensors to maintain the best performance.

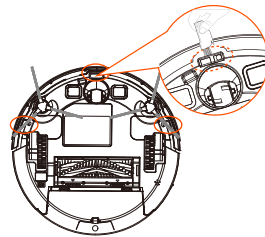
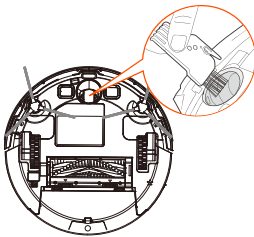

## Troubleshooting

The robot will inform you the error with a two-tone distress sound. The indicator will also blink or turn red. Refer to the chart as below to resolve the robot's problem. If the problem is not resolved, please contact our COST FREE customer service team for further assistance.

**Warm Tips:** Some errors can be resolved by rebooting the robot. To reboot the robot, press the power button on the bottom of the robot, you will hear an audible tone signifying a successful reboot.

Robot blinks and says		Likely cause	What to do
Flash red indicator light	BEEP once	Gyroscope error.	Keep the robot at a stable place to restart and do not move the machine.
	BEEP twice	Bumper is stuck.	Check whether the bumper is flexible.
	BEEP triple	Robot's cliff sensors are dirty, it is hanging over a drop, or it is stuck on a dark surface.	If the robot is hanging over a drop, or on a dark surface, please start in a new location. Otherwise, wipe its cliff sensors with a dry cloth.
	BEEP quartic	Low power or charging error.	The voltage of robot is too low and needs manually charging.

## FAQ

Problems	Solutions
The Robot cannot be activated.	<ul style="list-style-type: none"> <li>• Make sure the main power switch is in the ON position.</li> <li>• Make sure the battery is fully charged.</li> <li>• Replace the batteries (2 x AAA) in the remote control.</li> <li>• Make sure the remote control is within 0-5m.</li> <li>• If you still have trouble, turn off the main power switch and then turn it back on.</li> </ul>
The remote control does not work.	<ul style="list-style-type: none"> <li>• Replace the batteries in the remote control.</li> <li>• Make sure the robot is turned on and fully charged.</li> </ul>
The Robot stops working suddenly.	<ul style="list-style-type: none"> <li>• Check if robot is trapped or stuck on an obstacle.</li> <li>• Check if the battery level is too low.</li> <li>• If you still have trouble, turn off the main power switch, wait for 2 seconds, and then turn it back on.</li> </ul>
You can't set up a cleaning schedule.	<ul style="list-style-type: none"> <li>• Make sure the main power switch on the bottom of robot is turned on</li> <li>• Make sure the time, time of day (AM/PM), and the scheduled time have been set correctly.</li> <li>• Check if the robot's power is too low to start cleaning.</li> </ul>
Suction power is weak.	<ul style="list-style-type: none"> <li>• Check if any obstructions are blocking the suction inlet</li> <li>• Empty the dust bin.</li> <li>• Clean the filters with a vacuum cleaner or a cleaning brush.</li> <li>• Check if the filters are wet due to water or other liquid on the floor. Air-dry the filters completely before use.</li> </ul>
The Robot can't be charged.	<ul style="list-style-type: none"> <li>• Check if the indicator on the charging dock lights up. If not, contact the service center to repair or replace the charging dock.</li> <li>• Dust off the charging contact pins with a dry cloth.</li> <li>• Check if you can hear a beep when the robot has returned to the charging dock. If not, contact the service center to repair or replace the charging dock.</li> </ul>
The Robot can't return to the charging dock.	<ul style="list-style-type: none"> <li>• Remove objects within 3 ft/1 m to the left and right side and within 6 ft/2 m of the front of the charging dock.</li> <li>• When the robot is in the vicinity of the charging dock, it will return more quickly. However, if the charging dock is located far away, the robot will need more time to return. Please be patient as it works its way back.</li> <li>• Clean the charging contact pins.</li> </ul>
The rolling brush doesn't rotate.	<ul style="list-style-type: none"> <li>• Clean the rolling brush.</li> <li>• Check if the rolling brush and brush guard have been installed properly.</li> </ul>
The Robot movements or travel paths are abnormal.	<ul style="list-style-type: none"> <li>• Clean the sensors carefully with a dry cloth.</li> <li>• Restart the robot by turning the power switch off and on.</li> </ul>

## After-Sale Service

The professional customer service team from Ultenic will be responsible and provide support to all products that come with a worry-free warranty for one year automatically after purchase.

Please contact Ultenic Support and Service via Email below.

United States	service-us@ultenic.com
Deutschland	service-de@ultenic.com
France	service-fr@ultenic.com
España	service-es@ultenic.com
Canada	service-ca@ultenic.com
United Kingdom	service-uk@ultenic.com
Italia	service-it@ultenic.com
日本	service-jp@ultenic.com

## Sicherheitshinweise

Um das Verletzungs- und Schadensrisiko zu verringern, beachten Sie bei der Einrichtung, Verwendung und Wartung dieses Produkts die folgenden Vorsichtsmaßnahmen:

- Bitte lesen Sie vor der Verwendung dieses Produkts alle Sicherheits- und Bedienungsanleitungen.
- Bitte bewahren Sie das Handbuch zum späteren Nachschlagen auf.
- Bitte beachten Sie alle Warnhinweise auf dem Produkt, dem Akku und der Ladestation in der Bedienungsanleitung.
- Bitte befolgen Sie alle Anweisungen und Gebrauchsanweisungen.
- Wenn das externe Kabel oder Kabel des Netzteils beschädigt ist, kann es nicht ersetzt werden. Wenn das Kabel oder der Stecker beschädigt ist, verwenden Sie es nicht mehr.
- Dieses Produkt kann nur an eine normale Steckdose angeschlossen werden. Das Produkt darf nicht mit einem Stromrichter verwendet werden. Die Verwendung eines Stromrichters führt zum Erlöschen der Garantie.
- **Warnung:** Es werden nur folgende Akkus unterstützt: bis zu 14,4 V, 2600mAh NiMH oder bis zu 2600 mAh Lithium. Andere Batterie typen können eine Explosion verursachen. Bitte wenden Sie sich an den Kundendienst, um den Akku ordnungsgemäß zu ersetzen.
- Nehmen Sie den wiederaufladbaren Akku im Produkt und im Zubehör auseinander, bevor Sie ihn längere Zeit lagern oder transportieren.
- Der Akku muss aus dem Produkt entfernt werden, bevor er entsorgt wird. Um den Akku aus dem Produkt zu entnehmen, lösen Sie zuerst die untere Schraube und entfernen Sie dann die Hauptplatine. Schrauben Sie die Batterieabdeckung mit einem Schraubendreher ab. Nehmen Sie die Batterie auseinander, indem Sie den Schnellanschluss lösen.
- **Warnung Chemikalien:** Wenn der Akku ausläuft, berühren Sie Haut oder Augen nicht mit ausgelaufener Flüssigkeit. Wenn Sie exponiert waren, waschen Sie sich mit viel Wasser und wenden Sie sich sofort an einen Arzt. Bitte entsorgen Sie die Produktbatterie in Übereinstimmung mit den örtlichen Gesetzen und Vorschriften.
- **Warnung Brand- oder Explosionsgefahr:** Drücken oder demontieren Sie den Akku nicht, legen Sie ihn nicht in eine Wärmequelle oder direktes Sonnenlicht. Der Akku darf nicht verbrannt oder kurzgeschlossen werden. Setzen Sie den Akku keinem mechanischen Schlag aus.
- Wenden Sie sich an Ihre örtliche Entsorgungsbehörde, um die Vorschriften für das Recycling und die Entsorgung von Akkus in Ihrer Nähe zu beachten.
- Dieses Produkt ist kein Spielzeug, bitte setzen oder stehen Sie nicht auf dem Produkt. Beaufsichtigen Sie Kinder und Haustiere während des Betriebs des Produkts.
- Nur in Innenräumen verwenden.

- Verwenden Sie den verbrauchten Akku nicht mehr. Bitte verwenden Sie nur den Original-Akku dieses Produkts. Wenn Sie den Akku austauschen möchten, kaufen Sie bitte den Original-Akku beim Kundendienst.
- Bitte verwenden und lagern Sie das Produkt bei Raumtemperatur.
- Sprühen oder spritzen Sie kein Wasser auf das Produkt.
- Verwenden Sie kein anderes Netzkabel. Wenn Sie das Kabel austauschen müssen, wenden Sie sich bitte an den Kundendienst, um die richtige Auswahl des landesspezifischen Netzkabels zu gewährleisten.
- Verwenden Sie dieses Produkt nicht zur Reinigung von scharfen Gegenständen, Glas, brennenden oder rauchenden Gegenständen.
- Tauchen Sie den Akku nicht in eine Flüssigkeit.
- Verwenden Sie dieses Produkt nicht zur Reinigung von Bleichmitteln, Farben oder anderen Chemikalien und nassen Gegenständen.
- Bevor Sie dieses Produkt verwenden, verpacken Sie bitte Gegenstände wie Kleidung, Papier, hängende Vorhänge oder Vorhänge, Netzkabel und alle zerbrechlichen Gegenstände. Wenn das Produkt durch einen Draht läuft und diesen zieht, ist es möglich, ein Objekt vom Tisch oder Regal zu ziehen.
- Wenn es eine Umgebung wie einen Balkon gibt, sollte ein Zaun am Rand des Balkons angebracht werden, um zu verhindern, dass das Produkt in den Balkon gelangt, um einen sicheren Betrieb zu gewährleisten.
- Stellen Sie nichts auf das Produkt.
- Seien Sie vorsichtig, wenn Sie in dem Bereich gehen, in dem das Produkt arbeitet, um nicht darauf zu treten.
- Verwenden Sie das Produkt nicht auf einem Boden mit freiem Steckplatz.
- Verwenden Sie das Produkt nicht auf rauen und unebenen Böden, da es den Boden und das Produkt beschädigen kann, und verwenden Sie es nur auf einem flachen harten Boden oder Teppich.
- Dieses Produkt wird auf dem Boden verwendet und nicht auf dem Boden kratzen. Es wird immer noch empfohlen, dass Sie es in einem kleinen Bereich des Raumes ausprobieren, um sicherzustellen, dass es beim Reinigen zum keinen Kratzer führt.

## Beschreibung der Informationen zu wiederaufladbaren Akkus

### Lithium-Akku

**WICHTIG:** Lithium-Akku und die Produkte, die Lithium-Akku enthalten, unterliegen strengen Transportbestimmungen. Wenn Sie diese Produkte (einschließlich Akkus) warten, reisen oder anderweitig transportieren müssen, müssen Sie die folgenden Versandanweisungen befolgen:

- Entfernen Sie den Akku aus dem Gerät.
- Legen Sie ein Stück Klebeband auf die Elektrode des Akkus.
- Installieren Sie den Akku wieder in das Produkt (mit dem Klebeband) und sichern Sie die Akkufachabdeckung.
- Verpacken Sie das Produkt beim Transport in der Originalverpackung oder in einer geeigneten Verpackung, um Bewegungen während des Transports zu vermeiden.
- Nur Landtransport, nicht Lufttransport

### Aufbewahren des Akkus

Wenn Sie das Produkt aus der Ladestation entfernen, entfernen Sie zuerst den Akku. Lagern Sie das Produkt und den Akku an einem kühlen, trockenen Ort .



Das Symbol auf dem Produkt oder seiner Verpackung zeigt an:

Entsorgen Sie Elektrogeräte nicht als unsortierten Hausmüll, sondern verwenden Sie getrennte Sammelstellen. Wenden Sie sich an Ihre lokale Behörde, um Informationen über die verfügbaren Sammelsysteme zu erhalten. Bei der Entsorgung von Elektrogeräten auf Deponien oder Mülldeponien können gefährliche Stoffe in das Grundwasser und in die Nahrungskette gelangen, was Ihrer Gesundheit und Ihrem Wohlbefinden schadet. Bitte wenden Sie sich an Ihre lokale oder regionale Abfallbehörde, um weitere Informationen über Sammel-, Wiederverwendungs- und Recyclingprogramme zu erhalten.

## Produktbeschreibung

### 1. Saugroboter Ober- und Unterseite

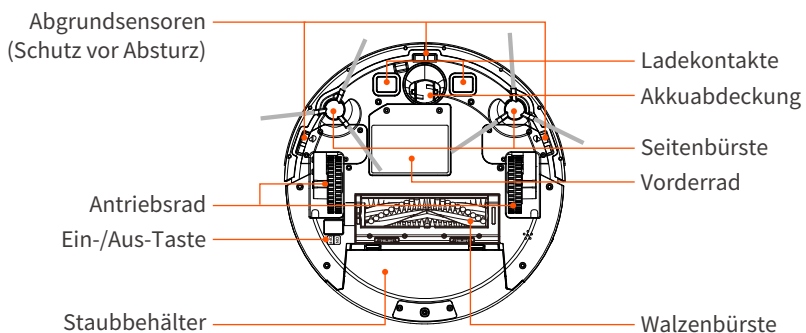
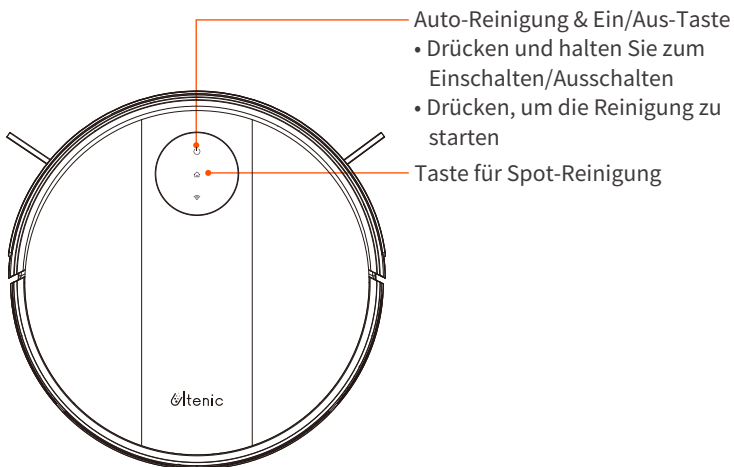

## 2. Andere Komponenten des Produkts

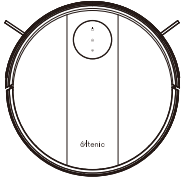

1 x Saugroboter

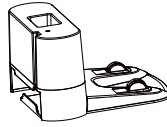

1 x Ladestation

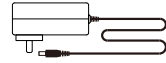

1 x Adapter

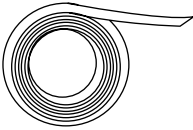

1 x Magnetband



1 x Reinigungsbürste

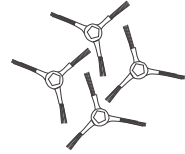

4 x Seitenbürste



1 x Fernbedienung  
(Mit 2xAAA Akkus)

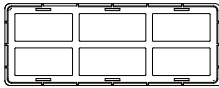

1 x HEPA-Filter

## 3. Ladestation

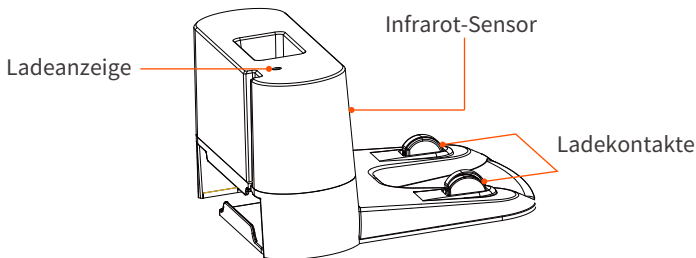



## 4. Fernbedienung

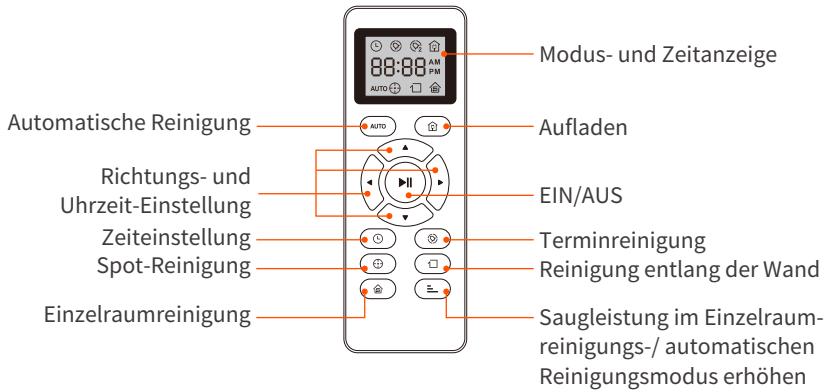

**Tipps:** Setzen Sie 2 Batterie ein, bevor Sie die Fernbedienung zum ersten Mal verwenden. Achten Sie auf die Polarität. Bitte verwenden Sie die Fernbedienung gegen das Gerät in einer effektiven Abstand von 0,5 m.

## 5. LED-Anzeige

LED-Anzeige	Status
Blaues Licht leuchtet	Normaler Betrieb / Pause / Standby
Blaues Licht blinkt	Beim Einschalten / Netzwerkkonfiguration / Firmware-Aktualisierung
Gelbes Licht leuchtet	Batterie schwach / Nachfüllen
Grünes Licht blinkt	Laden
Grünes Licht leuchtet	Voll aufgeladen
Rotes Licht blinkt beim Laden	Ausnahme / Fehler
Aus	Herunterfahren / Ruhezustand

## Produktverwendung

### Schnellstart

- 1 Schließen Sie die Ladestation an und füllen Sie das restliche Kabel wieder in das Kabelfach auf der Unterseite der Ladestation ein.

**Tipp:** Kabel, das nicht gelagert ist, kann das Gerät, das reinigt oder nach dem Laden sucht, einklemmen.

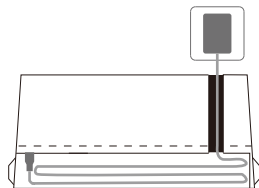

### 2 Position der Ladestation

- 1) Die Ladestation liegt an der Wand und wird auf einem flachen Boden platziert.

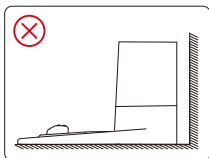
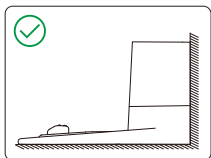

- 2) Stellen Sie sicher, dass die Ladestation entlang der Wand platziert ist, um Hohlräume zu vermeiden.

Stellen Sie sicher, dass sich die Ladestation 2 m vor ihr und 1 m freier Raum auf beiden Seiten befindet.

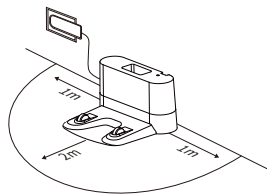

- 3) Schließen Sie den Stecker des Adapters an die Steckdose der Ladestation und das andere Ende an die Steckdose an.

**Tipp:** Stellen Sie sicher, dass die Ladestation leuchtet, wenn das Gerät eingeschaltet wird, da es sonst nicht automatisch wieder aufgeladen werden kann.

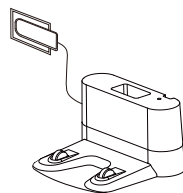

### 3 Installieren Sie die Seitenbürste

Stecken Sie sie in den Steckplatz, bis Sie ein „Klick“ hören.

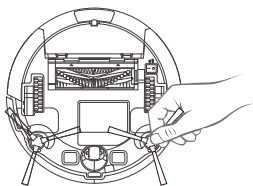

- 4 Drücken Sie Hauptschalter-Taste an der Unterseite des Geräts (1 für Einschalten, 0 für Ausschalten).

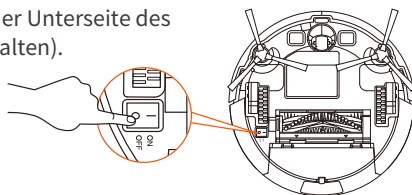

## 5 Aktivieren des Produkts

Stellen Sie sicher, dass die Ladekontakte der Ladestation mit der Ladekontakte des Geräts übereinstimmt und legen Sie das Gerät auf die Ladestation. Wenn es funktioniert, wird es piepen.

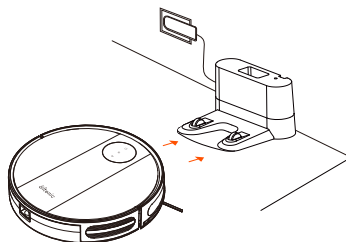

## 6 Reinigung starten

Drücken Sie einmal "⏻" um das Gerät aufzuwecken.

Drücken Sie erneut "⏻" oder "AUTO" auf der Fernbedienung um die automatische Reinigung zu starten.

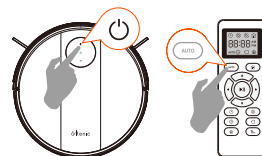
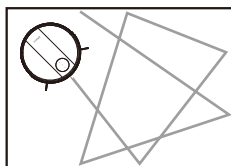

## 7 Pause

Drücken Sie "▶||" auf dem Bedienfeld oder "⏻" auf der Fernbedienung, um das zu reinigende Gerät anzuhalten.

Um die Reinigung fortzusetzen, drücken Sie erneut "⏻" auf dem Bedienfeld oder "▶||" auf der Fernbedienung.

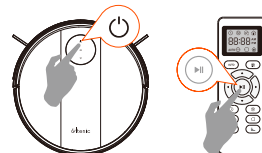

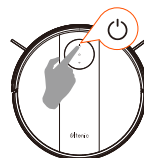

## 8 Ausschalten

Halten Sie "⏻" gedrückt, bis das Licht des Geräts erlischt.



## Reinigungsmodus

### 1 Automatische Reinigung

Drücken Sie “” auf dem Bedienfeld oder “” auf der Fernbedienung, um die automatische Reinigung zu starten.

Nach der Arbeit oder beim niedrigen Akkustand fährt der Roboter automatisch zur Ladestation zum Laden zurück.

#### Tipps:

Wenn das Gerät aus irgendeinem Grund die Ladestation nicht finden kann, blinkt das rot und piept viermal. Stellen Sie das Gerät zu diesem Zeitpunkt bitte manuell auf die Ladestation, um es zu laden.

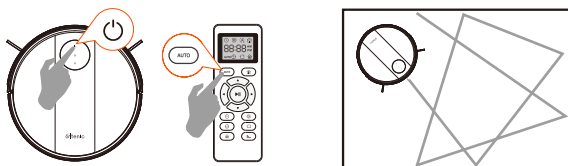

### 2 Spot-Reinigung

Wählen Sie den Spot-Reinigungsmodus, das Gerät wickelt sich nach außen, wickelt den lokalen Bereich spiralförmig etwa 1 Meter im Durchmesser ab und wickelt sich dann nach innen zum Ausgangspunkt. In diesem Modus erhöht das Gerät die Saugleistung und bietet Ihnen die beste Reinigung der gewünschten Position. Stellen Sie das Gerät in einen teilweise verschmutzten Bereich und drücken Sie “” auf der Fernbedienung.

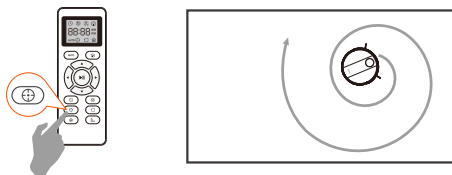

### 3 Stufentaste

- Wenn sich den Saugroboter im Reinigungsmodus befindet, drücken Sie diese Taste, um die Saugkraft einzustellen ;
- Wenn sich den Saugroboter im Reinigungs- und Wischmodus befindet, drücken Sie diese Taste, um die Saugkraft einzustellen ;
- Wenn sich den Saugroboter im Wischmodus befindet, drücken Sie diese Taste, um die Wassermenge anzupassen.



### 4 Reinigung entlang der Wand

Reinigung entlang der Wand Drücken Sie "  " auf der Fernbedienung, um die Reinigung entlang der Wand zu starten.

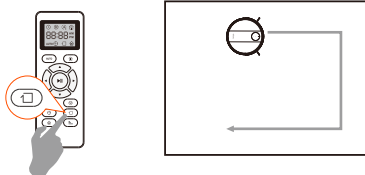

### 5 Einzelraumreinigung

Wenn ein bestimmter Raum gereinigt werden muss, drücken Sie "  " auf der Fernbedienung.

#### Tipps:

In diesem Modus beginnt das Gerät nach 30 Minuten mit der Reinigung. Bitte schließen Sie die Tür und lassen Sie das Gerät im Raum stehen.

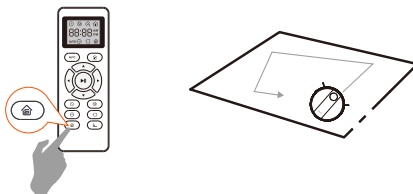

## Zeit- und Terminreinigung

Der Roboter kann Termineinstellungen für die Reinigungszeit vornehmen, mit dem Sie den Roboter beim Reinigen des Hauses anpassen können.

### 1 Einstellung der Zeit auf der Fernbedienung

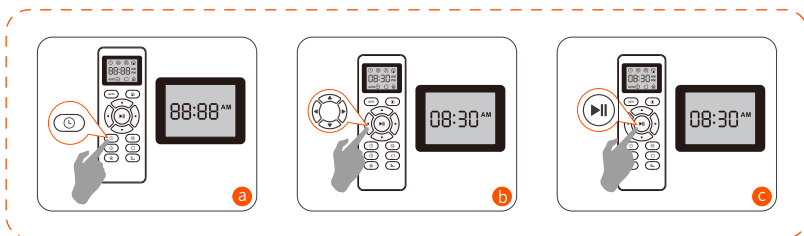

- Drücken Sie "⏻" auf der Fernbedienung, um die Anzeige zu aktivieren. Stellen Sie die Einstellungen in der Anzeige so ein, dass sie zu blinken beginnen.
- Drücken Sie "◀" oder "▶", um die Minuten- oder Stundeneinstellung auszuwählen. Drücken Sie erneut "▲" oder "▼", um die gewünschte Zeit einzustellen.
- Drücken Sie erneut "▶". Nachdem die Uhr eingestellt ist, piept das Gerät.

### 2 Einstellung der Terminreinigung

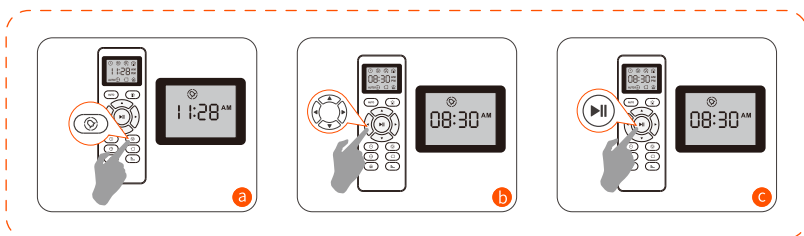

- Drücken Sie "⌚" auf der Fernbedienung und starten Sie die Anzeige des Reinigungsplans im Display für eine Stunde.
- Drücken Sie "◀" oder "▶", um die Minuten- oder Stundeneinstellung auszuwählen. Drücken Sie "▲" oder "▼", um die gewünschte Zeit einzustellen.
- Drücken Sie erneut "▶". Nachdem die Uhr eingestellt ist, piept das Gerät.

### 3 Stornierung der Terminreinigung

Drücken Sie "Ⓞ" auf der Fernbedienung ca. 4 Sekunden lang. Wenn die Stornierung des geplanten Reinigungsplans abgeschlossen ist, piept das Gerät.

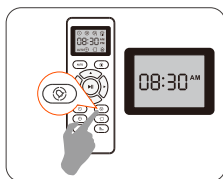

## Produktwartung

Um die Lebensdauer des Geräts und die beste Reinigungsleistung zu gewährleisten, beachten Sie bitte die folgenden Hinweise zur Reinigung und Wartung der Komponenten des Geräts.

Empfohlene Reinigungs-/Wechselfrequenz:

Komponenten	Reinigungsfrequenz	Ersatzfrequenz
Staubbehälter	Nach jedem Gebrauch	—
Filter	Einmal pro Woche	Alle 2 Monate
Walzenbürste	Einmal pro Woche	Alle 6-12 Monate
Seitenbürste	Einmal pro Monat	Alle 3-6 Monate (oder wenn der Verschleiß stark ist)
Bürtenschutz	Einmal pro Monat	Alle 3-6 Monate (oder wenn der Verschleiß stark ist)
Sensor	Einmal pro Monat	—
Ladeelektrode	Einmal pro Monat	—
Vorderrad	Einmal pro Monat	—

## Entleeren des Staubbehälters

- 1 Drücken Sie die Entriegelungstaste des Staubbehälters, um den Staubbehälter zu entfernen.
- 2 Öffnen Sie den Deckel des Staubbehälters, um ihn zu entleeren.

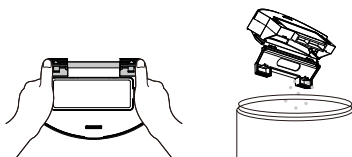
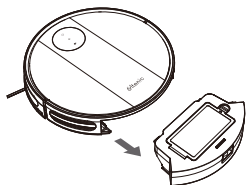

## Reinigung des Filters

- 1 Ziehen Sie das weiße Etikett heraus, um den Filter zu entfernen.
- 2 Schütteln Sie den Müll auf dem Filter ab.

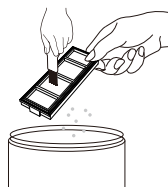
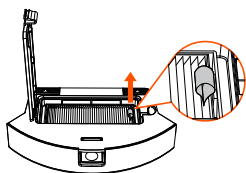

## Reinigung von Seitenbürste, Walzenbürste, Vorderrad und Sensoren

- 1 Entfernen Sie die Walzenbürste und reinigen Sie den Sauggang mit einem trockenen Tuch.

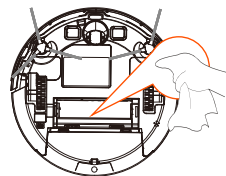
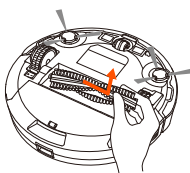
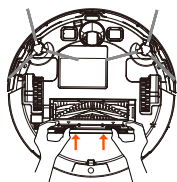

- 2 Reinigen Sie die Walzenbürste und schneiden Sie die um Walzenbürste gewickelten Haare mit der mitgelieferten Reinigungsbürste ab.
- 3 Entfernen Sie die Seitenbürste. Reinigen Sie die Seitenbürste mit einem Tuch.

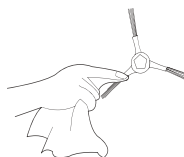
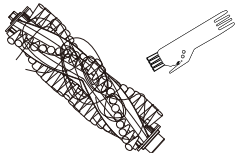



- 4 Reinigen Sie das Vorderrad mit einer Reinigungsbürste.

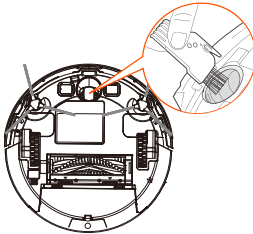

- 5 Verwenden Sie eine Reinigungsbürste, um den Staub vom Sensor zu entfernen und eine optimale Leistung zu gewährleisten.

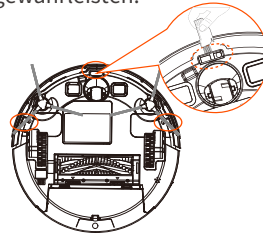

## Fehlerbehebung

Wenn das Gerät ausfällt, blinkt die LED-Leuchte konstant rot und wird von einem Piepton begleitet. Bitte beachten Sie die folgenden Geräusche und Blinklichter, um das Problem des Roboters zu lösen. Wenn Sie immer noch nicht damit umgehen können, wenden Sie sich bitte an unseren Kundenservice.

**Tipp:** Bei einigen Fehlern können Sie das Problem lösen, indem Sie das Gerät erneut starten. Um das Gerät erneut zu starten, drücken Sie die Taste an der Unterseite des Geräts und es ertönt ein Piepton, der einen erfolgreichen Neustart anzeigt.

	Aufforderung	Grund	Lösung
Rotes Licht blinkt	Ein Piepton	Fehler im Gyroskop	Bewahren Sie den Roboter an einem stabilen Ort auf, um ihn erneut zu starten, und bewegen Sie das Gerät nicht.
	Zwei Pieptöne	Die Stoßstange kann verklemmt sein.	Berühren Sie die linke, mittlere und rechte Seite der Antikollisionsbalken mit der Hand, um zu sehen, ob sie automatisch zurückprallen können.
	Drei Pieptöne	Der herabblickende Sensor ist verschmutzt oder das Gerät befindet sich in einer hängenden Boden oder dunklen Umgebung.	Reinigen Sie den Sensor des Geräts, stellen Sie das Gerät auf einen ebenen Boden und starten Sie das Gerät dann erneut.
	Vier Pieptöne	Schwacher Strom oder Fehler im Laden.	Die Spannung des Roboters ist zu niedrig. Stellen Sie bitte das Gerät manuell an die Ladestation, damit der Roboter an der Ladestation aufgeladen werden kann.

## FAQ

Fehlerzustände	Lösung
Das Gerät kann nicht aktiviert werden	<ul style="list-style-type: none"> <li>• Stellen Sie sicher, dass der Hauptschalter an der Unterseite des Geräts eingeschaltet ist.</li> <li>• Stellen Sie sicher, dass der Akku vollständig aufgeladen ist.</li> <li>• Ersetzen Sie ein Paar AAA-Akkus für die Fernbedienung.</li> <li>• Stellen Sie sicher, dass der Abstand zwischen der Fernbedienung und dem Gerät 0-5 Meter beträgt.</li> <li>• Wenn immer noch ein Problem besteht, schalten Sie den Hauptschalter an der Unterseite des Geräts aus und schalten Sie es wieder ein.</li> </ul>
Fehler bei der Fernbedienung	<ul style="list-style-type: none"> <li>• Ersetzen Sie den Akku und setzen Sie ihn korrekt ein.</li> <li>• Stellen Sie sicher, dass der Hauptschalter des Geräts eingeschaltet ist und über genügend Strom verfügt, um den Vorgang abzuschließen.</li> </ul>
Das Gerät hielt plötzlich die Arbeit an.	<ul style="list-style-type: none"> <li>• Überprüfen Sie, ob das Gerät von Hindernissen erfasst wird.</li> <li>• Überprüfen Sie, ob der Akku zu schwach ist.</li> <li>• Wenn immer noch ein Problem besteht, schalten Sie den Hauptschalter an der Unterseite des Geräts aus und schalten Sie es wieder ein.</li> </ul>
Das Gerät hat die Reinigung nicht automatisch entsprechend der Terminzeit durchgeführt.	<ul style="list-style-type: none"> <li>• Stellen Sie sicher, dass Sie den Hauptschalter einschalten.</li> <li>• Stellen Sie sicher, dass die Anzeige auf der Fernbedienung mit der Ortszeit (AM/PM) übereinnimmt und stellen Sie sicher die Uhrzeit korrekt ein.</li> <li>• Überprüfen Sie, ob das Gerät über genügend Strom verfügt. (Überprüfen Sie den aktuellen Status der Anzeige.)</li> </ul>
Schwache Saugleistung	<ul style="list-style-type: none"> <li>• Überprüfen Sie bitte, ob es Hindernisse gibt, die die Saugöffnung blockiert.</li> <li>• Entleeren Sie den Staubbehälter.</li> <li>• Reinigen Sie den Filter.</li> <li>• Überprüfen Sie, ob der Filter nass ist und stellen Sie sicher, dass der Filter vor dem Gebrauch vollständig trocken ist.</li> </ul>
Das Gerät kann nicht aufgeladen werden.	<ul style="list-style-type: none"> <li>• Stellen Sie sicher, dass die Steckdose unter Spannung steht und in vollem Kontakt mit den Elektroden der Ladestation steht.</li> <li>• Wenn sie in gutem Kontakt sind, piept es.</li> <li>• Sie können die Elektroden mit einem trockenen Tuch abwischen .</li> </ul>

<p>Das Gerät kann nicht zur Ladestation automatisch zurückkehren.</p>	<ul style="list-style-type: none"> <li>• Entfernen Sie die Hindernisse innerhalb von 1 Meter von der linken und rechten Seite der Ladestation und innerhalb von 2 Metern von der Vorderseite.</li> <li>• Die Ladestation kann gemäß den Anweisungen platziert werden. Wenn sich das Gerät in der Nähe der Ladestation weit entfernt befindet, braucht das Gerät mehr Zeit, um zurückzukehren, bitte haben Sie Geduld. Wenn die restliche Leistung des Geräts während des Ladevorgangs zu niedrig ist, hält er an der Stelle an, das rote Licht blinkt und der Alarm ertönt viermal.</li> </ul>
<p>Die Walzenbürste dreht sich nicht.</p>	<ul style="list-style-type: none"> <li>• Reinigen Sie die Walzenbürste.</li> <li>• Überprüfen Sie, ob die Walzenbürste richtig montiert ist.</li> </ul>
<p><b>Der Hostpfad</b> ist nicht normal.</p>	<ul style="list-style-type: none"> <li>• Reinigen Sie den herablickenden Sensor mit einem trockenen Tuch oder Wattestäbchen.</li> <li>• Reinigen Sie das Antriebsrad.</li> <li>• Berühren Sie die linke, mittlere und rechte Seite der antikollisionsbalken mit der Hand, um zu sehen, ob sie automatisch zurückprallen können. Schalten Sie den Netzschalter aus und starten Sie das Gerät dann erneut. • Restart the robot by turning the power switch off and on.</li> </ul>

## Kundendienst

Unser Kundenservice ist freundlich und reibungslos. Falls Sie weitere Fragen haben, wenden Sie sich bitte an uns.

Sie können uns per E-Mail direkt kontaktieren. Die E-Mail-Adresse lautet: [service-de@ultenic.com](mailto:service-de@ultenic.com).

## Instructions de Sécurité

Afin de réduire les risques de dommages, veuillez bien retenir les précautions de sécurité suivantes lors de la configuration, de l'utilisation et de la maintenance du produit:

- Veuillez lire toutes les instructions de sécurité et d'utilisation avant d'utiliser ce produit.
- Veuillez conserver ce manuel d'instructions pour une référence ultérieure.
- Veuillez faire attention à tous les avertissements concernant le produit, la batterie et la station de charge.
- Veuillez suivre toutes les instructions du manuel.
- Si le câble souple ou la fiche externe de la station de charge est endommagé, ne le remplacez pas; **Si** le câble souple ou la fiche est endommagé, la station de charge sera mise au rebut.
- Ce produit ne peut être branché que sur une prise standard. Ce produit ne doit être utilisé avec aucun type d'adaptateur secteur. L'utilisation d'un adaptateur secteur invalidera la garantie.
- **ATTENTION:** Utilisez uniquement les batteries suivantes: batterie au NiMH de 2600mAh et de 14,4V au maximum ou au lithium de 2600 mAh au maximum. D'autres types de batteries pourraient exploser et causer des dommages. Veuillez contacter le service clientèle(service-fr@ultenic.com) pour remplacer la batterie correcte.
- Retirez les batteries rechargeables des produits et accessoires avant leur stockage ou leur transport à long terme.
- La batterie doit être retirée de ce produit avant sa mise au rebut. Pour retirer la batterie du produit, commencez par desserrer la vis inférieure, puis retirez la carte de circuit imprimée principale et dévissez le couvercle de la batterie à l'aide d'un tournevis. Retirez la batterie en débranchant le connecteur rapide.
- **Avertissement concernant les substances chimiques:** Si la batterie fuit, ne laissez pas le liquide qui fuit entrer en contact avec la peau ou les yeux. Si vous avez été en contact avec un liquide qui fuit, lavez immédiatement la partie à grande eau et consultez un médecin. Veuillez retirer et mettre au rebut les batteries du produit conformément aux lois et réglementations locales.
- **Avertissement concernant les risques d'incendie ou d'explosion:** Ne pressez pas et ne retirez pas la batterie. Ne placez pas la batterie dans une source de chaleur ou au soleil. Ne brûlez pas et ne court-circuitiez pas la batterie. Ne laissez pas la batterie subir un impact mécanique.
- Contactez l'organisme de gestion des déchets locaux pour suivre les règles de recyclage et de traitement des batteries dans votre région.
- Ce produit n'est pas un jouet. Ne vous asseyez pas et ne vous tenez pas debout sur le produit. Veuillez prendre soin des enfants et des animaux domestiques pendant que le produit fonctionne.
- Utilisez ce produit uniquement à l'intérieur.

- N'utilisez pas de batterie non rechargeable, utilisez uniquement la batterie rechargeable d'origine de ce produit. Si vous devez remplacer la batterie, veuillez contacter le service clientèle(service-fr@ultenic.com) pour acheter la batterie d'origine.
- Veuillez utiliser et conserver le produit à la température ambiante.
- Ne pulvérisez pas et ne projetez pas d'eau sur le produit.
- N'utilisez aucun autre câble d'alimentation. Si vous devez remplacer le câble d'alimentation, veuillez contacter le service clientèle(service-fr@ultenic.com) pour sélectionner le câble d'alimentation spécifique et approprié.
- N'utilisez pas ce produit pour nettoyer des objets tranchants, du verre ou tout autre objet brûlant ou fumant.
- Ne plongez pas la batterie dans un liquide.
- N'utilisez pas ce produit pour nettoyer l'agent de blanchiment, la peinture ou d'autres agents chimiques, ni aucun objet mouillé.
- Avant d'utiliser ce produit, veuillez ranger les objets tels que les vêtements, le papier, les rideaux suspendus, les cordons d'alimentation et tout objet fragile. Si le produit passe sur un cordon d'alimentation et le traîne, il peut tirer un objet d'une table ou d'une étagère.
- S'il y a un endroit tel que le balcon, il faut installer une barrière de garde en bordure du balcon afin d'empêcher le produit d'entrer le balcon et assurer le fonctionnement sûr.
- Ne placez aucun objet sur le produit.
- Faites attention lorsque vous vous promenez dans la zone où le produit fonctionne afin de ne pas marcher dessus.
- N'utilisez pas le produit sur le plancher avec une prise exposée.
- N'utilisez pas le produit sur un plancher rugueux et accidenté, car vous risqueriez d'endommager le plancher et le produit. Utilisez-le uniquement sur un plancher plat et dur ou un tapis.
- Ce produit peut être utilisé sur le plancher sans le gratter. Il est toujours recommandé de l'essayer dans une petite zone de la chambre pour assurer qu'il n'y a pas de rayures lors du nettoyage.

## Instructions sur Les Batteries Rechargeables

### Batterie au Lithium

**Remarque importante:** Les batteries au lithium et les produits contenant des batteries au lithium sont soumis à des règles de transport strictes. Le transport des produits (y compris les batteries) pour des raisons de maintenance, de déplacement ou pour toute autre raison doit être soumis aux instructions de transport suivantes:

- Retirez la batterie du produit.
- Collez un morceau de ruban adhésif sur l'électrode de la batterie.
- Remettez la batterie scellée et fermez le couvercle de la batterie.
- Lors du transport, emballez le produit dans son emballage d'origine ou dans un emballage approprié.
- Seulement par voie terrestre, pas par air.

### Stockage de Batterie

Si vous voulez prendre le produit de la station de charge pour le stocker, retirez d'abord la batterie et stockez le produit et la batterie dans un endroit frais et sec.



Le symbole sur le produit ou sur son emballage indique:

Ne jetez pas les appareils électriques avec les déchets ménagers non triés, utilisez des installations de collecte séparées. Veuillez contacter l'organisme local pour des informations sur les systèmes de collecte disponibles. Si les appareils électriques sont jetés dans des décharges ou des dépotoirs, les substances dangereuses peuvent s'infiltrer dans l'eau souterraine et entrer dans la chaîne alimentaire tout en nuisant ainsi à votre santé et à votre bien-être. Veuillez contacter l'organisme de gestion des déchets locaux ou régionaux pour plus d'informations sur les programmes de collecte, de réutilisation et de recyclage.

## Introduction du Produit

### 1. Aspirateur Robot

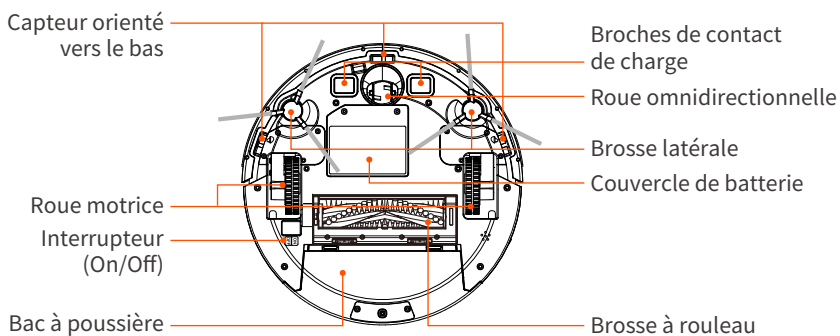
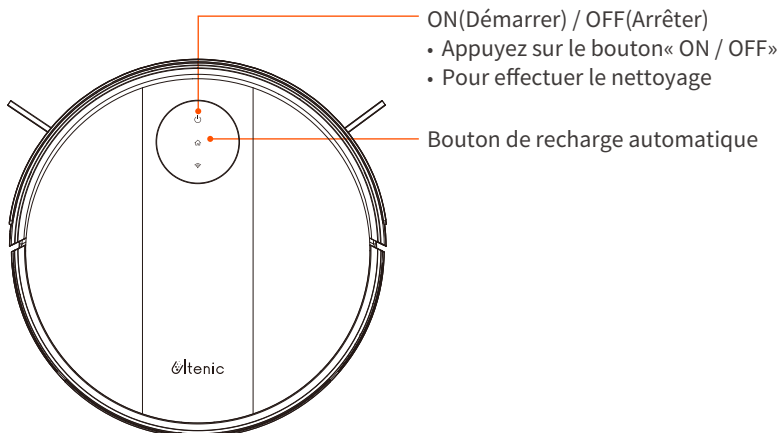

## 2. Accessoires

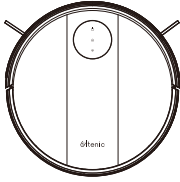

1 x Hôte

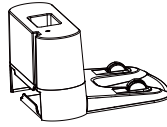

1 x Station de Charge

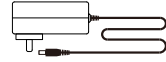

1 x Adaptateur

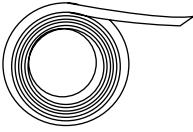

1 x Bande magnétique



1 x Brosse de Nettoyage

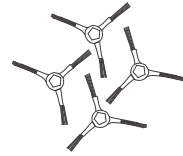

4 x Brosses Latérales



1 x Télécommande  
(Avec 2XAAA batteries)

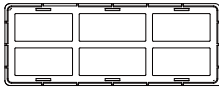

1 x filtre HEPA

## 3. Station de Charge

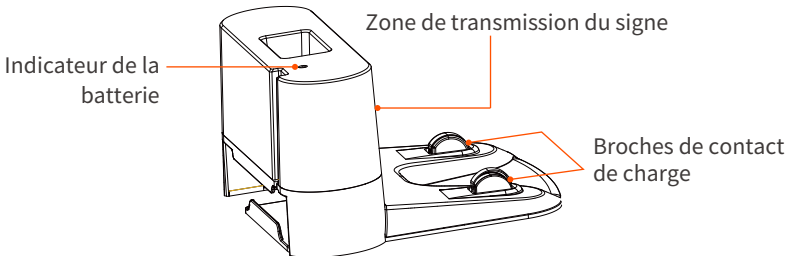



## 4. Télécommande

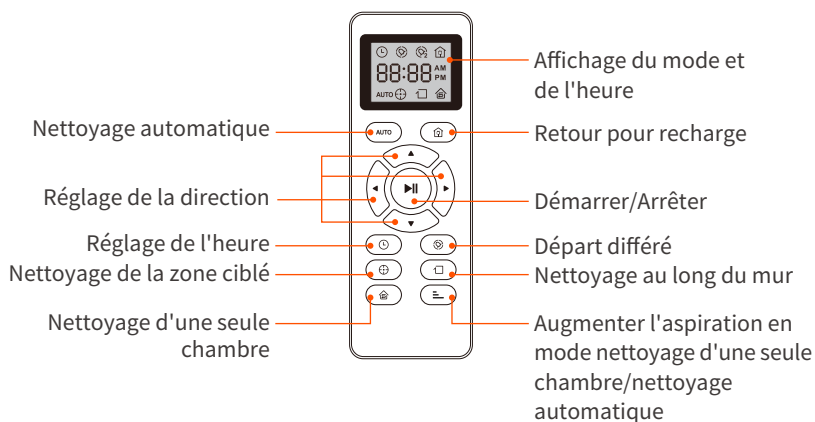

**Remarque:** Veuillez insérer deux (2) AAA batteries avant d'utiliser la télécommande pour la première fois. Assurez-vous que les électrodes des piles sont insérées correctement. Lorsque vous utilisez la télécommande, veuillez viser l'aspirateur robot l'aspirateur robot D5S PRO avec une distance effective de 0 à 5 mètres.

## 5. Indicateurs LED

Voyant LED	État
Voyant bleu allumé	Fonctionnement normal/pause/veille
Voyant bleu clignotant	En cours de démarrage / configuration réseau / mise à niveau du micrologiciel
Voyant jaune clignotant	Batterie faible/recharge de la batterie
Voyant vert clignotant	En charge
Voyant vert fixe	Complètement chargé
Le voyant rouge clignote pendant la charge	Exception/Défaut
Eteint	Arrêt/Veille

## Utilisation du Produit

### Démarrage Rapide

- 1 Connectez la station de charge et rangez les câbles restants dans sa boîte de stockage situé au bas.

**Remarque:** Les câbles non bien rangés peuvent bloquer le robot qui nettoie ou retourne pour la charge.

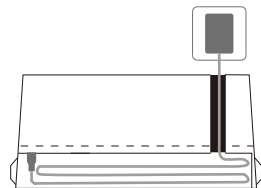

- 2 **Position de la station de charge**

- 1) Placez la station de charge contre le mur sur un plancher plat.

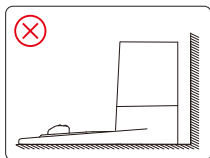
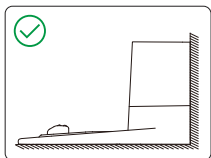

- 2) Assurez-vous que la station de charge est placée le long du mur pour éviter des espaces. Assurez-vous qu'un espace libre de 2 m à l'avant et de 1 m des deux côtés de la station de charge.

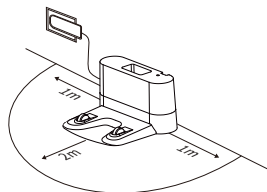

- 3) Branchez la fiche de l'adaptateur au port d'alimentation de la station de charge et l'autre extrémité à la prise murale.

**Remarque:** Assurez-vous que la station de charge est en état de voyant allumé lorsque l'alimentation est connectée, sinon le produit ne pourra pas retourner automatiquement pour la recharge.

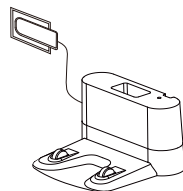

- 3 **Installez la brosse latérale**

Insérez-la dans le slot et entendez un "clic", puis l'installation est terminée.

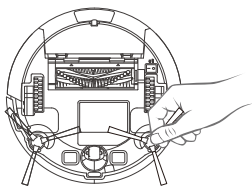

- 4 Appuyez sur l'interrupteur situé au bas du robot (« 1 » signifie démarrage, « 0 » signifie arrêt).

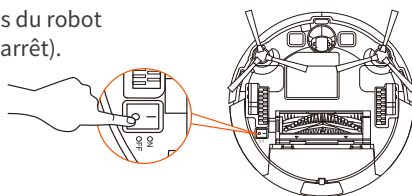

- 5 Activer le produit

Assurez-vous que les broches de contact de charge métalliques situées sur la station de charge correspondent aux lesquels situées au bas du robot, puis placez le produit sur la station de charge.

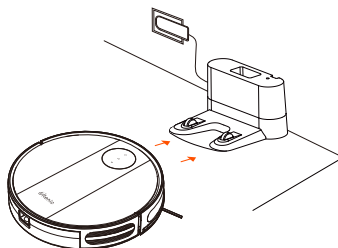

- 6 Commencer à nettoyer

Appuyez sur “⏻” pour réveiller le robot.

Appuyez encore une fois sur “⏻” ou “AUTO” sur la télécommande, le robot va commencer automatiquement à nettoyer.

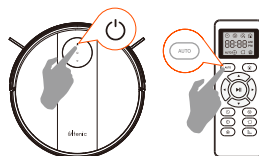
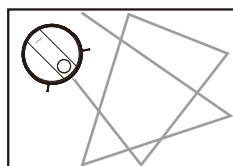

- 7 Arrêter

Appuyez sur “▶||” du robot ou “⏻” sur la télécommande pour arrêter le robot qui est en train de nettoyer.

Si vous voulez continuer à nettoyer, appuyez encore une fois sur “⏻” du robot ou “▶||” sur la télécommande.

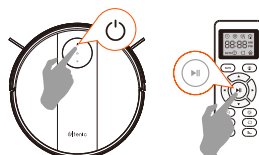

- 8 Éteindre

Appuyez longtemps sur “⏻” jusqu'à ce que le voyant du robot s'éteigne.



## Mode de Nettoyage

### 1 Nettoyage automatique

Appuyez sur “⏻” du robot ou “AUTO” sur la télécommande, le robot va commencer le nettoyage automatique.

Si la batterie est faible avant la fin du nettoyage, le robot retournera à la station de charge pour se recharger.

**Remarque:** En cours de retour pour la recharge, le robot peut ne pas trouver la station de charge. À ce moment-là, le voyant rouge du robot clignotera avec quatre bips sonores. Veuillez placer manuellement le robot dans la station de charge pour le recharger.

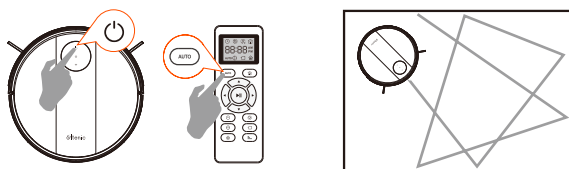

### 2 Nettoyage ciblé

Sélectionnez le mode de nettoyage ciblé. Le robot se concentre sur le nettoyage des zones locales en effectuant une spirale d'environ 1.5 m de diamètre puis en spirale vers le point de départ. Dans ce mode, le robot va augmenter l'aspiration en vous offrant ainsi le meilleur nettoyage pour la zone désignée. Placez la machine dans une zone sale, puis appuyez sur “⊕” sur la télécommande.

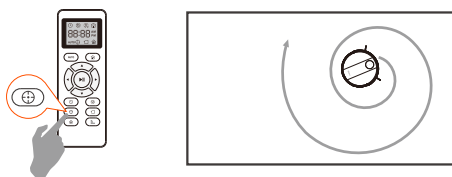

### 3 Bouton de niveau de puissance

- Quand le robot est en mode de nettoyage, appuyez sur ce bouton pour régler la puissance d'aspiration;
- Quand le robot est en mode de nettoyage et de lavage simultané, appuyez sur ce bouton pour régler la puissance d'aspiration;
- Quand le robot est en mode de lavage, appuyez sur ce bouton pour régler le débit d'eau.

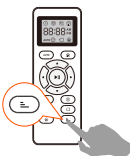

### 4 Nettoyage au long du mur

Appuyez sur “” sur la télécommande, le robot va effectuer le nettoyage au long du mur pour nettoyer le bord du mur et autour des jambes du mobilier.

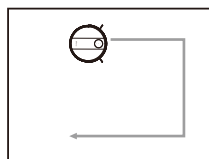

### 5 Nettoyage des zones

Appuyez sur “” sur la télécommande lorsque vous devez nettoyer une chambre particulière.

#### Remarque:

Dans ce mode, le robot D5S Pro arrêtera de nettoyer après environ 30 minutes. Assurez-vous de fermer la porte pour limiter la sortie du robot.

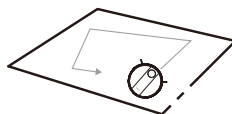





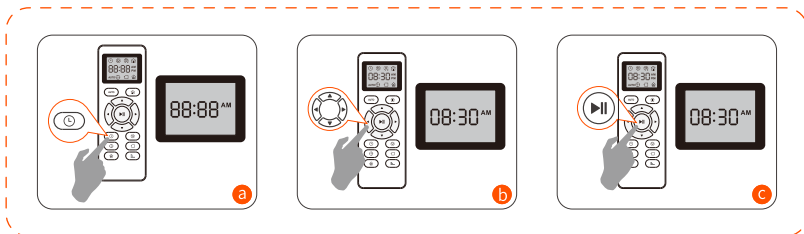

## Réglage de l'Heure et Départ différé

Le robot peut réserver un nettoyage à l'heure définie et la fonction de départ différé ne peut être réalisée que par la télécommande.







### 1 Régler l'heure d'affichage de la télécommande

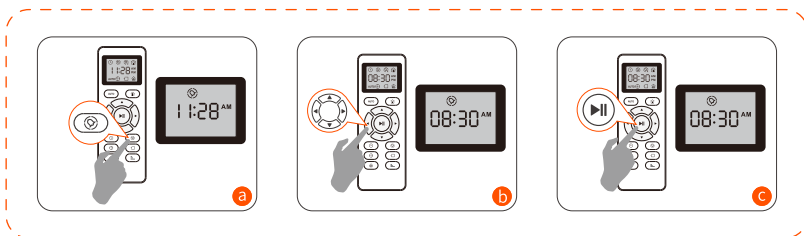

- Appuyez sur “” sur la télécommande. Les paramètres de l'écran d'affichage commencent à clignoter.
- Appuyez sur “” ou “” pour régler les minutes “” ou “” les heures dont vous avez besoin.
- Ensuite, appuyez sur “” . Lorsque l'heure est réglée, le robot émettra un bip sonore.

### 2 Départ différé



- Appuyez sur “” sur la télécommande. Élaborez ensuite un plan de nettoyage en fonction du temps d'affichage sur l'écran d'affichage de la télécommande.
- Appuyez sur “” ou “” pour régler les minutes “” ou “” les heures dont vous avez besoin.
- Ensuite, appuyez sur “” . Lorsque le plan de départ différé est élaboré, le robot émettra un bip sonore.

### 3 Annuler le plan de départ différé

Appuyez sur “” sur la télécommande pendant 4 secondes. Lorsque le plan de départ différé est annulé, le robot émettra un bip sonore.



## Maintenance du Produit

Pour assurer la durée de vie et les meilleures performances de nettoyage de l'aspirateur robot, veuillez suivre les instructions suivantes pour nettoyer et entretenir les accessoires de l'aspirateur robot.

Fréquence de nettoyage/remplacement recommandé :

Accessoires	Fréquence de nettoyage	Fréquence de remplacement
Bac à Poussière	Après chaque utilisation	—
Filtre	Une fois par semaine	Tous les 2 mois
Brosse à Rouleau	Une fois par semaine	Tous les 6 à 12 mois
Brosse Latérale	Une fois par mois	Tous les 3 à 6 mois (ou en cas d'usure sévère)
Barrière de Brosse à Rouleau	Une fois par mois	Tous les 3 à 6 mois (ou en cas d'usure sévère)
Capteur	Une fois par mois	—
Broches de contact de charge	Une fois par mois	—
Roue omnidirectionnelle	Une fois par mois	—

## Vider le Bac à Poussière

- 1 Appuyez sur le bouton de libération du bac à poussière pour le retirer.
- 2 Ouvrez le couvercle du bac à poussière et videz-le.

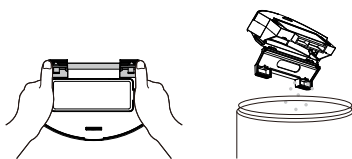
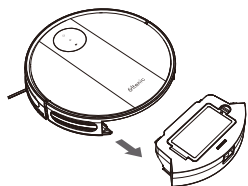

## Nettoyer le Filtre

- 1 Tenez l'étiquette blanche et retirez le filtre.
- 2 Secouez les résidus du filtre.

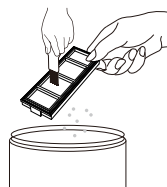
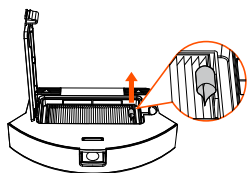

## Nettoyer les Rosses Latérales, la Rosse à Rouleau, les Roues Omnidirectionnelle et les Cateurs

- 1 Retirez la brosse à rouleau et nettoyez le passage d'aspiration avec un chiffon.

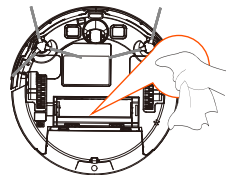
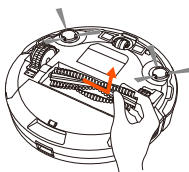
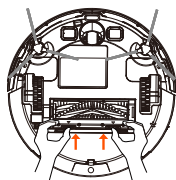

- 2 Utilisez l'outil de nettoyage fourni pour enlever les poils de la brosse.
- 3 Retirez la brosse latérale. Nettoyez-la avec un chiffon.

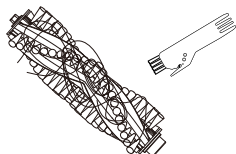



- 4 Nettoyez la roue omnidirectionnelle avec la brosse de nettoyage.
- 5 Nettoyez la poussière du capteur avec la brosse de nettoyage pour optimiser les performances.

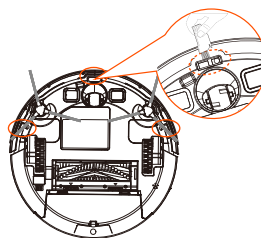
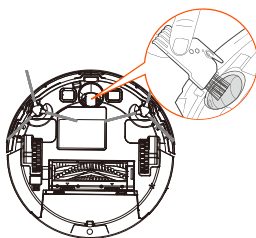

## Dépannage

Lorsque le robot tombe en panne, le voyant LED rouge clignotera ou restera allumé en permanence, accompagné d'un « bip » sonore. Veuillez vous reporter aux conseils suivants relatifs au son et à la lumière clignotante pour résoudre le problème de l'aspirateur robot. Si vous ne pouvez toujours pas résoudre le problème, veuillez contacter notre service clientèle ([service-fr@ultenic.com](mailto:service-fr@ultenic.com)) à tout moment.

**Remarque:** Pour certaines pannes, vous pouvez les résoudre en redémarrant le robot. Pour redémarrer, appuyez sur l'**interrupteur** situé au bas du robot. Un signal sonore vous avertira du redémarrage réussi.

Signal Sonore		Cause	Solution
Voyant rouge reste allumé en permanence	Un bip sonore	Il peut y avoir des objets étrangers coincés dans la roue latérale	Nettoyez la roue latérale et redémarrez l'aspirateur robot
	Deux bips sonores	Il peut y avoir des objets étrangers coincés dans la brosse latérale	Nettoyez la brosse latérale et redémarrez l'aspirateur robot
	Trois bips sonores	Il peut y avoir des objets étrangers dans le ventilateur	Nettoyez le bac à poussière et l'intérieur du ventilateur, puis redémarrez l'aspirateur robot
	Quatre bips sonores	Il peut y avoir des objets étrangers coincés dans la brosse à rouleau	Retirez et nettoyez la barrière de brosse à rouleau et la brosse à rouleau du robot, puis redémarrez l'aspirateur robot

Signal Sonore		Cause	Solution
Voyant rouge clignote	Un bip sonore	Erreur du gyroscope	Gardez le robot dans un endroit stable pour redémarrer et ne déplacez pas la machine
	Deux bips sonores	Le pare-chocs peut être coincé	Touchez les côtés gauche, central et droit du pare-chocs pour voir s'il rebondira automatiquement
	Trois bips sonores	Le capteur orienté vers le bas de l'aspirateur robot est encrassé ou l'aspirateur robot est dans un sol suspendu ou dans un environnement sombre	Nettoyez le capteur orienté vers le bas de l'aspirateur robot, placez l'aspirateur robot sur un sol plat et redémarrez-le
	Quatre bips sonores	Faible puissance ou erreur de charge	La tension du robot est trop basse et doit être chargée manuellement

## FAQ

PROBLÈMES	SOLUTIONS
Échec d'activation de l'aspirateur robot	<ul style="list-style-type: none"> <li>Assurez-vous que vous avez appuyé sur l'interrupteur au bas de l'aspirateur robot pour le démarrer.</li> <li>Assurez-vous que la batterie est complètement chargée.</li> <li>Remplacez une paire de piles AM de la télécommande.</li> <li>Assurez-vous que la distance entre la télécommande et l'aspirateur robot est de 0 à 5 mètres.</li> <li>Si le problème persiste, éteignez l'aspirateur robot par l'interrupteur situé au bas du robot et redémarrez-le.</li> </ul>
Défaillance de la télécommande	<ul style="list-style-type: none"> <li>Remplacez la batterie et insérez-la correctement.</li> <li>Assurez-vous que l'interrupteur du robot est allumé et que la puissance électrique est suffisante pour effectuer le nettoyage.</li> </ul>
L'aspirateur robot a soudainement cessé de fonctionner.	<ul style="list-style-type: none"> <li>Vérifiez si l'aspirateur robot est bloqué par des obstacles.</li> <li>Vérifiez si la puissance électrique est trop faible.</li> <li>Si le problème persiste, éteignez l'aspirateur robot par l'interrupteur situé au bas du robot et redémarrez-le.</li> </ul>
L'aspirateur robot n'a pas effectué automatiquement le départ différé à l'heure prévue.	<ul style="list-style-type: none"> <li>Assurez-vous que l'interrupteur du robot est allumé.</li> <li>Assurez-vous que l'heure affichée sur la télécommande correspond à l'heure locale (AM/PM) et que l'heure est correctement réglée.</li> <li>Vérifiez si l'aspirateur robot dispose de suffisamment de puissance électrique pour fonctionner (reportez-vous à l'indicateur actuel)</li> </ul>

Aspiration faible	<ul style="list-style-type: none"> <li>• Vérifiez s'il y a des objets étrangers bloquant l'entrée.</li> <li>• Videz le bac à poussière.</li> <li>• Nettoyer le filtre.</li> <li>• Vérifiez si le filtre est humide et assurez-vous qu'il est complètement sec avant de l'utiliser.</li> </ul>
L'aspirateur robot ne peut pas être chargé.	<ul style="list-style-type: none"> <li>• Assurez-vous que la prise est sous tension et en contact total avec les broches de contact de charge de la station de charge.</li> <li>• Vous pouvez entendre un bip sonore lors d'un bon contact.</li> <li>• Vous pouvez essayer les broches de contact de charge avec un chiffon sec .</li> </ul>
L'aspirateur robot ne peut pas retourner à la station de charge.	<ul style="list-style-type: none"> <li>• Déplacez les obstacles à moins de 1 mètre des côtés gauche et droit de la station de charge et à moins de 2 mètres de l'avant de celle-ci. Reportez-vous au manuel d'instructions pour placer la station de charge. Lorsque l'aspirateur robot se trouve près de la station de charge, le retour est plus rapide. Si la station de charge est située loin, le robot prendra plus de temps pour retourner. Veuillez patienter et attendre qu'il se recharge. En cours de retour pour la recharge, si la puissance électrique restante du robot est trop faible, le robot s'arrêtera avec un voyant rouge clignotant et quatre bips sonores.</li> </ul>
La brosse à rouleau ne fonctionne pas.	<ul style="list-style-type: none"> <li>• Vérifiez si la brosse à rouleau est installée correctement.</li> <li>• Nettoyez la brosse à rouleau.</li> </ul>
Anormalité du chemin de nettoyage de l'aspirateur robot	<ul style="list-style-type: none"> <li>• Nettoyez le capteur orienté vers le bas avec un chiffon sec ou un coton-tige.</li> <li>• Nettoyez la roue motrice.</li> <li>• Touchez les côtés gauche, central et droit du pare-chocs pour voir s'il rebondira automatiquement.</li> <li>• Éteignez l'aspirateur robot et puis redémarrez- le.</li> </ul>

## SERVICE APRES-VENTE

Notre service clientèle([service-fr@ultenic.com](mailto:service-fr@ultenic.com)) est amical et sans peine, veuillez nous contacter si vous avez besoin de notre aide.

## Istruzioni di Sicurezza

Per ridurre il rischio di lesioni o danni, osservare tutte le seguenti precauzioni durante l'impostazione, l'utilizzo e la manutenzione del prodotto.

- Prima di mettere in funzione per la prima volta il prodotto, leggere attentamente tutte le istruzioni di sicurezza e per l'operazione riportate nel presente manuale.
- Conservare con cura il presente libretto d'istruzioni per eventuali future consultazioni.
- Leggere attentamente tutte le avvertenze relative al prodotto, batterie e base di ricarica.
- Osservare sempre tutte le istruzioni per l'operazione e l'uso.
- Non utilizzare la base di ricarica se il cui cavo o spina è danneggiata. Se il cavo o la spina sono danneggiati, devono essere sostituiti.
- Il prodotto è progettato per essere collegato esclusivamente a una presa standard. Il prodotto non può essere utilizzato con un convertitore di potenza. L'uso di convertitori di potenza invaliderà immediatamente la garanzia.
- **Attenzione:** Caricare solo uno dei seguenti tipi di batterie dell'aspirapolvere robot: Batteria da massimo 14,4 V, batteria Ni-MH da massimo 2600 mAh o batteria agli ioni di litio da massimo 2600 mAh. Altri tipi di batterie potrebbero esplodere, di conseguenza provocando lesioni. Contattare sempre l'assistenza clienti per la corretta sostituzione delle batterie.
- Rimuovere sempre le batterie ricaricabili dal prodotto e dagli accessori prima di riporre il prodotto per lunghi periodi o prima del trasporto.
- Le batterie devono essere rimosse dal prodotto prima di smaltire il prodotto. Per rimuovere le batterie dal prodotto, svitare prima la vite alla base del prodotto, quindi smontare il circuito stampato e svitare il coperchio del vano batteria con un cacciavite. Rimuovere le batterie scollegando il connettore rapido.
- **Attenzione:** Sostanze chimiche: Se le batterie presentano segni di perdite, evitare che il liquido venga a contatto con la pelle o gli occhi. In caso di contatto, lavare l'area interessata con abbondante acqua e consultare il proprio medico. Smaltire le batterie in modo sicuro secondo le normative ambientali locali.
- **Attenzione:** Pericolo di incendio o di esplosione: Non schiacciare o smontare le batterie. Non esporre le batterie a fonti di calore o luce diretta della sole. Non lasciare che le batterie si bruciano o abbiano un cortocircuito. Non sottoporre le batterie a urti meccanici.
- Contattare l'ente responsabile per lo smaltimento dei rifiuti nella propria zona e smaltire le batterie all'osservanza delle normative locali relative al riciclaggio e allo smaltimento delle batterie.
- Il prodotto non è un giocattolo. Vietato sedersi o salire su di esso. Bambini ed animali domestici devono essere sorvegliati quando il prodotto è in funzione.
- Questo prodotto è destinato esclusivamente per ambienti interni.

- Non utilizzare mai batterie non ricaricabili. Utilizzare esclusivamente le batterie ricaricabile fornita con il prodotto. Per la sostituzione delle batterie, contattare l'assistenza clienti per acquistare una batteria autentica.
- Conservare e utilizzare sempre il prodotto in ambienti a temperatura ambiente.
- Non spruzzare o versare liquidi sul prodotto.
- Non utilizzare altri tipi di cavi di alimentazione. Qualora fosse necessario un cavo di ricambio, contattare l'assistenza clienti per ottenere il cavo di alimentazione specifico per il proprio paese.
- Non utilizzare il prodotto per raccogliere oggetti appuntiti, vetro o oggetti in fiamme o che fumano.
- Non immergere mai le batterie in alcun liquido.
- Non utilizzare il prodotto per raccogliere residui di candeggina liquida, vernice o altre sostanze chimiche né oggetti bagnati.
- Prima di utilizzare il presente prodotto, rimuovere gli oggetti dall'area di pulizia, come vestiti, fogli di carta, cordelle per tapparelle o tende, cavi di alimentazione e qualsiasi oggetto fragile. Se il prodotto passa su un cavo di alimentazione e lo trascina, potrebbero cadere oggetti da un tavolo o uno scaffale.
- Se il luogo che si intende pulire comprende un balcone, utilizzare una barriera fisica per impedire l'accesso al balcone e garantire la sicurezza.
- Non posizionare alcun oggetto sopra il prodotto.
- Prestare attenzione quando si cammina nelle vicinanze del prodotto quando è in funzione, poiché vi è il rischio di calpestarlo.
- Non utilizzare il prodotto in aree in cui vi sono prese elettriche esposte sul pavimento.
- Non utilizzare ami il prodotto su pavimenti ruvidi e irregolari, altrimenti si potrebbero danneggiare i pavimenti e il prodotto. Utilizzarlo solo su pavimenti o tappeti piatti e regolari.
- Il prodotto non graffia i pavimenti quando funziona sui pavimenti. Si consiglia comunque di provarlo in una piccola area della stanza per assicurarsi che non vi siano graffi durante la pulizia.

## Informazioni sulle batterie ricaricabili

### Batteria agli ioni di litio

**Importante:** Le batterie agli ioni di litio e i prodotti che contengono batterie agli ioni di litio sono soggetti a rigide normative sul trasporto. Se occorre spedire questo prodotto (incluse le batterie) per motivo di assistenza, trasloco o altro, OCCORRE attenersi alle seguenti istruzioni per la spedizione:

- Rimuovere le batterie agli ioni di litio dal prodotto.
- Applicare del nastro sui contatti di ricarica di metallo delle batterie.
- Reinscrivere le batterie (con il nastro applicato) nel prodotto e rimettere il coperchio del vano batteria.
- Imballare il prodotto nella sua confezione originale o in un'altra confezione adatta che impedisca movimenti durante il trasporto.
- Limitarsi alla spedizione via terra, non spedire per via aerea.

### Conservazione del prodotto e delle batterie a lungo termine

Se lo si ripone il prodotto lontano dalla base di Ricarica, rimuovere le batterie e quindi conservare il prodotto e le batterie in un luogo fresco e asciutto .



Il simbolo sul prodotto o sulla sua confezione indica quanto segue:  
Non smaltire gli apparecchi elettrici come rifiuti urbani indifferenziati, utilizzare strutture di raccolta separate. Per informazioni sui sistemi di raccolta disponibili, contattare gli enti della propria zona. Se gli apparecchi elettrici vengono smaltiti in discariche o centri di raccolta, le sostanze pericolose possono infiltrarsi nelle falde acquifere e penetrare nella catena alimentare, con effetti dannosi sulla salute e il benessere. In caso di sostituzione di vecchie batterie, contattare le autorità di gestione dei rifiuti locali e regionali per ottenere maggiori informazioni sui programmi di raccolta, riutilizzo e riciclaggio.

## Parti del Prodotto

### 1. Aspirapolvere Robot (Unità Principale)

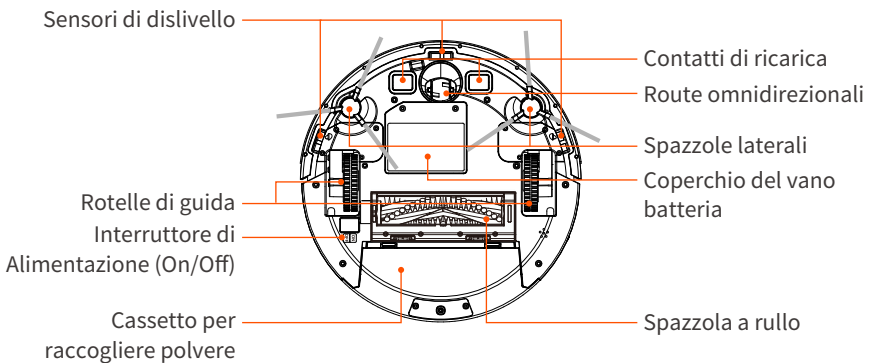
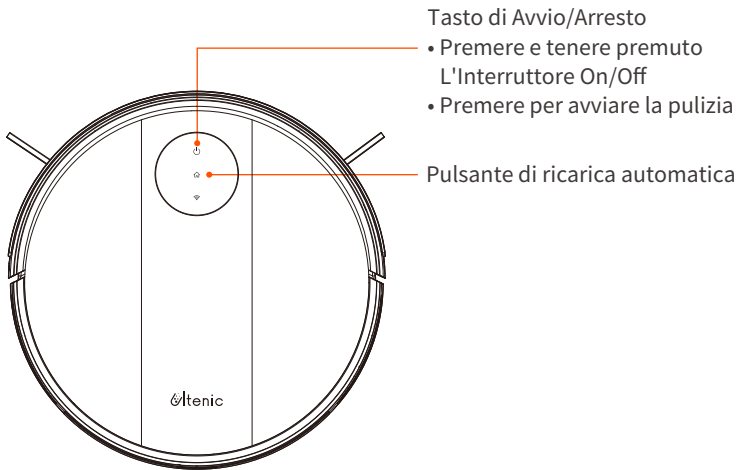

## 2. Accessori e Altre Parti



1 x Corpo principale

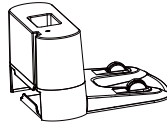

1 x Base di Ricarica

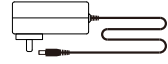

1 x Caricabatteria

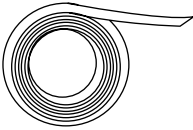

1 x banda magnetica



1 x Spazzola per la pulizia

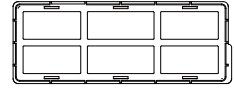

1 x filtro HEPA

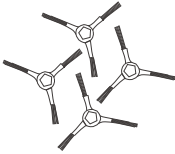

4 x Spazzola laterale

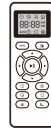

1 x Telecomando  
(Con batterie 2xAAA)

## 3. Base di Ricarica

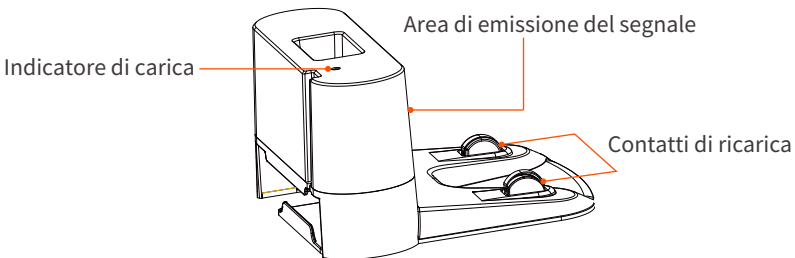



## 4. Telecomando



**Nota:** Inserire due batterie AAA prima di utilizzare il telecomando per la prima volta. Assicurarsi che le batterie siano installate rispettando la polarità corretta; Quando si utilizza il telecomando per comandare l'aspirapolvere robot, si deve puntarlo verso l'aspirapolvere robot, la distanza operativa è di 0-5 metri.

## 5. Indicazioni dell'Indicatore luminoso LED

Indicatore LED	Stato
La luce blu è accesa fissa	Funzionamento normale/Pausa/In attesa
La luce blu lampeggia	In avvio/In configurazioni di rete/In aggiornamento di firmware
La luce gialla lampeggia	Batteria scarica/In ritorno per ricaricare
Luce verde lampeggia	In ricarica
Luce verde è accesa fissa	Ricarica completa
La luce rossa lampeggia rapidamente	Anomala/Guasto
Spenta	Spegnimento / Ibernazione

## Istruzioni per l'Uso del Prodotto

### Avvio Rapido

- 1 Collegare la base di ricarica e inserire i cavi rimanenti nel contenitore di cavi alla base della base di ricarica.

**Nota:** Eventuali cavi non raccolti potrebbero bloccare l'aspirapolvere robot che sta eseguendo la pulizia o che si sta dirigendo verso la base di ricarica.

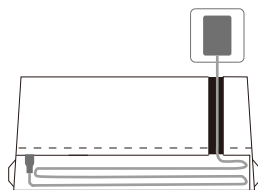

### 2 Posizione della Base di Ricarica

- 1) Posizionare la base di ricarica su una superficie piana vicino alla parete.

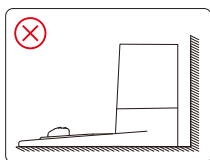
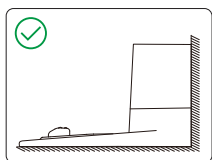

- 2) Posizionare la base di ricarica contro la parete e tenerla stretta alla parete.

Lasciare una distanza senza barriere di 2m davanti alla base di ricarica e una distanza senza barriere di 1m a sinistra e destra della base di ricarica.

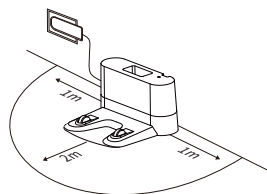

- 3) Collegare la spina dell'adattatore alla porta di ricarica sulla base di ricarica e l'altra estremità alla presa di corrente.

**Nota:** Verificare che l'indicatore della base di ricarica sia acceso quando la base di ricarica è collegata ad una presa di corrente, altrimenti il prodotto non può ritornare automaticamente alla base di ricarica.

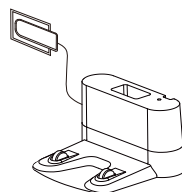

### 3 Installare le spazzole laterali in posizione

Quando si sente il suono "clac", indica che le spazzole laterali sono installate correttamente.

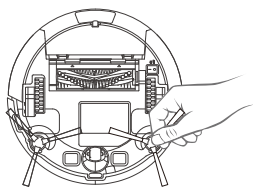

- 4 Portare l'interruttore alla base dell'aspirapolvere robot in posizione di accensione (1 indica accensione, 0 indica spegnimento).

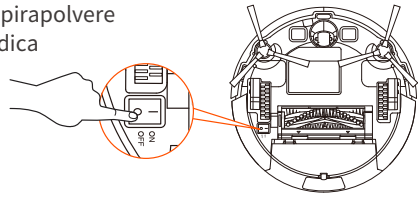

## 5 Attivare il prodotto

Verificare che i contatti di ricarica in metallo sulla base di ricarica corrispondano ai contatti di ricarica in metallo sul robot e posizionare il prodotto sulla base di ricarica.

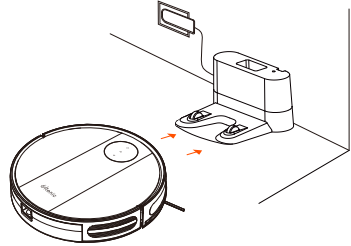

## 6 Avviare la pulizia

Premere “⏻” una volta per svegliare l'aspirapolvere robot.

Premere di nuovo “⏻” o “AUTO” sul telecomando per avviare la pulizia automatica.

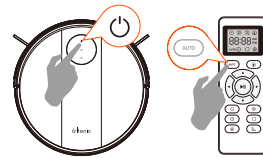
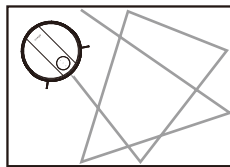

## 7 Pausa

Premere “▶||” sull'aspirapolvere robot o “⏻” sul telecomando per mettere l'aspirapolvere robot in pausa durante la pulizia.

Per riprendere la pulizia, premere nuovamente “⏻” sull'aspirapolvere robot o “▶||” sul telecomando.

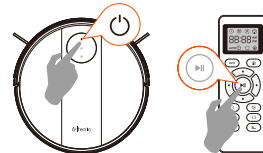

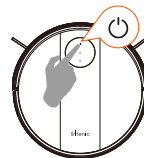

## 8 Spegnimento

Premere a lungo “⏻” fino a quando l'indicatore dell'aspirapolvere robot non si spegne.



## Modalità di Pulizia

### 1 Pulizia Automatica

Premere “” sull'aspirapolvere robot o “” sul telecomando per avviare la pulizia automatica.

Se la batteria è scarica prima di completare la pulizia, l'aspirapolvere robot tornerà alla base di ricarica per la ricarica.

#### Nota:

Durante il processo di ritorno dell'aspirapolvere robot alla base di ricarica, è possibile che l'aspirapolvere robot non sia in grado di trovare la base di ricarica. In tal caso, l'indicatore dell'aspirapolvere robot lampeggerà in rosso e si sentiranno quattro "bip". Quindi occorre posizionare manualmente l'aspirapolvere robot sulla base di ricarica per la ricarica.

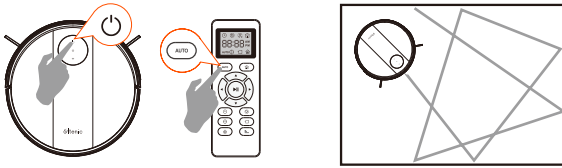

### 2 Pulizia Spot

In modalità di Pulizia Spot, l'aspirapolvere robot pulirà l'area a fondo eseguendo un movimento a spirale di circa 1 metro di diametro verso l'esterno e quindi tornando al punto di partenza mediante un movimento a spirale verso l'interno. In questa modalità, l'aspirapolvere robot aumenta l'aspirazione per fornire la migliore pulizia per l'area da pulire. Posizionare l'aspirapolvere robot direttamente su un punto sporco specifico e premere “” sul telecomando.

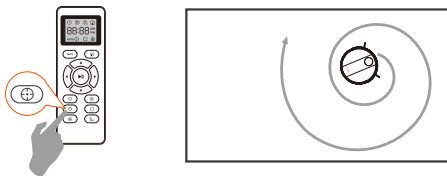

### 3 Pulsante del livello di potenza

- Quando il robot aspirapolvere sta in modalità di pulizia, premere questo pulsante per regolare la potenza di aspirazione;
- Quando il robot aspirapolvere sta in modalità della pulizia a bordo, premere questo pulsante per regolare la potenza di aspirazione;
- Quando il robot aspirapolvere sta in modalità di lavapavimenti, premere questo pulsante per regolare la velocità dell'acqua uscita.



### 4 Pulizia dei Bordi

Premere “” sul telecomando, la pulizia dei bordi consente all'aspirapolvere robot di eseguire la pulizia lungo i bordi delle pareti e intorno alle gambe dei mobili.

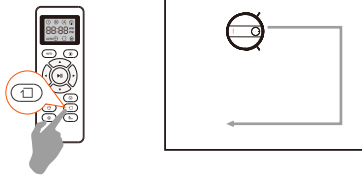

### 5 Modalità Stanza Specifica

Se si desidera di pulire una particolare stanza, premere “” sul telecomando.

#### Nota:

In questa modalità, l'aspirapolvere robot si arresterà dopo circa 30 minuti di pulizia, chiudere la porta della stanza per restringere il raggio d'azione dell'aspirapolvere robot nella stanza.

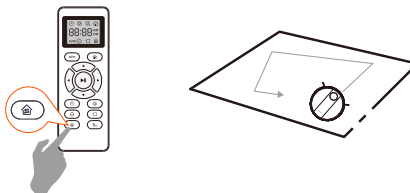





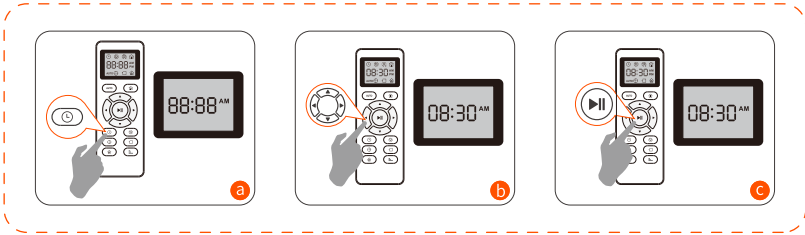

## Ora e Pulizia Programmata

È possibile programmare l'aspirapolvere robot perché esegua una pulizia programmata. La pulizia programmata può essere impostata solo tramite il telecomando.







### 1 Impostazione dell'ora visualizzata sul telecomando

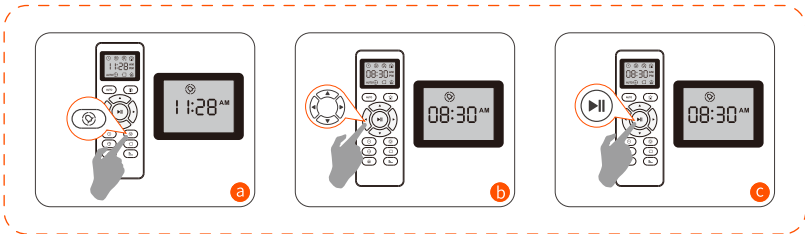

- a Premendo “” sul telecomando, si visualizza l'ora. L'icona di impostazione inizierà a lampeggiare.
- b Premere “” o “” per impostare i minuti o le ore. Premere “” o “” per impostare l'ora visualizzata sul telecomando.
- c Premere di nuovo “”, impostata l'ora, l'aspirapolvere robot emetterà un "bip".

### 2 Impostazione del Programma di Pulizia



- a Premere “” sul telecomando, quindi iniziare a impostare l'orario della pulizia programmata.
- b Premere “” o “” per impostare i minuti o le ore. Premere “” o “” per impostare l'ora di inizio della pulizia programmata.
- c Quindi premere di nuovo “”, completata la Pulizia Programmata, l'aspirapolvere robot emetterà un "bip".

### 3 Annullare la Pulizia Programmata

Premere a lungo "Ⓞ" sul telecomando per circa 4 secondi. Una volta annullata la pulizia programmata, l'aspirapolvere robot emetterà un "bip".



## Manutenzione del prodotto

Per garantire la durata e le migliori prestazioni di pulizia dell'aspirapolvere robot, pulire e mantenere le parti dell'aspirapolvere robot seguendo le istruzioni seguenti.

Frequenza di pulizia/sostituzione consigliata:

Parte/Componente	Frequenza di pulizia	Frequenza di Sostituzione
Cassetto per raccogliere polvere	Dopo ogni utilizzo	—
Filtro	Una volta alla settimana	Ogni 2 mesi
Spazzola a rullo	Una volta alla settimana	Ogni 6-12 mesi
Spazzola laterale	Una volta al mese	Ogni 3-6 mesi (o in caso di grave logoramento)
Copertura per spazzola a rullo	Una volta al mese	Ogni 3-6 mesi (o in caso di grave logoramento)
Sensore	Una volta al mese	—
Contatti di ricarica	Una volta al mese	—
Rotella universale	Una volta al mese	—

## Svuotare il cassetto raccogli polvere

- 1 Premere il tasto di rilascio del cassetto raccogli-polvere per estrarlo dall'aspirapolvere robot.
- 2 Rimuovere il coperchio del cassetto raccogli-polvere e svuotarlo.

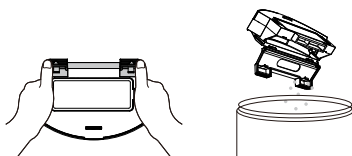
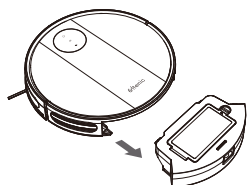

## Pulizia del Filtro

- 1 Tirare tenendo l'etichetta bianca per rimuovere il filtro.
- 2 Battere il filtro per rimuovere lo sporco.

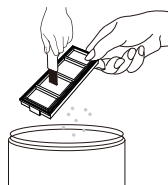
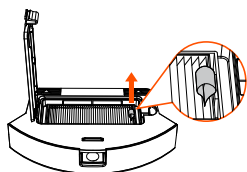

## Pulire le spazzole laterali, spazzola a rullo, rotella universale e sensori

- 1 Rimuovere la spazzola a rullo e pulire il passaggio della polvere aspirata con un panno.

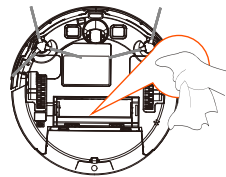
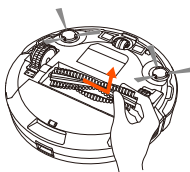
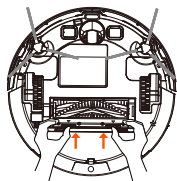

- 2 Per pulire completamente la spazzola a rullo, rimuovere i peli e capelli con il raschietto in dotazione.
- 3 Smontare le spazzole laterali e pulirle con un panno.

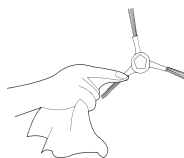
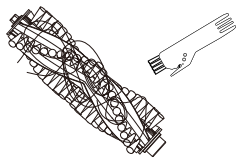



- 4 Pulire la rotella universale con la spazzola per la pulizia.

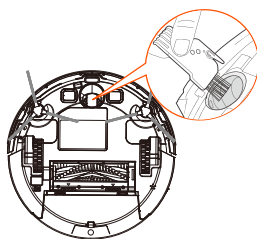

- 5 Utilizzare una spazzola per la pulizia per rimuovere la polvere dal sensore per garantire le migliori prestazioni.

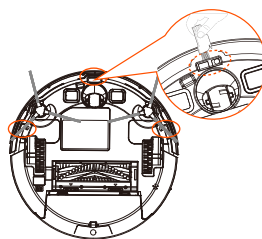

## Risoluzione dei problemi

Quando si verifica eventuale guasto all'aspirapolvere robot, l'indicatore LED lampeggerà in rosso o rimarrà acceso, accompagnato dal suono di bip. Si consiglia di risolvere i problemi in base al suono emesso dal prodotto e allo stato di lampeggiamento dell'indicatore. Se i problemi persistono ancora, si prega di contattare il nostro servizio clienti.

**Nota:** Alcuni problemi possono essere risolti riavviando l'aspirapolvere robot. Per riavviare l'aspirapolvere robot, portare l'interruttore alla base dell'aspirapolvere robot in posizione di accensione e si sentirà un "bip" per indicare che il prodotto è riavviato correttamente.

Indicazioni dell'aspirapolvere robot		Causa Possibile	Soluzione
L'indicatore lampeggia in rosso	Emette un "bip"	Errore giroscopio	Tenere il robot in un posto stabile per riavviare e non spostare la macchina.
	Emette due "bip"	La barra antiurto potrebbe essere bloccata.	Toccare e comprimere con le mani la barra antiurto, da sinistra, al centro, a destra, per vedere se può rimbalzare automaticamente.
	Emette tre "bip"	C'è sporco sui sensori di dislivello dell'aspirapolvere robot o l'aspirapolvere robot è sollevato dal pavimento o in un ambiente buio.	Pulire i sensori di dislivello dell'aspirapolvere robot, quindi posizionare l'aspirapolvere robot su una superficie piana e riavviarlo.
	Emette quattro "bip"	Bassa potenza o errore di caricamento.	The voltage of robot is too low and needs manually charging.

## FAQ

Problema	Soluzione
L'aspirapolvere robot non può essere attivato.	<ul style="list-style-type: none"> <li>• Assicurarsi che l'interruttore di alimentazione alla base dell'aspirapolvere robot in posizione di accensione.</li> <li>• Assicurarsi che le batterie sia completamente carica.</li> <li>• Sostituire le due batterie AAA del telecomando.</li> <li>• Assicurarsi che la distanza tra il telecomando e l'aspirapolvere robot sia di 0-5 metri.</li> <li>• Se i problemi persistono ancora, portare l'interruttore di alimentazione alla base dell'aspirapolvere robot in posizione di spegnimento e riaccendere il prodotto.</li> </ul>
Il telecomando non funziona.	<ul style="list-style-type: none"> <li>• Sostituire le batterie vecchie e inserire le nuove batterie correttamente.</li> <li>• Assicurarsi che l'interruttore di alimentazione alla base dell'aspirapolvere robot in posizione di accensione e la carica di batteria consente di completare l'operazione.</li> </ul>
L'aspirapolvere robot si ferma improvvisamente durante la pulizia.	<ul style="list-style-type: none"> <li>• Verificare se l'aspirapolvere robot è intrappolato da ostacoli.</li> <li>• Verificare se il prodotto ha una batteria scarica.</li> <li>• Se i problemi persistono ancora, portare l'interruttore di alimentazione alla base dell'aspirapolvere robot in posizione di spegnimento e riaccendere il prodotto.</li> </ul>
L'aspirapolvere robot non avvia automaticamente la pulizia programmata all'orario previsto.	<ul style="list-style-type: none"> <li>• Assicurarsi che l'interruttore di alimentazione alla base dell'aspirapolvere robot in posizione di accensione.</li> <li>• Assicurarsi che l'ora visualizzata sul telecomando sia uguale all'ora locale (AM/PM) e l'ora sia impostata correttamente.</li> <li>• Verificare se l'aspirapolvere robot ha una carica di batteria sufficiente per funzionare (Si può individuare controllando lo stato attuale dell'indicatore).</li> </ul>
L'aspirazione è debole.	<ul style="list-style-type: none"> <li>• Controllare se la bocchetta è bloccata da ostruzioni.</li> <li>• Svuotare il cassetto raccogli polvere.</li> <li>• Pulire il filtro.</li> <li>• Controllare se il filtro è bagnato e asciugarlo completamente asciutto prima dell'uso.</li> </ul>
L'aspirapolvere robot non può essere caricato.	<ul style="list-style-type: none"> <li>• Verificare che la presa di corrente è in grado di fornire corrente e contattare completamente i contatti di ricarica della Base di Ricarica. In caso di buon contatto, si sentono bip, si possono pulire i contatti di ricarica con un panno asciutto .</li> </ul>

<p>l'aspirapolvere robot non può tornare alla Base di Ricarica.</p>	<ul style="list-style-type: none"> <li>• Rimuovere tutti gli ostacoli entro 1 metro a sinistra e destra della Base di Ricarica e entro 2 metri davanti alla Base di Ricarica. Consultare il manuale di istruzioni per collocare la Base di Ricarica.</li> <li>• Quando l'aspirapolvere robot si trova vicino alla Base di Ricarica, ritorna più velocemente alla Base di Ricarica. Se la Base di Ricarica è lontano, ci vorrà più tempo per il ritorno dell'aspirapolvere robot alla Base di Ricarica, si dovrebbe attendere con pazienza. Se la carica di batteria dell'aspirapolvere robot è molto bassa durante il processo di ritorno alla Base di Ricarica, l'aspirapolvere robot si fermerà, l'indicatore lampeggerà in rosso e si emetteranno quattro bip per avvisare.</li> </ul>
<p>La spazzola a rullo non gira.</p>	<ul style="list-style-type: none"> <li>• Verificare se la spazzola a rullo siano installate correttamente.</li> <li>• Pulire la spazzola a rullo.</li> </ul>
<p>Il percorso di movimento dell'aspirapolvere robot è anormale.</p>	<ul style="list-style-type: none"> <li>• Pulire i sensori di dislivello con un panno asciutto o un tampone di cotone.</li> <li>• Pulire le rotelle di guida.</li> <li>• Toccare e comprimere con le mani la barra antiurto, da sinistra, al centro, a destra, per vedere se può rimbalzare automaticamente.</li> <li>• Chiudere l'interruttore di alimentazione e riavviare l'aspirapolvere robot.</li> </ul>

## SERVIZIO POST VENDITA

Forniamo un servizio clienti conveniente e di alta qualità, non esitate a contattarci in caso di bisogno.

Email: [service-it@ultenic.com](mailto:service-it@ultenic.com)

## Instrucciones de seguridad

Para reducir el riesgo de daños, tenga en cuenta las siguientes precauciones de seguridad al configurar, usar y mantener este producto:

- Lea todas las instrucciones de seguridad y operación antes de usar este producto.
- Guarde el manual para uso futuro.
- Tenga en cuenta todas las advertencias sobre el producto, la batería y la base de carga en el manual de instrucciones.
- Siga todas las instrucciones de operación y uso.
- El cable de alimentación externo dañado de la fuente de alimentación no se puede reemplazar, si el cable o el enchufe están dañados, la fuente de alimentación se desecha.
- Este producto es solo para tomacorrientes estándar y no debe usarse con ningún tipo de convertidor de potencia. El uso de un convertidor de potencia anulará la garantía.
- **ADVERTENCIA:** Use solo las siguientes baterías recargables: baterías de 2600 mAh NiMH de hasta 14,4 V o baterías de litio de hasta 2600 mAh. Otros tipos de baterías pueden explotar y causar lesiones. Póngase en contacto con el servicio al cliente para reemplazar adecuadamente la batería.
- Retire la batería recargable del producto y los accesorios antes de almacenar o transportar el producto durante un período prolongado.
- Retire la batería antes de desechar el producto. Al hacer esto, primero desenrosque los tornillos inferiores del producto, luego retire la placa de circuito principal y use un destornillador para desenroscar la tapa de la batería. Desconecte el conector rápido conectado para extraer la batería.
- **Advertencia química:** si la batería tiene fugas, no permita que el líquido de fuga entre en contacto con su piel u ojos. Si ha estado en contacto, lávese con abundante agua y busque atención médica. Siga las leyes y regulaciones locales para retirar y desechar la batería del producto.
- **Advertencia de peligro de incendio o explosión:** no apriete ni desarme la batería; no la exponga al calor ni a la luz solar directa. No la sobrecargue ni cortocircuite. No someta la batería a golpes mecánicos.
- Póngase en contacto con su agencia local de gestión de residuos para seguir las normas de reciclaje y eliminación de baterías en su área.
- Este producto no es un juguete, no se siente ni se pare sobre él. Cuando el producto esté funcionando, supervise a su hijo y a su mascota.
- Solo para ambientes interiores.
- No utilice baterías no recargables. Utilice solo la batería recargable original de este producto. Si necesita reemplazarla, compre la batería original del servicio al cliente.

- Utilice y almacene el producto a temperatura ambiente.
- No rocíe ni salpique agua sobre el producto.
- No use ningún otro cable de alimentación. Si necesita reemplazar el cable, comuníquese con el servicio al cliente para asegurarse de que esté seleccionado el cable de alimentación apropiado para el país.
- No use este producto para limpiar objetos afilados, vidrios o cualquier cosa que se esté quemando o humeando.
- No sumerja la batería en ningún líquido.
- No use este producto para limpiar lejía, pintura u otros productos químicos y cualquier artículo mojado.
- Antes de usar este producto, arregle su ropa, papel, cortinas colgantes, cable de alimentación y cualquier artículo frágil. Si el producto pasa y arrastra un cable, puede arrastrar un objeto de la mesa o estante.
- Si hay un lugar como un balcón, se debe colocar una cerca en su borde para evitar que el producto ingrese al balcón y garantizar un funcionamiento seguro.
- No coloque nada encima del producto.
- Tenga cuidado al caminar en el área de trabajo del producto para evitar pisarlo.
- No utilice el producto en un piso con un enchufe desnudo.
- No use el producto en pisos irregulares, ya que puede dañar el piso y el producto. Úselo solo en un piso duro o alfombra plana.
- Usar este producto en el piso no causa rasguños. Sin embargo, le recomendamos que lo pruebe en un área pequeña de la habitación para asegurarse de que no haya rasguños durante la limpieza.

## Información sobre la batería recargable

### Batería de litio

**IMPORTANTE:** el envío de baterías de litio y productos que las contengan está sujeto a normas estrictas. Para enviar el producto (incluida la batería) para mantenimiento, viaje o cualquier otro motivo, se deben observar las siguientes instrucciones de envío:

- Retire la batería del producto.
- Aplique un trozo de cinta a los electrodos de la batería.
- Vuelva a instalar la batería con la cinta colocada y cierre la tapa de la batería.
- Al enviar, utilice el embalaje original del producto u otro embalaje adecuado.
- El producto solo puede enviarse por tierra y no por aire.

### Almacenamiento de la batería

Si desea recoger el producto de la base de carga y almacenarlo, primero retire la batería. Almacene el producto y la batería en un lugar fresco y seco .



El símbolo en el producto o su embalaje indica:

No deseche los electrodomésticos como residuos municipales sin clasificar, use instalaciones de recolección separadas. Póngase en contacto con su autoridad local para obtener información sobre los sistemas de recolección disponibles. Si los aparatos eléctricos se desechan en vertederos, las sustancias peligrosas pueden filtrarse al agua subterránea y entrar en la cadena alimentaria, dañando así su salud y bienestar. Póngase en contacto con su autoridad local o regional de residuos para obtener más información sobre los programas de recolección, reutilización y reciclaje.

## Partes del producto

### 1. Robot aspirador

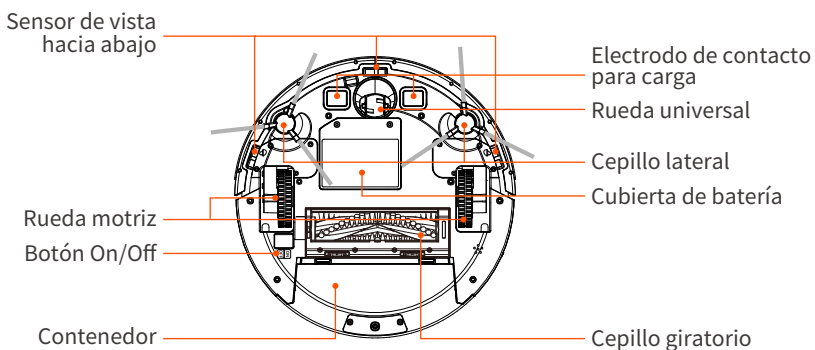
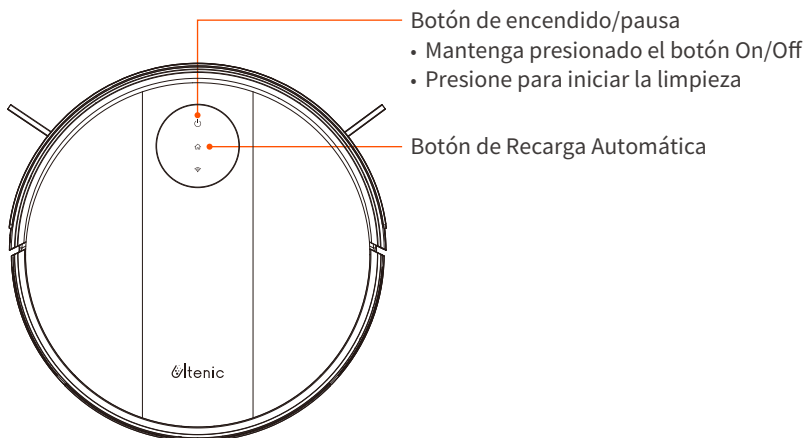

## 2. Accesorios del producto

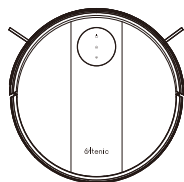

1 x Robot aspirador

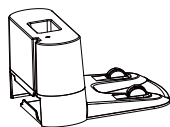

1 x Base de carga

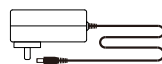

1 x Adaptador

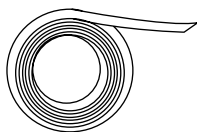

1 x Tiras de Límite



1 x Cepillo de limpieza

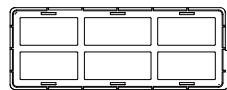

1 x filtro HEPA

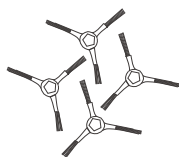

4 x Cepillo lateral



1 x Control remoto  
(Con 2xAAA baterías)

## 3. Base de carga

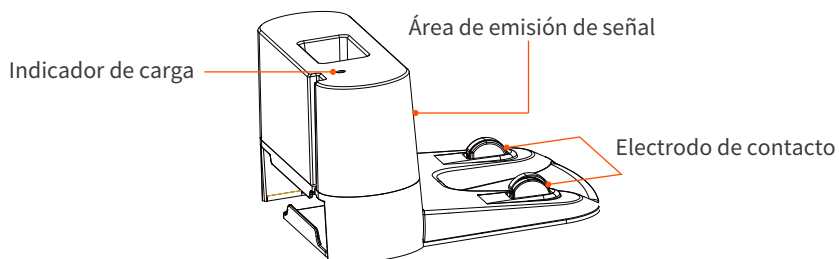



## 4. Control remoto

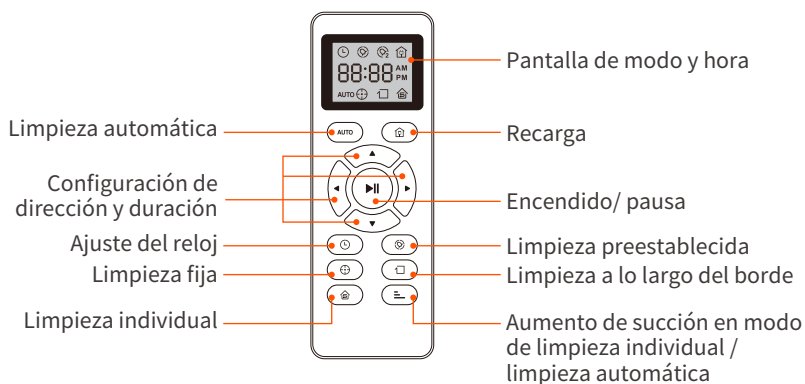

**Consejos:** antes de usar el control remoto por primera vez, instale un par de baterías AAA y asegúrese de que la polaridad de la batería sea correcta. Use el control remoto alineando el robot de limpieza, su distancia efectiva es de 0-5 m.

## 5. Indicaciones de la luz LED

Luz LED	Estado
Luz azul iluminada	Funciona correcto/ pausa / espera
Azul intermitente	Está encendiendo / configuración de red / actualizando de firmware
La luz amarilla intermitente	Batería baja / recargando
Luz verde intermitente	Cargando
Luz verde fija	Completamente cargada
La luz roja intermitente rápida	Anormal / error
Apagado	Apagado / dormir

## Uso del producto

### Encendido rápido

- 1 Conecte la base de carga y almacenar los cables restantes en la caja de la base de carga.

**Consejos:** los cables no almacenados pueden atrapar al robot que está limpiando o que está en busca del cargador.

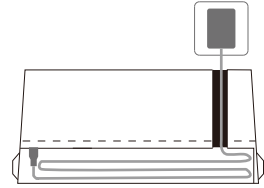

- 2 La posición de la base de carga

- 1) Coloque la base de carga contra una pared en una superficie plana.

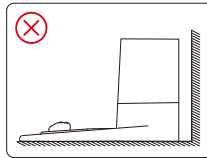
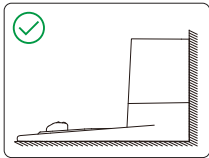

- 2) Asegúrese de que la base de carga esté colocada contra la pared sin espacios.

Asegúrese de que haya espacio libre dentro de 2 m frente a la base de carga y dentro de 1 m en ambos lados.

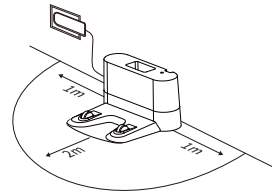

- 3) Conecte el enchufe del adaptador a la toma de corriente de la base de carga y el otro extremo a la toma de corriente en la pared.

**Consejos:** asegúrese de que la luz esté encendida cuando la base de carga esté conectada a la fuente de alimentación; de lo contrario, el producto no se puede realizar la recarga automáticamente.

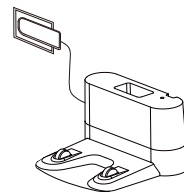

- 3 Instale el cepillo lateral

en su lugar en la ranura de la tarjeta y un "clic" indica que la instalación se ha completado.

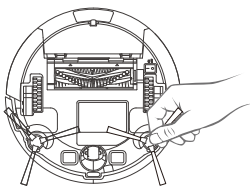

- 4 Encienda el botón de encendido debajo del robot (1 para encendido, 0 para apagado).

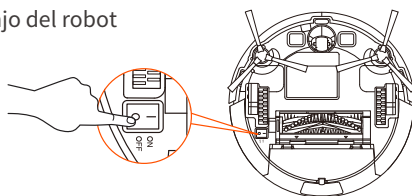

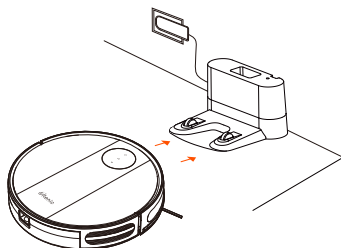

## 5 Activación del producto

Asegúrese de que el electrodo de contacto de metal en la base de carga coincida con el contacto de carga de metal en la baja del robot y coloque el producto en la base.





## 6 Activación de limpieza

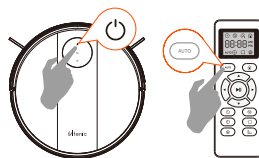
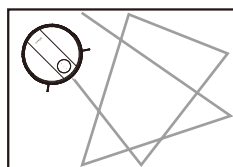

Presione “” una vez para activar la unidad.

Presione “” nuevamente o “” en el control remoto, el robot inicia la limpieza automática.



## 7 Pausa

Presione “” en el robot o “” en el control remoto para pausar la limpieza de ella.

Para continuar la limpieza, presione nuevamente “” en la unidad o “” en el control remoto .

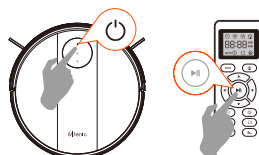

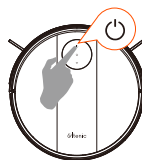

## 8 Apagado

Mantenga presionado “” hasta que se apague la luz el robot.



## Modos de limpieza

### 1 Limpieza automática

Presione “” en el robot o “” en el control remoto para iniciar la limpieza automática.

Si la batería está baja antes de que se complete la limpieza, el robot volverá a la base de carga para cargarse.

#### Consejos:

Durante el proceso de recarga, es posible que el robot no pueda encontrar la base de carga. En este momento, la luz roja del robot parpadea y esta emite cuatro pitidos. Coloque manualmente el robot en la base de carga para cargar.

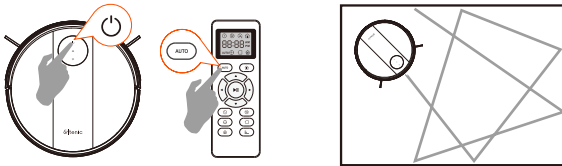

### 2 Limpieza fija

Después de seleccionar el modo de limpieza fija, la el robot limpia solamente el área local con una rotación en espiral hacia afuera de aproximadamente 1 m de diámetro, y luego gira en espiral hacia adentro para regresar al punto de partida. En este modo, la succión de la máquina aumenta, proporcionando la mejor limpieza para esa posición. Coloque la máquina en un área parcialmente sucia y presione “” el control remoto.

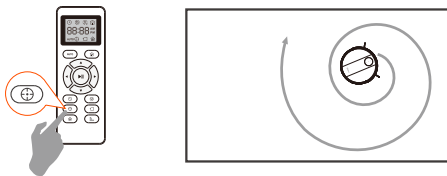

### 3 Botón de nivel de potencia

- Cuando el robot aspirador está en modo de limpieza, presione este botón para ajustar la potencia de succión;
- Cuando el robot aspirador está en modo de limpieza y friega, presione este botón para ajustar la potencia de succión;
- Cuando el robot aspirador está en modo de friega y pasa de la mopa, presione este botón para ajustar la velocidad del agua de salida.



### 4 Limpieza lateral

Presione “” en el control remoto. Este modo asegura que el robot limpie alrededor de las paredes y alrededor de las patas de los muebles.

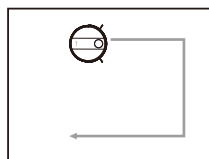

### 5 Limpieza individual

Cuando una habitación específica necesita limpieza, presione el botón “” en el control remoto.

#### Consejos:

en este modo, limpiará durante unos 30 minutos y luego se detendrá. Asegúrese de que la puerta esté cerrada para evitar que la máquina salga de la habitación.

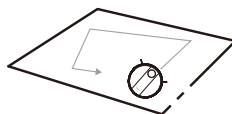





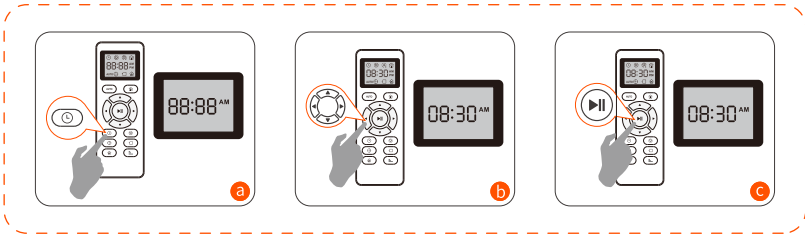

## La hora y la limpieza preestablecida

Puede establecer la hora de limpieza preestablecida en el robot aspirador. Esta función solo puede realizarse mediante el control remoto.







### 1 Configuración de la hora de visualización del control remoto

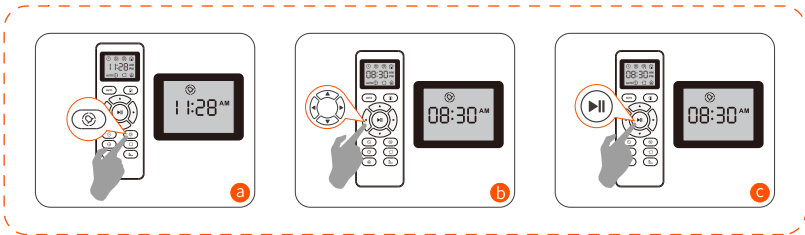

- Presione “” en el control remoto.
- Presione “” o “” para seleccionar la configuración de minutos u horas. Presione “” o “” para configurar la hora deseada. El producto sonará un pitido.
- Luego presione “” , después, la configuración en la pantalla de configuración de la máquina comienza a parpadear.

### 2 Configuración de limpieza preestablecida



- Presione “” en el control remoto y la pantalla mostrará una hora para que configure el plan de limpieza.
- Presione “” o “” para seleccionar el minuto y la hora. Presione “” o “” para establecer la hora deseada.
- Luego presione “” , cuando se complete la configuración del plan de limpieza, la máquina emite un pitido.

### 3 Cancelar la limpieza preestablecida

Presione “” en el control remoto durante aproximadamente 4 segundos. La máquina emitirá un pitido cuando el plan de limpieza preestablecido se cancele con éxito.

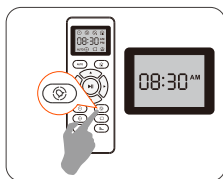

## Mantenimiento del producto

Para garantizar la vida útil y el mejor rendimiento de limpieza del robot, siga las instrucciones a continuación para limpiar y mantener sus piezas.

Frecuencia recomendada de limpieza/ reemplazo:

Parte de la máquina	Frecuencia de limpieza	Frecuencia de reemplazo
Caja de polvo	Después de cada uso	—
Filtro	Una vez a la semana	Cada 2 meses
Cepillo giratorio	Una vez a la semana	Cada 6-12 meses
Cepillo lateral	Una vez al mes	Cada 3-6 meses (o cuando el desgaste es severo)
Cerca de rodillos	Una vez al mes	Cada 3-6 meses (o cuando el desgaste es severo)
Sensor	Una vez al mes	—
Electrodo de carga	Una vez al mes	—
Rueda universal	Una vez al mes	—

## Vaciar la caja de polvo

- 1 Presione el botón de liberación del contenedor de polvo para sacarla.
- 2 Abra la cubierta de la caja para vaciarla.

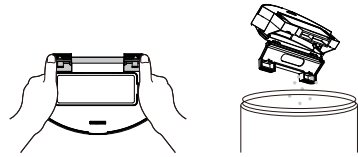
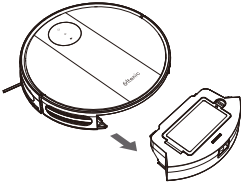

## Limpeza del filtro

- 1 Tire de la etiqueta blanca para sacar el filtro.
- 2 Sacuda el filtro para eliminar la basura.

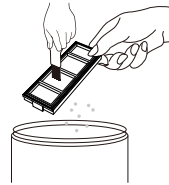
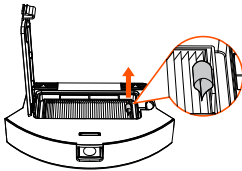

## Limpeza del cepillo lateral, cepillo giratorio, rueda universal y sensor

- 1 Retire el cepillo giratorio, limpie el canal de polvo con un trapo .

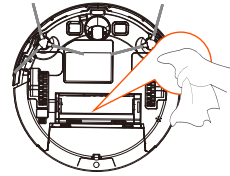
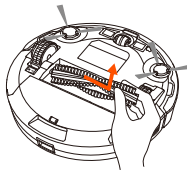
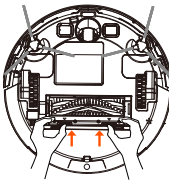

- 2 Elimine el vello envuelto alrededor del cepillo giratorio con el cuchillo de limpieza suministrado.
- 3 Retire el cepillo lateral y límpielo con un trapo.

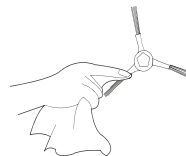
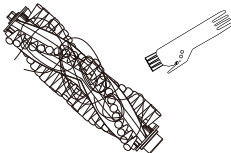



- 4 Limpie las ruedas universales con el cepillo de limpieza.

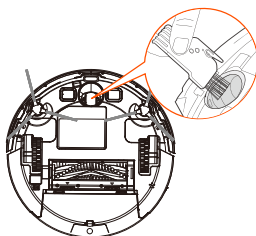

- 5 Use un cepillo de limpieza para limpiar el polvo del sensor para garantizar un rendimiento óptimo.

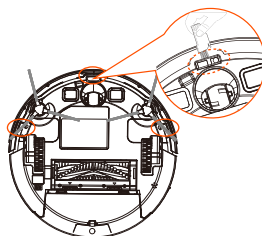

## Solución a problemas

Cuando la máquina funciona mal, la luz LED anular parpadeará en rojo o estará siempre encendida y emitirá un pitido. Consulte los siguientes consejos de sonido e iluminación para resolver el problema del robot: si aún no puede resolverlo, no dude en ponerse en contacto con nuestro servicio al cliente.

**Consejos:** Reinicie la máquina para resolver algunos problemas. Presione el interruptor inferior de la máquina para reiniciarla, y un pitido indica un reinicio exitoso.

Indicación del robot		Causa	Solución
Luz roja parpadea	Un pitido	Error de giroscopio	Mantenga el robot en un lugar estable para reiniciar y no mueva la máquina
	Dos pitidos	El parachoques puede estar atascado	Presione los lados izquierdo, medio y derecho de la barra anticollisión para ver si puede rebotar automáticamente
	Tres pitidos	Hay suciedad en el sensor de vista inferior de la máquina o la máquina está suspendida o en un entorno oscuro	Limpie el sensor de vista inferior de la máquina, colóquela en un piso nivelado y reinicie
	Cuatro pitidos	Baja potencia o error de carga	El voltaje del robot es demasiado bajo y necesita cargarse manualmente

## FAQ

Problema	Solución
El robot aspirador no se puede activar	<ul style="list-style-type: none"> <li>• Asegúrese de haber encendido el interruptor principal en la baja del robot.</li> <li>• Asegúrese de que la batería esté completamente cargada.</li> <li>• Reemplace las dos baterías AAA del control remoto.</li> <li>• Asegúrese de que la distancia entre el control remoto y el robot sea de 0-5m.</li> <li>• Si aún hay problemas, apague el interruptor principal en la baja del robot y reinicie la máquina.</li> </ul>
Falla de control remoto	<ul style="list-style-type: none"> <li>• Reemplace las baterías e instélelas correctamente.</li> <li>• Asegúrese de haber encendido el interruptor de la unidad y que la máquina tenga suficiente energía.</li> </ul>
El robot aspirador no funciona de repente	<ul style="list-style-type: none"> <li>• Compruebe si el robot está atrapada por obstáculos.</li> <li>• Verifique si la batería está baja.</li> <li>• Si aún hay problemas, apague el interruptor principal en la baja del robot y reiniciela.</li> </ul>
El robot no limpia automáticamente según la hora preestablecida	<ul style="list-style-type: none"> <li>• Asegúrese de que el interruptor del robot esté encendido.</li> <li>• Asegúrese de que la hora que se muestra en el control remoto esté configurada correctamente para que coincida con la hora local (AM / PM).</li> <li>• Verifique si del robot tiene suficiente energía para funcionar (según el estado actual del indicador)</li> </ul>
Succión débil	<ul style="list-style-type: none"> <li>• Verifique si hay obstáculos bloqueando el puerto de succión.</li> <li>• Vacíe la caja de polvo.</li> <li>• Limpie el filtro.</li> <li>• Compruebe si el filtro está mojado y asegúrese de que esté completamente seco antes de usarlo</li> </ul>
El robot no se puede cargar	<ul style="list-style-type: none"> <li>• Asegúrese de que el tomacorriente esté energizado y en pleno contacto con el electrodo de carga de la base.</li> <li>• Si el contacto es bueno, la máquina emitirá un pitido.</li> <li>• Puede limpiar el electrodo de carga con un trapo seco.</li> </ul>
El robot no puede volver a la base de carga	<ul style="list-style-type: none"> <li>• Retire los obstáculos a menos de 1 metro de los lados izquierdo y derecho de la base de carga y a menos de 2 metros de su frente. Coloque la base de acuerdo con las instrucciones.</li> <li>• Cuando el robot está cerca de la base de carga, volverá más rápido. Si la base de carga está muy lejos, el robot necesita más tiempo para regresar, tenga paciencia y espere a que se recargue. Si la energía restante es demasiado baja durante el proceso de busca de la carga, se detendrá en su lugar, su luz roja parpadeará y emitirá cuatro pitidos de alarma.</li> </ul>

El cepillo giratorio no gira	<ul style="list-style-type: none"> <li>• Limpie el cepillo giratorio.</li> <li>• Compruebe si el cepillo giratorio está instalado correctamente.</li> </ul>
La ruta del robot es anormal	<ul style="list-style-type: none"> <li>• Limpie el sensor de vista inferior con un trapo seco o un hisopo.</li> <li>• Limpie la rueda motriz.</li> <li>• Presione los lados izquierdo, medio y derecho de la barra anticolidión para ver si puede rebotar automáticamente. Apague el interruptor y reinicie la máquina.</li> </ul>

## SERVICIO POSTVENTA

Ofrecemos servicio de atención al cliente amigable y sin complicaciones, contáctenos si necesita ayuda.

Correo electrónico: [service-es@ultenic.com](mailto:service-es@ultenic.com)

## Ważne instrukcje na temat bezpieczeństwa

W celu zmniejszenia ryzyka obrażeń lub uszkodzeń zastosuj następujące środki ostrożności podczas konfiguracji, użytkowania oraz konserwowania robota odkurzającego:

- Przed użyciem robota zapoznaj się z wszystkimi instrukcjami na temat bezpieczeństwa oraz użytkowania.
- Zatrzymaj instrukcje bezpieczeństwa i użytkowania, aby wykorzystać je w przyszłości.
- Zwracaj uwagę na wszystkie ostrzeżenia na robocie, baterii, bazie ładującej oraz w instrukcji użytkownika.
- Postępuj zgodnie z wszystkimi instrukcjami obsługi.
- Zewnętrzny kabel lub przewód zasilacza nie może być wymieniony. W przypadku uszkodzenia przewodu lub wtyczki, zasilacz musi zostać zutylizowany.
- Produkt jest zaprojektowany wyłącznie z myślą o standardowym gniazdku. Produkt nie może być użyty z żadnym typem przetwornicy napięcia. Użycie przetwornicy napięcia spowoduje natychmiastowe unieważnienie gwarancji produktu.
- **UWAGA:** Wyłącznie ładuj jeden z następujących baterii robota: maksymalnie 14,4 V, bateria niklowo-metalowo-wodorkowa o maksymalnym natężeniu 2600 mAh lub bateria litowo-jonowa o maksymalnym natężeniu 2600 mAh. Inne typy baterii mogą wybuchnąć i spowodować obrażenia. Proszę skontaktować się z działem obsługi klienta w celu prawidłowej wymiany baterii.
- Proszę naładować oraz wyciągnąć baterie z robota oraz akcesoriów przed długoterminowym składowaniem oraz transportem.
- Bateria musi zostać wyciągnięta z urządzenia przed użyciem tego urządzenia. W celu wyciągnięcia baterii wpiętej w urządzenie, najpierw odkręć wszystkie śrubki od spodu, a następnie wyjmij główną płytę drukowaną i odkręć pokrywę baterii za pomocą śrubokręta. Wyciągnij baterię odłączając szybkołączkę.
- **OSTRZEŻENIE:** Narażenie na chemię: W przypadku, gdy bateria przecieka, to nie pozwól, aby płyn wszedł w kontakt z twoją skórą lub oczyma. Jeżeli dojdzie do kontaktu, to przemyj obszar kontaktu za pomocą wody i zasięgnij porady lekarza. Umieść baterię (użyta bateria dołączona, gdy robot będzie uitylizowany) w szczelnej plastikowej torbie, a następnie bezpiecznie zutylicuj zgodnie z lokalnymi przepisami na temat ochrony środowiska
- **OSTRZEŻENIE:** Ryzyko pożaru lub eksplozji: Nie zginiataj ani nie rozmontowuj baterii. Nie podgrzewaj ani nie umieszczaj baterii w pobliżu źródła światła lub nie wystawiaj baterii na bezpośrednie światło słoneczne. Nie spalaj ani nie zwieraj akumulatora. Nie wystawiaj baterii na wstrząsy mechaniczne.
- Skontaktuj się z lokalnymi władzami zajmującymi się zarządzaniem odpadami, aby uzyskać informacje na temat przepisów dotyczących recyklingu oraz utylizacji baterii w twojej okolicy.
- Twój robot to nie zabawka. Nie siadaj ani nie stawaj na robocie. Dzieci i zwierzęta domowe powinny być pod nadzorem podczas pracy robota.
- Robot przeznaczony jest wyłącznie do użytku w pomieszczeniach.

- Nie używaj jednorazowych baterii. Używaj wyłącznie baterii wielorazowego użycia dostarczonych wraz z produktem. W celu wymiany zakup identyczne baterie do robota lub skontaktuj się z Obsługą Klienta, aby dowiedzieć się o alternatywnych opcjach dotyczących baterii.
- Przechowuj i używaj robota w pomieszczeniu o umiarkowanej temperaturze.
- Nie rozpylaj ani nie wylewaj płynów na robota.
- Nie używaj żadnego innego przewodu zasilającego. W celu wymiany przewodu proszę skontaktować się z Obsługą Klienta, aby zapewnić właściwy dobór przewodu zasilającego dla odpowiedniego kraju.
- Nie używaj robota do podnoszenia ostrych przedmiotów, szkła ani czegokolwiek co się pali lub dymi.
- Nie zanurzaj baterii w żadnym płynie.
- Nie używaj robota do zbierania wybielaczy wodnych, farby ani jakichkolwiek innych chemikaliów, ani niczego mokrego.
- Przed użyciem robota podnieś objekty takie jak ubrania, kartki papieru, sznurki do rolet lub zasłon, przewody zasilające i wszelkie inne delikatne objekty. Jeżeli robot najedzie na przewód zasilający i go pociągnie, to objekty znajdujące się na stole lub półce mogą upaść.
- Jeżeli pokój, który ma zostać wyczyszczony jest wyposażony w balkon, to na drodze robota powinna znajdować się fizyczna bariera uniemożliwiająca robotowi dostęp do balkonu i zapewniająca robotowi bezpieczną pracę.
- Nie kładź niczego na robocie.
- Należy pamiętać, że robot porusza się sam. Zachowaj ostrożność podczas poruszania się po obszarze na którym pracuje robot, aby na niego nie nadepnąć.
- Nie używaj robota na obszarach z odsłoniętymi gniaздkami elektrycznymi na podłodze.
- Nie używaj tego urządzenia na niewykończonej, niezamkniętej, woskowej lub szorstkiej podłodze. Może to doprowadzić do uszkodzenia podłogi i urządzenia. Używaj wyłącznie na twardej podłodze lub na dywanach cechujących się niskim włosiem.
- Urządzenie zostało zaprojektowane do użycia na podłodze bez jej zarysowania. Jednakże nadal zalecamy, aby przetestować urządzenie na niewielkim obszarze pokoju, aby upewnić się, że nie powstaną żadne zarysowania podczas sprzątania całego pokoju.

## Bateria oraz informacje o ładowaniu

### Bateria litowo-jonowa

**Ważne:** Baterie litowo-jonowe oraz produkty zawierające lit-jon podlegają surowym przepisom dotyczącym transportu. Jeżeli musisz wysłać ten produkt (wraz z zawartą baterią) do naprawy, zabierasz ze sobą w podróż lub w jakimkolwiek innym celu, to MUSISZ postępować zgodnie z niniejszą instrukcją dotyczącą wysyłki.

- Wyjmij baterie litowo-jonową z produktu.
- Naklej kawałek taśmy na metalowych stykach ładowania baterii.
- Ponownie zainstaluj baterie (wraz z naklejoną taśmą) w produkcie oraz zabezpiecz komorę baterii.
- Zapakuj produkt używając oryginalnego opakowania lub w używając własnego opakowania tak, aby uniemożliwić jakiegokolwiek przemieszczenie się podczas transportu.
- Wyślij wyłącznie za pomocą transportu lądowego (nie wysyłaj za pomocą transportu lotniczego).

### Przechowywanie baterii

Jeżeli przechowujesz robota poza bazą ładującą, to wpiery wyjmij baterię. Następnie przechowuj baterię w chłodnym i suchym miejscu.



Następujący symbol na produkcie lub jego opakowaniu oznacza:

Nie utylizuj urządzeń elektrycznych razem z niesortowanymi odpadami komunalnymi. Użyj oddzielnych punktów zbiórki. Skontaktuj się ze swoimi lokalnymi władzami, aby uzyskać informacje na temat dostępnych systemów zbiórki. Jeżeli urządzenia elektryczne są składowane na wysypiskach lub składowiskach odpadów, to niebezpieczne substancje mogą przedostać się do wód gruntowych lub dostać się do łańcucha pokarmowego, szkodząc zdrowiu i samopoczuciu. Proszę skontaktować się z lokalnymi lub regionalnymi władzami w celu uzyskania informacji na temat programów zbierania, ponownego użycia oraz recyklingu.

## Na temat twojego robota

### 1. Robot

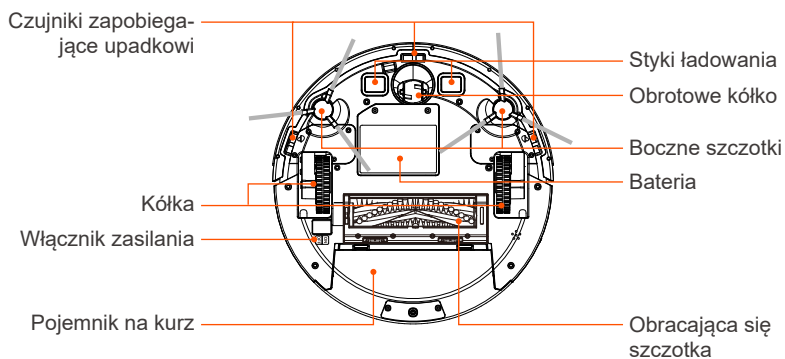
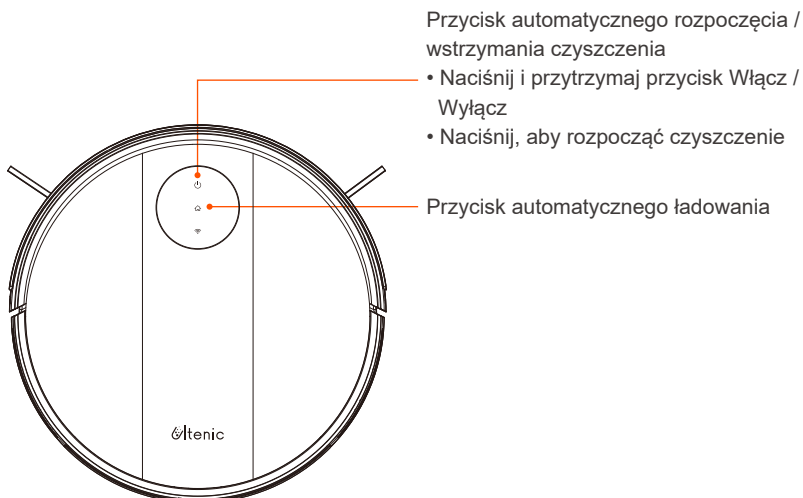

## 2. Akcesoria

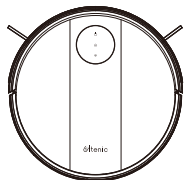

1 x Jednostka główna

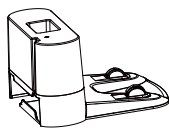

1 x Baza ładowująca

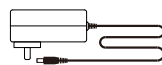

1 x Adapter

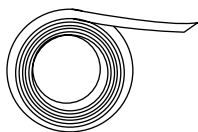

1 x Paski graniczne



1 x Szczotka

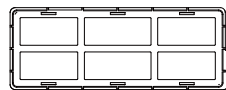

1 x filtr HEPA

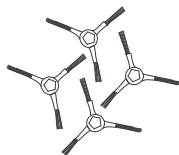

4 x Boczne szczotki



1 x Pilot zdalnego sterowania  
(wraz z dwoma bateriami AAA)

## 3. Baza ładowująca

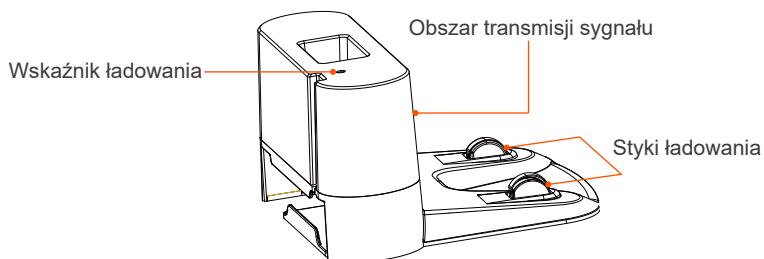



## 4. Zdalne sterowanie

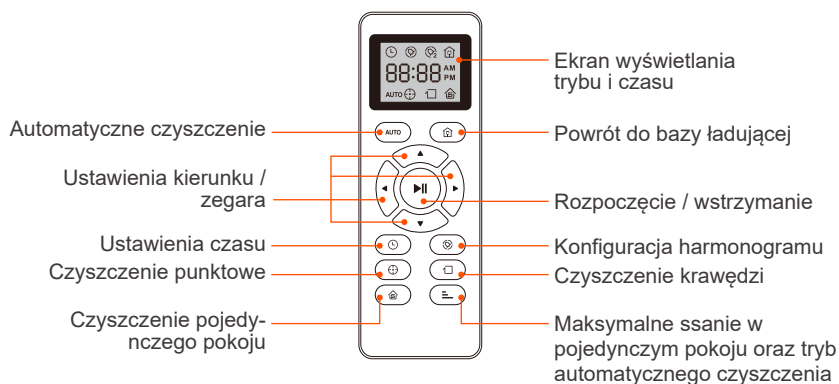

Przed pierwszym użyciem pilota zainstaluj dwie baterie AAA. Upewnij się, że dodatnie i ujemne bieguny są poprawnie zwrócone w odpowiednim kierunku zgodnie z oznaczeniem w komorze baterii. Podczas używania pilota, proszę celować w robota. Efektywny zasięg wynosi 0-5 m.

## 5. Wskaźnik LED

Światło LED	Status
Stałe niebieskie światło	Pracuje normalnie / pauza / tryb czuwania
Migoczące niebieskie światło	W zasilaniu / konfiguruje sieć / aktualizuje oprogramowanie
Migoczące żółte światło	Niski poziom baterii / ładowanie
Migoczące zielone światło	Ładowanie
Stałe zielone światło	W pełni naładowany
Szybko migoczące czerwone światło	Błąd
Światła wyłączone	Wyłączone / tryb snu

## Używanie robota

### Szybkie rozpoczęcie

- 1 Podłącz bazę ładującą oraz włóż kabel w szynę na dole stacji ładującej.

**Uwaga:** Jeżeli nie włożysz kabla w szynę, to może się on spowodować, że przez niego robot utknie podczas ładowania lub czyszczenia.

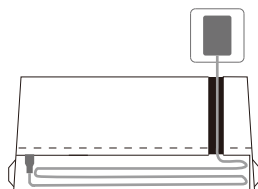

### 2 Pozycja bazy ładującej

- 1) Umieść bazę ładującą na twardej i równej powierzchni pod ścianą.

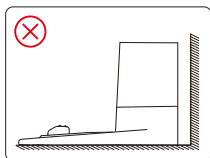
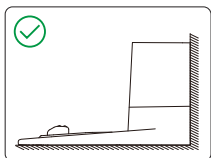

- 2) Umieść bazę ładującą przy ścianie i upewnij się, że jest to otwarte oraz uporządkowane miejsce mające przynajmniej.

2 metry (6,5 stopy) z przodu bazy ładującej, oraz 1 metr (2,3 stopy) z oby dwóch stron bazy ładującej.

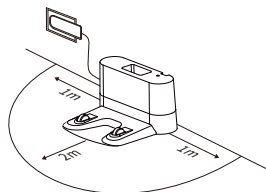

- 3) Podłącz okrągłe złącze adaptera do gniazdka zasilania w bazie ładującej, oraz koniec do gniazdka ściennego.

**Uwaga:** Upewnij się, że wskaźnik się świeci, gdy baza ładująca jest podłączona. W przeciwnym wypadku robot nie będzie się ładował.

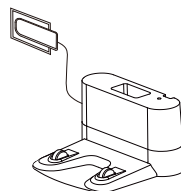

### 3 Instalacja bocznych szczotek

Przymocuj boczne szczotki do spodu robota poprzez wciśnięcie szczotek w gniazda.

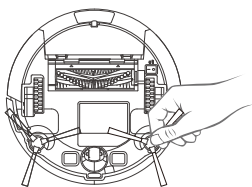

- 4 Włącz główny włącznik znajdujący się na spodzie robota.

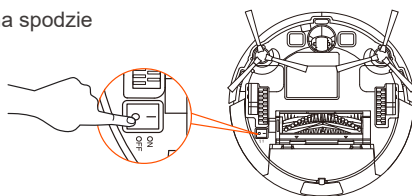

- 5 Aktywacja robota

Umieść robota na bazie ładującej i upewnij się, że metalowe styki ładujące na bazie ładującej pasują z tymi pod robotem. Jeżeli to się powiedzie, to usłyszysz serię dźwięków.

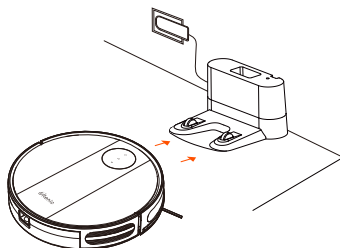

- 6 Rozpocznij cykl czyszczenia

Naciśnij raz przycisk zasilania “⏻”, aby obudzić robota.

Naciśnij raz jeszcze przycisk zasilania “⏻” lub naciśnij przycisk “AUTO” na pilocie, aby rozpocząć cykl czyszczenia.

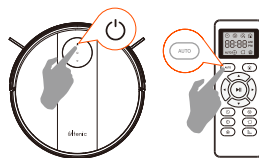
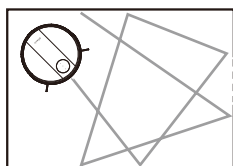

- 7 Pauza

Aby zatrzymać robota podczas cyklu czyszczenia naciśnij przycisk “⏻” lub naciśnij “▶II” na pilocie.

Aby wznowić pracę robota naciśnij przycisk “⏻” lub przycisk “▶II” na pilocie.

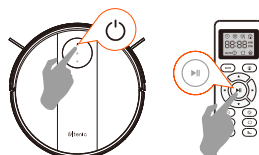

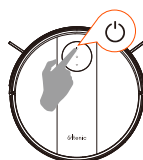

- 8 WYŁĄCZENIE

Aby zakończyć cykl czyszczenia i przełączyć robota w tryb czuwania, naciśnij przycisk “⏻” do czasu aż wskaźniki robota się nie wyłączą.



## W jaki sposób robot czyści twój dom

### 1 Automatyczne czyszczenie

Naciśnij przycisk “” na robocie lub naciśnij przycisk “” na pilocie, aby rozpocząć automatyczne czyszczenie.

Jeżeli podczas sprzątania poziom baterii jest niski, a sprzątanie się nie zakończyło, to robot powróci do bazy ładującej, aby naładować baterie.

#### Cenna wskazówka:

Podczas procesu ładowania może wystąpić zjawisko polegające na tym, że robot nie będzie mógł zlokalizować bazy ładującej. W tym wypadku robot zamiga na czerwono oraz czterokrotnie wyda sygnał „BEEP”. Proszę ręcznie przenieść robota do bazy ładującej, aby go naładować.

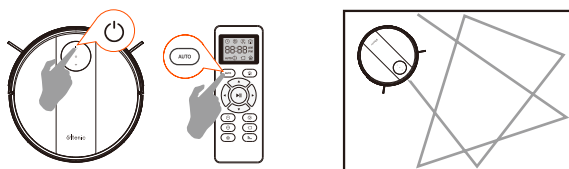

### 2 Czyszczenie punktowe

Gdy wybierzesz czyszczenie punktowe, to robot będzie intensywnie czyścić zlokalizowany obszar wykonując spiralę na zewnątrz o średnicy około 3 stóp (1 metra), a następnie będzie poruszał się spiralnie do wewnątrz miejsca rozpoczęcia. Podczas czyszczenia punktowego, robot zwiększa swoją moc odkurzania, aby zapewnić najlepszą efektywność czyszczenia. Aby użyć czyszczenia punktowego, umieść robota na wybranym brudnym miejscu i “” (Punkt) na pilocie.

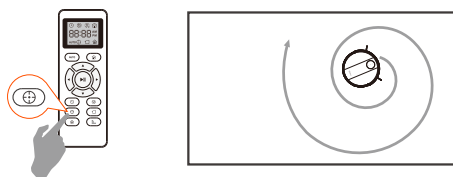

### 3 Poziomy mocy

- Gdy odkurzacz automatyczny jest w trybie zamiatania, naciśnij ten przycisk, aby wyregulować moc ssania;
- Gdy odkurzacz automatyczny jest w trybie jednoczesnego zamiatania i mopowania, naciśnij ten przycisk, aby wyregulować moc ssania;
- Gdy odkurzacz automatyczny jest w trybie mopowania, naciśnij ten przycisk, aby dostosować prędkość wypływu wody.



### 4 Czyszczenie krawędzi

Po wyczyszczeniu otwartego obszaru podłogi przez robota można włączyć tryb czyszczenia krawędzi, aby upewnić się, że robot wyczyścił obszar wzdłuż ścian i nóg mebli. Jeżeli preferujesz szybkie czyszczenie krawędzi, to naciśnij przycisk “” na pilocie.

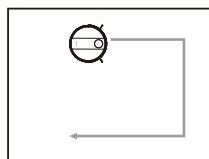

### 5 Czyszczenie pojedynczego pokoju

Naciśnij przycisk “” na pilocie, aby rozpocząć losowe czyszczenie.

#### **Cenna wskazówka:**

W tym trybie robot będzie czyścił przez około 30 minut, a następnie przerwie pracę. Proszę zamknąć drzwi, aby upewnić się, że robot nie opuści pokoju.

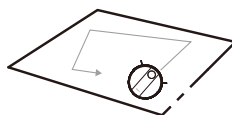

## Harmonogram czyszczenia

Robot może mieć skonfigurowany harmonogram czyszczenia, który umożliwia Ci dostosowanie czasu czyszczenia domu.

### 1 Ustaw zegar zdalnego sterowania

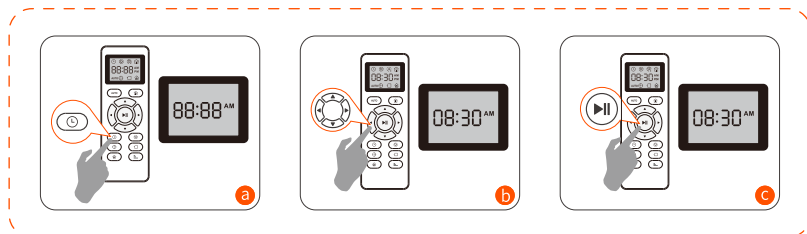

- Naciśnij przycisk “⏻” na pilocie, a następnie część wskazująca godzinę zacznie migać w oknie ustawień wyświetlacza zegara.
- Naciśnij przycisk “◀” lub “▶” aby wybrać część wskazującą minuty lub godziny. Naciśnij “▲” lub “▼”, aby wybrać pożądaną cyfrę.
- Następnie naciśnij przycisk “▶” , robot wyda z siebie dźwięk "BEEP" po zakończeniu ustawiania zegara.

### 2 Ustawianie zegara pilota

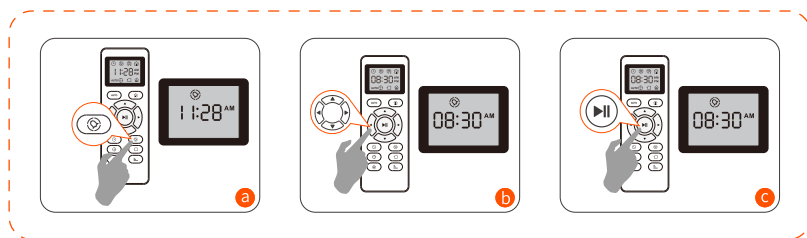

- Naciśnij przycisk “🕒” na pilocie, a następnie sekcja godzinowa zacznie migać w oknie ustawień wyświetlania harmonogramu sprzątania.
- Naciśnij przycisk “◀” lub “▶”, aby wybrać sekcje minut lub godzin. Naciśnij przycisk “▲” lub “▼”, aby wybrać pożądaną cyfrę.
- Następnie naciśnij przycisk “▶” , a robot wyda z siebie dźwięk "BEEP" po zakończeniu ustawiania zegara.

### 3 Anulowanie harmonogramu sprzątnia

Naciśnij i przytrzymaj przycisk “⊗” przez około 4 sekundy na pilocie, a robot odpowie dźwiękiem “BEEP” w momencie, gdy harmonogram sprzątnia zostanie anulowany.

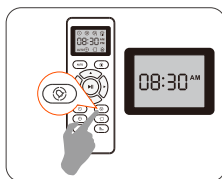

## Regularna konserwacja robota

Proszę przeprowadzić następujące procedury konserwacyjne, aby robot pracował z najwyższą wydajnością. Jeżeli zauważysz, że robot zbiera mniej zanieczyszczeń z podłogi, to opróżnij swój kosz, wyczyść filtr oraz obracającą się szczotkę.

Zalecane czyszczenie / częstotliwość wymiany:

Część robota	Czyszczenie	Częstotliwość wymiany
Pojemnik na kosz	Po każdym użyciu	—
Filtr	Raz w tygodniu	Co 2 miesiące
Obracająca się szczotka	Raz w tygodniu	Co 6-12 miesięcy
Boczne szczotki	Raz w miesiącu	Co 3-6 miesięcy (lub przy wyraźnym zużyciu)
Oslona szczotki	Raz w miesiącu	Co 3-6 miesięcy (lub gdy pasek z gumy silikonowej na osłonie szczotki jest wyraźnie zużyty)
Czujniki	Raz w miesiącu	—
Styki ładowania	Raz w miesiącu	—
Obracające się kółko	Raz w miesiącu	—

## Opróżnianie kosza robota

- 1 Naciśnij przycisk zwolnienia pojemnika, aby wyjąć pojemnik.
- 2 Otwórz drzwiczki pojemnika, aby go opróżnić.

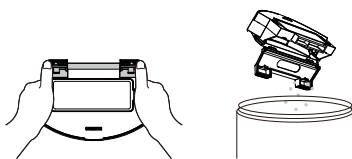
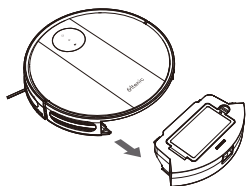

## Czyszczenie filtra robota

- 1 Wyjmij filtr chwytając za białą końcówkę.
- 2 Strząśnij zanieczyszczenia stukając filtrem o pojemnik na śmieci.

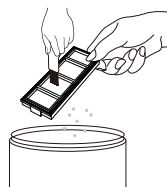
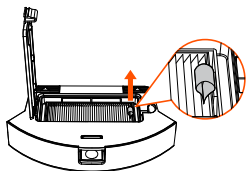

## Czyszczenie obracającej się szczotki robota oraz bocznych szczotek

- 1 Zdejmij obracającą się szczotkę, wyczyść korytarz odkurzenia za pomocą szmatki.

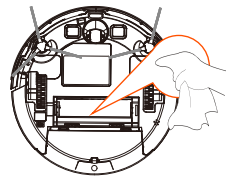
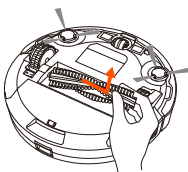
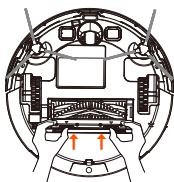

- 2 Wyczyść obracającą się szczotkę. Obetnij włosy zaplątane w obracającą się szczotkę za pomocą dostarczonego noża do czyszczenia.
- 3 Wyjmij boczne szczotki i użyj szmatki, aby wyczyścić szczotki z kurzu.

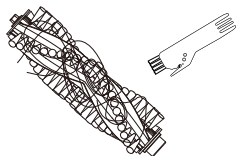



- 4 Wyjmij obracające się kółko, a następnie wyczyść je za pomocą dostarczonych narzędzi do czyszczenia.

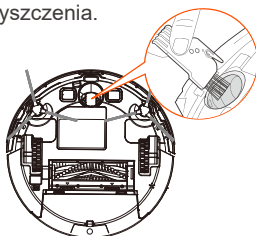

- 5 Przetrzyj z kurzu sensor klifu, aby utrzymać go w najlepszej sprawności.

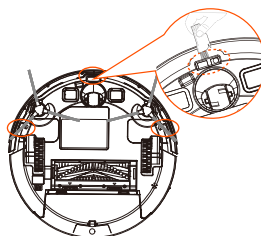

## Rozwiązywanie problemów

Robot będzie informował Cię o błędzie za pomocą dwukrotnego dźwięku ostrzegawczego. Wskaźnik również będzie migał lub zmieni swój kolor na czerwony. Zapoznaj się z poniższą tabelką, aby rozwiązać problem z robotem. Jeżeli problem nie został rozwiązany, to proszę skontaktować się z naszą BEZPŁATNĄ obsługą klienta w celu uzyskania dalszej pomocy.

**Cenna wskazówka:** Niektóre błędy mogą zostać rozwiązane poprzez ponowne uruchomienie robota. Aby ponownie uruchomić robota, naciśnij przycisk zasilania na spodzie robota. Usłyszysz sygnał dźwiękowy oznaczający pomyślne ponowne uruchomienie robota.

Robot miga i mówi		Prawdopodobna przyczyna	Rozwiązanie
Wskaźnik miga na czerwono	Pojedynczy dźwięk	Błąd żyroskopu	Trzymaj robota w stabilnym miejscu do ponownego uruchomienia i nie przesuwaj maszyny.
	Podwójny dźwięk	Zderzak jest zablokowany	Sprawdź, czy zderzak jest elastyczny.
	Potrójny dźwięk	Czujnik klifu robota jest brudny, wisi nad krawędzią lub zablokował się na ciemnej powierzchni.	W przypadku, gdy robot wisi nad krawędzią lub znajduje się na ciemnej powierzchni, to proszę rozpocząć w nowym miejscu. W przeciwnym wypadku wytrzyj czujniki suchą szmatką.
	Poczwórny dźwięk	Niski poziom naładowania baterii lub błąd ładowania.	Napięcie robota jest zbyt niskie i wymaga on ręcznego ładowania.

## CZĘSTO ZADAWANE PYTANIA

Problemy	Rozwiązanie
Nie można aktywować robota.	<ul style="list-style-type: none"> <li>• Upewnij się, że przełącznik zasilania jest na pozycji <b>WŁĄCZENIE</b>.</li> <li>• Upewnij się, że bateria jest w pełni naładowana.</li> <li>• Wymień baterie (2x AAA) w pilocie.</li> <li>• Upewnij się, że robot znajduje się w</li> <li>• Jeżeli problem nadal występuje, to wyłącz zasilanie i włącz je ponownie.</li> </ul>
Zdalne sterowanie nie działa.	<ul style="list-style-type: none"> <li>• Wymień baterie w pilocie.</li> <li>• Upewnij się, że robot został włączony i jest w pełni naładowany.</li> </ul>
Robot nagle przerwał pracę.	<ul style="list-style-type: none"> <li>• Sprawdź, czy robot nie jest uwięziony lub nie zablokował się na przeszkodzie.</li> <li>• Sprawdź, czy poziom naładowania baterii nie jest zbyt niski.</li> <li>• Jeżeli problem wciąż występuje, to wyłącz zasilanie, poczekaj 2 sekundy, a następnie włącz zasilanie.</li> </ul>
Nie można skonfigurować harmonogramu czyszczenia.	<ul style="list-style-type: none"> <li>• Upewnij się, że przełącznik głównego zasilania znajdujący się na spodzie robota jest włączony.</li> <li>• Upewnij się, że czas, pora dnia (przed południem / po południu), oraz harmonogram zostały poprawnie skonfigurowane.</li> <li>• Sprawdź, czy poziom naładowania baterii robota nie jest zbyt niski do rozpoczęcia czyszczenia.</li> </ul>
Słaba moc ssania.	<ul style="list-style-type: none"> <li>• Sprawdź czy żadne przeszkody nie blokują wlotu ssania.</li> <li>• Opróżnij pojemnik na kurz.</li> <li>• Wyczyść filtry przy pomocy odkurzacza lub szczotki czyszczącej.</li> <li>• Sprawdź czy filtry są mokre co może być spowodowane przez znajdującą się na podłodze wodę lub inny płyn. Przed użyciem, całkowicie wysusz filtry.</li> </ul>
Robot nie może zostać naładowany.	<ul style="list-style-type: none"> <li>• Sprawdź czy wskaźniki na bazie ładującej się świecą. Jeżeli się nie świecą, to skontaktuj się z centrum serwisowym w celu naprawy lub wymiany bazy ładującej.</li> <li>• Odkurz styki ładujące za pomocą suchej szmatki.</li> <li>• Sprawdź, czy słyszysz dźwięk w momencie, gdy robot wraca do bazy ładującej. Jeżeli go nie słyszysz, to skontaktuj się z centrum serwisowym w celu naprawy lub wymiany bazy ładującej.</li> </ul>
Robot nie może wrócić do bazy ładującej.	<ul style="list-style-type: none"> <li>• Usuń objekty w zasięgu 3 stóp / 1 metra z lewej i prawej strony oraz 6 stóp / 2 metrów z przodu bazy ładującej.</li> <li>• W momencie, gdy robot jest w pobliżu stacji ładującej, to powróci do niej szybko. Jednakże, jeżeli baza ładująca znajduje się daleko, to może, to zabrać robotowi więcej czasu. Proszę być cierpliwym, ponieważ robot jest w trakcie powrotu.</li> <li>• Wyczyść styki ładujące.</li> </ul>
Obracająca się szczotka nie obraca się.	<ul style="list-style-type: none"> <li>• Wyczyść obracającą się szczotkę.</li> <li>• Sprawdź, czy obracająca się szczotka oraz osłona szczotki zostały poprawnie zainstalowane.</li> </ul>
Nieprawidłowe przemieszczenie się robota lub niepoprawna ścieżka ruchu.	<ul style="list-style-type: none"> <li>• Ostrożnie wyczyść czujniki za pomocą suchej szmatki.</li> <li>• Ponownie uruchom robota wyłączając go i włączając go ponownie.</li> </ul>

## OBSŁUGA POSPRZEDAŻOWA

Profesjonalny zespół obsługi klienta firmy Ultenic będzie odpowiedzialny i zapewni wsparcie dla wszystkich produktów, które automatycznie objęte są bezproblemową gwarancją przez okres jednego roku po zakupie.

Jeżeli masz jakieś pytania lub problemy dotyczące produktu, to proszę skontaktować się ze Wsparciem i Serwisem Ultenic za pośrednictwem e-maila na adres [service-uk@ultenic.com](mailto:service-uk@ultenic.com).

## Важные информации по безопасности

Чтобы снизить риск получения травм или повреждения имущества в процессе эксплуатации и технического обслуживания робота-пылесоса, ознакомьтесь с основными мерами предосторожности, в том числе описанные ниже:

- Перед использованием робота-пылесоса прочитайте всю инструкцию и эксплуатацию.
- Сохраните инструкции - инструкции по технике безопасности и эксплуатации следует сохранить для обращения к ним в будущем.
- Обратите внимание на все предупреждения на роботе, батарее, зарядной док-станции и в руководстве пользователя.
- Строго соблюдайте всю инструкцию по эксплуатации.
- Не используйте устройство, если кабель питания или вилка повреждены.
- Данный продукт предназначен для подключения только к стандартной розетке. Данный продукт не должен использоваться с любым типом преобразователя мощности. Использование преобразователя мощности, немедленно аннулирует гарантию.
- **Примечание:** заряжайте только одну из следующих батарей робота: максимум 14.4 V, максимум 2600mAh Ni-MH или максимум 2600mAh Li-ion аккумулятор. Другие типы батарей могут взорваться, что может привести к травме. Всегда обращайтесь в Службу поддержки клиентов для правильной замены аккумулятора.
- Перед длительным хранением или транспортировкой обязательно зарядите и извлеките батареи из робота и аксессуаров.
- Перед утилизацией данного устройства батарея необходимо извлечь из него. Чтобы извлечь батарею из данного устройства, сначала снимите винты на нижней панели, затем снимите основную печатную плату и открутите крышку батарейного отсека с помощью отвертки. Извлеките батарею, отсоединив быстрый разъем.
- **ПРЕДУПРЕЖДЕНИЕ:** химическое воздействие: если аккумулятор протекает, не допускайте попадания жидкости на кожу или в глаза. Если контакт был установлен, промойте пораженный участок большим количеством воды и обратитесь за медицинской помощью. Поместите аккумулятор (использованный аккумулятор входит в комплект поставки при утилизации робота) в герметичный пластиковый пакет и безопасно утилизируйте его в соответствии с местным экологическим законодательством.
- Обратитесь в местное управление по обращению с отходами для получения инструкций по утилизации батарей в вашем регионе.
- Ваш робот не игрушка. Не садитесь и не стойте на роботе. Дети и домашние животные должны находиться под наблюдением во время работы вашего робота.

- Робот предназначен только для использования внутри помещений.
- Не используйте непerezаряжаемые батареи. Используйте только аккумуляторную батарею, поставляемую вместе с устройством. Для замены приобретите такую же батарею робота или обратитесь в Центр обслуживания клиентов робота для получения альтернативных вариантов батарей.
- Храните и эксплуатируйте робот только при комнатной температуре.
- Не распыляйте и не заливайте жидкость на робота.
- Не используйте никакие другие шнуры питания. Для замены шнура обратитесь в Службу поддержки клиентов, чтобы обеспечить правильный выбор шнура питания для конкретной страны.
- Не используйте робота для подбора острых предметов, стекла или чего-либо горящего или дымящегося.
- Не погружайте батарейный блок в какую-либо жидкость.
- Не используйте робот для сбора отбеливателя, краски, других химических веществ или чего-либо мокрого.
- Перед использованием робота поднимите предметы, такие как одежда, свободные бумаги, тяните шнуры для жалюзи или штор, шнуры питания и любые хрупкие предметы. Если робот проходит по шнуру питания и тянет его, есть вероятность, что объект может быть снят со стола или полки.
- Если в очищаемой комнате есть балкон, следует использовать физический барьер, чтобы предотвратить доступ к балкону и обеспечить безопасную эксплуатацию.
- Не ставьте ничего поверх робота.
- Обратите внимание, что робот будет двигаться сам по себе. Будьте осторожны при ходьбе в том месте, где работает робот, чтобы не наступить на него.
- Не эксплуатируйте робот в местах с незащищенными электрическими розетками на полу.
- Не используйте устройство на незаконченном, незапечатанном, воценом или шероховатом полах. Это может привести к повреждению пола и данного устройства. Используйте только на твердых поверхностях пола или коврах с низким ворсом.
- Данное устройство предназначено для использования на полу без царапин. Мы по-прежнему рекомендуем вам протестировать это устройство в небольшой части комнаты, чтобы убедиться, что оно не поцарапается, прежде чем чистить всю комнату.

## Информация о батарее и зарядке

### Литий-ионный аккумулятор

**Важно:** литий-ионные аккумуляторы и изделия, содержащие литий-ион, подпадают под строгие правила транспортировки. Если вам необходимо отправить этот продукт (включая батареи) для обслуживания, путешествия или по любой другой причине, вы должны соблюдать следующие инструкции по доставке:

- Извлеките литий-ионный аккумулятор из устройства.
- Поместите кусок ленты на металлические зарядные контакты аккумулятора.
- становите аккумулятор (с лентой на нем) на место и закрепите крышку аккумулятора.
- Упакуйте изделие в оригинальную упаковку или в собственную упаковку, чтобы предотвратить любое движение во время транспортировки.
- Только наземным транспортом (без авиаперевозок).

### Хранение аккумулятора

Если вы храните робота вне зарядной док-станции, сначала извлеките аккумулятор. Затем храните робота и аккумулятор в прохладном, сухом месте.



Символ на изделии или его упаковке означает:

Не утилизируйте электроприборы как несортированные коммунальные отходы, используйте отдельные пункты сбора. Для получения информации о доступных системах сбора данных обратитесь в местные органы власти. При утилизации электроприборов на свалках опасные вещества могут просачиваться в грунтовые воды и попадать в пищевую цепочку, нанося вред вашему здоровью и благополучию. Для получения дополнительной информации о программах сбора, повторного использования и утилизации отходов обратитесь в местные или региональные органы управления отходами.

## О Вашем Роботе

### 1. Робот

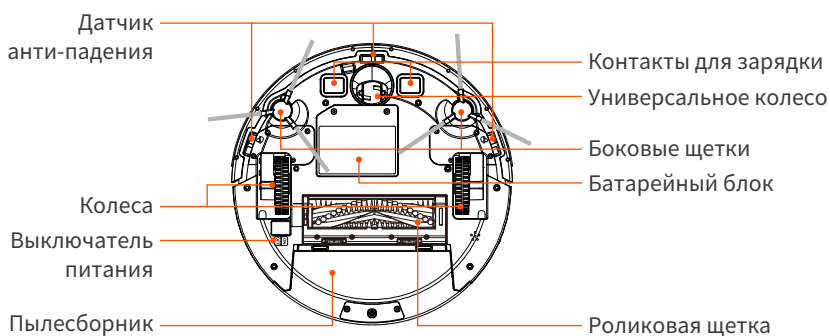
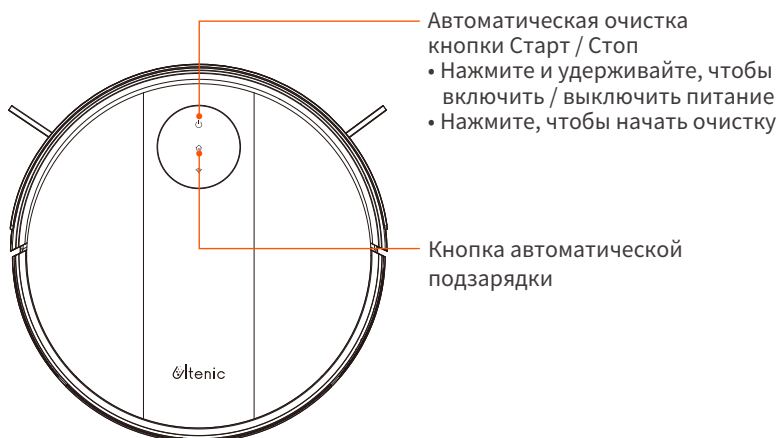

## 2. Аксессуары

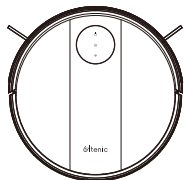

1 x Основной Корпус

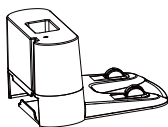

1 x Зарядная  
Док-Станция

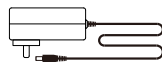

1 x Адаптер

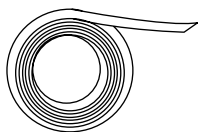

1 x Магнитная полоска



1 x Щетка

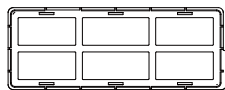

1 x HEPA-фильтр



4 x Боковые щетки



1 x Пульт  
(с батареями 2xAAA)

## 3. Зарядная Док-Станция

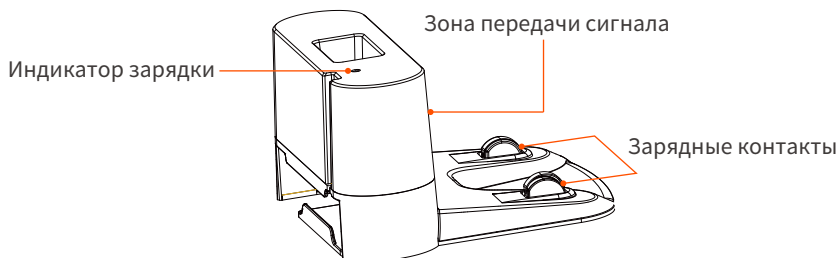



## 4. Дистанционное управление



Перед первым использованием пульта ДУ установите 2 батарейки типа AAA. Убедитесь, что положительный и отрицательный концы обращены в правильном направлении полярности, как указано в батарейном отсеке. При использовании пульта дистанционного управления, пожалуйста, цельтесь в робота, и эффективное расстояние составляет 0-5м.

## 5. Светодиодный индикатор

Светодиодный свет	Статус
Включен синий свет	нормальная работа/пауза/ожидание
Мигает синий свет	включения /конфигурации сети/обновления прошивки
Мигает желтый свет	низкий заряд/перезарядка
Зеленый свет микает	во время зарядки
Включен зеленый цвет	полностью заряжен
Быстро микает красный свет	Ненормальность/ Неисправность
Выключен свет	Выключение/Спящий режим

## Использование робота

### Быстрый старт

- 1 Подключите зарядную док-станцию, а оставшийся провод поместите в транкинг в нижней части зарядной док-станции.

**Примечание:** Если вы не вставите оставшийся провод в транкинг, он может застрять в роботе во время зарядки или чистки.

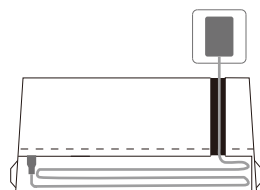

### 2 Положение Зарядной Док-Станции

- 1) Установите зарядную док-станцию на твердую ровную поверхность и прижмите ее к стене.

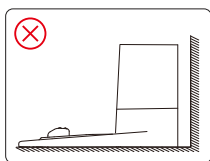
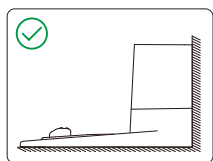

- 2) Установите зарядную док-станцию снова к стене и убедитесь, что место открыто и незагроможденная область, оставляя, по крайней мере, свободное место.

2 метра (6,5 фута) перед зарядной док станцией; 1 метр (2,3 фута) с обеих сторон зарядной док-станции.

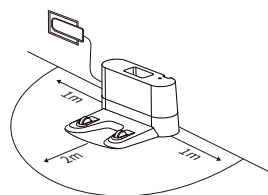

- 3) Подключите круглый разъем адаптера к розетке питания на зарядной док-станции, а другой - к настенной розетке.

**Примечание:** пожалуйста, убедитесь, что индикатор горит, когда зарядная док-станция подключена, иначе робот не может быть заряжен.

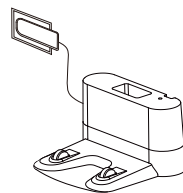

### 3 Установление боковых щеток

Прикрепите боковые щетки к нижней части робота, нажав на щетку в каждом пазу.

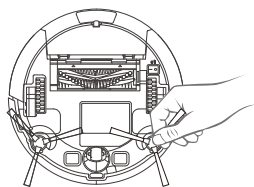

- 4 Включите главный выключатель питания на нижней части робота.

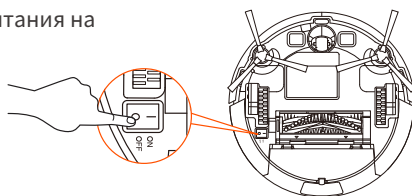

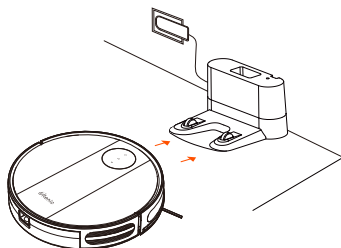

- 5 **Активируйте робота**

Поместите робота на зарядную док-станцию, убедившись, что металлические зарядные контакты на зарядной док-станции совпадают с теми, что находятся под роботом.





- 6 **Начало Цикла Очистки**

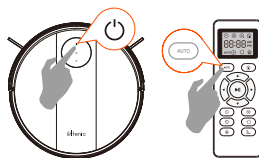
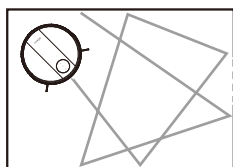

Нажмите кнопку питания “” один раз, чтобы разбудить робота.

Снова нажмите кнопку питания “” или кнопку “” на пульте дистанционного управления, чтобы начать цикл очистки.



- 7 **Пауза**

Чтобы приостановить работу робота во время цикла очистки, нажмите кнопку “” или нажмите кнопку “” на пульте дистанционного управления.

Чтобы запустить робота, нажмите кнопку “” или нажмите кнопку “” на пульте дистанционного управления.

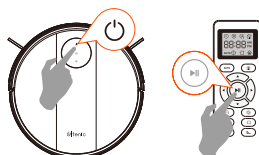

- 8 **Выключение питания**

Чтобы завершить цикл очистки и перевести робота в режим ожидания, нажмите и удерживайте кнопку “” , пока индикаторы робота не выключатся.

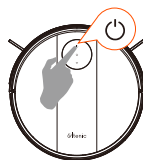

## Как Робот Убирает Ваш Дом

### 1 Авто чистка

Нажмите кнопку “” на роботе или кнопку “” на пульте дистанционного управления, чтобы начать автоматическую очистку.

Если батарея разряжена, а очистка не завершена, робот вернется к зарядной док-станции для зарядки.

#### Полезные советы:

Во время процесса зарядки может возникнуть явление, что зарядная док-станция не может быть найдена. В это время робот будет мигать красным светом и "гудеть" четыре раза. Пожалуйста, вручную поместите робота на зарядную док-станцию для зарядки.

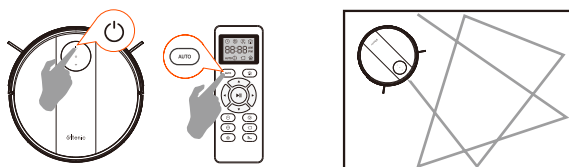

### 2 Выведение пятен

Когда вы выбираете точечную очистку, робот интенсивно очищает локализованную область, закручивая спираль наружу около 3 футов (1 метр) в диаметре, а затем закручивая спираль внутрь, где она началась. При точечной очистке робот повышает мощность вакуума, обеспечивая наилучшую возможную очистку там, где вам это нужно. Чтобы использовать точечную очистку, поместите робота поверх локализованного мусора и нажмите “” (Spot) на пульте дистанционного управления.

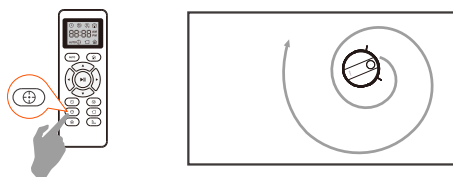

### 3 Кнопка передач

- Когда робот находится в режиме очистки, нажмите эту кнопку, чтобы отрегулировать мощность всасывания;
- Когда робот подметает и моет, нажмите эту кнопку, чтобы отрегулировать мощность всасывания;
- Когда робот находится в режиме мойки, нажмите эту кнопку, чтобы отрегулировать расход воды.

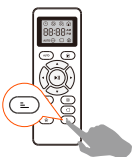

### 4 Очистка края

После того, как робот завершил уборку открытых участков вашего пола, он будет работать в режиме очистки края, чтобы убедиться, что он очищен вдоль стен и вокруг ножек мебели. Если вы предпочитаете более быструю очистку по краю, нажмите кнопку “” на пульте.

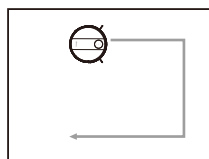

### 5 Уборка Одноместного Номера

Нажмите кнопку “” на пульте дистанционного управления, чтобы начать произвольную очистку.

#### Полезные советы:

в этом режиме робот будет продолжать чистку в течение примерно 30 минут, а затем остановится. Пожалуйста, закройте дверь, чтобы робот не выходит из комнаты.

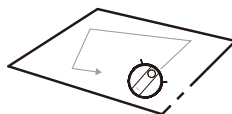

## План очистки

Робот имеет настройки графика уборки, которые позволяют настроить, когда робот убирает ваш дом.

### 1 Установление часов пульта дистанционного управления

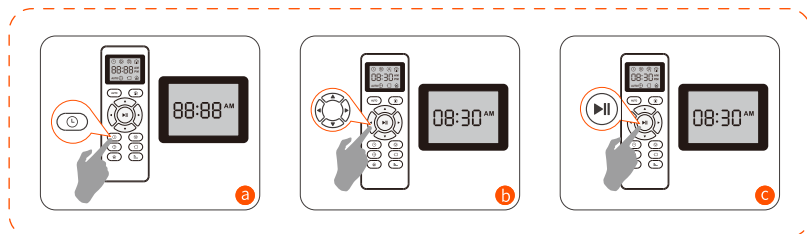

- a Нажмите кнопку “⏻” на пульте дистанционного управления, а затем в окне настройки отображения часов начнет мигать часовой раздел.
- b Нажмите кнопку “◀” или “▶” чтобы выбрать раздел минут или часов. Нажмите кнопку “▲” или “▼”, чтобы выбрать нужные цифры.
- c Затем нажмите кнопку “⏮”, После установки часов робот подаст звуковой сигнал.

### 2 Установление графика очистки

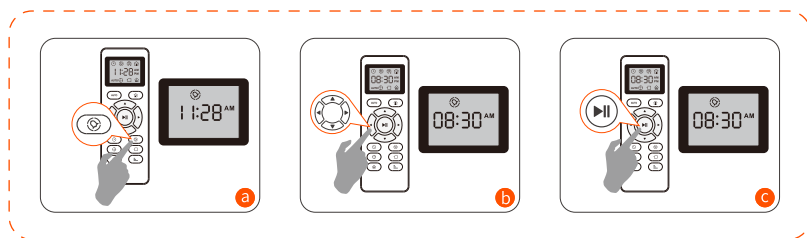

- a Нажмите кнопку “⌚” на пульте дистанционного управления, после чего раздел часов начинает хешироваться в окне настройки отображения графика очистки.
- b Нажмите кнопку “◀” или “▶”, чтобы выбрать минуту или час. Нажмите кнопку “▲” или “▼”, чтобы выбрать нужные цифры.
- c И затем нажмите кнопку “⏮”, робот подаст звуковой сигнал, когда настройка графика очистки будет завершена.

### 3 Отмена графика очистки

Нажмите и удерживайте кнопку “” на пульте дистанционного управления около 4 секунд. После отмены графика очистки робот издаст звуковой сигнал.

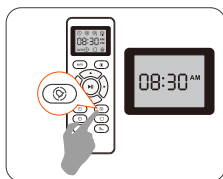

## Регулярное обслуживание робота

Чтобы обеспечить максимальную производительность робота, выполните следующие процедуры обслуживания. Если вы заметили, что робот собирает меньше мусора с пола, то опорожните пылесборник, очистите фильтр и роликовую щетку.

Рекомендуется частота чистки / замены:

Часть робота	Чистка	Частота замены
Пылесборник	После каждого использования	—
Фильтр	Раз в неделю	Каждые 2 месяца
Роликовая щетка	Раз в неделю	Каждые 6-12 месяцев
Боковые щетки	Раз в месяц	Каждые 3-6 месяцев (или при заметном износе)
Крышка роликовую щетки	Раз в месяц	Каждые 3-6 месяцев (или когда прокладка силиконовой резины на предохранителе щетки заметно изношена)
Датчики	Раз в месяц	—
Зарядные контакты	Раз в месяц	—
Универсальное колесо	Раз в месяц	—

## Очистка пылесборника робота

- 1 Нажмите кнопку освобождения, чтобы удалить пылесборник.
- 2 Откройте пылесборник, чтобы опорожнить его.

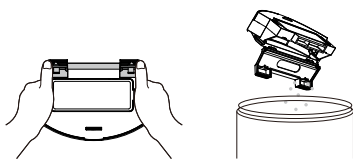
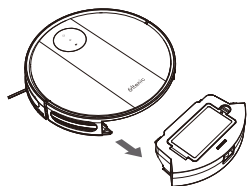

## Очистка фильтра робота

- 1 Удалите фильтр, взявшись за белую вкладку.
- 2 Удалите мусор, постукивая фильтром по контейнеру для мусора.

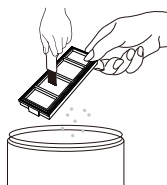
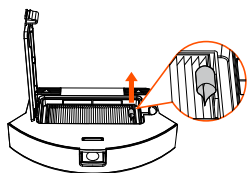

## Очистка роликовой щетки, боковых щеток, универсального колеса и датчки робота

- 1 Выньте роликовую щетку, очистите пылесосный проход тканью.

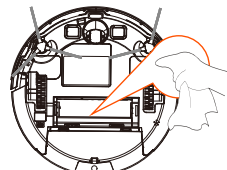
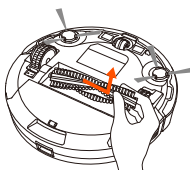
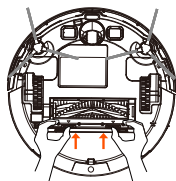

- 2 Чистка роликовой щетки. Используйте прилагаемый чистящий инструмент, чтобы отрезать волосы, запутавшиеся в роликовой щетке.
- 3 Снимите боковые щетки, используйте ткань, чтобы удалить пыль с щетки.

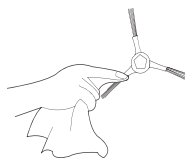
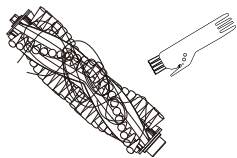



- 4 Вытащите универсальное колесо, затем очистите его с помощью чистящего инструмента.

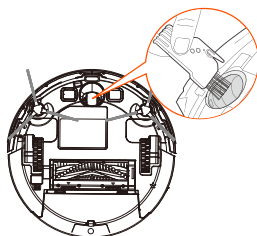

- 5 Удалите пыли с датчиков можно обеспечивать максимальную производительность машины.

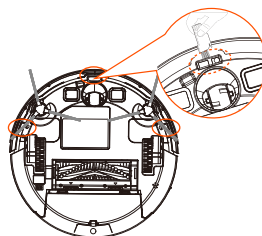

## Устранение неисправностей

Робот указывает о неисправности машины звуковым сигналом. Индикатор также будет мигать или загораться красным. Обратитесь к следующей таблице, чтобы решить проблему робота. Если проблема не решена, пожалуйста, свяжитесь с нашей бесплатной службой поддержки клиентов для получения дополнительной помощи.

**Теплые советы:** для некоторых ошибок перезагрузка робота может решить проблему. Чтобы перезагрузить робота, нажмите кнопку питания внизу на роботе, вы услышите звуковой сигнал, означающий успешную перезагрузку.

Робот мигает		Вероятная причина	Что делать
Красный индикатор мигает	Гудок раз	Ошибка гироскопа	Держите робот в стабильном месте для перезагрузки и не перемещайте машину
	Гудок два раза	Застрял бампер	Проверьте, является ли бампер гибким
	Гудок три раза	Датчики утеса робота грязны, они висят над каплей или застрял на темной поверхности	Если робот висит над каплей или на темной поверхности, пожалуйста, начните с нового места. В противном случае протрите датчики утеса сухой тканью
	Гудок четыре раза	Низкий заряд батареи или неправильная зарядка	Напряжение робота слишком низкое и требует ручной зарядки

Проблемы	Решения
Робот не может быть активирован	<ul style="list-style-type: none"> <li>• Убедитесь, что главный выключатель питания находится в положении ON.</li> <li>• Убедитесь, что аккумулятор полностью заряжен.</li> <li>• Замените батарейки (2*AAA) на пульте дистанционного управления.</li> <li>• Убедитесь, что пульт дистанционного управления находится в пределах досягаемости (16 футов/5 м) робота.</li> <li>• Если у вас все еще есть проблемы, выключите главный выключатель питания, а затем включите его снова.</li> </ul>
Пульт дистанционного управления не работает	<ul style="list-style-type: none"> <li>• Замените батарейки в пульте дистанционного управления.</li> <li>• Убедитесь, что робот включен и полностью заряжен.</li> </ul>
Робот внезапно перестает работать	<ul style="list-style-type: none"> <li>• Проверьте, попал ли робот в ловушку или застрял на препятствии.</li> <li>• Проверьте, не слишком ли низкий уровень заряда батареи.</li> <li>• Если у вас все еще есть проблемы, выключите главный выключатель питания, подождите 2 секунды, а затем включите его снова.</li> </ul>
Вы не можете запланировать уборку	<ul style="list-style-type: none"> <li>• Убедитесь, что главный выключатель питания на нижней части робота включен.</li> <li>• Убедитесь, что время, время суток (AM/PM) и запланированное время были установлены правильно.</li> <li>• Проверьте, не слишком ли мала мощность робота, чтобы начать уборку.</li> </ul>
Мощность всасывания слабая	<ul style="list-style-type: none"> <li>• Проверьте, нет ли каких-либо препятствий, блокирующих всасывающий вход.</li> <li>• Опустошите пылесборник.</li> <li>• Очистите фильтр с помощью пылесоса или щетки для очистки. Проверьте, не намокли ли фильтр из-за воды или другой жидкости на полу.</li> <li>• Перед использованием полностью высушите фильтр на воздухе.</li> </ul>
Робот не может быть заряжен	<ul style="list-style-type: none"> <li>• Проверьте, горит ли индикатор на зарядной док-станции. Если нет, обратитесь в сервисный центр для ремонта или замены зарядной док-станции.</li> <li>• Смахните пыль с контактных контактов зарядки сухой тканью.</li> <li>• Проверьте, можете ли вы услышать звуковой сигнал, когда робот возвращается к зарядной док-станции. Если нет, обратитесь в сервисный центр для ремонта или замены зарядной док-станции.</li> </ul>

<p>Робот не может вернуться к зарядной док-станции</p>	<ul style="list-style-type: none"> <li>• Удалите предметы в пределах 3 футов / 1 м с левой и правой стороны и в пределах 6 футов/2 м от передней части зарядной док-станции.</li> <li>• Когда робот находится в непосредственной близости от зарядной станции, он вернется быстрее. Однако, если зарядная док-станция находится далеко, роботу потребуется больше времени, чтобы вернуться. Пожалуйста, будьте терпеливы, когда он будет возвращаться.</li> <li>• Очистите зарядные контакты.</li> </ul>
<p>Роликовая щетка не вращается</p>	<ul style="list-style-type: none"> <li>• Очистите роликовую щетку.</li> <li>• Проверьте, правильно ли установлены роликовая щетка и крышка щетки.</li> </ul>
<p>Движения робота или пути перемещения ненормальны</p>	<ul style="list-style-type: none"> <li>• Тщательно очистите датчики сухой тканью. Выключите и снова включите выключатель питания, чтобы перезапустить робот.</li> </ul>

## ПОСЛЕПРОДАЖНОЕ ОБСЛУЖИВАНИЕ

Наше обслуживание клиентов является дружелюбным и беспроblemным, пожалуйста, свяжитесь с нами.

## 安全上の説明

破損のリスクを減らすために、本製品を設置、使用、メンテナンスする際には、以下の安全予防措置をご注意ください：

- 本製品をご利用になる前に、すべての安全と操作説明をお読みください。
- 将来の参考のために、説明書をよく保管してください。
- 説明書には、製品、電池、充電ベースに関するすべての警告にご注意ください。
- すべての操作と使用説明に従ってください。
- 電源供給装置の外部コードまたはプラグが破損した場合に、交換できません；コードまたはプラグが破損した場合は、電源供給装置が廃棄してください。
- 本製品は標準コンセントにのみ接続できます。製品は電源コンバータと一緒に使用することはできません。電源コンバータを使用すると保証が無効になります。
- **警告：**以下D5s PRO電池しか充電できない：最大14.4 V、2600mAh水素電池、または最大2600mAhリチウム電池です。他のタイプの電池は爆発してダメージを与える恐れがあります。電池を適切に交換するために、カスタマーサービスにご連絡ください。  
長時間の保管または輸送する前に、製品や部品の充電電池を取り外してください。
- 製品を廃棄する前に電池を取り出してください。製品から電池を取り外す時には、まず底のネジを外してからメイン回路基板を取り外し、ドライバーで電池のカバーを外します。クイックコネクタを外すことで電池を取り外します。
- **警告：**化学物質の露出：もし電池が漏れたら、漏れた液体は皮膚や目に触れないでください。接触した場合、大量の水で洗浄し、お医者さんにお問い合わせください。現地の法律に従って製品の電池を除去し廃棄してください。
- **警告：**火災と爆発危険：電池を押したり、取り外さないでください；また、熱源付近や直射日光の当たる場所に置かないでください。電池を焼いたりショートしたりしないでください。電池に機械的衝撃を与えないようにしてください。
- 現地の廃棄物管理機関にご連絡ください。現地の電池の回収と廃棄の規定を守ってください。
- この製品はおもちゃではなく、製品の上に座ったり立ったりしないでください。製品が作動している時、子供とペットを監督してください。  
室内環境でのみ使用してください。
- 充電不能の電池を使用することは厳禁で、オリジナルの充電可能の電池しか使用できません。電池を交換する場合は、カスタマーサービスでオリジナルの電池を購入してください。
- 製品を常温で使用して保管してください。
- 製品に液体を吹き付けたりかけたりしないでください。
- 他の電源コードは使用しないでください。コードを交換する必要がある場合は、同じロボット電池を購入し、或いはカスタマーサービスにご連絡ください。
- ロボットを使って鋭いもの、ガラス、燃えているもの、煙が出ているものを掃除しないでください。

- 電池を液体に浸けないでください。
- この製品で漂白剤、ペンキ、その他の化学品、および濡れたものを清潔しないでください。
- 本製品を使用する前に、服、紙切れ、ブラインドを引くコードやカーテン、電源コード、壊れやすい物などのものを片付けてください。製品がコードを通してそれをドラッグすれば、テーブルや棚から物体を引きずり落とす恐れがあります。
- 部屋はベランダがあれば、製品がベランダに入るのを防ぐために、ベランダの端に保護フェンスを設置してください。
- 製品の上に物を置かないでください。
- 製品の作業エリアでは踏みつけないように気をつけて歩いてください。
- コンセントが露出している床での製品の使用はこ遠慮ください。
- デコボコの床の上で製品を使わないでください。床や製品が壊れる恐れがあります。平らで硬い床やカーペットの上だけで使用してください。
- この製品は床を傷つけずに床に使えるように設計されていますが、掃除の際に傷つけないように、お部屋の小さなエリアでお試しいただくことをお勧めします。

## バッテリーと充電について

### リチウム電池

**重要ヒント：**リチウム電池とリチウム電池を含む製品は、厳格に輸送規定を遵守しなければなりません。メンテナンス、旅行、その他の原因により、製品を運送する必要があるなら、以下の輸送手順を守ってください：

- 電池を製品から取り外してください。
- 電池の電極にテープを貼ってください。
- テープが付いた電池を入れ直し、電池カバーを閉めてください。
- 輸送中の移動を防止するために、オリジナルのパッケージ或いは適切なパッケージで包んでください。
- 陸上しか運送できません（空運はダメ）。

### 電池の保管

製品を充電ベースから取り出して保管する場合は、まず電池を製品から取り出してください。製品と電池は涼しく乾した場所に保管してください。



■ 製品またはその包装上の記号表示：

分類を行ってリサイクルの規定に従って製品は廃棄してください。利用可能な収集システムに関する情報については、地域の管理者にご連絡ください。もし電気機器が埋め立て場に捨てられれば、有害物質が地下水にしみ込み、最終に人の体に入り、健康と幸福を損なうこととなります。もっとリサイクルに関わる詳しい情報が知りたい場合は、現地または地域廃棄物管理局にご連絡ください。

## 製品について

### 1. 本体

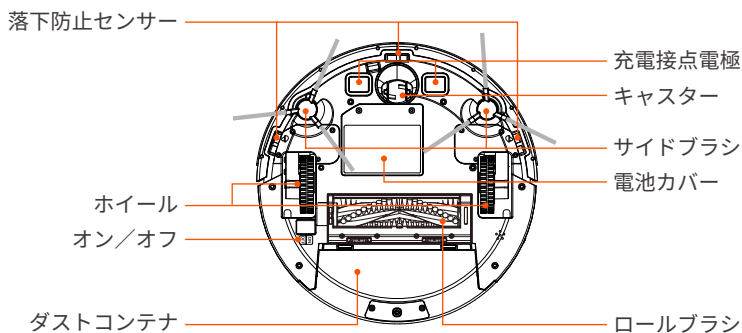
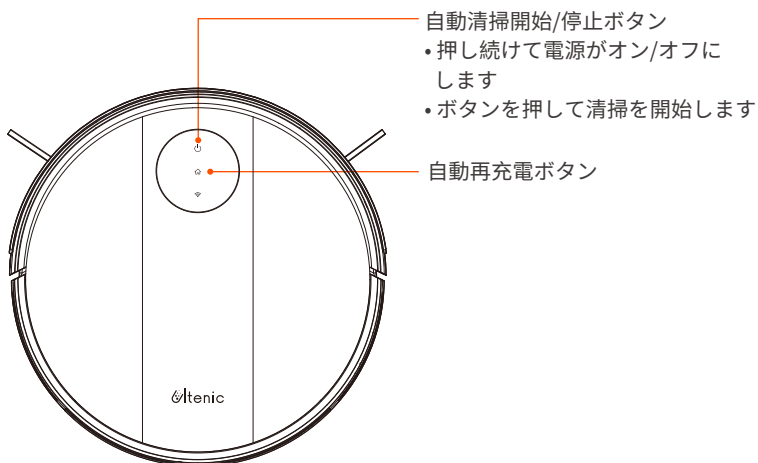

## 2. アクセサリー

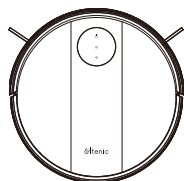

1 x 本体

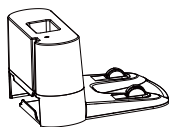

1 x 充電ベース

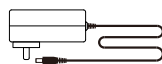

1 x アダプタ

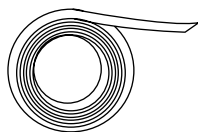

1 x 境界テープ



1 x 清潔ブラシ

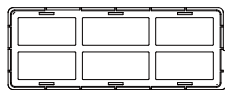

1 x HEPAフィルター



4 x サイドブラシ

1 x リモコン  
(2xAAA バッテリー 使用)

## 3. 充電ベース

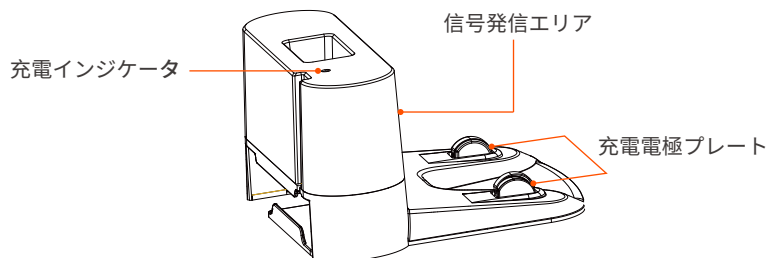



## 4. リモコン

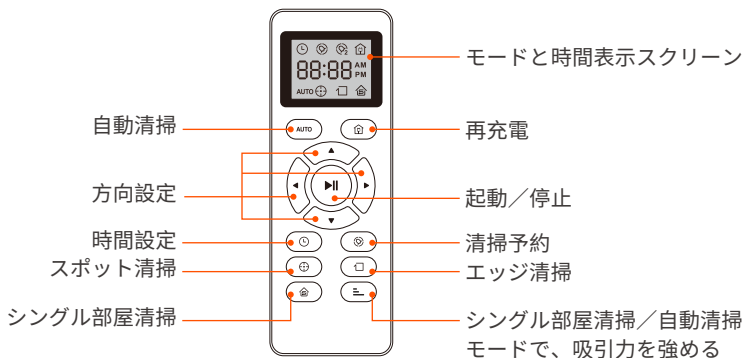

**ご注意:** リモコンを初めて使用する前に2AAA電池を取り付けます。電池の両極が正しいことを確認してください; リモコンを使う時、ロボット掃除機に向かってリモコンを操作して、有効距離は0~5mです。

## 5. LED ライト指示

LED ライト	状態
青色の点灯	正常作動/一時停止/待機
青色の点滅	電源オン/ネットワークの設定/ファームウェア更新
黄色の点滅	低バッテリー/充電中
緑色の点滅	充電中
緑色の点灯	充電済み
赤色のライトがすばやく点滅	異常/エラー
消灯	睡眠

## 製品使用

### クイック起動

- ① 充電ベースを接続し、残りのコードを充電ベースの底部にあるコード収納ボックスに収納してください。

**ご注意:** 残りのコードを収納しない場合は、充電また掃除する時、邪魔になるかもしれません。

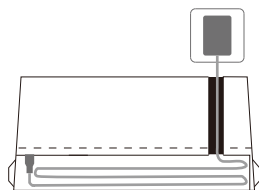

- ② 充電ベースの位置

1) 1) 充電ベースは壁に沿って平らな地面に置きます。

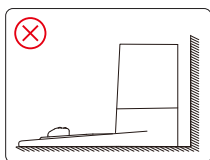
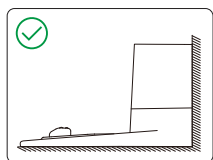

2) 隙間がないように、充電ベースが壁にもたれて配置されていることを確保してください。

充電ベースの正面2m、両側1mの自由空間を確保してください。

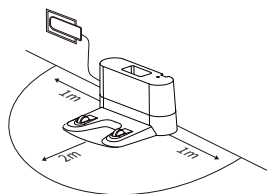

3) アダプタの一端を充電ベースの電源コンセントに接続し、他端を壁のコンセントに接続してください。

**ご注意:** 充電ベースが電源を入れる時に点灯していることを確認してください。そうではなくとも、製品は充電できません。

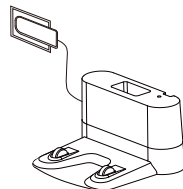

- ③ サイドブラシを取り付けます

スロットに押し当て「カチッ」という音が聞こえると、取り付けは完了です。

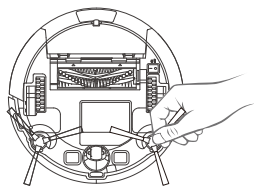

- 4 本体底部にあるスイッチボタンをオンにしてください(1はオンにするのを示し、0はオフにするのを示します)。

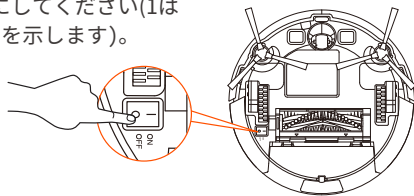

- 5 製品を起動すること

充電ベース上の金属電極とロボット底部の金属充電電極が一致していることを確保してください。製品を充電ベース上に置いてください。

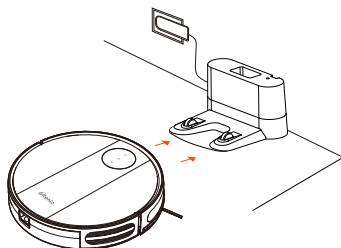

- 6 清掃を起動すること

“**⏻**”を一回押して、本体を起動します。

“**⏻**”をもう一度押して、あるいはリモコンの“**AUTO**”を押して、本体は自動的に清掃します。

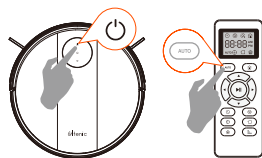
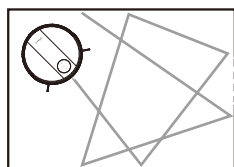

- 7 一時停止

本体の“**⏻**”、あるいはリモコンの“**▶||**”を押して清掃中の本体を一時停止します。

引き続き清掃したら、本体“**⏻**”ボタンあるいはリモコンの“**▶||**”を押してください。

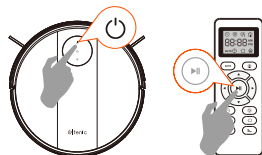

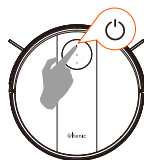

- 8 電源オフ

本体ライトが消灯するまで、“**⏻**”を長押ししてください。



## 清掃モード

### 1 自動清掃

本体の“”あるいはリモコンの“”ボタンを押して自動清掃を開始します。

清掃が完了する前に電力が不足している場合、本体は充電ベースに戻って充電します。

#### ご注意:

再充電中に充電ベースが見つからない場合がありますが、その際には本体の赤いライトが点滅し、「ディ」が四回に鳴ります。本体を手動で充電ベースに戻させて充電してください。

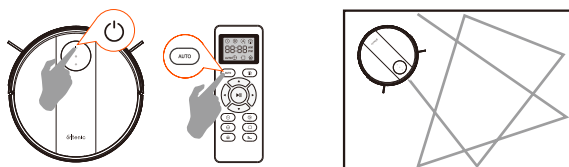

### 2 スポット清掃

スポット清掃モードを選択する時、ロボットは外に向かって約 1m の直径で回転して、局部の場所を集中的に清掃します。その後、内に向かって回転して起点に戻します。このモードでは、吸引力が増加し、清掃する必要がある場所に最適に清掃します。ロボットを汚れたところに置いて、リモコンの“”を押してください。

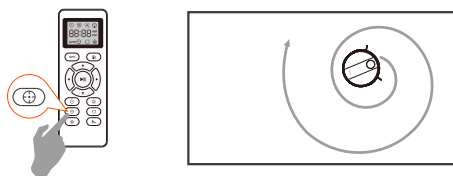

### 3 モードボタン

- ロボット掃除機が洗浄モードのときに、このボタンを押して吸引力を調整します；
- ロボット掃除機が掃除をして水拭きをしているときに、このボタンを押して吸引力を調整します；
- ロボット掃除機が水拭きモードのときに、このボタンを押して水量を調整します。



### 4 エッジ清掃

リモコンの“”を押すと、壁や家具エッジに沿って清掃が行われます。

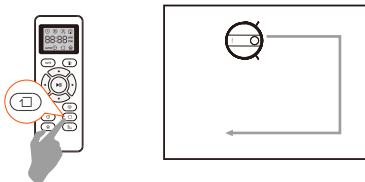

### 5 シングル部屋清掃モード

特定の部屋を掃除する必要がある場合は、リモコンの“”ボタンを押してください。

#### ご注意：

このモードでは、ロボットは約 30 分掃除してから停止します。ロボットが部屋から出ないためにドアを閉めてください。

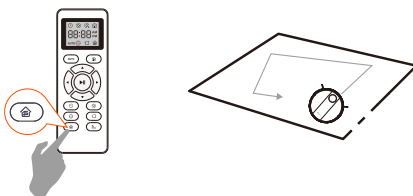





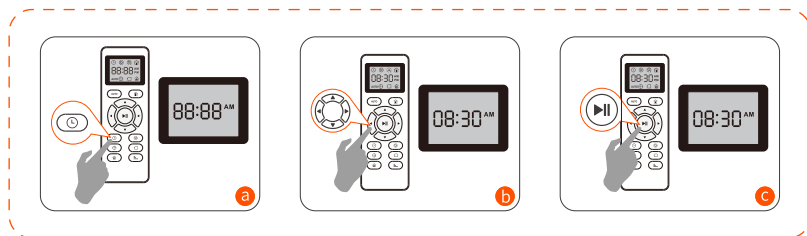

## 清掃予約

ロボットは清掃予約の機能があり、家を掃除する時間を自由に設定できます。







### 1 リモコン表示時間の設定

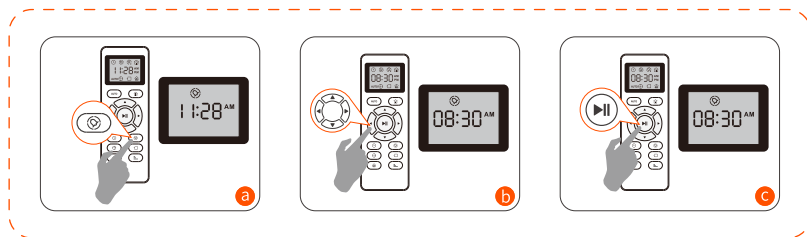

- a リモコン“” ボタンを押します。時間を表示するスクリーンにライトが点滅します。
- b “” “” を押して分と時を選びます。“” “” を押して時間を設定します。
- c そして“” ボタンを押して、時間設定は完了した後、マシンは「ディ」という音が鳴ります。

### 2 清掃予約を設定する



- a リモコン“” ボタンを押します、スクリーンに時を表示する部分が点滅します。
- b “” “” を押して分と時を選びます。“” “” を押してな時間を設定します。
- c 再び“” ボタンを押して、清掃設定は完了した後、マシンは「ディ」という音が鳴ります。

### 3 清掃予約を取り消す

リモコンの“”を約4秒間長押しします。清掃予約を取り消した後、マシンは「ディ」という音が鳴ります。

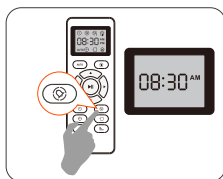

## 製品メンテナンス

ロボット掃除機の寿命と最適な清掃性能を確保するために、次の指示に従って掃除機の部品の清掃とメンテナンスを行います。

お勧めの清掃／交換頻度：

部品	清掃頻度	交換頻度
ダストコンテナ	使用するたびに	—
フィルター	週に1回	2か月に1回
ローラーブラシ	週に1回	6－12か月に1回
エッジブラシ	月に1回	3－6か月に1回 (あるいはひどく磨耗している場合)
ローラーブラシフ エンス	月に1回	3－6か月に1回 (あるいはひどく 磨耗している場合)
センサー	月に1回	—
充電電極	月に1回	—
360度輪	月に1回	—

## ダストコンテナをきれいにする

- 1 ダストコンテナのリリースボタンを押して外してください。
- 2 ダストコンテナのカバーを開けて空にしてください。

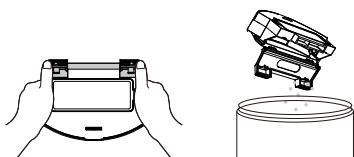
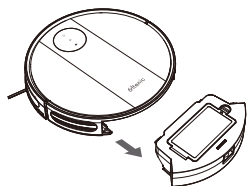

## フィルターを清潔する

- 1 白いラベルを引いてフィルターを外してください。
- 2 フィルターのゴミをふるい落としてください。

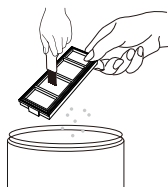
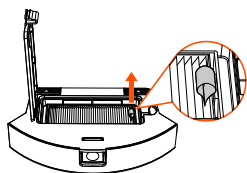

## エッジブラシ、ローラーブラシ、キャスト、センサーを清潔す

- 1 ローラーブラシを外し、吸塵経路を布で清潔します

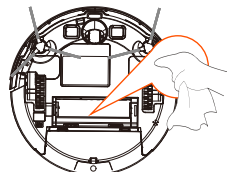
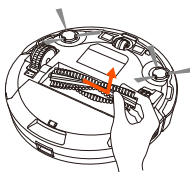
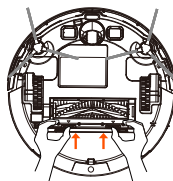

- 2 ローラーブラシを清潔するには、用意されているクリーナーナイフでブラシに巻かれた毛を取り除きます
- 3 エッジブラシを取ります。エッジブラシを布できれいにします。

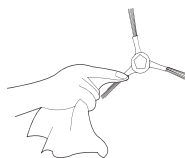
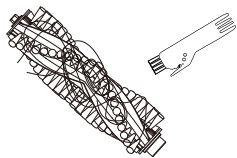



- 4 清潔ブラシを使用してキャスターを清掃します。

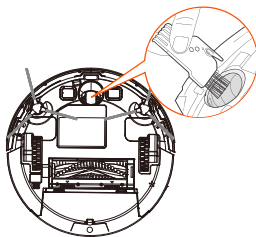

- 5 センサーのほこりを清潔ブラシで清掃することで、最適な性能を確保します。

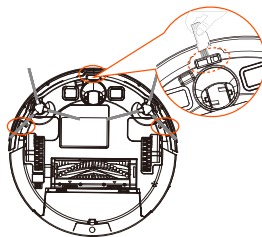

## 故障排除

マシンが故障した場合、インジケータは点滅したり、或いは赤く点灯したりします。また、「ディ」音が鳴りますので、次のような音や点滅のヒントを参考にして、掃除機の故障を解決してください。それでも対応できない場合は、いつでもカスタマーサービスにお問い合わせください。

**ご注意：** ある故障に対しては、マシンを再起動することで問題を解決することができます。マシンを再起動するには、マシンの底部にあるスイッチを押すと、サイレンという音がして、再起動に成功したことを示しています。

ロボット提示	原因	処理方法	
赤いライトは点滅する	一回「ディ」	ジャイロスコープエラー	ロボットを安定した場所に保管して再起動し、マシンを動かさないでください。
	二回「ディ」	バンパーが押しつぶされる可能性があります	手で衝突防止バンパー、左、中、右側を押して自動的に跳ね返るかどうかを確認します
	三回「ディ」	マシンのクリフセンサーが汚れたか、空中に浮いているか或いは暗い環境にありますか	もし空中に浮いているか或いは暗い環境にあれば、新しい位置に置いてください。クリフセンサーが汚れたら、乾いた布で清掃してください。
	四回「ディ」	電力不足または充電エラー	ロボットの電圧が低すぎ、手動で充電する必要があります。

## FAQ

故障状況	解決方法
本体が起動できない	<ul style="list-style-type: none"> <li>• 本体の底にあるメインスイッチがオンであることを確認してください</li> <li>• バッテリーが満充電していることを確認してください</li> <li>• リモコンを単 4 形電池に交換してください</li> <li>• リモコンと本体の距離が 0-5m であることを確認してください</li> <li>• それでも問題がある場合は、本体の底にあるメインスイッチを切って、再びオンにします</li> </ul>
リモコンが作動しない	<ul style="list-style-type: none"> <li>• 新しい電池を交換し、正しく取り付けてください</li> <li>• 本体の電源スイッチがオンになっていて、十分な電力が供給されていることを確認してください</li> </ul>
本体が突然に作動を停止する	<ul style="list-style-type: none"> <li>• 障害物に詰まられるかどうかを確認してください</li> <li>• 電力が低すぎるかどうかを確認してください</li> <li>• それでも問題がある場合は、のメインスイッチを切って、再びオンにします</li> </ul>
本体は予約時間ごとに自動清掃されていない	<ul style="list-style-type: none"> <li>• 本体の電源スイッチがオンになっていることを確認してください</li> <li>• リモコン上の表示時間が現地時間 (AM/PM) と一致していることを確認し、正しく時間を設定します</li> <li>• 本体が十分な電量があるかどうかを確認してください (現在の LED の状態を確認できます)</li> </ul>
吸引力は弱い	<ul style="list-style-type: none"> <li>• 吸い込み口をふさいでいる障害物がないか確認してください</li> <li>• ダストコンテナをきれいにしてください</li> <li>• フィルターを清掃してください</li> <li>• フィルターが濡れていないか確認してください。使用前にフィルターが完全に乾いていることを確認してください</li> </ul>
本体は充電できない	<ul style="list-style-type: none"> <li>• コンセントに電気が入っているかどうかを確認し、充電ベースの充電電極プレートと十分に接触していることを確認してください。よく接触すると、ピポーという音がして充電電極を乾いた布で拭き取ることができます</li> </ul>
本体は充電ベースに戻れない	<ul style="list-style-type: none"> <li>• 充電ベースの左側と右側の 1メートル以内および前方 2メートルの範囲にある障害物を移動してください。充電ベースは説明書を参照して買ってください。</li> <li>• 本体が充電ベースの近くにある場合は、より速く戻ることができます。充電ベースが遠くにある場合は、本体が戻ってくるまでに時間がかかりますので、充電を待ってください。もし充電ベースを取り戻す過程で、本体の残り電力が低すぎると、元の場所で停止して、赤信号を点滅して、四回「ディ」で鳴ります</li> </ul>
ダストボックスブラシは回転しない	<ul style="list-style-type: none"> <li>• ローラーブラシが正しく取り付けられていることを確認してください</li> <li>• ローラーブラシを清潔にします</li> </ul>
本体の経路は異常になる	<ul style="list-style-type: none"> <li>• 乾いた布でセンサーをきれいにします</li> <li>• ホイールを清潔にします</li> <li>• 手で衝突防止センサー左、中、右側を押して、自動的に跳ね返るかどうかを確認します</li> <li>• 電源スイッチを切り、本体を再起動します</li> </ul>

## アフターサービス

弊社は優しいカスタマーサービスを提供いたします。何かご質問がございましたら、お気軽に私たちにご連絡。



## Customer Service

United States	service-us@ultenic.com
Deutschland	service-de@ultenic.com
France	service-fr@ultenic.com
España	service-es@ultenic.com
Canada	service-ca@ultenic.com
United Kingdom	service-uk@ultenic.com
Italia	service-it@ultenic.com
日本	service-jp@ultenic.com



[www.ultenic.com](http://www.ultenic.com)



Ultenic\_Official



ultenic\_\_official



UltenicOfficial



Ultenic\_Official



Ultenic\_Official