

# Les før bruk!

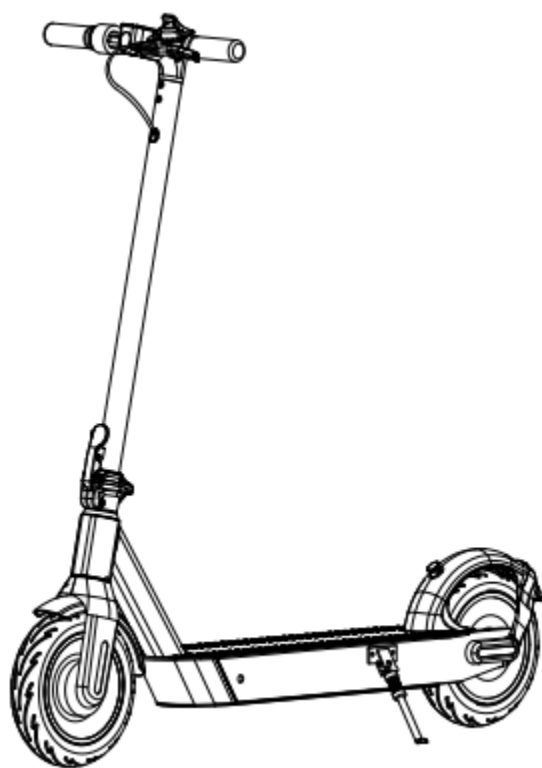

Panter Icon / Panter Icon Pro

For digital og oppdatert brukermanual, besøk <https://sparkfix.no/brukermanualer>  
For english, visit <https://sparkfix.no/brukermanualer>

## 6 punkter for økt varighet på sparkesykkelen

### 1. Fyll luft før bruk! (Gjelder dersom sparkesykkelen har

luftfylte dekk) Vi anbefaler rundt 3,5 bar i dekkene på sparkesykkelen.

### 2. Lad opp sparkesykkelen hver måned når den ikke er i bruk.

Vedlikeholdslading forhindrer at batteriet blir overutladet. Batteriet bør ligge mellom 20-80% av fulladet gjennom vinteren.

### 3. Unngå vann så lenge det lar seg gjøre.

Produktet er sprutsikkert, men det er uansett lurt å unngå store mengder regn og kjøring i vanddammer. Skader på produktet kan svekke graden av vanntetthet. Rengjør produktet med en fuktig klut.

### 4. Lad opp før bruk.

La gjerne sparkesykkelen lade et par timer ekstra første gang

### 5. Bruk hjelm

### 6. Ta vare på originalemballasjen

Greit å ha ved en potensiell reklamasjon.

# Brukermanual

Takk for kjøp av Panter el-sparkecykel (heretter elektrisk sparkecykel/scooter)

## Innhold

1. Produkt og deler
2. Tegning
3. Montering
4. Lader
5. Lær å kjøre
6. Sikkerhet
7. Folding og transport
8. **Vedlikehold**
9. Modellmål og vekt
10. Skadelige substanser i produktene
11. App

## 1. Produkt og deler

Hel scooter

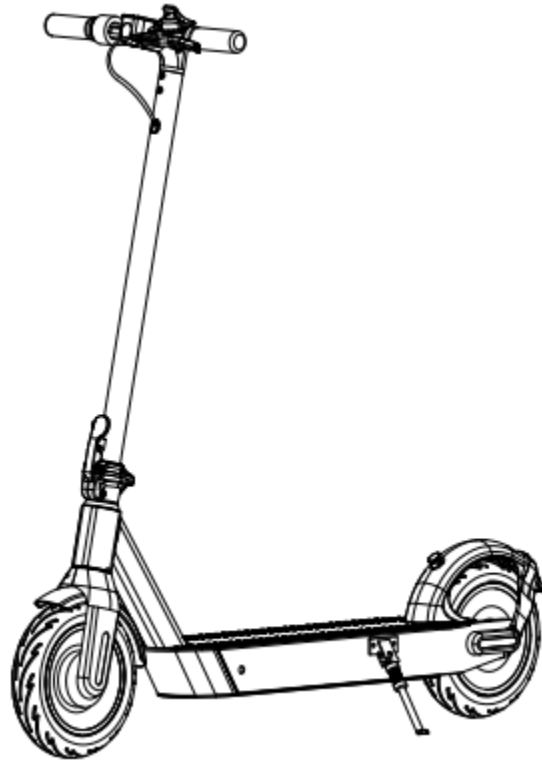

Deler

---

Skrue x 4



Unbrako



Lader

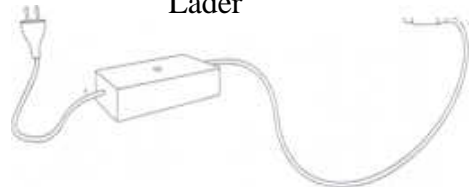

## 2.Tegning

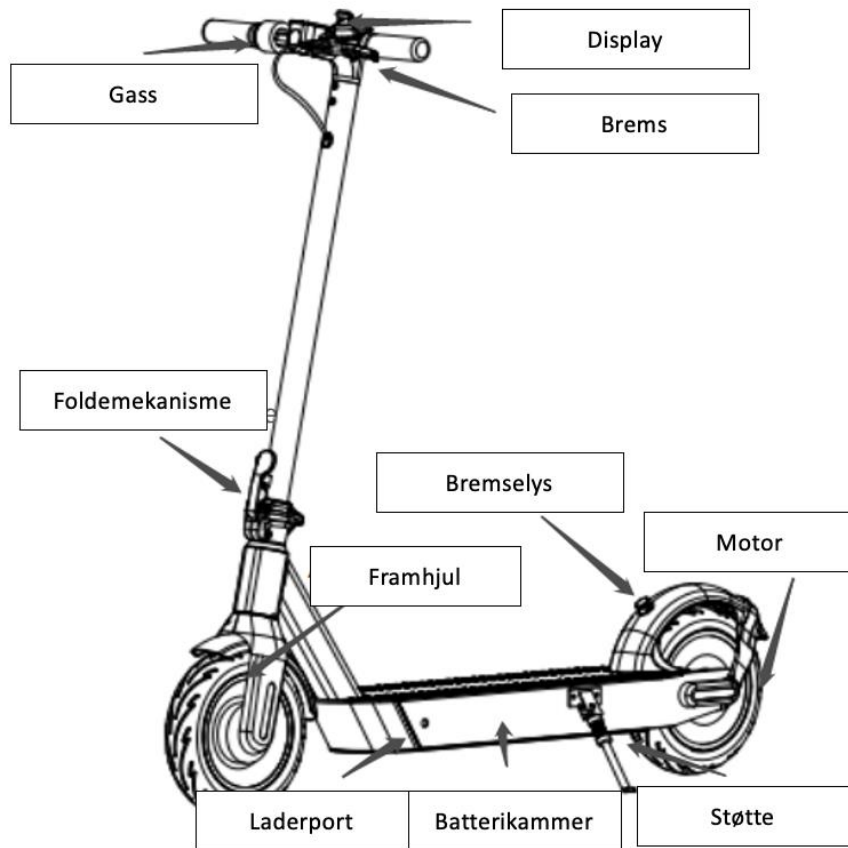

### Kontrollpanel - Display

---

Speedometer	Viser hastighet under kjøring. Det er tre kjøremodus: «E» - som er strømsparing – Sparkesykkelen går 15 km/t «D» - Vanlig kjøring – Sparkesykkelen går 20 km/t «S» - Sport-modus – Sparkesykkelen går 20 km/t, men akselererer raskere enn i «D»
Batteri-indikator	Det er fem lysindikatorer for å måle batterinivået. Med batteriforbruk vil lysene endres from toppen til bunn. Når 5 lys er på, har sparkesykkelen 100%-80%; når 4 lys er på, har sparkesykkelen 80%-60%. Når batteriet er tomt vil sparkesykkelen stoppe av seg selv. Vennligst lad opp sparkesykkelen før den da brukes igjen.

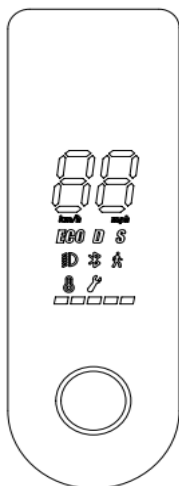

Av/på-knapp	Skru på sparkesykkelen ved å trykke på på-knappen; trykk i ca. 2s for å skru av. Når sparkesykkelen er på, trykk kort for å skru av/på lyset. Dobbelklikk for å endre modus. Bokstaven i displayet viser hvilken modus sparkesykkelen er i.
-------------	---

### 3.Montering

1. Rett opp styrestaget og sikre foldemekanismen

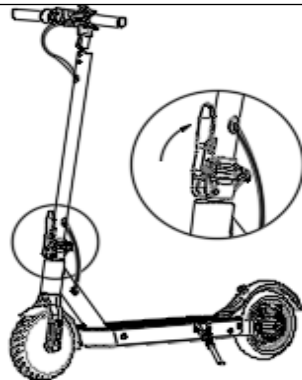

2. Plugg inn ledning og sett på cockpit

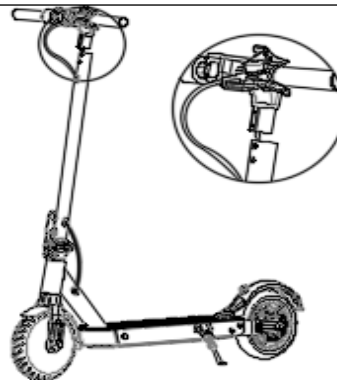

3. Bruk unbrako til å skru inn skruene

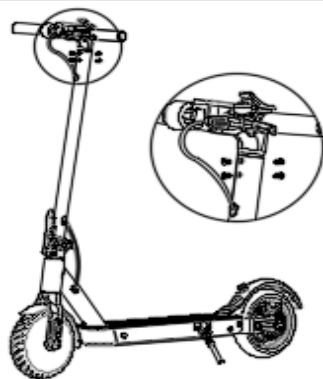

4. Skru på sparkesykkelen



### 4.Lader

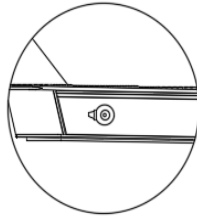
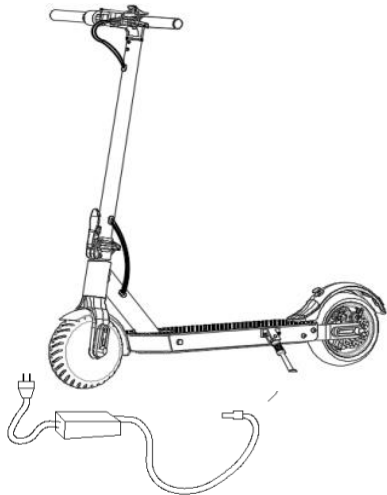

Åpne lokket

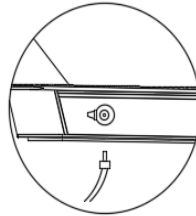

Sett inn  
laderen

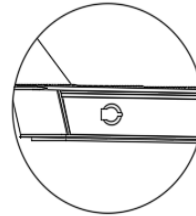

Lukk lokket

## 5.Lær å kjøre

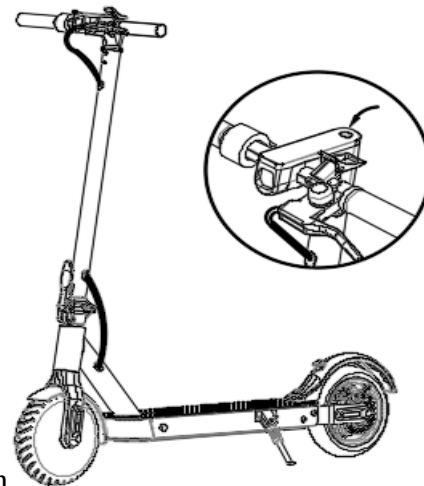
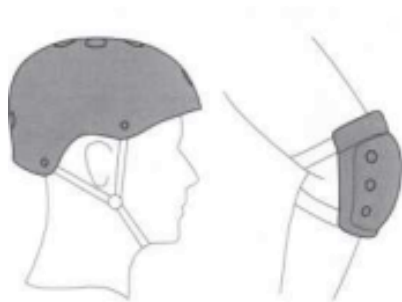

Det er en risiko ved å skade seg når man bruker kjøretøyet. Bruk hjelm og sikkerhetsutstyr, spesielt under opplæringsperioden.

1. Skru på sparkesykkelen og sjekk batteriindikator

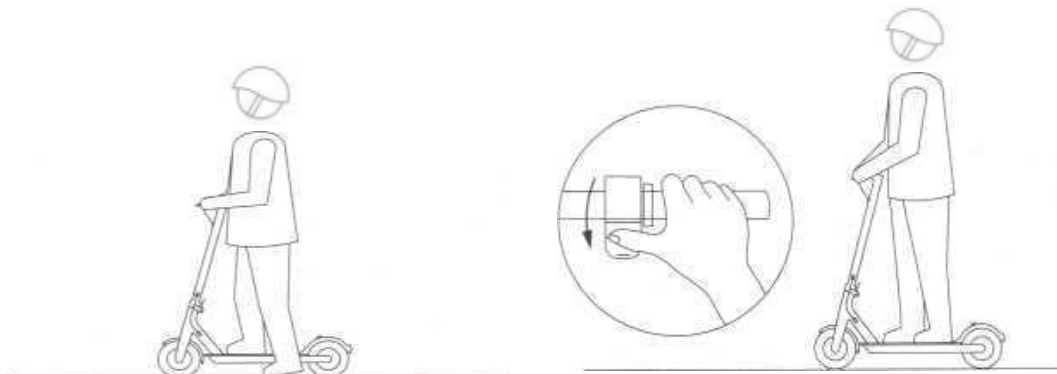

2.Ha en fot på brettet, den andre i bakken.

3. Spark fra. Trykk inn gassen. Når du har en fart på 5km /t vil sparkesykkelen gasse.

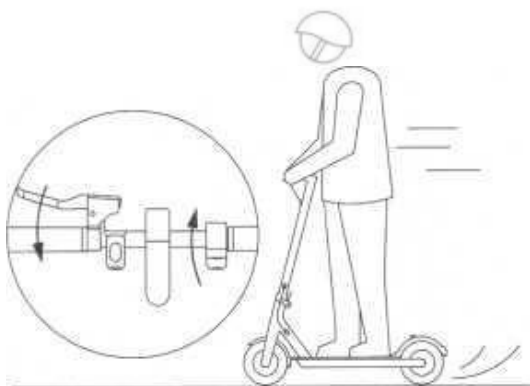

4. Ved å slippe gassen gradvis blir akselerasjonen roligere. Bruk bremsen for å senke farten.

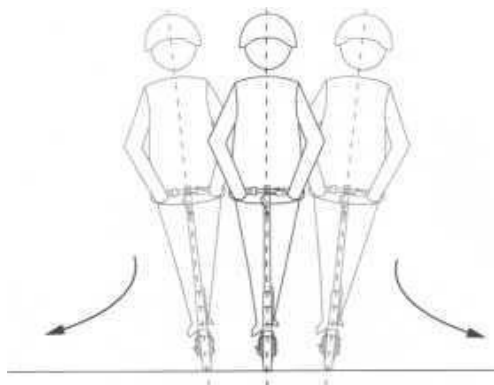

5. Rotér styret for å svinge

## 6. Sikkerhet

Unngå sikkerhets-risiko

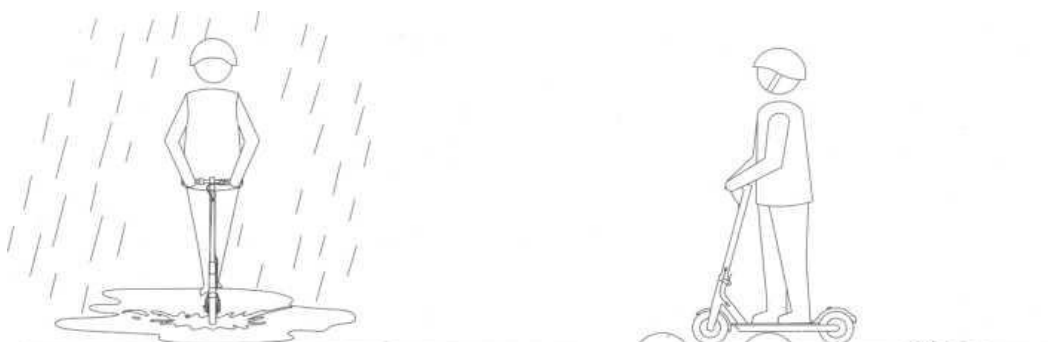

Vennligst unngå kjøring i regn



Unngå å kjøre i høy hastighet over humper, dumper, hull i veien osv. Ved kjøring i terreng som skog eller ujevne overflater, vennligst hold lav fart (5-10km/h).



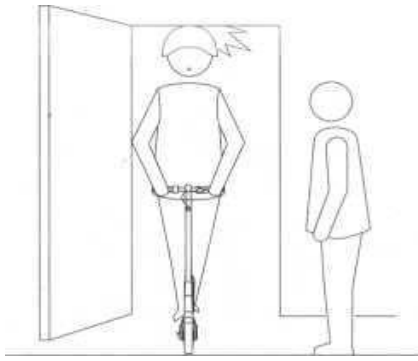

Unngå å treffe dørkarmer

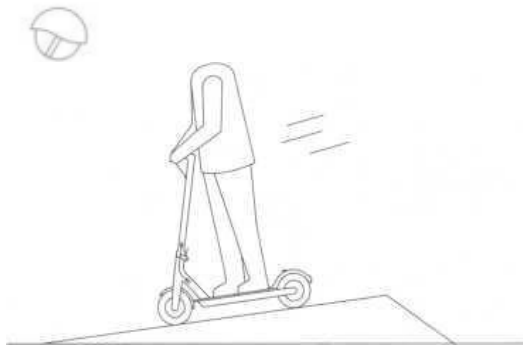

Unngå å gasse i nedoverbakke

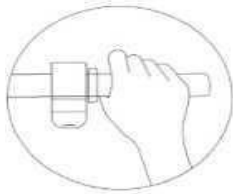

Unngå å gasse mens du går



Unngå å kjøre på hindringer og fortauskanter

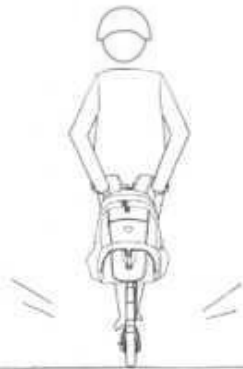

Unngå å henge tunge objekter på styret



Stå med begge ben på brettet

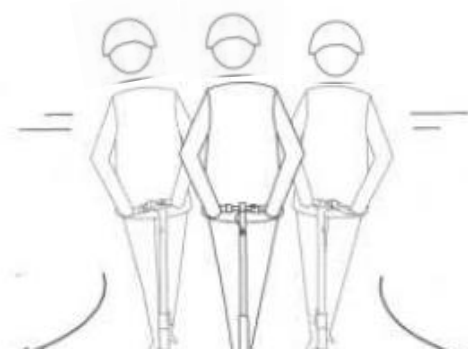
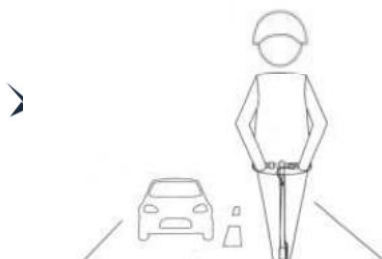

⊗ Kjør kun på lovlige steder (veitrafikkloven)  
fart

⊗ Unngå brå svinger i høy

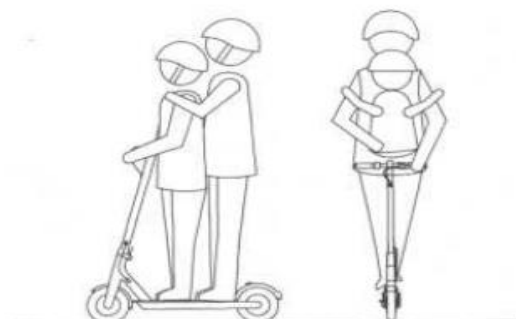

⊗ Unngå vanddammer og vann generelt

⊗ Sparkesykkelen skal kun kjøres av  
én person av gangen

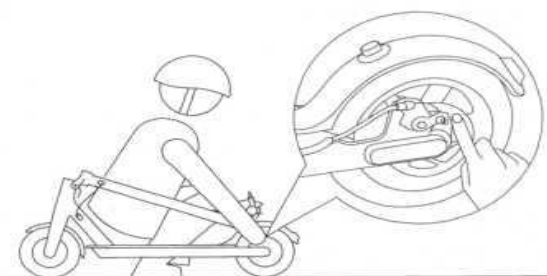



Bakskjermen er **ikke** en brems!

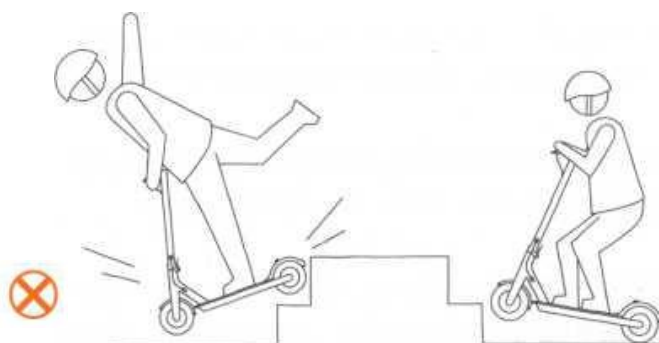

Ikke bøy bremseskiven



 Hold på styret under kjøring

 Ikke kjør opp/ned trapper eller fortauskanter

## Sikkerhet

- En elektrisk sparkesykkel må behandles med forsiktighet og er ikke nødvendigvis like robust som en vanlig sparkesykkel. Det er sikkerhetsrisikoer for alle kjøretøy. Vennligst les deg opp på nødvendig forsikring for sparkesykkelen. Vennligst les brukermanualen nøye før bruk.
- Det er samtidig viktig å forstå at man ikke kjører uten risiko så lenge man følger brukermanualen. Dersom man ferdes i trafikken vil man alltid risikere skade på grunn av andre trafikanter. Ved bruk under fuktige omgivelser bør det regnes med at veigrepet svekkes og større bremselengde må tas i betraktning. Bruk hodet og kjør forsiktig og hensynsfullt.
- Vennligst respekter fotgjengere når du kjører. Unngå å skremme fotgjengere, spesielt barn. Ved forbikjøring, kjør i anstendig og lovlig hastighet, så langt fra fotgjengeren som mulig.

- Selger vil ikke kunne holdes ansvarlig for eventuelle skader som følge av bruk av den elektriske sparkesykkelen. Bruk skjer på eget ansvar. Fører må også oppfylle kravene satt av staten (alderskrav).
- Vennligst sjekk over sparkesykkelen før kjøring. Test bremseser, eventuelt løse skurer og luft i dekk før kjøring. Ved eventuelle uvanlige lyder, ta kontakt med forhandler.

## 7.Folding og transport

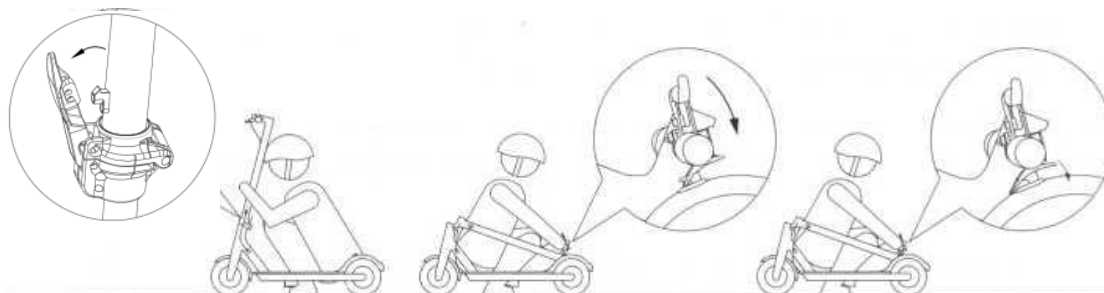

Skru av sparkesykkelen før folding. Åpne foldemekanismen og styr kroken på styret mot bakskjermen. Kroken på styret skal festes i kroken på bakskjermen. Sjekk at krokene låses i hverandre før du løfter sparkesykkelen.

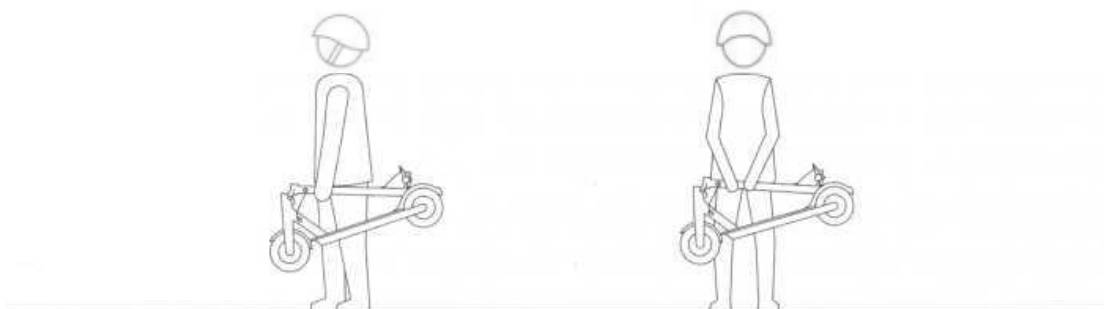

Hold sparkesykkelen med begge hender for å frakte den.

## 8.Vedlikehold

### Rengjøring og lagring

Bruk en fuktig klut for å tørke av sparkesykkelen. Dersom det er mye salt på veien (vinter og vår) anbefaler vi vask etter hver kjøretur. Tips: dersom det er flekker på sparkesykkelen som ikke går av, går det an å bruke tannkrem og en tannbørste for å skrubbe. Du kan bruke sandpapir for å file ned dersom det har kommet riper i lakken. Bruk ikke alkohol, bensin, parafin eller andre etsende kjemiske løsninger når du rengjør sparkesykkelen. Dette kan skade materialene. Bruk ikke høytrykksspyler når du rengjør sparkesykkelen.

### Lagring

Når sparkesykkelen ikke er i bruk bør den oppbevares tørt og i plussgrader.

#### Vedlikehold av batteriet

1. Bruk ikke andre batterier enn originalbatteriet.
2. Ikke prøv å åpne batteriet eller kontaktene uten instruksjoner fra forhandler. Unngå at metall rører batteriet. Dette kan føre til kortslutning.
3. Bruk kun originallader eller andre ladere kjøpt av forhandler. Bruk av en annen lader enn originalen kan føre til brannfare.
4. Lad batteriet etter bruk for å maksimere batteriliv. Batteriet bør ikke oppbevares i temperatur høyere enn 50°C eller under -20°C (la den for eksempel ikke stå ute på vinteren dersom det er veldig kaldt). Når sparkesykkelen ikke er i bruk i mer enn 30 dager i strekk, bør batteriet vedlikeholdslades. Det bør lades til ca. 80% av full kapasitet. Sparkesykkelen bør lagres i et tørt sted med plussgrader. Batterier som ikke vedlikeholdslades når sparkesykkelen ikke er i bruk, vil ikke dekkes av reklamasjonsretten. Dersom sparkesykkelen brukes i temperaturer under 0°C, vil batterikapasiteten svekkes betraktelig. For eksempel, ved -20° vil rekkevidden være halvert sammenlignet med kjøring i romtemperatur.

Når sparkesykkelen ikke er i bruk, vil batterinivået sakte synke. En fulladet sparkesykkel vil typisk være helt tom etter omtrent 120-180 dager. Batteriet har en smart-chip som måler batteriets lading og utlading. Dersom batteriet ikke lades over lenger tid vil batteriet ta permanent skade, som ikke dekkes av reklamasjonsretten.

Merk: Batteriet bør behandles av profesjonelle eller under veiledning fra profesjonelle.

#### Justering av bremseser

Dersom bremsene er for stramme eller slakke, kan disse justeres. Besøk [Sparkfix.no](http://Sparkfix.no) for instruksjoner for dette.

#### Justering av foldemekanisme

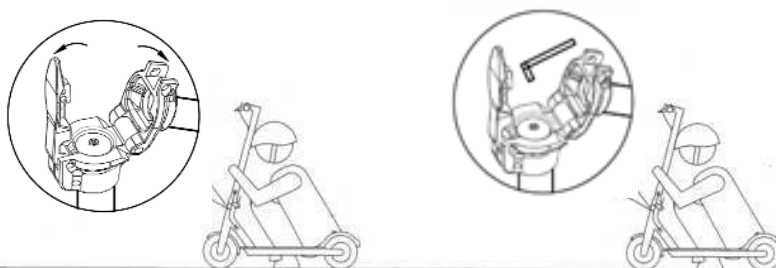

Justering av foldemekanisme kan skje på litt forskjellige måter. Videoer av dette finner du på forhandlerens nettsider.

#### Fyll luft i dekkene

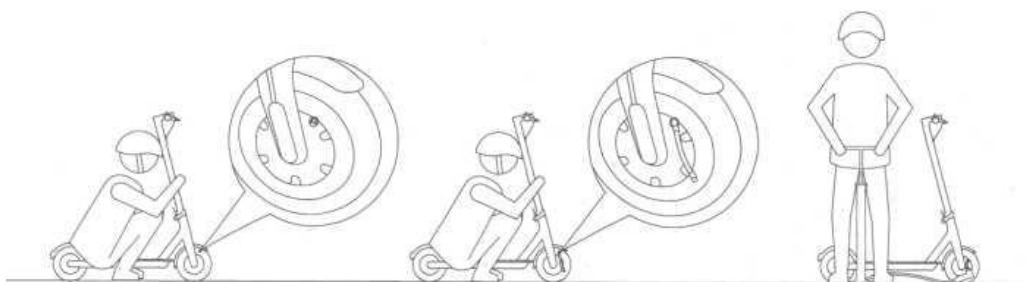

Du kan fylle luft i dekkene ved å bruke en sykkelpumpe eller en kompressor som de har for eksempel på bensinstasjoner. Det er ofte lettere å fylle luft om man bruker en ventilforlenger. Stive ventilforlengere kan kjøpes hos forhandler.

## 9. Modellmål og vekt

		2
Produktdimensjon	Ufoldet:Lengde x Bredde x Høyde	108*43*114mm
Produktdimensjon	Foldet:Lengde x Bredde x Høyde	108*49*43mm
Vekt	Vekt	14,5/15,5 KG
Krav for kjøring	Max lastevekt	120KG
	Passende alder	12 år og oppover
	Passende høyde	120-200cm
Hoved- parametere	Topp hastighet	20KM/T(lovlig)
	Rekkevidde (km)	Avhenger av flere faktorer
	Passende terreng	Kjøring i Norge
	Arbeidstemperatur °C	-10~40
	Lagringstemperatur °C	-20~45
	Beskyttelsesgrad	IP56
Batteri-parameter	Rated Volt (VDC)	48V
	Max volt lading (VDC)	54,6V
Motor- parameter	Volt i stikkontakt (VAC)	110-240V
	Max volt lading (VDC)	54,6V

- (1) Høyde: distansen fra bakken til toppen av styret
- (2) Rekkevidde: Når sparkesykkelen er fulladet, fører veier mindre enn 70 kg, det er 25 grader celcius, flat vei uten vind, kjøring med eco-mode, 3,5 bar i dekkene, har sparkesykkelen de beste forutsetningene for optimal rekkevidde. Endringer i disse faktorene kan føre til kortere rekkevidde.

## 10.Navn på skadelige stoffer i produktet

- 12 -

Navn på komponent	Harmful substance					
	Plumbum (Pb)	Mercury (Hg)	Cadmium (Cd)	Hexavalent chromium (Cr(VI))	Polybrominated Biphenyls (PBB)	Polybrominated Diphenyl ethers (PBDE)
Lader	X	O	O	O	O	O
Batteri	X	O	O	O	O	O
Luft tap	X	O	O	O	O	O
Laderport	X	O	O	O	O	O
Display-hovedkort	X	O	O	O	O	O
Hovedkort	X	O	O	O	O	O
Motor	X	O	O	O	O	O
Ramme	O	O	O	O	O	O
Dekk	O	O	O	O	O	O

Tabellen er formet ut ifra SJ/11364.

O: Indikerer at innholdet av den skadelige substansen er mindre enn grensen beskrevet i GB/T 26572

X: Indikerer at innholdet av den skadelige substansen er høyere enn grensen beskrevet i GB/T 26572

## 11. App

For instruksjon på oppsett og bruk av app, besøk <https://sparkfix.no/pages/app-til-panter-el-sparkeysykkel-2024>