



Read all instructions before assembly and use.  
**KEEP INSTRUCTIONS FOR FUTURE USE.**

Lisez toutes les instructions avant l'assemblage et l'utilisation.  
**CONSERVEZ LES INSTRUCTIONS POUR UN USAGE ULTERIEUR.**

Lea todas las instrucciones antes de ensamblar y usar.  
**MANTENGA LAS INSTRUCCIONES PARA SU USO FUTURO.**

# DELTA♥CHILDREN™

## Toy Box Coffre à jouets Caja de juguetes

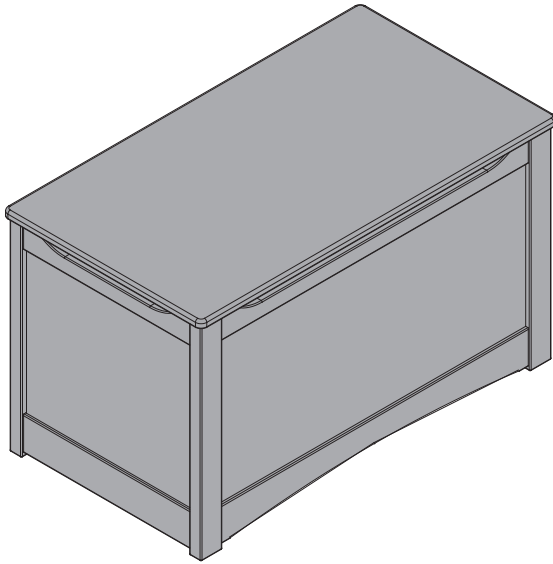

Style #: \_\_\_\_\_  
 Lot: \_\_\_\_\_  
REV  
 Date: \_\_\_\_\_

**⚠ ADULT ASSEMBLY REQUIRED**  
 Due to the presence of small parts during assembly, keep out of reach of children until assembly is complete.

**⚠ L'ASSEMBLAGE DOIT ETRE FAIT PAR UN ADULTE**  
 A cause de la presence de petites pieces, pendant l'assemblage gardez hors de portee des enfants jusqu'a ce que celui-ci soit termine.

**⚠ DEBE SER ENSAMBLADO POR UN ADULTO**  
 Debido a la presencia de piezas pequeñas durante el ensamblaje, mantenga fuera del alcance de los niños hasta que complete el ensamblaje.

**This product is not intended for institutional or commercial use.  
 Ce produit ne pas destine a un usage institutionnel ou commercial.  
 Este producto no esta hecho para uso institucional o comercial.**

### NEED EXTRA HELP?

We make assembly easy with our tips & tricks video  
<https://www.deltachildren.com/pages/instructions>

### BESOIN D'AIDE SUPPLÉMENTAIRE?

Nous facilitons l'assemblage avec nos trucs et astuces vidéo  
<https://www.deltachildren.com/pages/instructions>

### ¿NECESITA AYUDA EXTRA?

Hacemos el montaje fácil con nuestros consejos y trucos video  
<https://www.deltachildren.com/pages/instructions>

When contacting Delta Consumer Experience Center please reference the above information. Before contacting Delta Consumer Experience Center please ensure that the information above matches the information found on the label on the bottom of the lid, please reference the information found on the product when contacting Delta Consumer Experience Center.

Lorsque vous contactez le Service client de Delta, veuillez faire référence aux informations ci-dessus. Avant de contacter le Service client de Delta, veuillez vous assurer que les informations ci-dessus correspondent aux informations indiquées sur l'étiquette qui se trouve sur le Couvercle; veuillez faire référence aux informations indiquées sur le produit lorsque vous contactez le Service client de Delta.

Al contactar al servicio al cliente de Delta, entregue la información anteriormente mencionada. Antes de contactar al servicio de atención al cliente de Delta, asegúrese de que la información anteriormente mencionada calza con la que aparece en la etiqueta en el Tapa; al contactar al centro de atención al cliente de Delta, mencione la información que aparece en el producto.

## CONSUMER EXPERIENCE CENTER

Delta Children's Products Corp | 114 West 26th Street New York, NY 10001  
 (646) 435-8727 | wcs@DeltaChildren.com | www.DeltaChildren.com



# SAVE BIG WITH DELTA CHILDREN

Visit **Deltachildren.com** To Start Shopping

Welcome to the  
**DELTA FAMILY**  
Here's a Gift From Us To You

**10% OFF**

Your Next Purchase From  
**DeltaChildren.com**

**USE CODE:  
DELTA10**

\*Exclusions Apply  
\*Subject to Change

## REVIEW TO WIN \$2500

### RULES TO ENTER

★ ★ ★ ★ ★

**"We LOVE, LOVE, LOVE this crib"**

My husband was impressed with the directions and organization of the hardware package. He easily assembled this crib in an hour without any help. It's very sturdy and we like that it has adjustable levels for the mattress height. To top it all off, it's so incredibly darling!!!

- 1 WRITE A REVIEW** for this product on the store's website from where it was purchased
- 2 TAKE A SCREENSHOT** of your review and upload it to [www.DeltaChildren.com/Review](http://www.DeltaChildren.com/Review)
- 3 IT'S THAT EASY!** Upon submission, you'll be instantly **ENTERED TO WIN \$2,500**

**FOLLOW US FOR MORE CHANCES TO WIN**

@deltachildren

**SCAN HERE**



For more information & to see all of our products



# ÉCONOMISEZ BEAUCOUP AVEC AHORRE MUCHO CON **DELTA CHILDREN**

Visitez **Deltachilren.com** Pour Commencer Vos Achats  
Visita **Deltachilren.com** Para Comenzar A Comprar

Bienvenue dans la  
**FAMILLE DELTA**  
Voici Notre Cadeau Pour Vous

Bienvenido a la  
**FAMILIA DELTA**  
Aquí Está Nuestro Regalo Para Usted

# 10% OFF

Votre Prochain Achat Chez  
Su Próxima Compra En  
**DeltaChildren.com**

UTILISEZ LE CODE:

UTILICE EL CÓDIGO:

# DELTA10

\*Des exclusions s'appliquent  
\*Sujet à changement

\*Exclusions Apply  
\*Subject to Change

LAISSEZ UN COMMENTAIRE CLIENT POUR **GAGNER \$2500**  
CALIFIQUE EL PRODUCTO PARA **GANAR \$2500**

## REGLEMENT DE PARTICIPATION / REGLAS PARA PARTICIPAR

- 1** **ECRIVEZ UN COMMENTAIRE CLIENT** pour ce produit sur le site web du magasin où il a été acheté  
**CALIFIQUE EL PRODUCTO** en la página web de la tienda donde haya sido comprado
- 2** **FAITES UNE CAPTURE D'ECRAN** de votre commentaire client et mettez la en ligne sur [www.DeltaChildren.com/Review](http://www.DeltaChildren.com/Review)  
**HAGA UNA CAPTURA DE PANTALLA** de su calificación y cárguela a la pagina [www.DeltaChildren.com/Review](http://www.DeltaChildren.com/Review)
- 3** **C'EST AUSSI SIMPLE QUE ÇA!** Dès que c'est fait vous serez instantanément **INSCRIT POUR GAGNER 2500\$**  
**ES ASÍ DE FÁCIL!** En cuanto lo envíe ya estará instantáneamente **PARTICIPANDO PARA GANAR \$2.500**

SUIVEZ NOUS POUR AVOIR PLUS DE CHANCES DE GAGNER /  
SÍGANOS PARA TENER MAS CHANCES DE GANAR



@deltachildren

SCANNEZ ICI / ESCANEE AQUÍ



Pour plus d'informations et  
pour voir tous nos produits

Para más información y para  
ver todos nuestros productos



PARTS: MAKE SURE THAT ALL PRE-ASSEMBLED PARTS ARE TIGHT  
PIÈCES : VÉRIFIEZ QUE TOUTES LES PIÈCES PRÉ-MONTÉES SONT BIEN SERRÉES.  
PIEZAS: ASEGÚRESE DE QUE TODAS LAS PIEZAS PRE-ENSAMBLADAS ESTÁN BIEN APRETADAS.

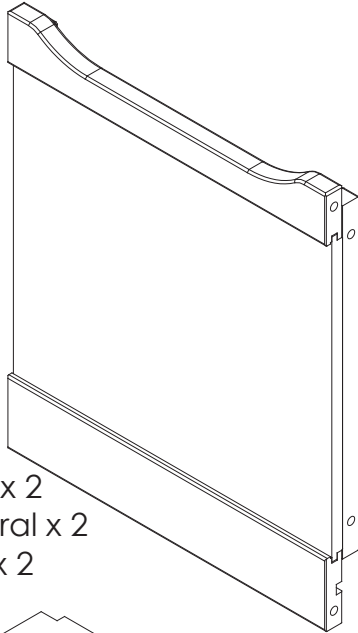

A. Side Panel x 2  
Panneau latéral x 2  
Panel lateral x 2  
40901

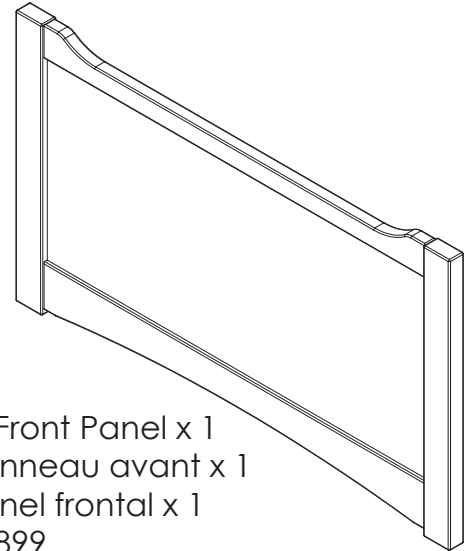

B. Front Panel x 1  
Panneau avant x 1  
Panel frontal x 1  
40899

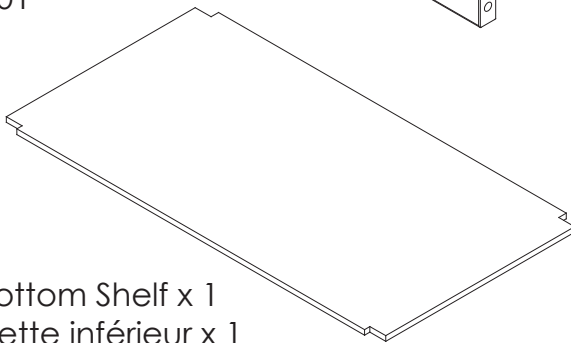

D. Bottom Shelf x 1  
Tablette inférieur x 1  
Estante inferior x 1  
42485

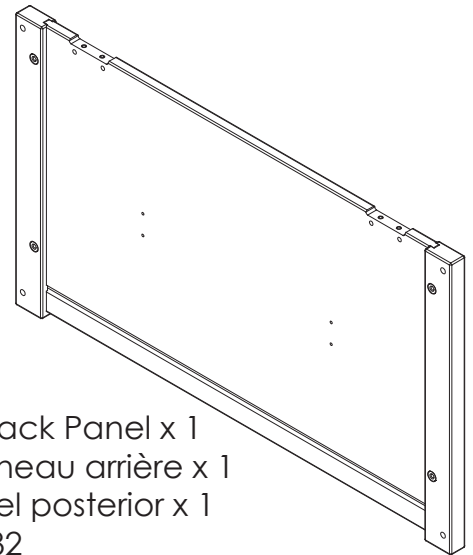

C. Back Panel x 1  
Panneau arrière x 1  
Panel posterior x 1  
42482

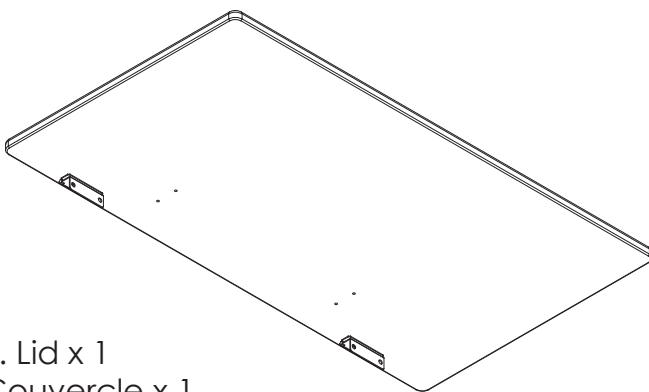

E. Lid x 1  
Couvercle x 1  
Tapa x 1  
42484



Parts: Hardware kits part#40903

Pièces: L'ensemble de quincaillerie - pièce n°40903

Piezas: El kit de herramientas - Pieza #40903

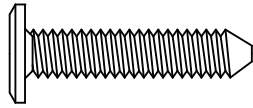
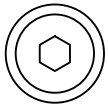

F. M6 x 30 mm Bolt x 8  
Boulon M6 x 30 mm x 8  
Perno M6 x 30 mm x 8  
5463



G.  $\Phi$ 8x30 mm Wood Dowel x 8  
Cheville en bois  $\Phi$ 8x30mm x 8  
Pasador de madera  $\Phi$ 8x30mm x 8  
5486

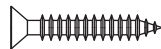

H. 20 mm Screw x 4  
Vis de 20 mm x 4  
Tornillo de 20 mm x 4  
5986

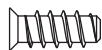

J. M5x12 mm Screw x 8  
Vis de M5x12 mm x 8  
Tornillo de M5x12 mm x 8  
6144

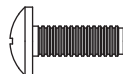

K. M4x12 mm Screw x 4  
Vis de M4x12 mm x 4  
Tornillo de M4x12 mm x 4  
6145

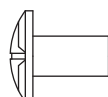

L. M4x10 mm Cap Nut x 4  
Écrous Borgnes M4x10 mm x 4  
Tuerca de Tapa M4x10 mm x 4  
6146

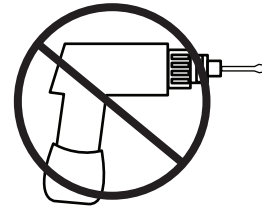

No drills necessary. Do not use power screwdriver.  
Aucun forage n'est nécessaire. Ne pas utiliser de tournevis électrique.  
No hace falta taladrar No utilice destornilladores eléctricos



Phillips Screwdriver (Not Provided)  
Tournevis 'Phillips' (Non Prévu)  
Destornillador 'Phillips' (No siempre)

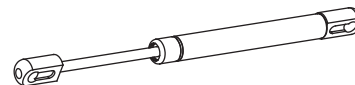

M. Lid Support x2  
Support de couvercle x 2  
Soporte de la tapa x 2  
6135



N. Lid Support Bracket x 4  
Équerre du Support de couvercle x 4  
Soporte de la Soporte de la tapa x 4  
6143

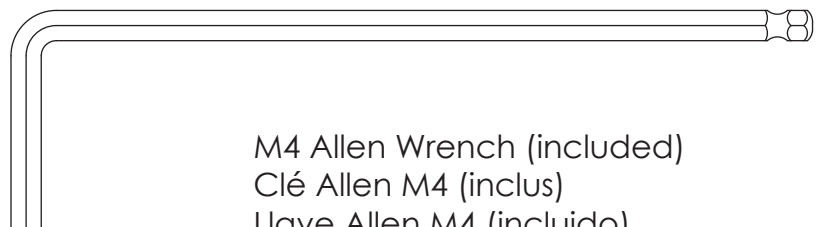

M4 Allen Wrench (included)  
Clé Allen M4 (inclus)  
Llave Allen M4 (incluido)  
1177



**Toy Box Assembly, Step 1**  
**Montage du coffre à jouets, Étape 1**  
**Montaje de la caja de juguetes, Paso 1**

Parts and tools required to complete step  
 Pièces et outils nécessaires au montage  
 Piezas y herramientas necesarias para completar este paso

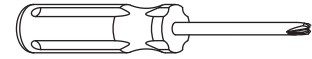

Phillips Screwdriver (Not Provided)  
 Tournevis'Phillips' (Non Prévu)  
 Destornillador'Phillips' (No siempre)

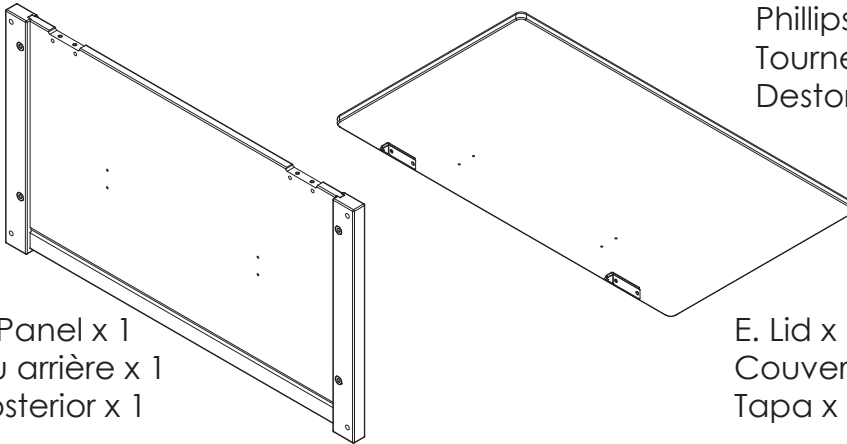

C. Back Panel x 1  
 Panneau arrière x 1  
 Panel posterior x 1

E. Lid x 1  
 Couvercle x 1  
 Tapa x 1

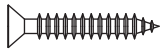

H. 20 mm Screw x 4  
 Vis de 20 mm x 4  
 Tornillo de 20 mm x 4



K. M4x12 mm Screw x 4  
 Vis de M4x12 mm x 4  
 Tornillo de M4x12 mm x 4

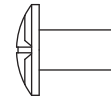
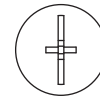

L. M4x10 mm Cap Nut x 4  
 Écrous Borgnes M4x10 mm x 4  
 Tuerca de Tapa M4x10 mm x 4

Attach (1) Lid (Part E) to (1) Back Panel (Part C) using (4) 20mm Screws (Part H), (4) 12mm Screws (Part K) and (4) M4x10mm Cap Nut (Part L). Tighten with the Phillips Screwdriver.

Fixer (1) Couvercle (pièce E) à (1) Panneau arrière (pièce C) à l'aide de (4) vis de 20mm (pièce H), de (4) vis de 12mm (pièce K) et de (4) Écrous Borgnes M4x10 mm (Pièce L). Serrer à l'aide du tournevis Phillips.

Fije (1) Tapa (Pieza E) a (1) Panel posterior (Pieza C) utilizando (4) pernos de 20mm (pieza H), (4) pernos de 12mm (pieza K) y (4) tuerca de tapa M4x10 mm (Pieza L). Apriete utilizando el destornillador Phillips.

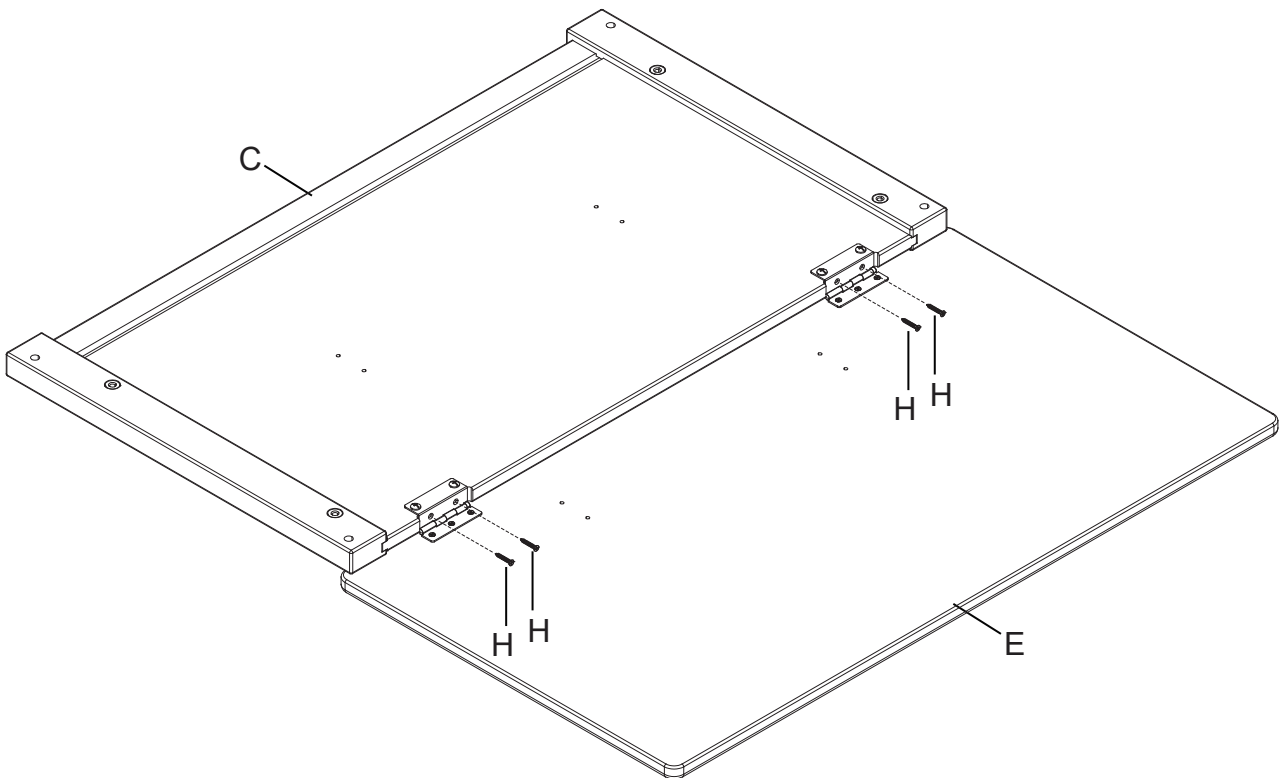
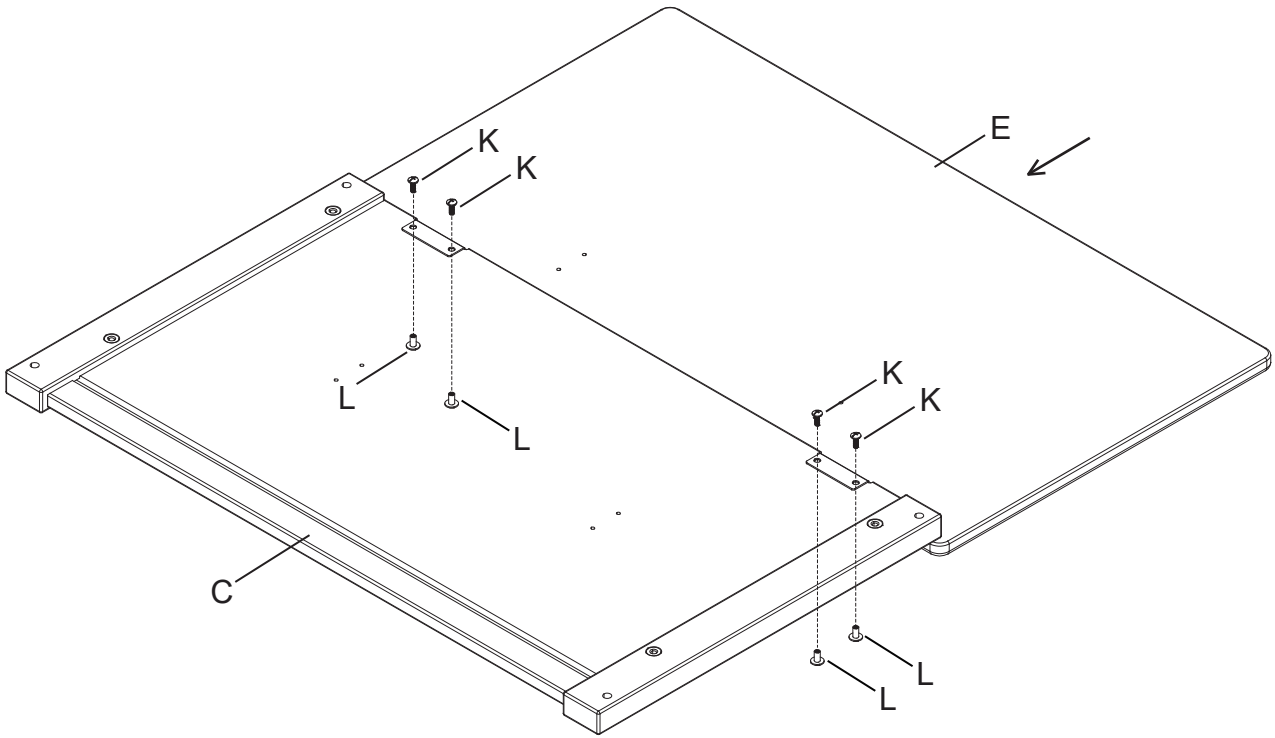



**Toy Box Assembly, Step 2**  
**Montage du coffre à jouets, Étape 2**  
**Montaje de la caja de juguetes, Paso 2**

Parts and tools required to complete step  
 Pièces et outils nécessaires au montage  
 Piezas y herramientas necesarias para completar este paso

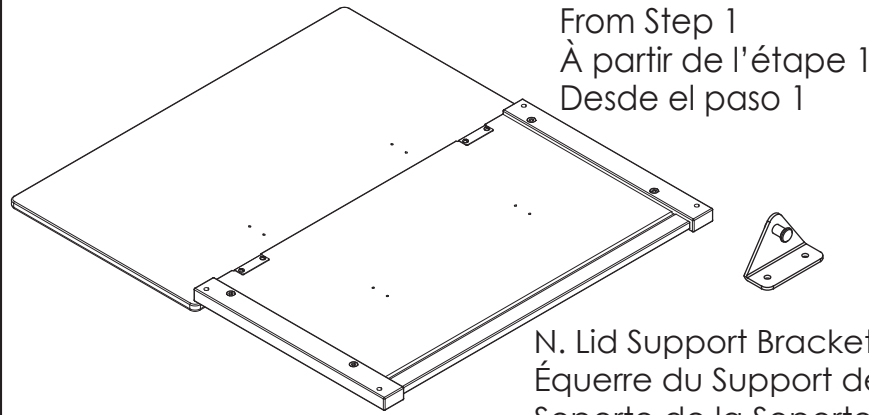

From Step 1  
 À partir de l'étape 1  
 Desde el paso 1

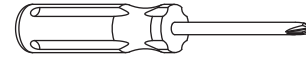

Phillips Screwdriver (Not Provided)  
 Tournevis 'Phillips' (Non Prévu)  
 Destornillador 'Phillips' (No siempre)

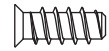

J. M5x12 mm Screw x 8  
 Vis de M5x12 mm x 8  
 Tornillo de M5x12 mm x 8

N. Lid Support Bracket x 4  
 Équerre du Support de couvercle x 4  
 Soporte de la Soporte de la tapa x 4

Attach Lid support brackets (part N) to the back and lid from step 1 using (8) M5x12 mm Screws (Part J). Tighten with the Phillips Screwdriver.

Fixer le Équerre du supports de couvercle (pièce N) à l'Couvercle et Panneau arrière de ensemble monté lors de l'étape 1 à l'aide des (8) vis de M5x12 mm (pièce J). Serrer à l'aide du tournevis Phillips.

Fije los Soportes del soporte de tapa (Pieza N) a la panel posterior y tapa de la pieza ensamblada en el paso 1 utilizando (8) pernos de M5x12mm (pieza J). Apriete utilizando el destornillador Phillips.



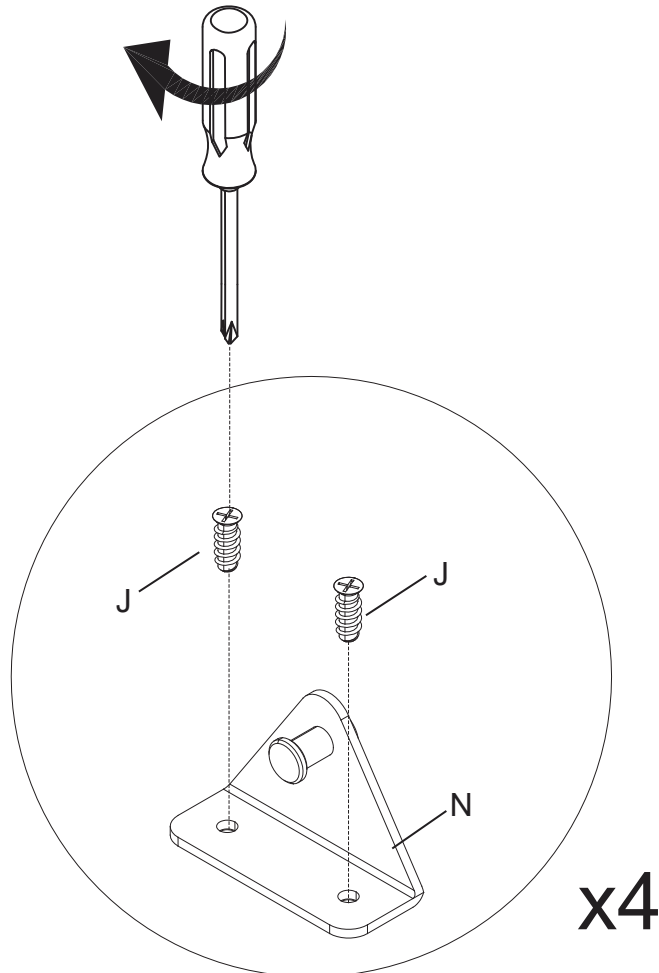
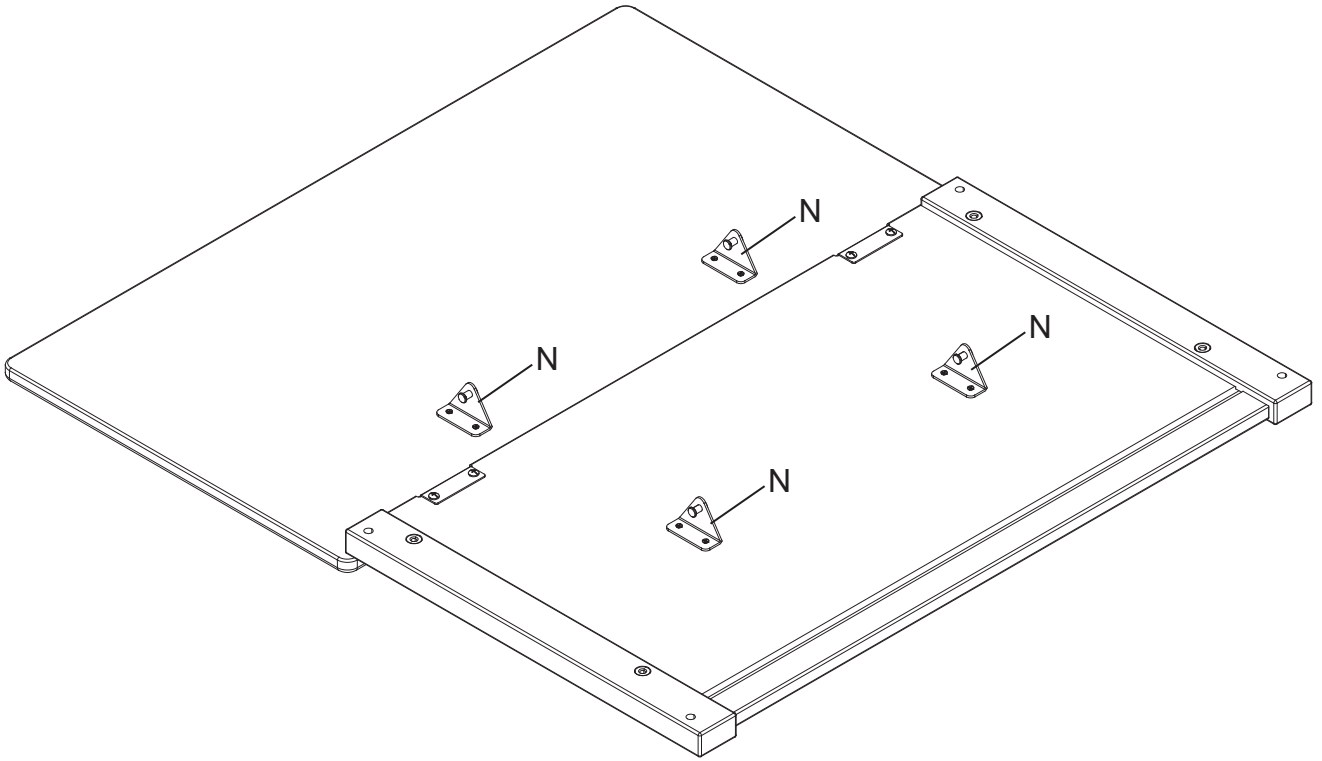



**Toy Box Assembly, Step 3**  
**Montage du coffre à jouets, Étape 3**  
**Montaje de la caja de juguetes, Paso 3**

Parts and tools required to complete step  
 Pièces et outils nécessaires au montage  
 Piezas y herramientas necesarias para completar este paso

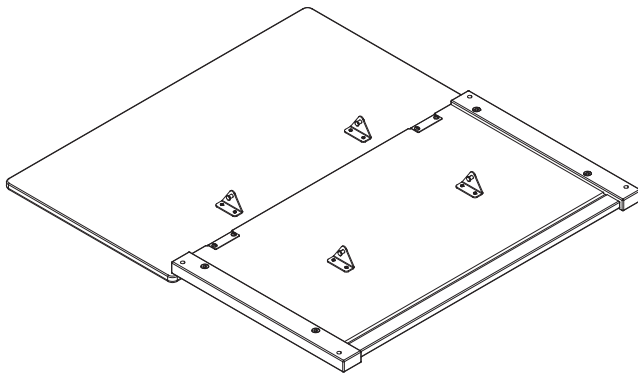

From Step 2  
 À partir de l'étape 2  
 Desde el paso 2

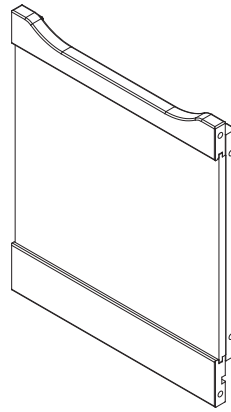

A. Side Panel x 2  
 Panneau latéral x 2  
 Panel lateral x 2

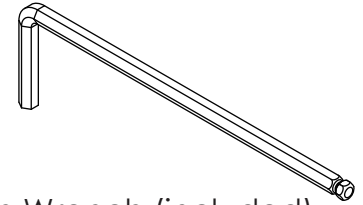

M4 Allen Wrench (included)  
 Clé Allen M4 (inclus)  
 Llave Allen M4 (incluido)

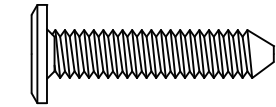
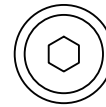

F. M6 x 30 mm Bolt x 4  
 Boulon M6 x 30 mm x 4  
 Perno M6 x 30 mm x 4



G.  $\Phi$ 8x30 mm Wood Dowel x 4  
 Cheville en bois  $\Phi$ 8x30mm x 4  
 Pasador de madera  $\Phi$ 8x30mm x 4

Attach (1) Side Panel (Part A) to the assembly from step 2 using (4)  $\Phi$ 8x30 mm Wood Dowels (Part G) and (4) M6 x 30mm Bolt (Part F). Tighten with the M4 Allen Wrench.

Fixer (1) Panneau latéral (pièce A) à l'ensemble monté à l'étape 2 à l'aide de (4) Chevilles en bois 8 x 30 mm (Pièce G) et de (4) boulons M6 x 30 mm (pièce F). Serrer à l'aide de la clé Allen M4.

Fije (1) Panel lateral (Pieza A) a la pieza ensamblada en el paso 2 utilizando (4) Pasadores de madera de  $\Phi$ 8x30 mm (pieza G) y (4) pernos de M6 x 30 mm (Pieza F). Apriete todos los pernos utilizando la Llave Allen M4.

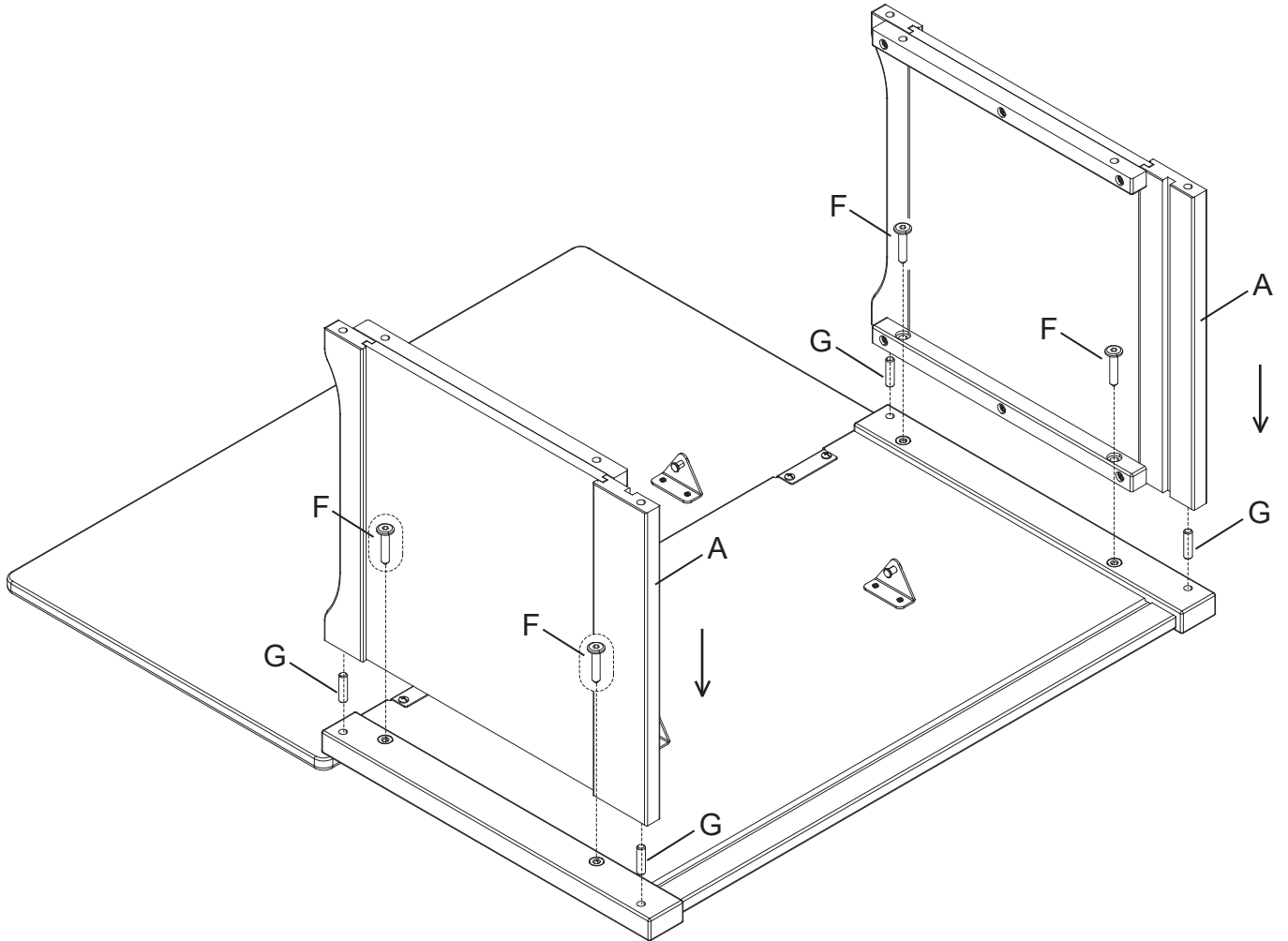



**Toy Box Assembly, Step 4**  
**Montage du coffre à jouets, Étape 4**  
**Montaje de la caja de juguetes, Paso 4**

Parts and tools required to complete step  
 Pièces et outils nécessaires au montage  
 Piezas y herramientas necesarias para completar este paso

From Step 3  
 À partir de l'étape 3  
 Desde el paso 3

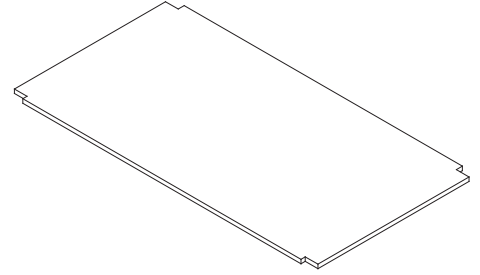
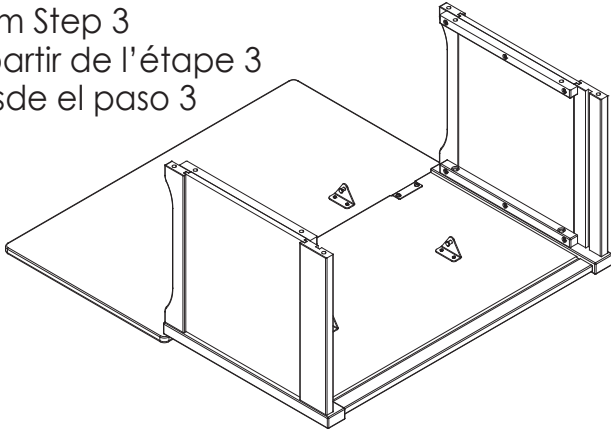

D. Bottom Shelf x 1  
 Tablette inférieur x 1  
 Estante inferior x 1

Slide the Bottom Shelf (Part D) in the grooves on the Side Panels, into the groove on the Back Panel as shown.

Glisser le Tablette inférieur (Pièce D) dans les rainures situées sur les Panneaux latérales et dans la rainure située à Panneau arrière tel qu'illustré.

Deslice el Estante inferior (Pieza D) hacia las ranuras en los Panels lateral y hacia la ranura del Panel posterior, tal como se indica.

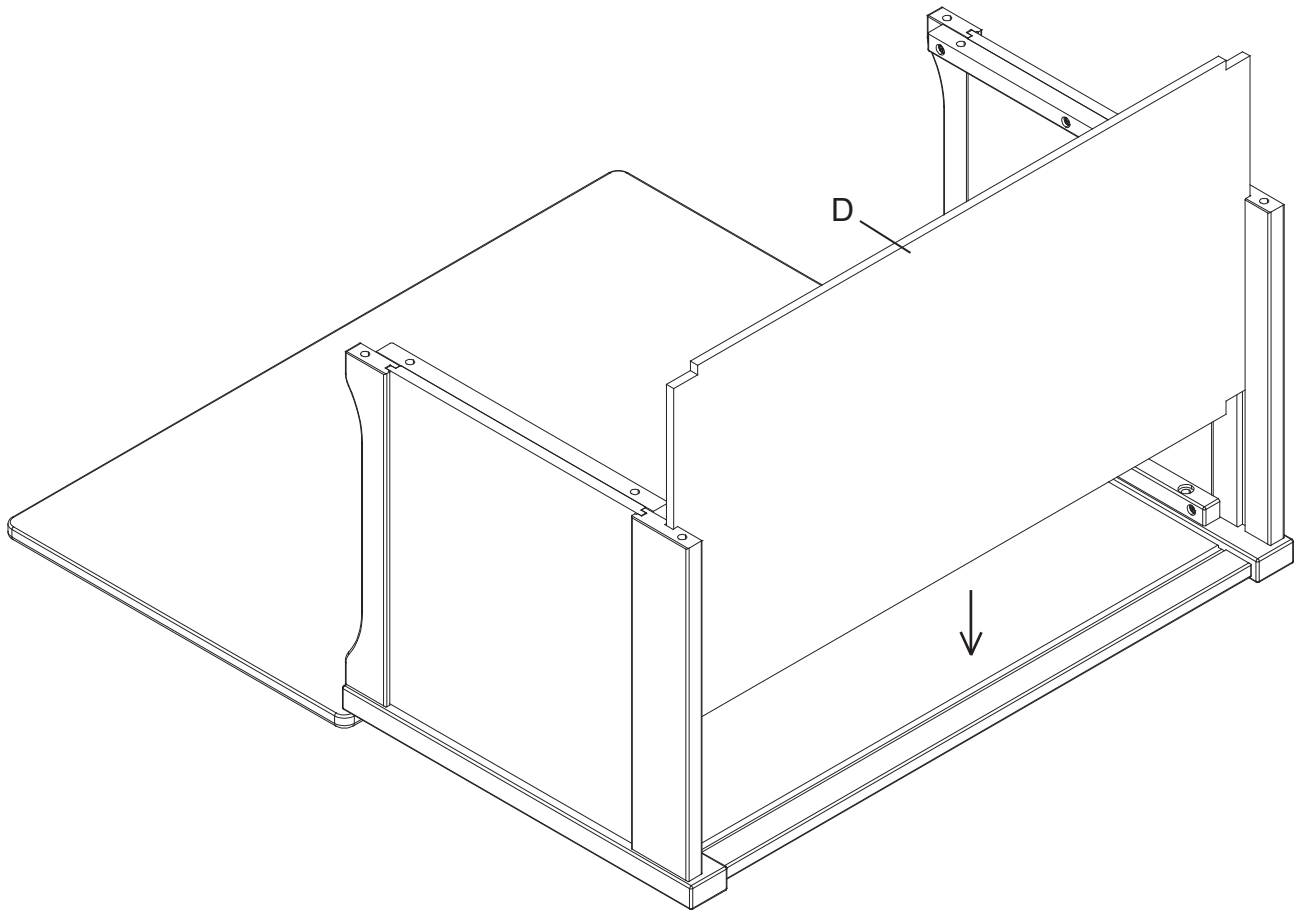



**Toy Box Assembly, Step 5**  
**Montage du coffre à jouets, Étape 5**  
**Montaje de la caja de juguetes, Paso 5**

Parts and tools required to complete step  
 Pièces et outils nécessaires au montage  
 Piezas y herramientas necesarias para completar este paso

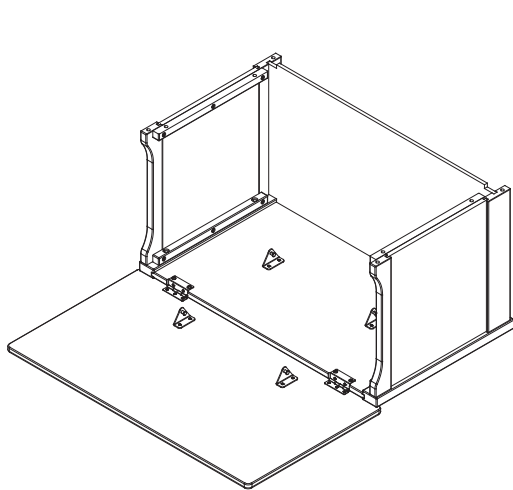

From Step 4  
 À partir de l'étape 4  
 Desde el paso 4

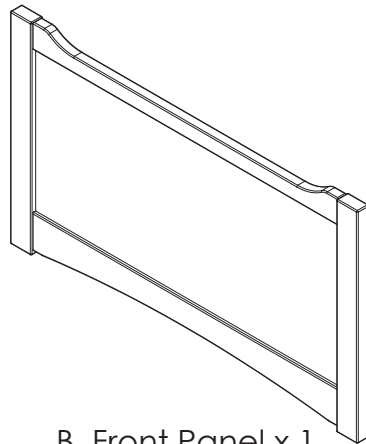

B. Front Panel x 1  
 Panneau avant x 1  
 Panel frontal x 1

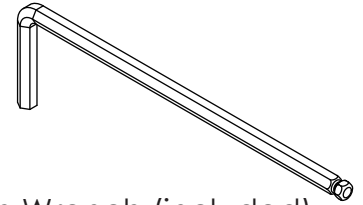

M4 Allen Wrench (included)  
 Clé Allen M4 (inclus)  
 Llave Allen M4 (incluido)

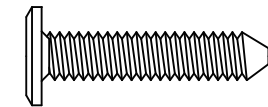
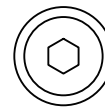

F. M6 x 30 mm Bolt x 4  
 Boulon M6 x 30 mm x 4  
 Perno M6 x 30 mm x 4



G.  $\Phi$ 8x30 mm Wood Dowel x 4  
 Cheville en bois  $\Phi$ 8x30mm x 4  
 Pasador de madera  $\Phi$ 8x30mm x 4

Attach (1) Front Panel (Part B) to the assembly from step 4 using (4)  $\Phi$ 8x30 mm Wood Dowels (Part G) and (4) M6 x 30mm Bolt (Part F). Tighten with the M4 Allen Wrench.

Fixer (1) Panneau avant (pièce B) à l'ensemble monté à l'étape 4 à l'aide de (4) Chevilles en bois 8 x 30 mm (Pièce G) et de (4) boulons M6 x 30 mm (pièce F). Serrer à l'aide de la clé Allen M4.

Fije (1) Panel frontal (Pieza B) a la pieza ensamblada en el paso 4 utilizando (4) Pasadores de madera de  $\Phi$ 8x30 mm (pieza G) y (4) pernos de M6 x 30 mm (Pieza F). Apriete todos los pernos utilizando la Llave Allen M4.

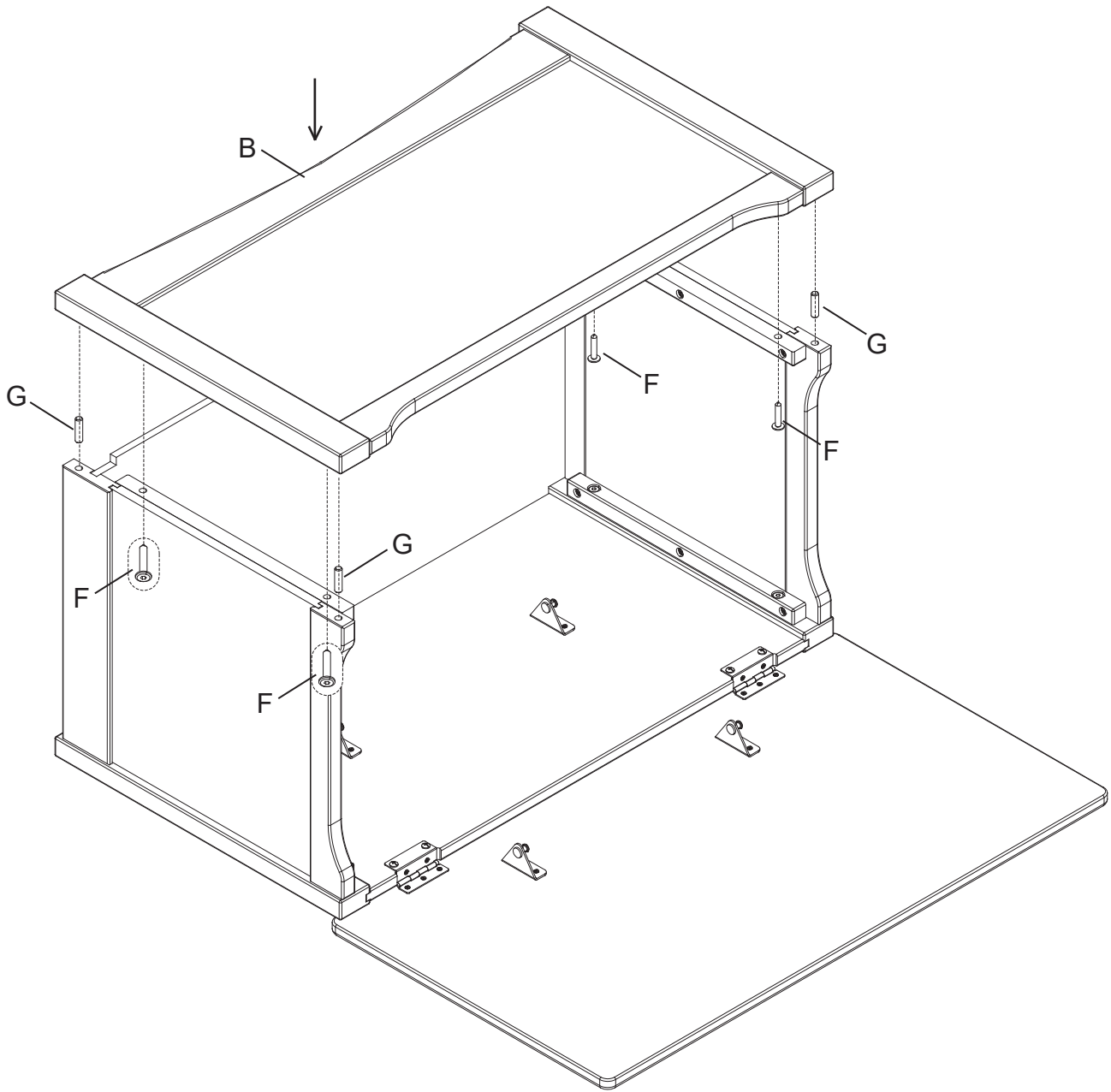



**Toy Box Assembly, Step 6**  
**Montage du coffre à jouets, Étape 6**  
**Montaje de la caja de juguetes, Paso 6**

Parts and tools required to complete step  
 Pièces et outils nécessaires au montage  
 Piezas y herramientas necesarias para completar este paso

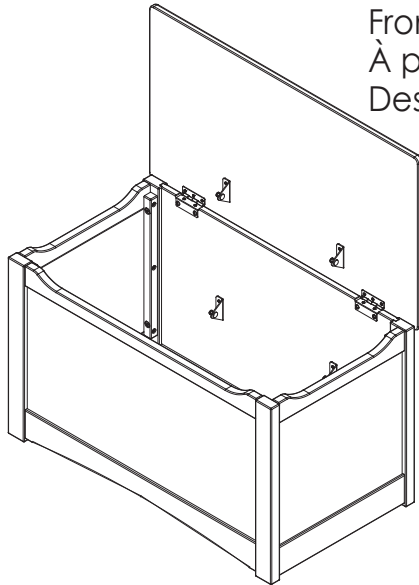

From Step 5  
 À partir de l'étape 5  
 Desde el paso 5

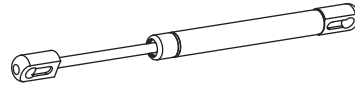

M. Lid Support x2  
 Support de couvercle x 2  
 Soporte de la tapa x 2

Attach the Lid Supports (Part M) to the assembly from step 5.

Fixer le supports de couvercle (Pièce M) à l'ensemble monté lors de l'étape 5.

Fije el soportes de tapa (Pieza M) a la pieza ensamblada en el paso 5.



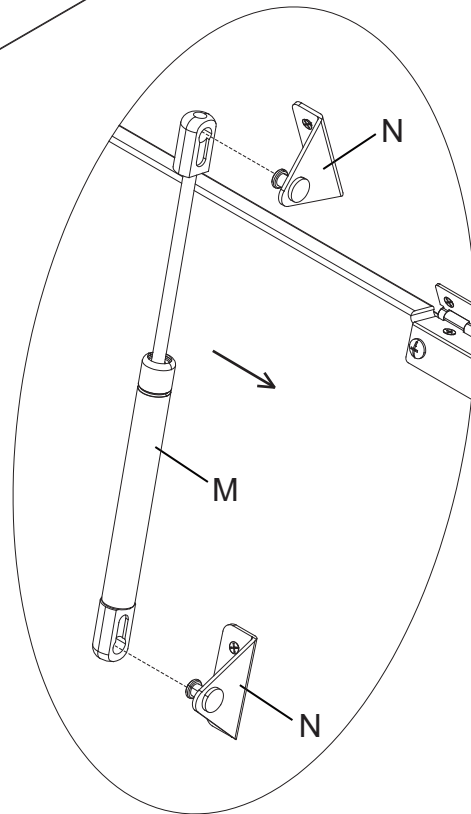
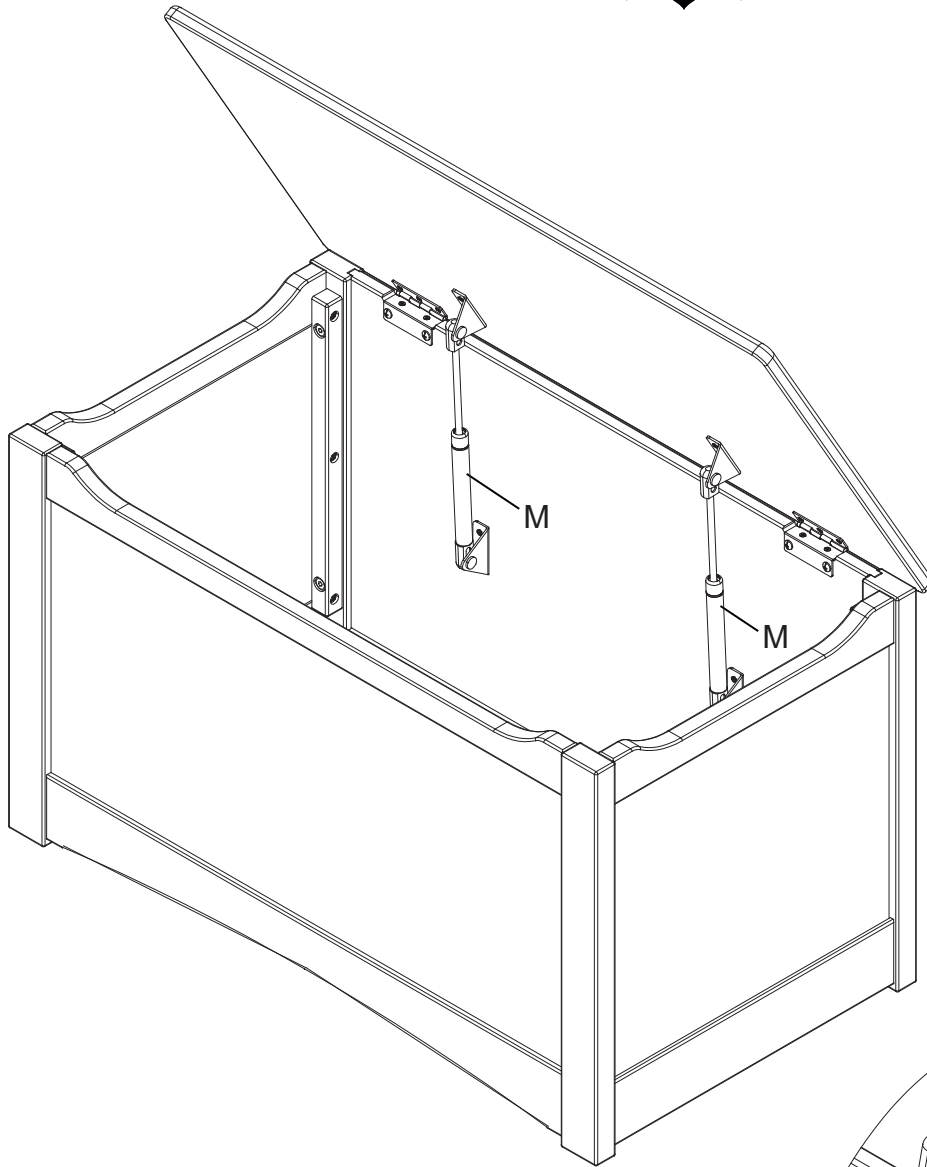

x2

# **WARNING:**

TO AVOID RISK OF SUFFOCATION, DO NOT ALLOW CHILDREN TO PLAY INSIDE THIS CONTAINER.

**CAUTION:** This unit is equipped with a special lid support; the lid support must be attached as indicated in the assembly instructions prior to use. The purpose of the safety lid support is to prevent injury to a child's fingers or other parts when opening and closing the lid. The safety lid support must function properly, when the lid can be opened at any angle, the lid must not drop more than 1/2 inch from its own weight, with the exception of the final 2 inches before reaching its closed position. This unit should not be used unless the safety lid support is properly attached and functioning properly. Contact Delta Children's Products with any questions.

## **NOTES ON ASSEMBLY:**

- During the assembly process whenever using screws or bolts, check each by placing the screw/bolt on the diagram of the item which is drawn actual size and design. Be sure to use the proper size and shape specified in the instructions.
- To assemble this unit you may be required to place the unit on its side and face. It is strongly recommended that assembly is done on a soft, non-abrasive surface to avoid damaging the finish.

## **NOTES ON USE:**

Keep children and others safe by following these simple rules:

- **Do not** allow any child to play on furniture
- **Do not** allow climbing on any piece of furniture.
- **Do not** allow hanging from any piece of furniture.
- Always monitor your child's activity when in the nursery.

## **NOTES ON CARE AND MAINTENANCE:**

- **Do not** scratch or chip the finish.
- Inspect the product periodically, contact Delta Children's Products for replacement parts or questions.
- **Do not** store the product or any parts in extreme temperatures and conditions such as a hot attic or a damp, cold basement. These extremes can cause a loss of structural integrity.
- To preserve the luster of the high quality finish on your product, it is recommended to place a doily or felt pad under any items you place on the finish.
- Clean with a damp cloth, then a dry cloth to preserve the original luster and beauty of this fine finish.
- Do not** use abrasive chemicals.
- Do not** spray cleaners directly onto furniture.
- Lift slightly when moving on carpeting to prevent leg breakage.
- Use of a vaporizer near furniture will cause wood to swell and finish to peel.

# **AVERTISSEMENT**

**POUR ÉVITER LE RISQUE D'ÉTOUFFEMENT, NE LAISSEZ PAS UN ENFANT JOUER À L'INTÉRIEUR DE CE CONTENANT.**

**ATTENTION:** Cette unité est équipée d'un support spécial pour couvercle; le support de couvercle doit être attaché indiqué dans les instructions d'assemblage, avant l'utilisation. Le but du support de sécurité du couvercle est pour empêcher une blessure aux doigts ou aux autres parties de l'enfant, en ouvrant et fermant le couvercle. Le support de sécurité du couvercle doit fonctionner adéquatement, lorsque le couvercle peut être ouvert à n'importe quel angle, le couvercle ne doit pas tomber à plus de 1/2 pouces de son propre poids, avec l'exception des 2 pouces finaux avant d'atteindre sa position fermée. L'unité ne devrait pas être utilisée, à moins que le support de sécurité du couvercle ne soit adéquatement attaché et fonctionne adéquatement. Communiquez avec les Produits pour enfants Delta pour toute question.

## **REMARQUES SUR L'ASSEMBLAGE :**

- Lors de l'assemblage, quand vous utilisez vis ou boulons, vérifiez chaque pièce en plaçant le vis/boulon sur le diagramme de la pièce concernée qui est dessinée en taille et forme réelle. Assurez-vous d'utiliser la taille et la forme exacte comme il est spécifié dans les instructions.
- Pour assembler cet élément vous pourriez avoir besoin de le placer sur le côté latéral et sur le côté frontal. Il est fortement recommandé de faire l'assemblage sur une surface lisse, non abrasive (comme le film mousse de l'emballage) pour éviter d'endommager les finitions.

## **REMARQUES SUR L'UTILISATION :**

Assurez la sécurité des enfants et des autres en suivant ces simples règles :

- Ne pas** autoriser les enfants à jouer sur un meuble.
- Ne pas** autoriser l'escalade d'aucun meuble.
- Ne pas** autoriser à se suspendre d'aucun meuble.
- Toujours surveiller l'activité de votre enfant lorsqu'il se trouve dans sa chambre.

## **REMARQUES SUR LE SOIN ET L'ENTRETIEN :**

- Ne pas** rayer ou ébrécher la finition.
- Examinez de près le produit régulièrement, contactez Delta Children's Products pour les pièces de rechange ou pour poser des questions.
- Ne pas** ranger le produit ou des pièces à des températures extrêmes ou dans des conditions comme un grenier chaud ou une cave froide et humide. Ces extrêmes peuvent causer une perte de l'intégrité de la structure du produit
- Pour préserver le lustre original et la beauté de ce fini raffiné nettoyer avec un chiffon humide, puis un chiffon sec.
- Ne pas** utiliser des produits chimiques abrasifs
- Ne pas** pulvériser un nettoyant directement sur le meuble, pulvériser sur le torchon et puis appliquer sur le meuble. Testez le produit nettoyant sur un endroit discret avant de l'utiliser sur la totalité du meuble
- Lors d'un déplacement sur une moquette ou tapis, soulevez légèrement le meuble pour éviter de casser les pieds.
- L'utilisation d'un vaporisateur près du meuble causera le gonflement du bois et l'écaillage de la finition.

# **ADVERTENCIA:**

**PARA EVITAR RIESGO DE ASFIXIA, NO DEJE QUE NIÑOS JUEGUEN DENTRO DE ESTE CONTENEDOR.**

**PRECAUCIÓN:** Esta unidad está equipada con un soporte especial para tapas; antes de usarse, el soporte de la tapa debe colocarse según se indica en las instrucciones de armado. El propósito del soporte de seguridad de la tapa es evitar que los niños se lesionen los dedos u otras partes del cuerpo al abrir y cerrar la tapa. El soporte para la tapa de seguridad debe funcionar correctamente, pudiendo abrir la tapa en cualquier ángulo. La tapa no debe caer más de media pulgada en base a su propio peso, a excepción de las últimas 2 pulgadas, antes de alcanzar su posición de cerrado. Esta unidad no debería utilizarse, a no ser que el soporte de seguridad de la tapa esté bien colocado y funcione bien. Póngase en contacto con Delta Children's Products si tiene alguna pregunta.

## **INFORMACIÓN SOBRE EL MONTAJE:**

- Durante el proceso de montaje, ya utilice pernos o tornillos, compruebe cada uno de ellos colocando el perno/tornillo en el diagrama del artículo donde está dibujado el tamaño y el diseño real. Asegúrese de que utiliza el tamaño y la forma adecuada que especifican las instrucciones.
- Para montar esta unidad, puede que se le solicite que coloque la unidad de lado y de cara. Se recomienda encarecidamente que realice el montaje sobre una superficie no abrasiva (Como la envoltura de embalaje de espuma) para evitar dañar el acabado.

## **INFORMACIÓN SOBRE EL USO:**

Mantenga a los niños y otras personas a salvo siguiendo estas sencillas reglas:

- No permita que ningún niño juegue sobre muebles.
- No permita que nadie trepe sobre un mueble.
- No permita que nadie se cuelgue de un mueble.
- Vigile siempre la actividad de su hijo cuando se encuentre en su cuarto.

## **NOTAS SOBRE SU CUIDADO Y MANTENIMIENTO**

- No arañe ni desconche el acabado.
- Inspeccione el producto con regularidad, póngase en contacto con Delta Children's Products para el recambio de partes o para formular preguntas.
- No guarde el producto ni ninguna de sus partes a temperaturas ni en condiciones extremas como un ático caluroso o un sótano húmedo y frío. Estos extremos pueden provocar una pérdida de integridad estructural.
- Para preservar el brillo del acabado de alta calidad que recubre su producto, se recomienda que coloque un paño o una almohadilla de fieltro debajo de cualquier objeto que coloque sobre el acabado.
- Límpielo con un trapo húmedo y luego con uno seco para preservar el brillo y la belleza originales de este fino acabado.
- No utilice productos químicos abrasivos.
- No pulverice limpiadores directamente sobre el mueble.
- Elévelo ligeramente cuando lo mueva sobre alfombras o moqueta para evitar que se rompan las patas.
- El uso de vaporizadores cerca de muebles puede provocar que la madera se hinche y acabe desconchándose.



IF NECESSARY remove the Lid Support as shown .  
SI NÉCESSAIRE, retirer le supporte de couvercle tel qu'illustré.  
SI ES NECESARIO, quite el soporte de tapa tal como se indica.

Flat Head Screwdriver (not supplied)  
Tournevis à tête plate (non fourni)  
Destornillador plano (no suministrado)

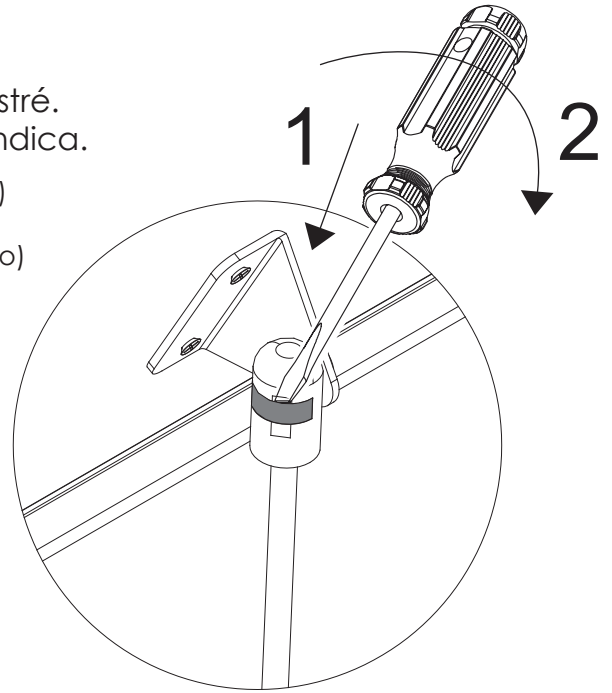
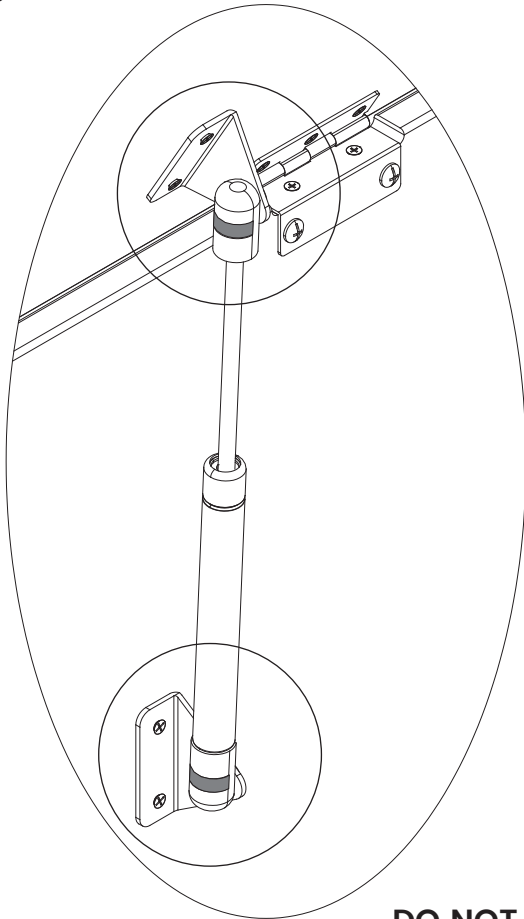
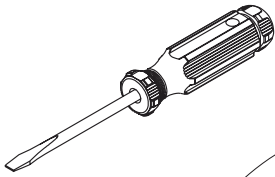

Both Ends  
Deux extrémités  
Ambos extremos

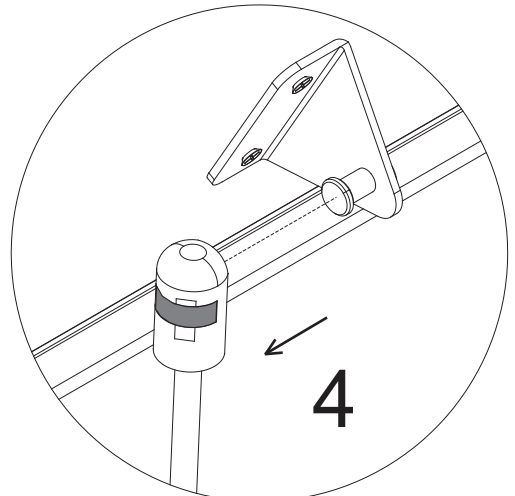
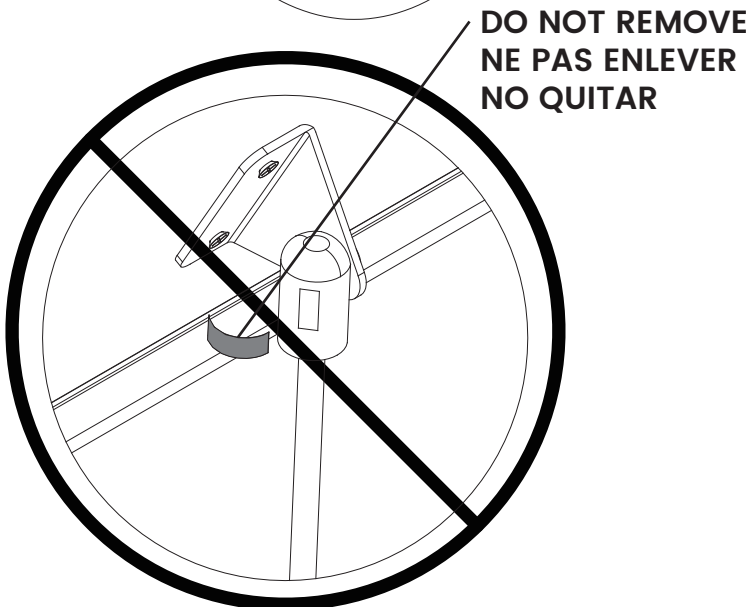
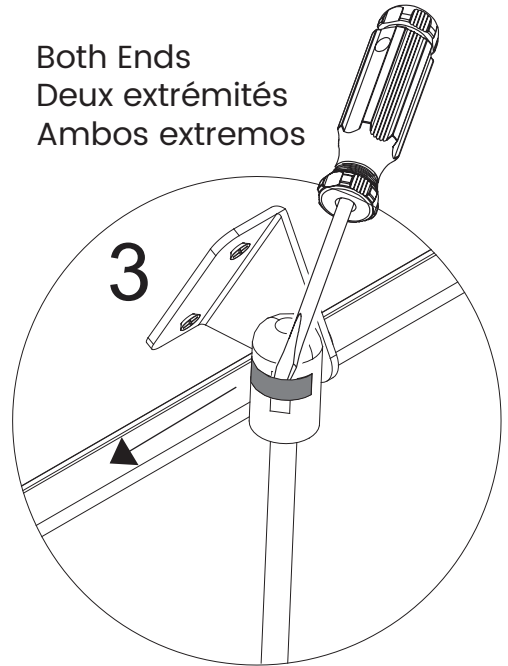

**Limited Warranty:** This Delta Product is warranted to be free from defects for a period of 90 Days from the date of purchase under normal use. If a product is defective during this period, we will at our option repair or replace the defective part or product. This limited warranty extends only to the original retail purchaser and is valid only when supplied with proof of purchase, or if received as a gift, when the registration is on file with Delta. This limited warranty does not cover the following:

- Products purchased as floor models or samples.
- Items purchased on an "as-is" basis, as a second hand product, or as a resale product.
- Items purchased at a Final sale, a "Going out of Business" sale or a Liquidation sale.

This limited warranty gives you specific legal rights and you may also have other rights which vary from state to state.

**Garantie Limitée:** Ce Produit Delta est garanti libre de défauts pour une période de 90 jours à partir de sa date achat et dans des conditions normales d'utilisation. Si un produit se révèle défectueux pendant cette période, nous opterons soit pour une réparation, un remplacement de la pièce défectueuse ou le remplacement du produit. Cette garantie limitée se donne uniquement à l'acheteur d'origine et elle est valable seulement sur présentation d'une preuve d'achat, ou si le produit a été reçu en tant que cadeau alors il doit avoir été enregistré chez Delta. Cette garantie limitée du fabricant ne couvre pas les cas suivants :

- Produits achetés comme modèles d'exposition ou échantillons.
- Articles achetés comme « en l'état », produits d'occasion ou revente des produits.
- Articles achetés en « vente finale », ventes dans « magasins en faillite » ou ventes par liquidation.

Cette garantie limitée vous donne des droits légaux spécifiques et il se peut aussi que vous ayez d'autres droits qui varient d'un État à un autre.

**Garantía Limitada:** Este Producto Delta está garantizado de estar libre de defectos por un período de 90 días a partir de su adquisición, bajo uso normal. Si un producto tiene defectos durante este período, Nosotros tomaremos la opción de reparar o reemplazar la pieza defectuosa del producto. Esta garantía limitada se otorga únicamente al comprador original y es válida solamente cuando se proporciona una prueba de compra, o si el producto fue recibido como un regalo, debe haber sido registrado con Delta. Esta garantía limitada del fabricante no cubre lo siguiente:

- Productos comprados como exhibiciones de la tienda o muestras.
- Artículos comprados como "tal como está", productos de segunda mano o reventa de los productos.
- Artículos comprados como "venta final", "ventas de tiendas que están quebrando" o ventas por liquidación.

Esta garantía limitada le otorga derechos legales específicos y también puede tener otros derechos que varían de un estado a otro.

To register your product for important safety alerts and updates to your product please visit [www.deltachildren.com](http://www.deltachildren.com)

Pour enregistrer votre produit pour avoir les alertes de sécurité et les mises à jour de votre produit veuillez visiter [www.DeltaChildren.com](http://www.DeltaChildren.com)

Para registrar su producto para alertas importantes de seguridad y estar al tanto sobre novedades de su producto por favor visite

[www.DeltaChildren.com](http://www.DeltaChildren.com) y seleccione Product Registration.

To report a problem, please log on to [www.deltachildren.com](http://www.deltachildren.com) and click the Consumer Care Tab, or contact us by phone at (646) 435-8727

Pour signaler un problème, veuillez vous connecter à [www.DeltaChildren.com](http://www.DeltaChildren.com) et cliquez sur la touche Consumer Care, ou contactez nous par téléphone au (646) 435-8727

Para reportar cualquier problema, por favor entre a [www.DeltaChildren.com](http://www.DeltaChildren.com) y de clicen Servicio al cliente o contáctenos por telefono al (646) 435-8727

Date of Purchase: \_\_\_\_\_ (you should also keep your receipt)

Date d'Achat: \_\_\_\_\_ (vous devriez aussi garder votre facture d'achat)

Fecha de Compra: \_\_\_\_\_ (debe además mantener su recibo)



# POURQUOI CHOISIR POR QUÉ ELEGIR A DELTA CHILDREN?

Visitez [Deltachildren.Com/Pages/Our-Story](http://Deltachildren.Com/Pages/Our-Story) pour plus d'information

Visita [Deltachildren.Com/Pages/Our-Story](http://Deltachildren.Com/Pages/Our-Story) para más información

<p><b>DELTA EN TÊTE</b> Un enfant sur deux aux U.S.A. dort dans nos produits</p>	<p><b>DELTA DONNE</b> 10% de nos revenus sont dédiés à l'amélioration de la vie des enfants</p>	<p><b>DELTA PREND SOIN</b> Nous testons la conformité au-delà des standards de sécurité de l'industrie</p>	<p><b>DELTA EST DÉVOUÉ</b> familiale a été présente pour votre famille depuis 1968</p>	<p><b>DELTA GRANDIT AVEC VOUS</b> Nous avons des produits pour chaque âge et chaque étape</p>	<p><b>Plus De 50 Ans De Sécurité, Design &amp; Innovation</b></p>
<p><b>DELTA LIDERA</b> Un enfant sur deux aux U.S.A. dort dans nos produits</p>	<p><b>DELTA DONA</b> 10% de nos revenus sont dédiés à l'amélioration de la vie des enfants</p>	<p><b>DELTA PREND SOIN</b> Nous testons la conformité au-delà des standards de sécurité de l'industrie</p>	<p><b>DELTA ESTÁ DEDICADA</b> familiale a été presente para su familia desde 1968</p>	<p><b>DELTA CRECE CON USTEDES</b> Nous avons des produits pour chaque âge et chaque étape</p>	<p><b>Más De 50 Años De Seguridad, Estilo E Innovación</b></p>

Bienvenue dans la **FAMILLE DELTA**  
Voici Notre Cadeau Pour Vous  
Bienvenido a la **FAMILIA DELTA**  
Aquí Está Nuestro Regalo Para Usted

# 10% OFF

Votre Prochain Achat Chez  
Su Próxima Compra En  
**DeltaChildren.com**

**UTILISEZ LE CODE:  
UTILICE EL CÓDIGO:  
DELTA10**

\*Des exclusions s'appliquent  
\*Sujet à changement      \*Exclusions Apply  
\*Subject to Change

## DES PRODUITS POUR CHAQUE ÂGE ET CHAQUE ÉTAPE PRODUCTOS PARA CADA EDAD Y ETAPA



NOTRE FAMILLE DE MARQUES SUPÉRIEURES / NUESTRA FAMILIA DE LAS MEJORES MARCAS



PLUS DE 50 ANS DE SÉCURITÉ, DESIGN & INNOVATION / MAS DE 50 ANOS DE SEGURIDAD, ESTILO E INNOVACIÓN



# WHY CHOOSE DELTA CHILDREN?

Visit [Deltachildren.Com/Pages/Our-Story](http://Deltachildren.Com/Pages/Our-Story) for more information

<p><b>DELTA LEADS</b> 1 Out Of 2 Children In The U.S. Sleep In Our Products</p>	<p><b>DELTA GIVES</b> 10% Of Our Profits Go Toward Improving The Lives Of Children</p>	<p><b>DELTA CARES</b> We Test Above &amp; Beyond Industry Safety Standards</p>	<p><b>DELTA IS DEDICATED</b> Our Family-Run Company Has Been There For Your Family Since 1968</p>	<p><b>DELTA GROWS WITH YOU</b> We Have Products For Every Age And Stage</p>	<p><b>Over 50 Years Of Safety, Style &amp; Innovation</b></p>
---	--	--	---	---	---

Welcome to the **DELTA FAMILY**  
Here's a Gift From Us To You

**10% OFF**

Your Next Purchase From [DeltaChildren.com](http://DeltaChildren.com)

**USE CODE: DELTA10**

\*Exclusions Apply  
\*Subject to Change

## PRODUCTS FOR EVERY AGE AND STAGE

CRIBS LITS POUR BÉBÉ CUNAS	STROLLERS ÉQUIPEMENT POUR BÉBÉ COSAS PARA BÉBÉ	GLIDERS CHAISE SILLA	BASSINETS COUFFINS MOISÉS	MATTRESSES MATELAS COLCHÓN	
BABY GEAR POUSSETTES CARRIOLAS	TODDLER BEDS LITS POUR ENFANT CAMA PARA NIÑO	PLAYROOM FURNITURE SALLE DE JEUX CUARTO DE JUGAR	TWIN BEDS LITS UNE PLACE CAMA SENCILLA	BINS & ORGANIZERS PANIERES CONTENEDORES	DRESSERS COMMODOES TOCADORES

### OUR FAMILY OF TOP BRANDS



OVER 50 YEARS OF SAFETY, STYLE, AND INNOVATION