

# DELTA♥CHILDREN™ Changing Table

Read all instructions before assembly and use.

**KEEP INSTRUCTIONS FOR FUTURE USE.**



**To Make Assembly Even Easier Watch Video Here!**

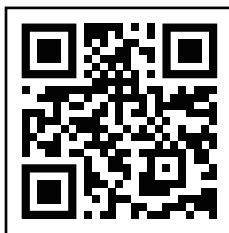

**For Questions or to Contact Us:**

[DeltaChildren.com/Help](https://DeltaChildren.com/Help)

If unable to access website, please email

[wcs@DeltaChildren.com](mailto:wcs@DeltaChildren.com)

Expect longer response times via email.

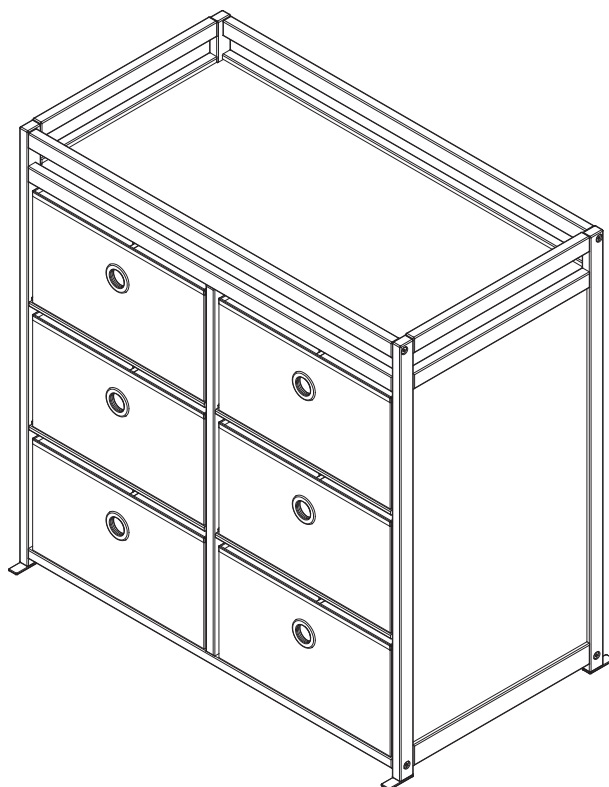

Style #: \_\_\_\_\_  
[B] Lot: \_\_\_\_\_  
REV  
Date: \_\_\_\_\_

Before contacting Delta Consumer Experience Center please ensure this information matches the information found on the label on the Back Panel.



### ADULT ASSEMBLY REQUIRED

Due to the presence of small parts during assembly, keep out of reach of children until assembly is complete.

This product is not intended for institutional or commercial use.

March 23, 2023, 43966, R0

Lea todas las instrucciones antes de ensamblar y usar.

**MANTENGA LAS INSTRUCCIONES PARA SU USO FUTURO.**

**ES**

**Para facilitar más aun el ensamblaje ver el video aquí**



**Para preguntar o para contactarnos :**

DeltaChildren.com/Help

Si no puede acceder el sitio web, por favor envíenos un email a wcs@DeltaChildren.com

El tiempo de espera para respuestas será más largo por email.

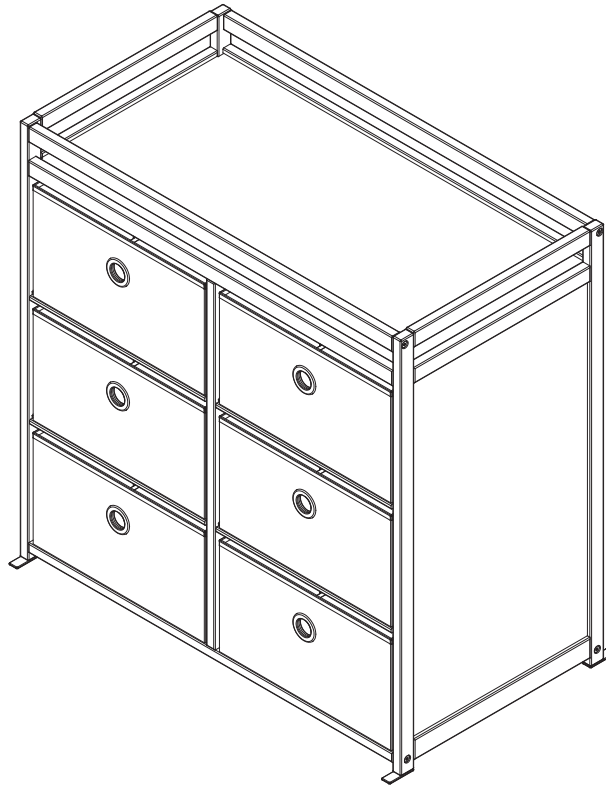

**DEBE SER ENSAMBLADO POR UN ADULTO**

Debido a la presencia de piezas pequeñas durante el ensamblaje, mantenga fuera del alcance de los niños hasta que complete el ensamblaje.

Este producto no esta hecho para uso institucional o comercial.

Antes de contactar el Centro de Experiencia del Consumidor de Delta por favor asegúrese de que la información de la primera página coincida con la información que se encuentra en la etiqueta ubicada en el Panel Trasero.



# SAVE BIG WITH DELTA CHILDREN

Visit **Deltachildren.com** To Start Shopping

Welcome to the  
**DELTA FAMILY**  
Here's a Gift From Us To You

# 10% OFF

Your Next Purchase From  
**DeltaChildren.com**

USE CODE:  
**DELTA10**

\*Exclusions Apply  
\*Subject to Change

## REVIEW TO WIN \$2500

### RULES TO ENTER



**"We LOVE, LOVE, LOVE this crib"**

My husband was impressed with the directions and organization of the hardware package. He easily assembled this crib in an hour without any help. It's very sturdy and we like that it has adjustable levels for the mattress height. To top it all off, it's so incredibly darling!!!

- 1** **WRITE A REVIEW** for this product on the store's website from where it was purchased
- 2** **TAKE A SCREENSHOT** of your review and upload it to [www.DeltaChildren.com/Review](http://www.DeltaChildren.com/Review)
- 3** **IT'S THAT EASY!** Upon submission, you'll be instantly **ENTERED TO WIN \$2,500**

### FOLLOW US FOR MORE CHANCES TO WIN

  
@deltachildren

### SCAN HERE



For more  
information &  
to see all of  
our products

# AHORRE MUCHO CON DELTA CHILDREN

Visita **Deltachildren.com** Para Comenzar A Comprar

Bienvenido a la  
**FAMILIA DELTA**

Aquí Está Nuestro Regalo  
Para Usted

**10%  
OFF**

Su Próxima Compra En  
**DeltaChildren.com**

UTILICE EL CÓDIGO:  
**DELTA10**

\*Exclusions Apply  
\*Subject to Change

CALIFIQUE EL PRODUCTO PARA **GANAR \$2500**

REGLAS PARA PARTICIPAR



- 1 **CALIFIQUE EL PRODUCTO** en la página web de la tienda donde haya sido comprado
- 2 **HAGA UNA CAPTURA DE PANTALLA** de su calificación y cárguela a la pagina [www.DeltaChildren.com/Review](http://www.DeltaChildren.com/Review)
- 3 **ES ASÍ DE FÁCIL!** En cuanto lo envíe ya estará instantáneamente **PARTICIPANDO PARA GANAR \$2.500**

SÍGANOS PARA TENER MAS CHANCES DE GANAR

  
@deltachildren

ESCANEE AQUÍ



Para más  
información  
y para ver todos  
nuestros productos

**PARTS: MAKE SURE THAT ALL PRE-ASSEMBLED PARTS ARE TIGHT**  
**PIEZAS: ASEGÚRESE DE QUE TODAS LAS PIEZAS PRE-ENSAMBLADAS ESTÁN BIEN APRETADAS.**

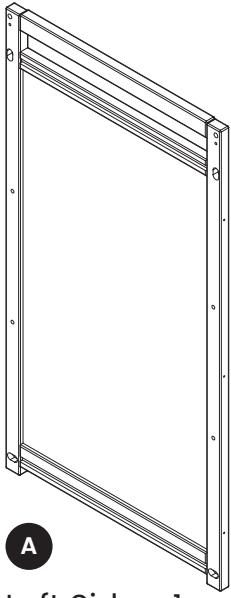

**A**  
 Left Side x 1  
 Lado izquierdo x 1  
 43959

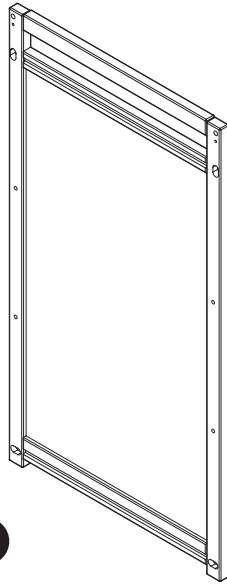

**B**  
 Right Side x 1  
 Lado derecho x 1  
 43960



**C**  
 Top Rail x 2  
 Barra superior x 2  
 43373

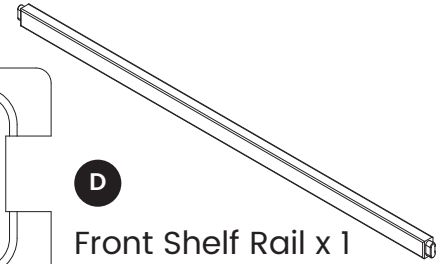

**D**  
 Front Shelf Rail x 1  
 Barra frontal estante x 1  
 43374

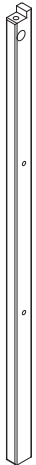

**H**  
 Front Center Stile x 1  
 Poste frontal Central x 1  
 43372



**J**  
 Back Center Stile x 1  
 Poste trasero Central x 1  
 43962

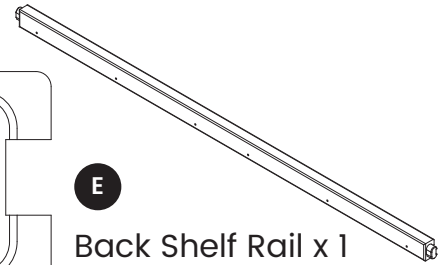

**E**  
 Back Shelf Rail x 1  
 Barra trasero estante x 1  
 43963

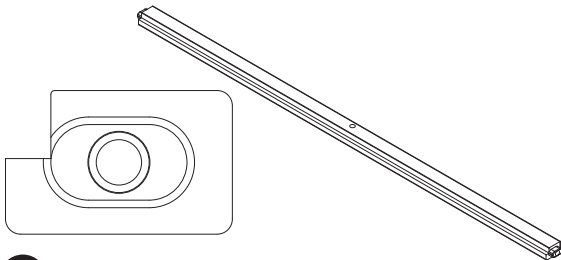

**F**  
 Front Bottom Rail x 1  
 Barra frontal inferior x 1  
 43375

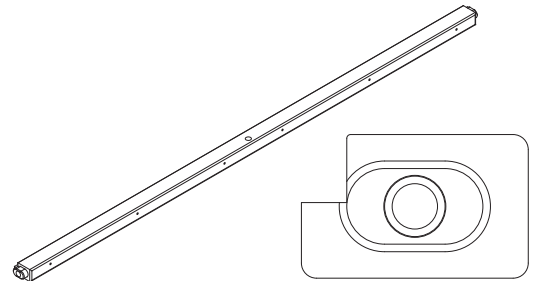

**G**  
 Back Bottom Rail x 1  
 Barra trasero inferior x 1  
 43964

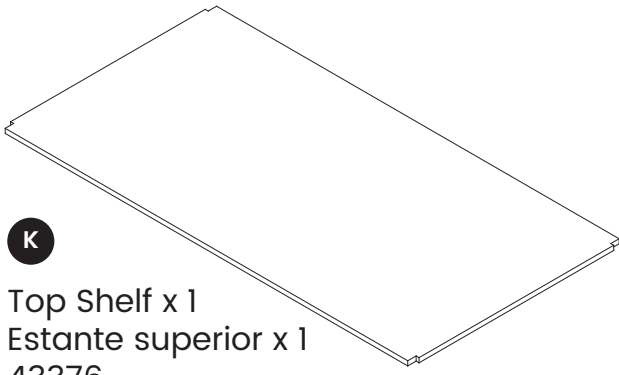

**K**  
Top Shelf x 1  
Estante superior x 1  
43376

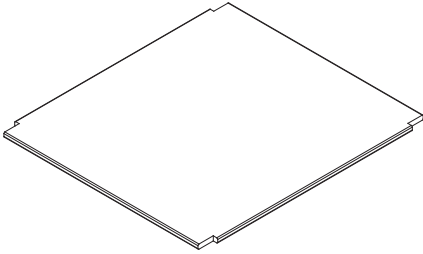

**L**  
Middle Shelf x 4  
Estante Medio x 4  
43377

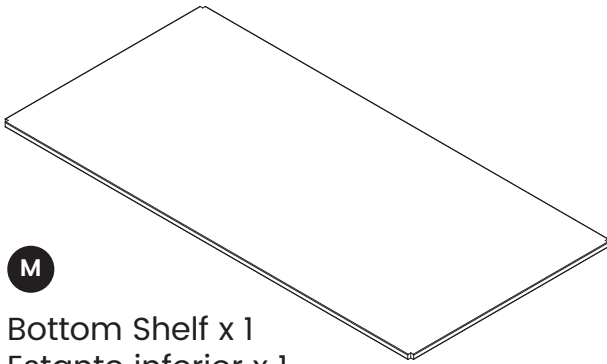

**M**  
Bottom Shelf x 1  
Estante inferior x 1  
43378

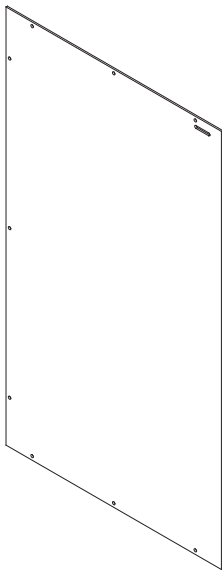

**N**  
Back Panel x 2  
Panel Trasero x 2  
43961

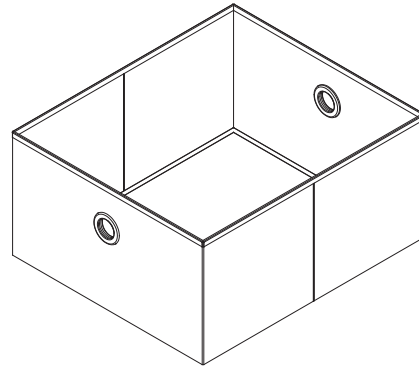
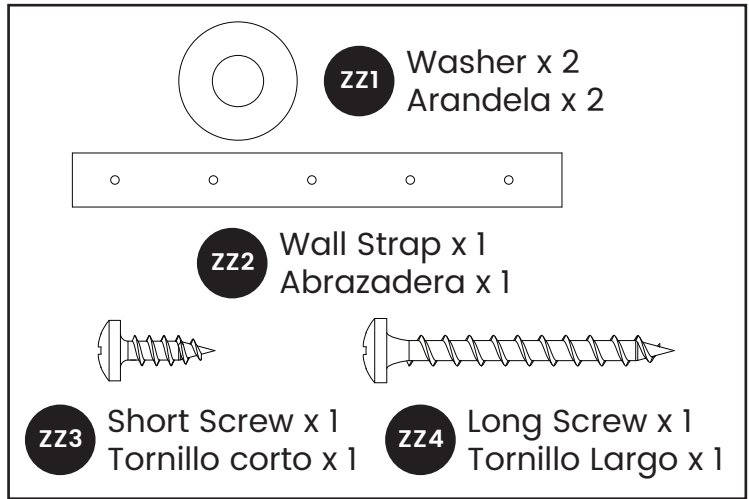

**P**  
Fabric Bin x 6  
Cesto de Tela x 6  
43379

**PARTS: HARDWARE KITS PART#43965**  
**PIEZAS: EL KIT DE HERRAMIENTAS - PIEZA #43965**

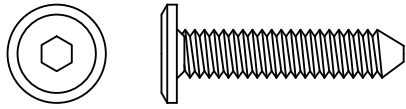

**AA** M6 x 30 mm Bolt x 10  
 Perno M6 x 30mm x 10  
 5463

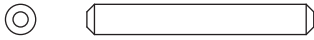

**BB** Φ4x30 mm Metal Pin x 4  
 Φ4x30 mm Clavija metálica x 4  
 5493

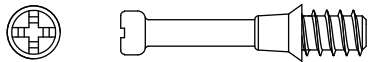

**CC** Cam Bolt x 2  
 Perno de Leva x 2  
 6251



**DD** Cam Lock x 2  
 Bloqueo de Leva x 2  
 6127



**EE** M4 x 15mm Screw x 8  
 Tornillo M4 x 15mm x 8  
 6269



**FF** M4 x 8mm Screw x 16  
 Tornillo de M4 x 8mm x 16  
 6270

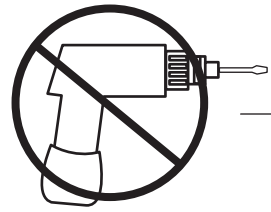

**No drills necessary.**  
 Do not use power screwdriver.

**No hace falta taladrar.**  
 No utilice destornilladores eléctricos



Phillips Screwdriver (Not Provided)  
 Destornillador 'Phillips' (No Incluido)

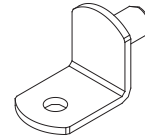

**GG** Shelf Support x 16  
 Soporte de estantería x 16  
 6271

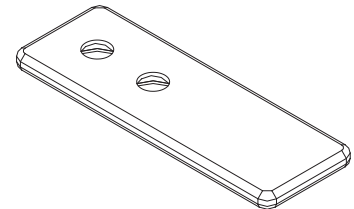

**HH** Metal Foot x 4  
 Pie metálica x 4  
 43382



**JJ** 15 mm Screw x 21  
 Tornillo de 15 mm x 21  
 5577

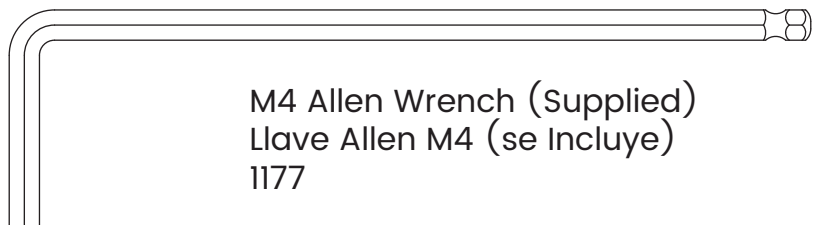

M4 Allen Wrench (Supplied)  
 Llave Allen M4 (se Incluye)  
 1177



How to use the cam lock system.  
Cómo utilizar el sistema de bloqueo de leva.

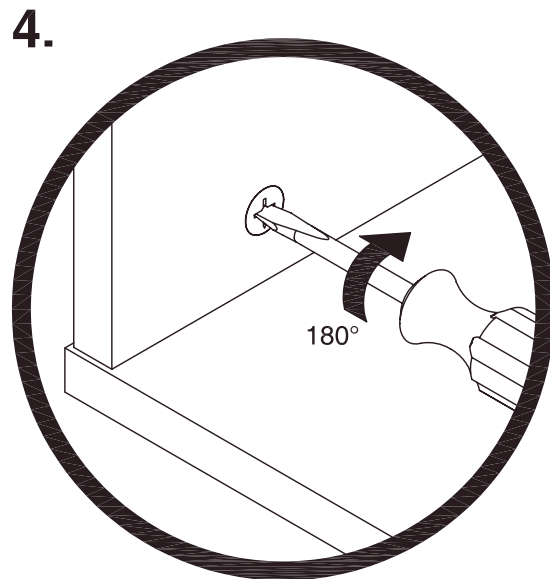
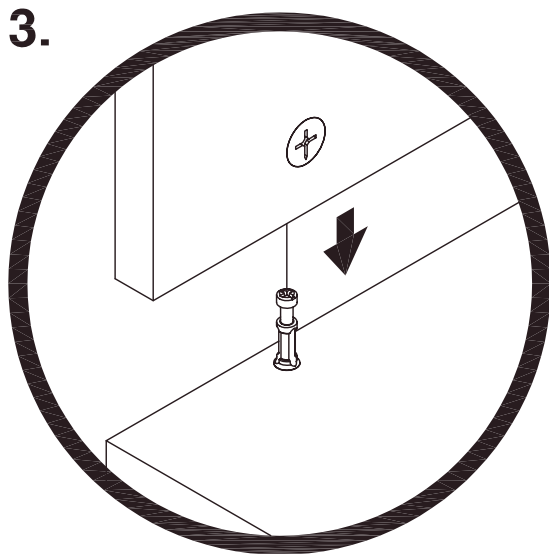
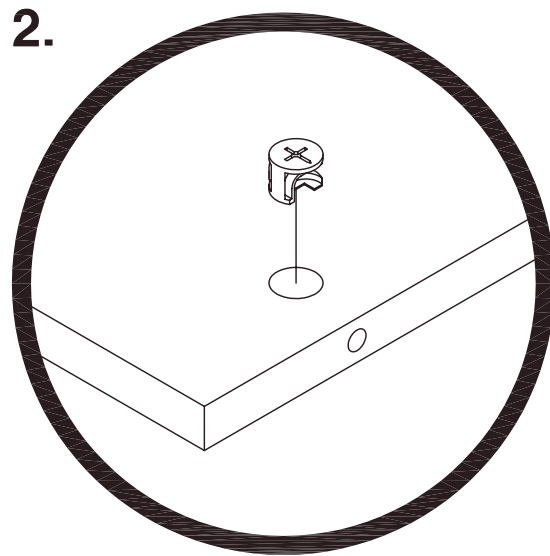
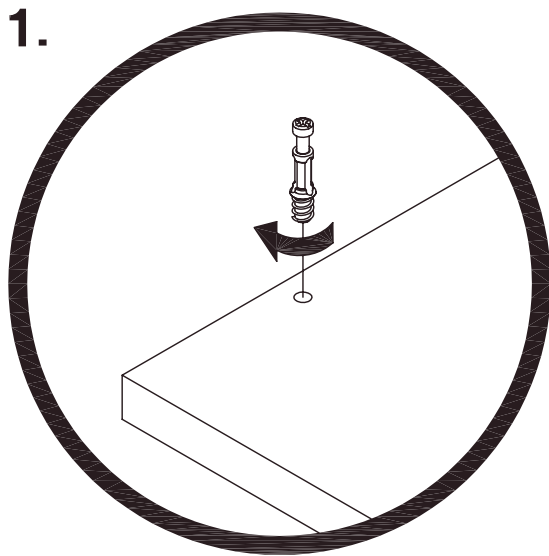

1. Insert the cams.
2. Cam bolts must be screwed down flush.
3. Refer to page 9 for instructions on how to use the cam lock system.

- 
1. Inserte las levas.
  2. Se debe atornillar los pernos de leva.
  3. Refiérase a la página 9 para obtener instrucciones sobre cómo utilizar el sistema de bloqueo de leva.

**STEP 1**  
**PASO 1**

Parts and tools required to complete step

Piezas y herramientas necesarias para completar este paso

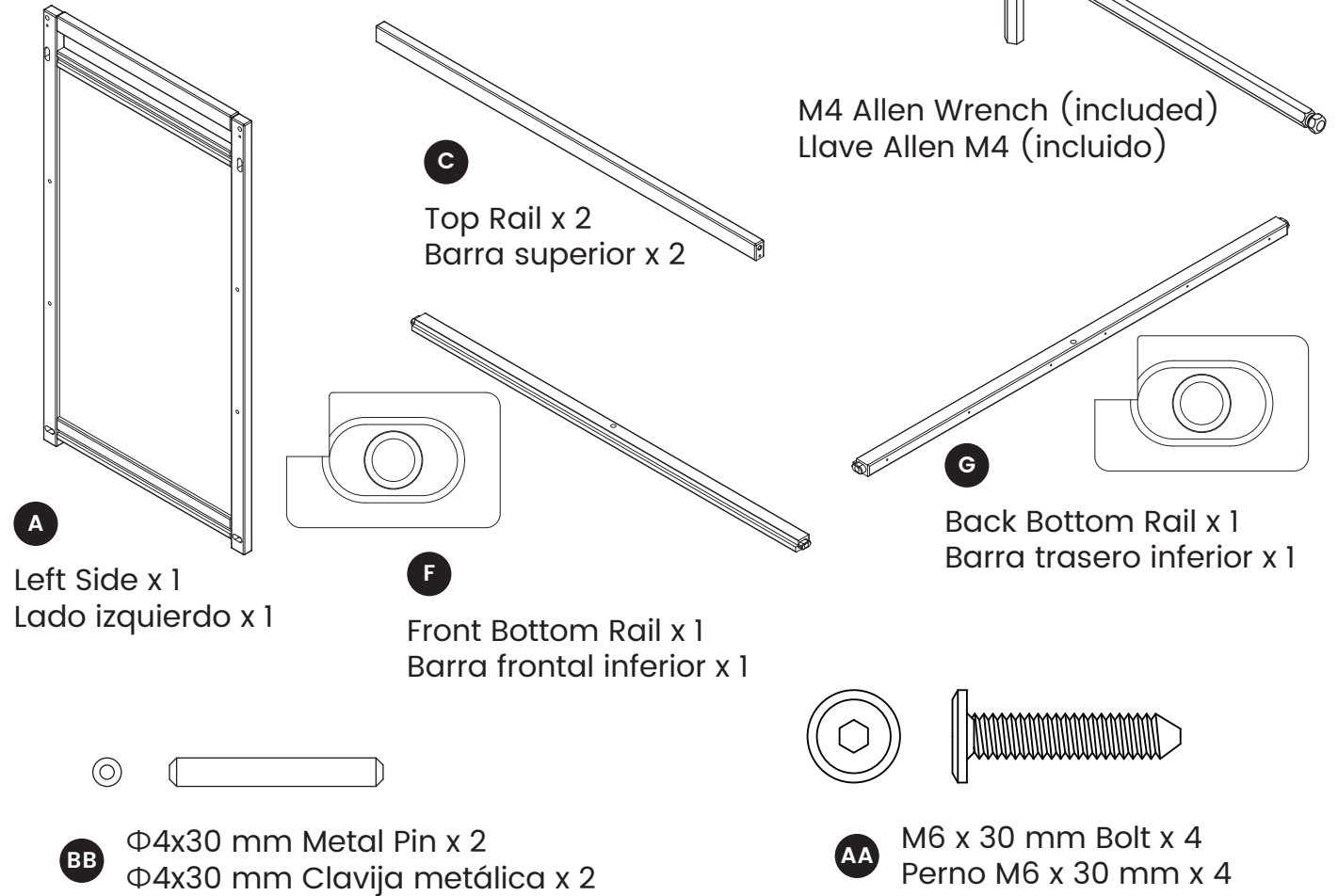

Attach (2) Top Rails (Part C), (1) Front Bottom Rail (Part F) and (1) Back Bottom Rail (Part G) to the Left Side (Part A) using (4) M6x30 mm Bolts (Part AA) and (2)  $\Phi 4 \times 30$  mm Metal Pins (Part BB). Tighten with the M4 Allen Wrench as shown. **BE SURE THE GROOVES FACE TO THE INSIDE.**

Fije (2) barras superior (Pieza C), (1) barra frontal inferior (Pieza F) y (1) barra trasero inferior (Pieza G) a la lado izquierdo (Pieza A) utilizando (4) pernos M6 x 30 mm (Pieza AA) y (2) clavijas metálicas de  $\Phi 4 \times 30$  mm (Pieza BB). Apriete todos los pernos utilizando la Llave Allen M4. **ASEGÚRESE DE QUE LAS RANURAS ESTÉN HACIA ADENTRO.**

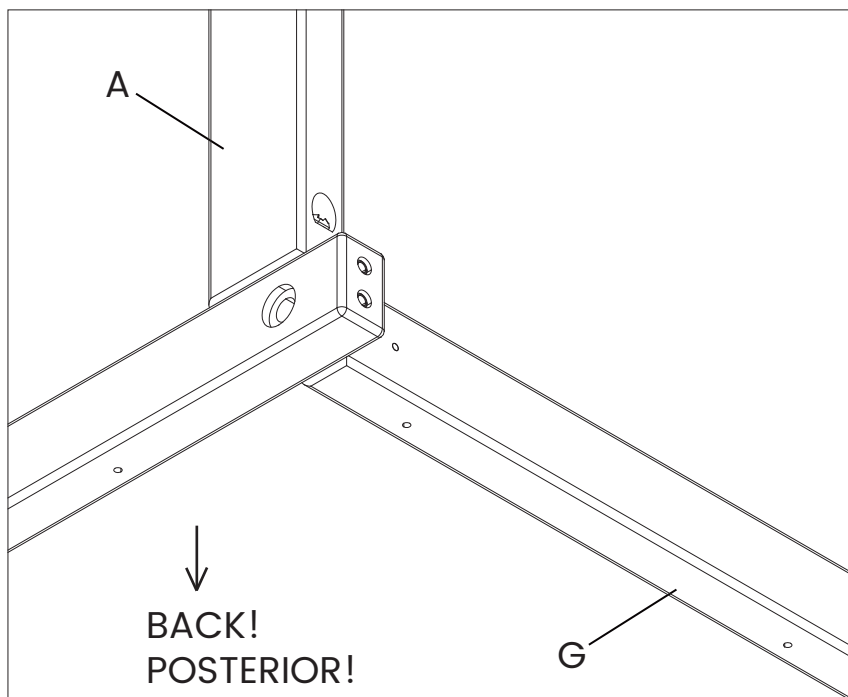
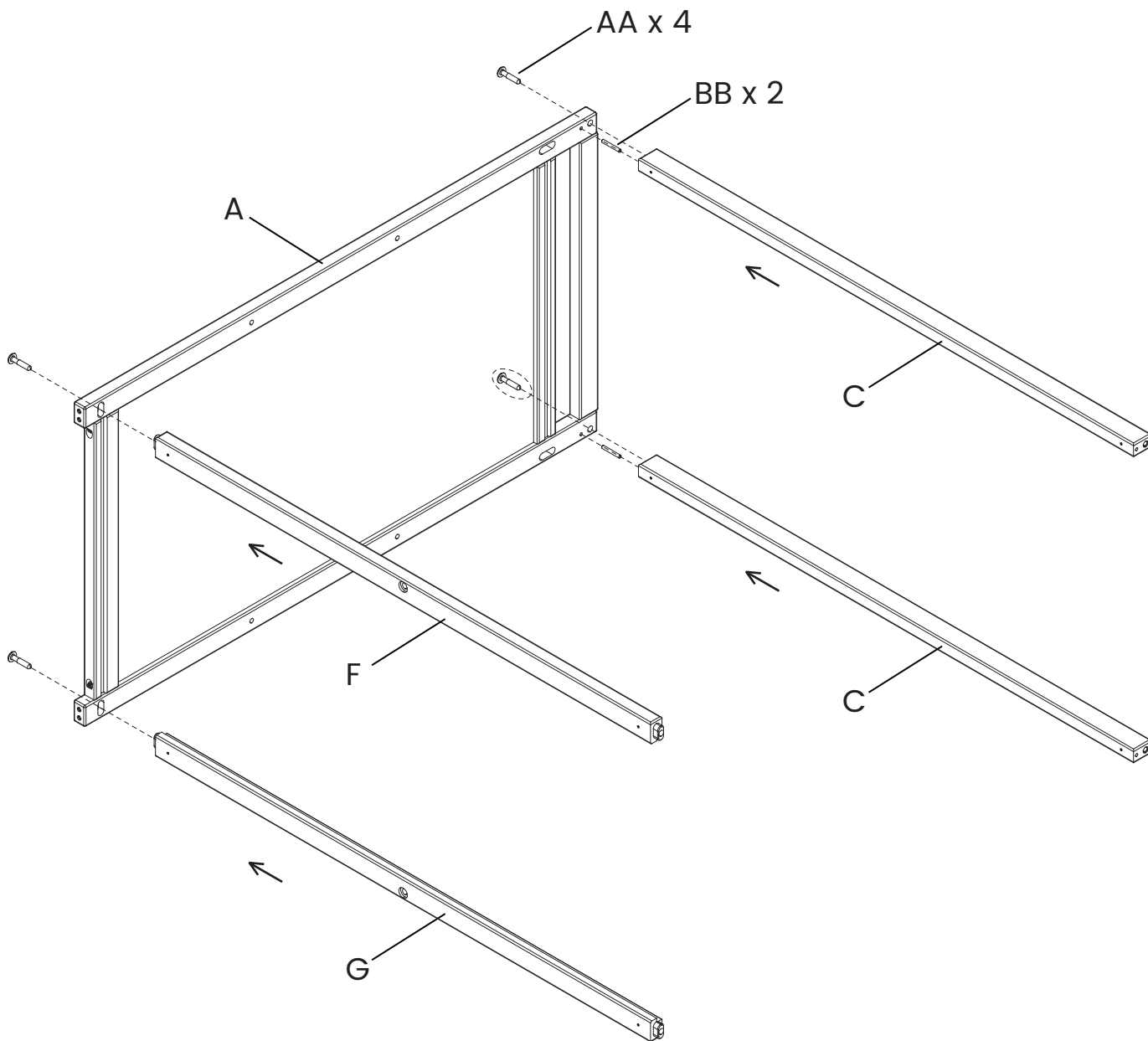

## STEP 2 PASO 2

Parts and tools required to complete step

Piezas y herramientas necesarias para completar este paso

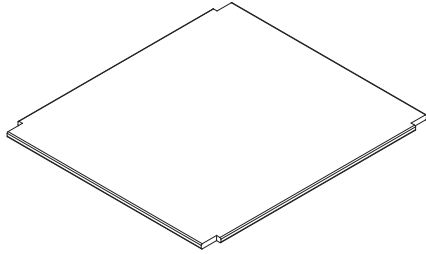

**L**

Middle Shelf x 4  
Estante Medio x 4

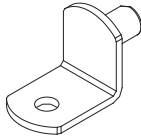

**GG**

Shelf Support x 16  
Soporte de estantería x 16



Phillips Screwdriver (Not Provided)  
Destornillador 'Phillips' (No Incluido)



**FF**

M4 x 8mm Screw x 16  
Tornillo de M4 x 8mm x 16

Attach (4) Shelf Supports (Part GG) to the Middle Shelf (Part L) using (4) M4 x 8mm Screws (Part FF). Tighten with the Phillips Screwdriver.

Fije (4) soportes de estantería (pieza GG) a la estante medio (pieza L) utilizando (4) tornillos de M4 x 8mm (pieza FF). Apretar con el destornillador Phillips.

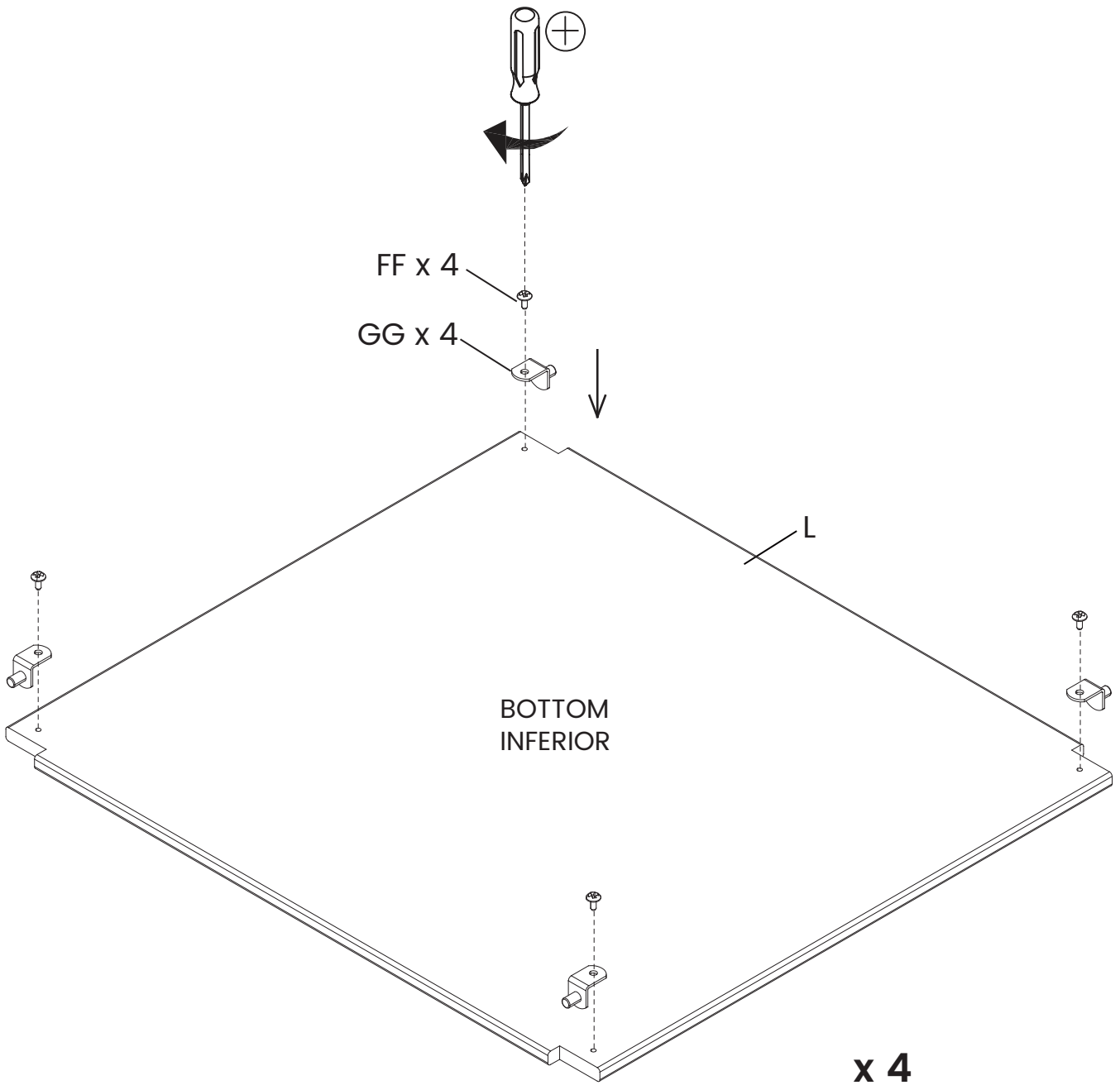

**STEP 3**  
**PASO 3**

Parts and tools required to complete step  
Piezas y herramientas necesarias para completar este paso

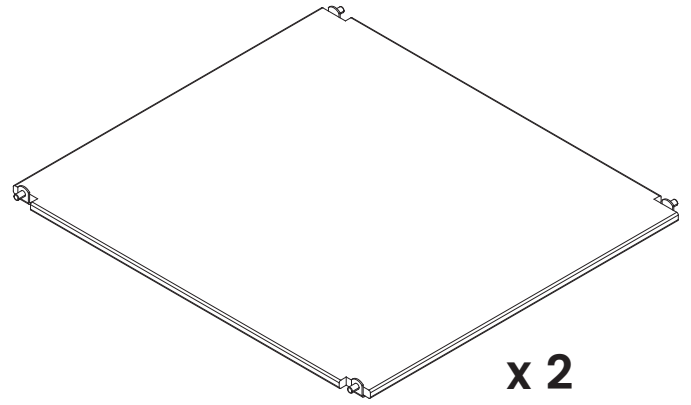
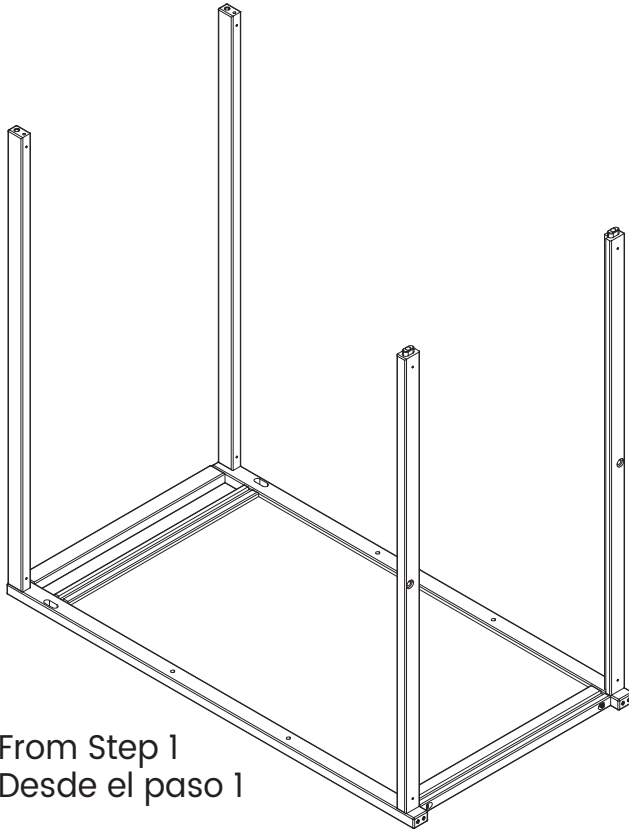

From Step 2  
Desde el paso 2

Insert (2) Middle Shelves (From Step 2)  
as shown.

Inserte (2) Estantes Intermedios (del  
Paso 2) como se indica.

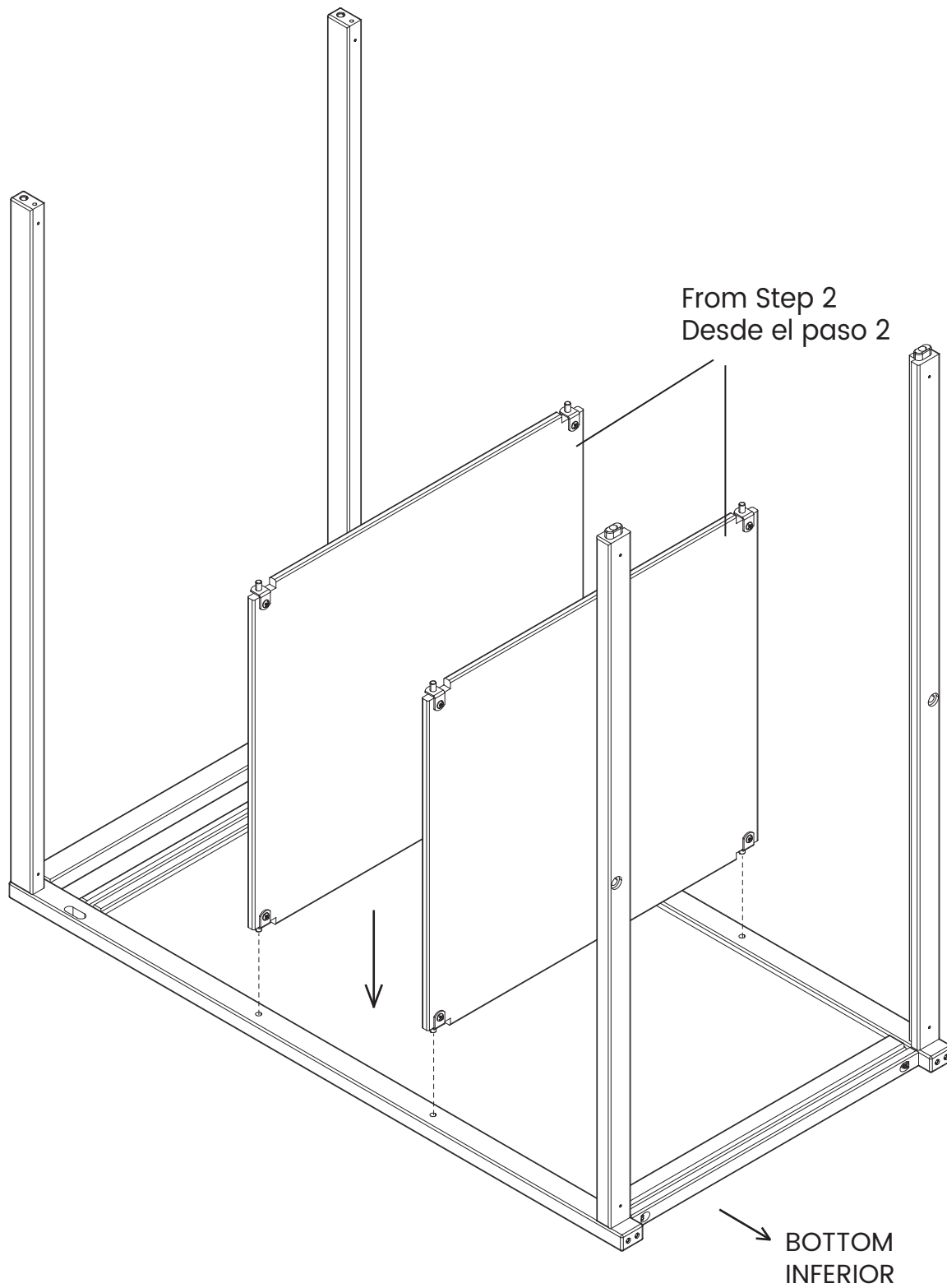

**STEP 4**  
**PASO 4**

Parts and tools required to complete step

Piezas y herramientas necesarias para completar este paso

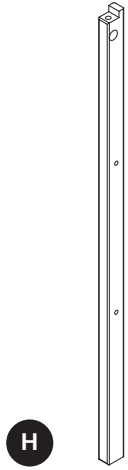

**H**  
Front Center Stile x 1  
Poste frontal Central x 1

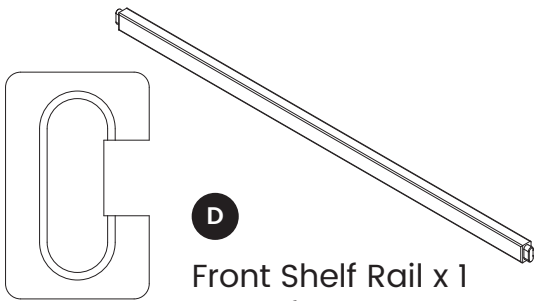

**D**  
Front Shelf Rail x 1  
Barra frontal estante x 1



Phillips Screwdriver (Not Provided)  
Destornillador 'Phillips' (No Incluido)

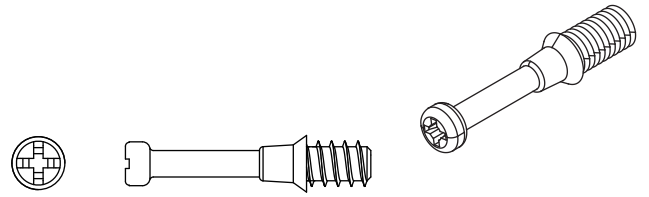

**CC**  
Cam Bolt x 1  
Perno de Leva x 1

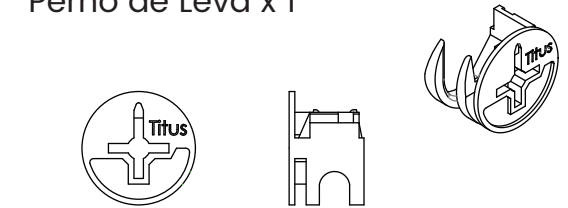

**DD**  
Cam Lock x 1  
Bloqueo de Leva x 1

1. Install (1) Cam Bolt (Part CC) into the Front Shelf Rail (Part D) with a Phillips Screwdriver, Cam Bolts must be screwed down flush.
2. Attach the Front Center Stile (Part H) to the Front Shelf Rail (Part D) with (1) Cam Lock (Part DD). Tighten with a Phillips Screwdriver.
3. Refer to page 9 for instructions on how to use the cam lock system.

1. Instale (1) Perno de Leva (Pieza CC) a la Barra frontal estante (Pieza D) utilizando un destornillador Phillips, Se debe atornillar los pernos de leva.
2. Fije el Poste frontal Central (Pieza H) a la Barra frontal estante (Pieza D) con (1) bloqueo de Leva (Pieza DD). Apriete con un destornillador Phillips.
3. Refiérase a la página 9 para obtener instrucciones sobre cómo utilizar el sistema de bloqueo de leva.



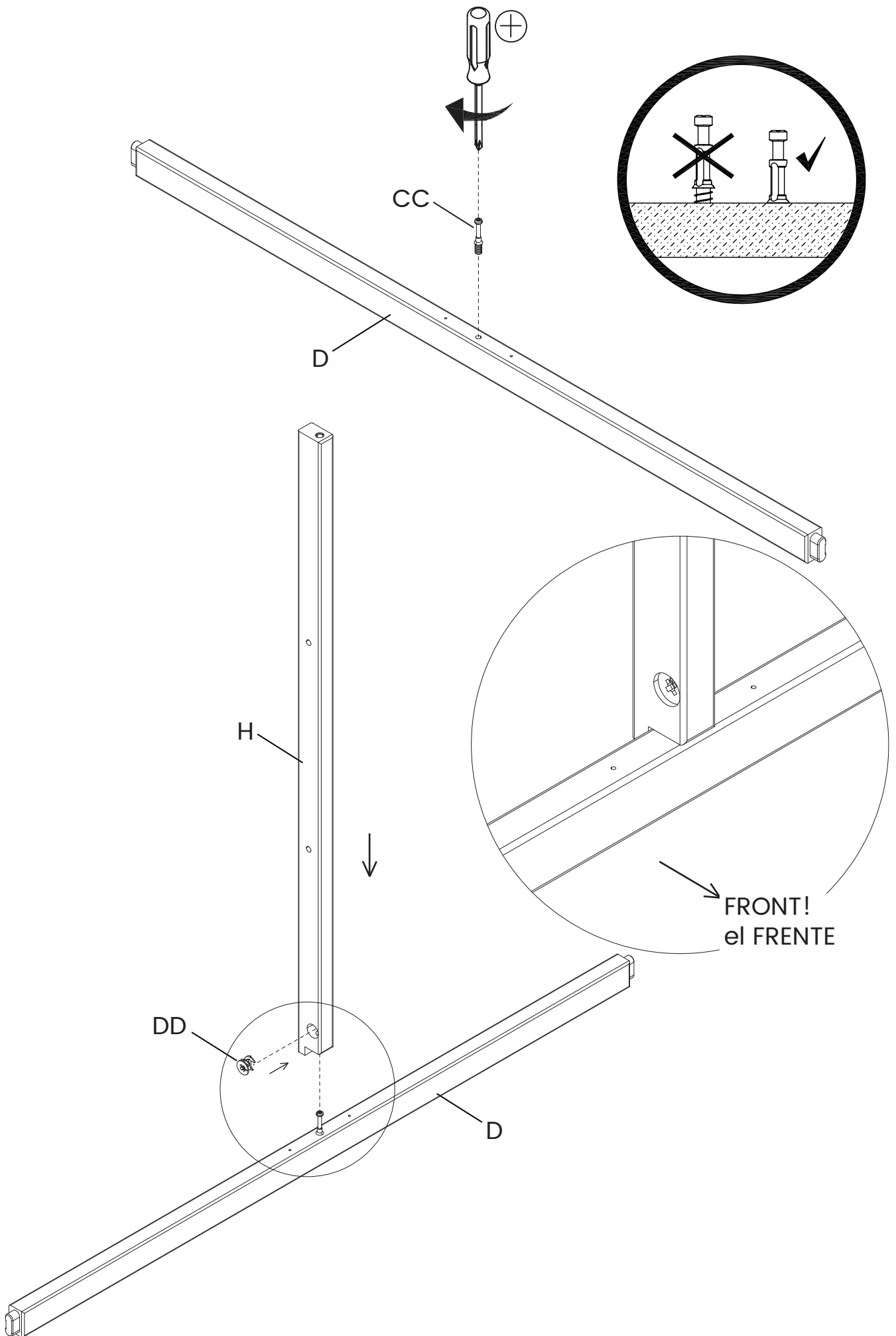

**STEP 5**  
**PASO 5**

Parts and tools required to complete step

Piezas y herramientas necesarias para completar este paso

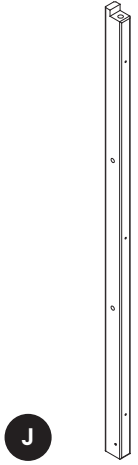

**J**  
Back Center Stile x 1  
Poste trasero Central x 1

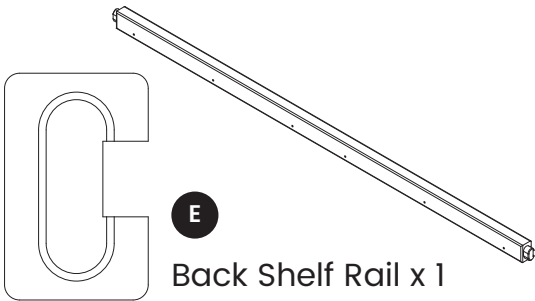

**E**  
Back Shelf Rail x 1  
Barra trasero estante x 1



Phillips Screwdriver (Not Provided)  
Destornillador 'Phillips' (No Incluido)

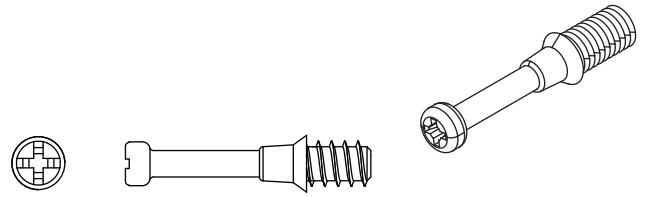

**CC**  
Cam Bolt x 1  
Perno de Leva x 1

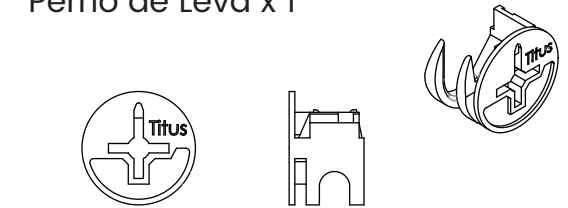

**DD**  
Cam Lock x 1  
Bloqueo de Leva x 1

1. Install (1) Cam Bolt (Part CC) into the Back Shelf Rail (Part E) with a Phillips Screwdriver, Cam Bolts must be screwed down flush.
2. Attach the Back Center Stile (Part J) to the Back Shelf Rail (Part E) with (1) Cam Lock (Part DD). Tighten with a Phillips Screwdriver.
3. Refer to page 9 for instructions on how to use the cam lock system.

1. Instale (1) Perno de Leva (Pieza CC) a la Barra trasero estante (Pieze E) utilizando un destornillador Phillips, Se debe atornillar los pernos de leva.
2. Fije el Poste trasero Central (Pieza J) a la Barra trasero estante (Pieza E) con (1) bloqueo de Leva (Pieza DD). Apriete con un destornillador Phillips.
3. Refiérase a la página 9 para obtener instrucciones sobre cómo utilizar el sistema de bloqueo de leva.

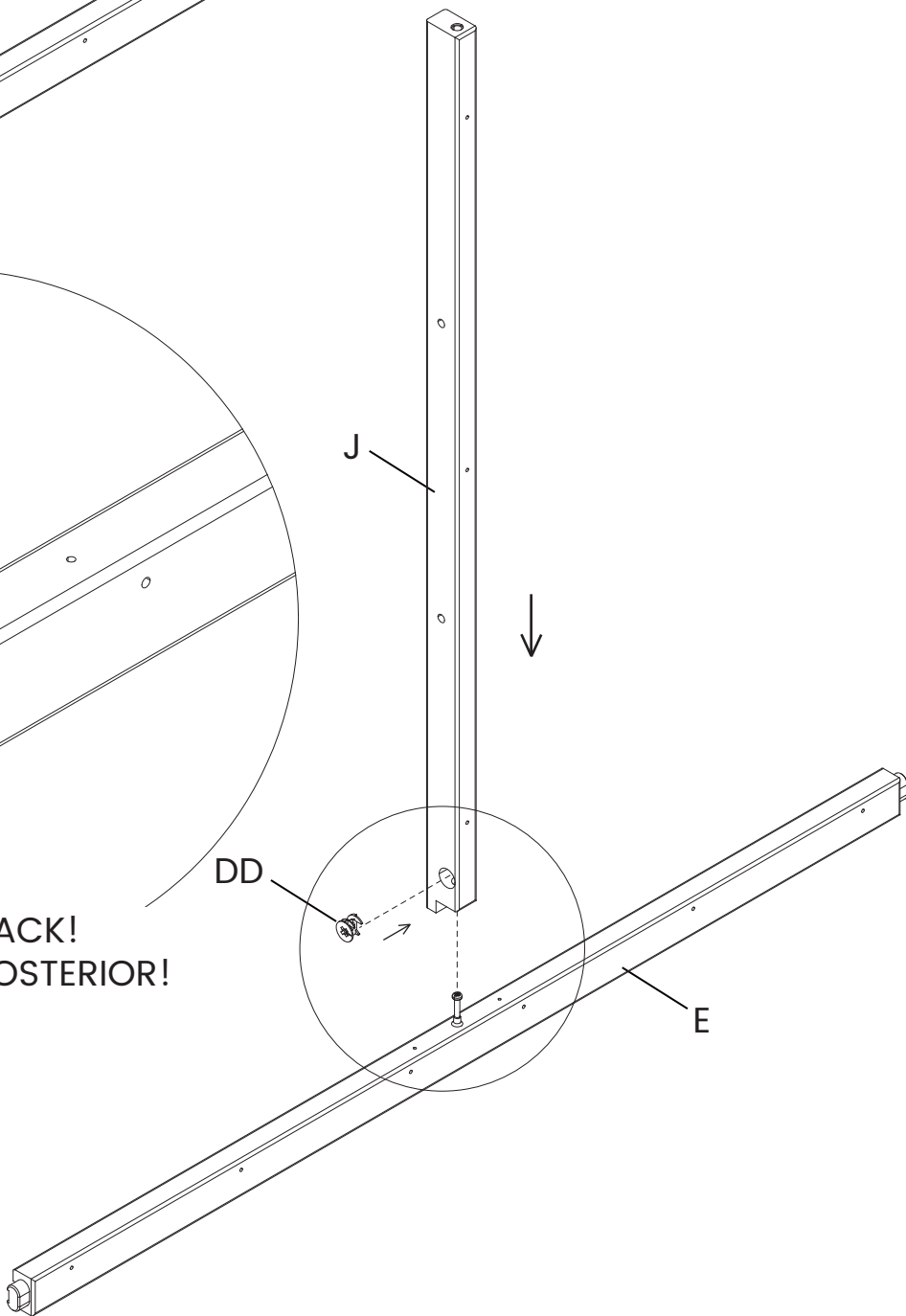
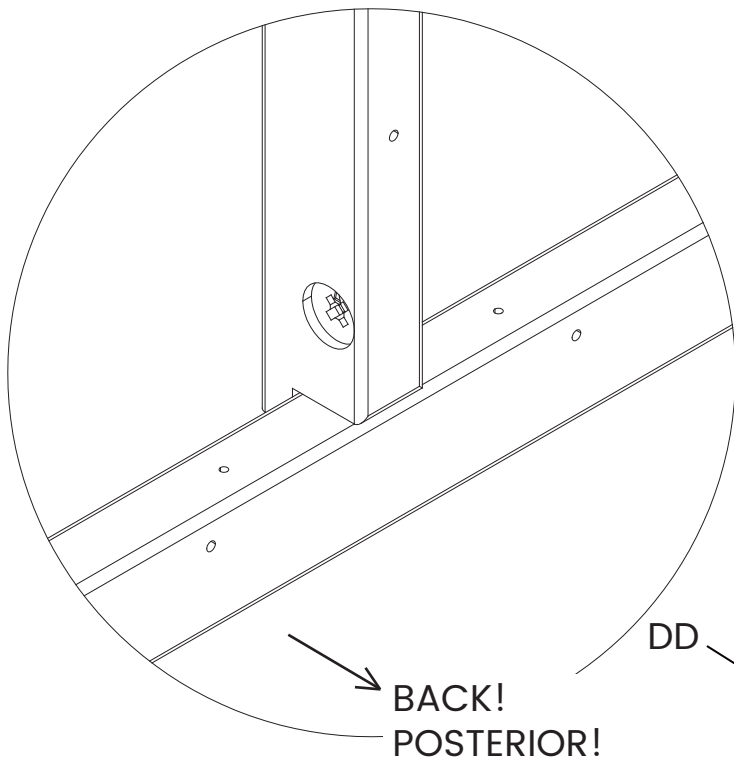
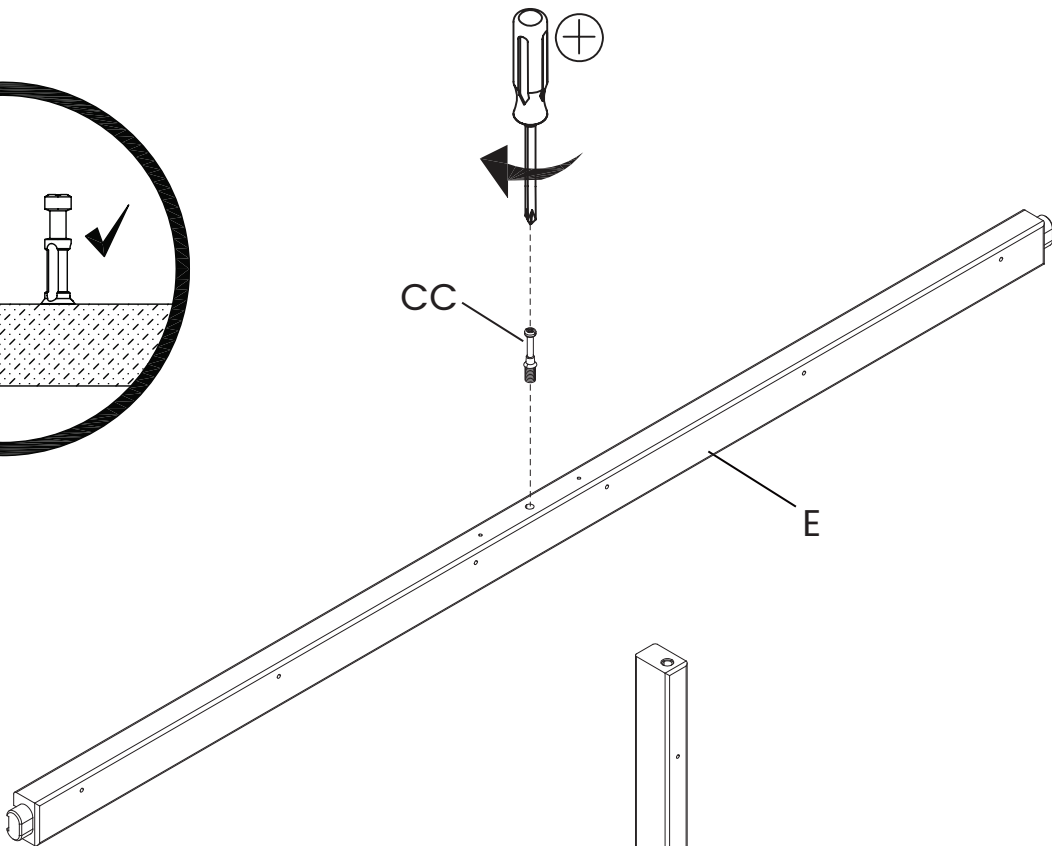
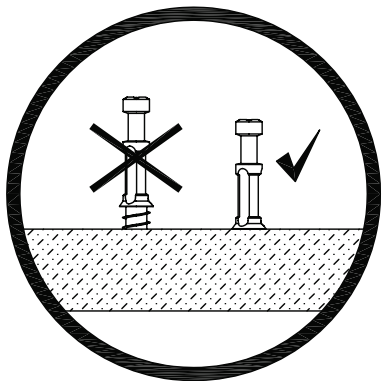

**STEP 6**  
**PASO 6**

Parts and tools required to complete step

Piezas y herramientas necesarias para completar este paso

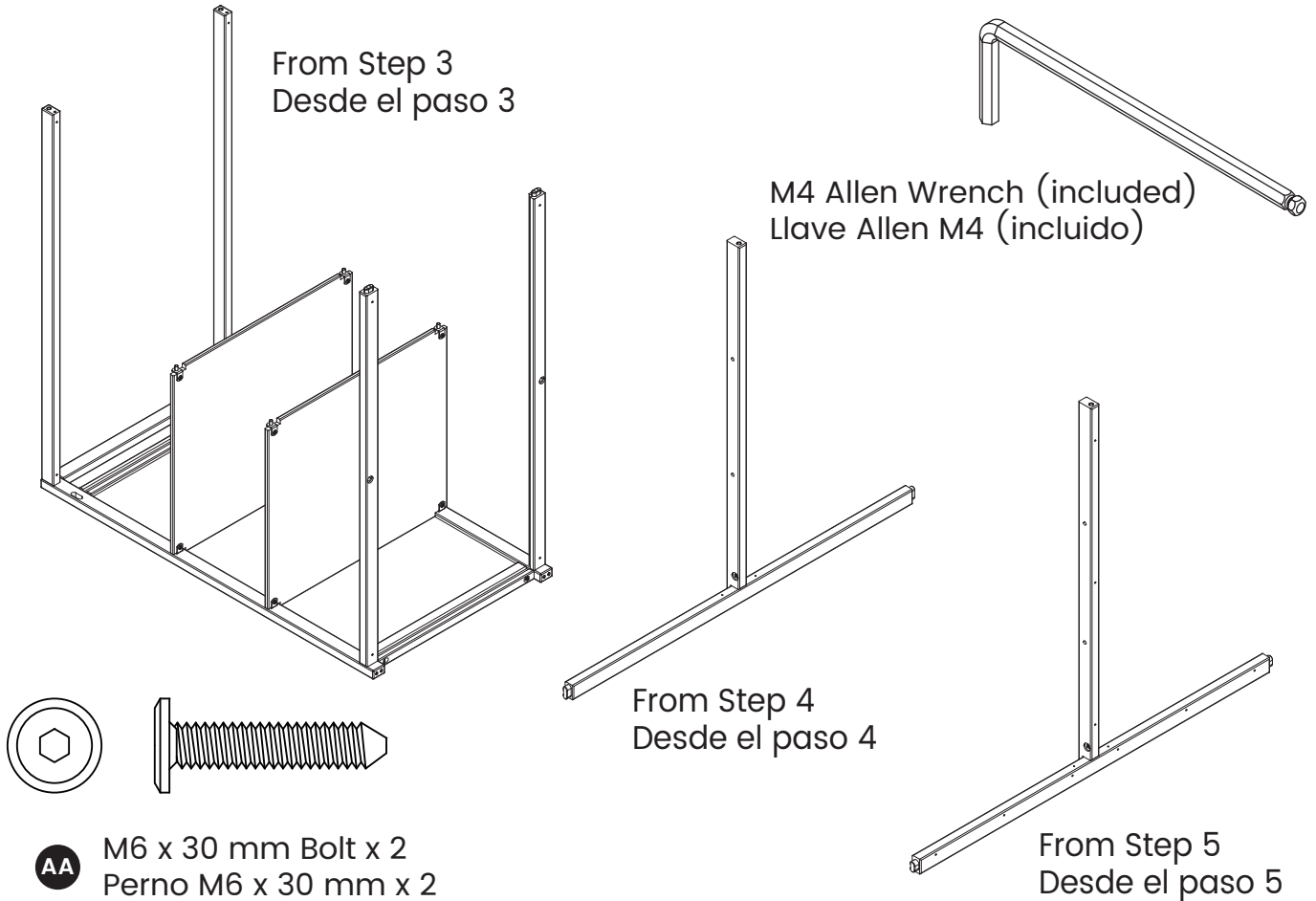

Attach the assemblies from step 4 and 5 to the assembly from step 3 using (2) M6 x 30 mm Bolts (Part AA). Tighten with the M4 Allen Wrench. **BE SURE THE GROOVES FACE TO THE INSIDE.**

Fije el conjunto de piezas del paso 4 y 5 a al conjunto de piezas del paso 3 utilizando (2) pernos M6 x 30 mm (Pieza AA). Apriete todos los pernos utilizando la Llave Allen M4. **ASEGÚRESE DE QUE LAS RANURAS ESTÉN HACIA ADENTRO.**

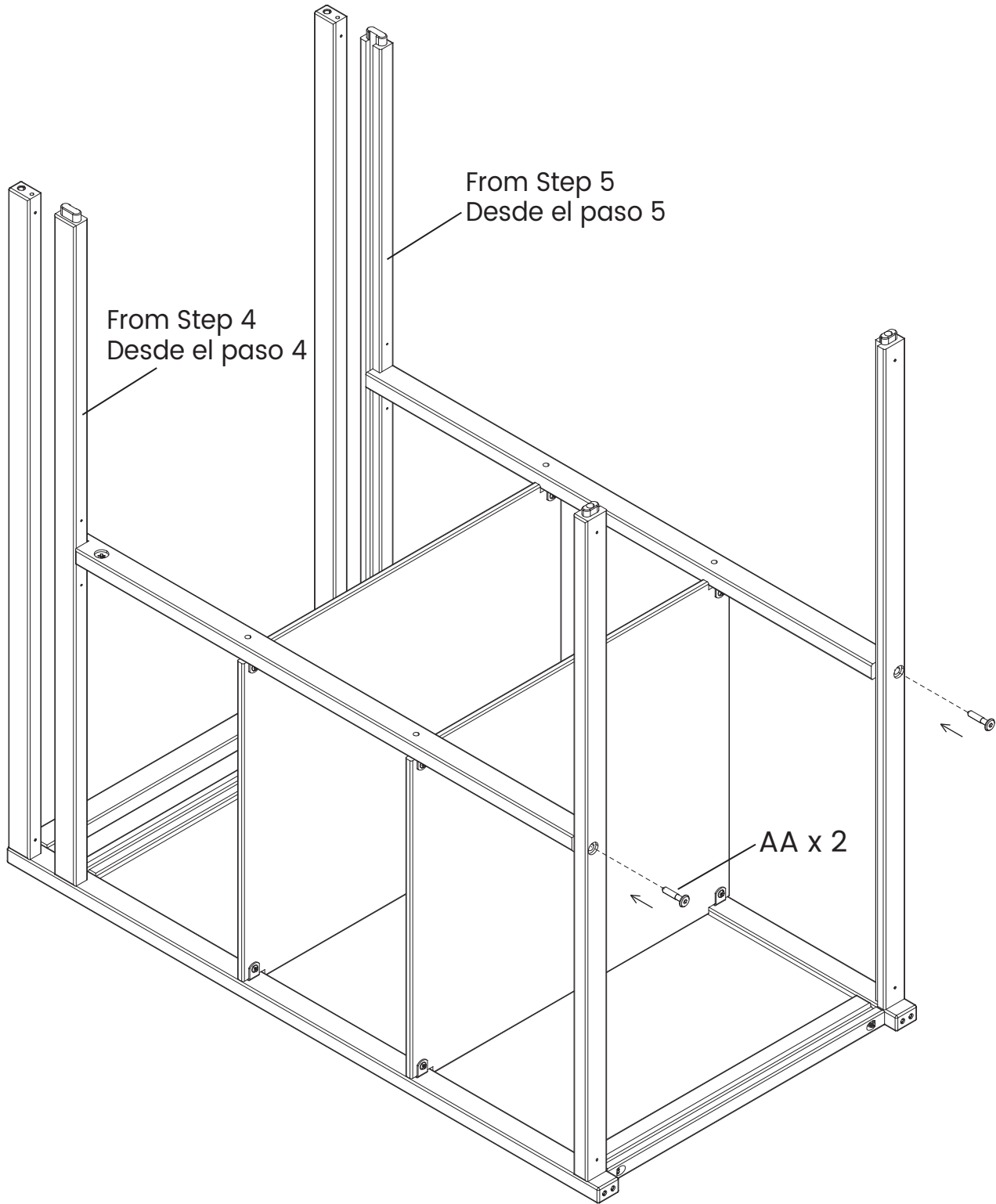

**STEP 7**  
**PASO 7**

Parts and tools required to complete step

Piezas y herramientas necesarias para completar este paso

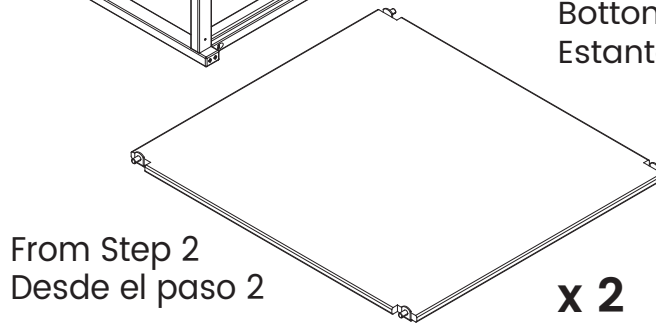
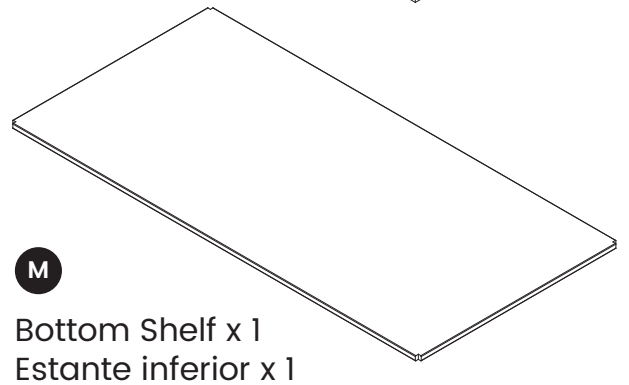
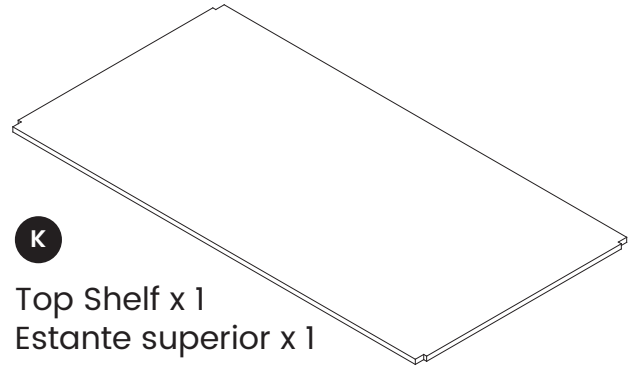
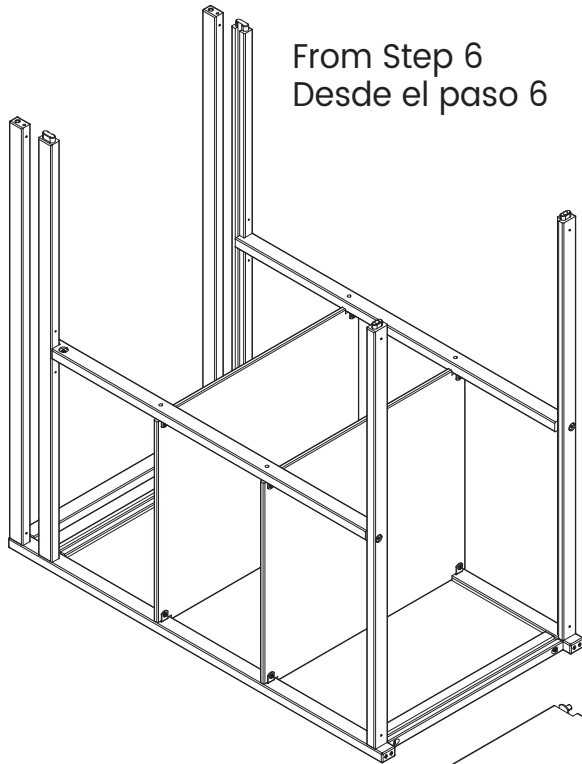

1. Slide Top Shelf (Part K) into Shelf Rails grooves as shown.
2. Slide Bottom Shelf (Part M) into Bottom Rails (Part E) grooves as shown.
3. Insert (2) Middle Shelves (From Step 2) as shown.

1. Deslice el Estante Superior (Pieza K) entre las ranuras como se indica.
2. Deslice el Estante Inferior (Pieza M) entre las ranuras como se indica.
3. Inserte (2) Estantes Intermedios (del Paso 2) como se indica.

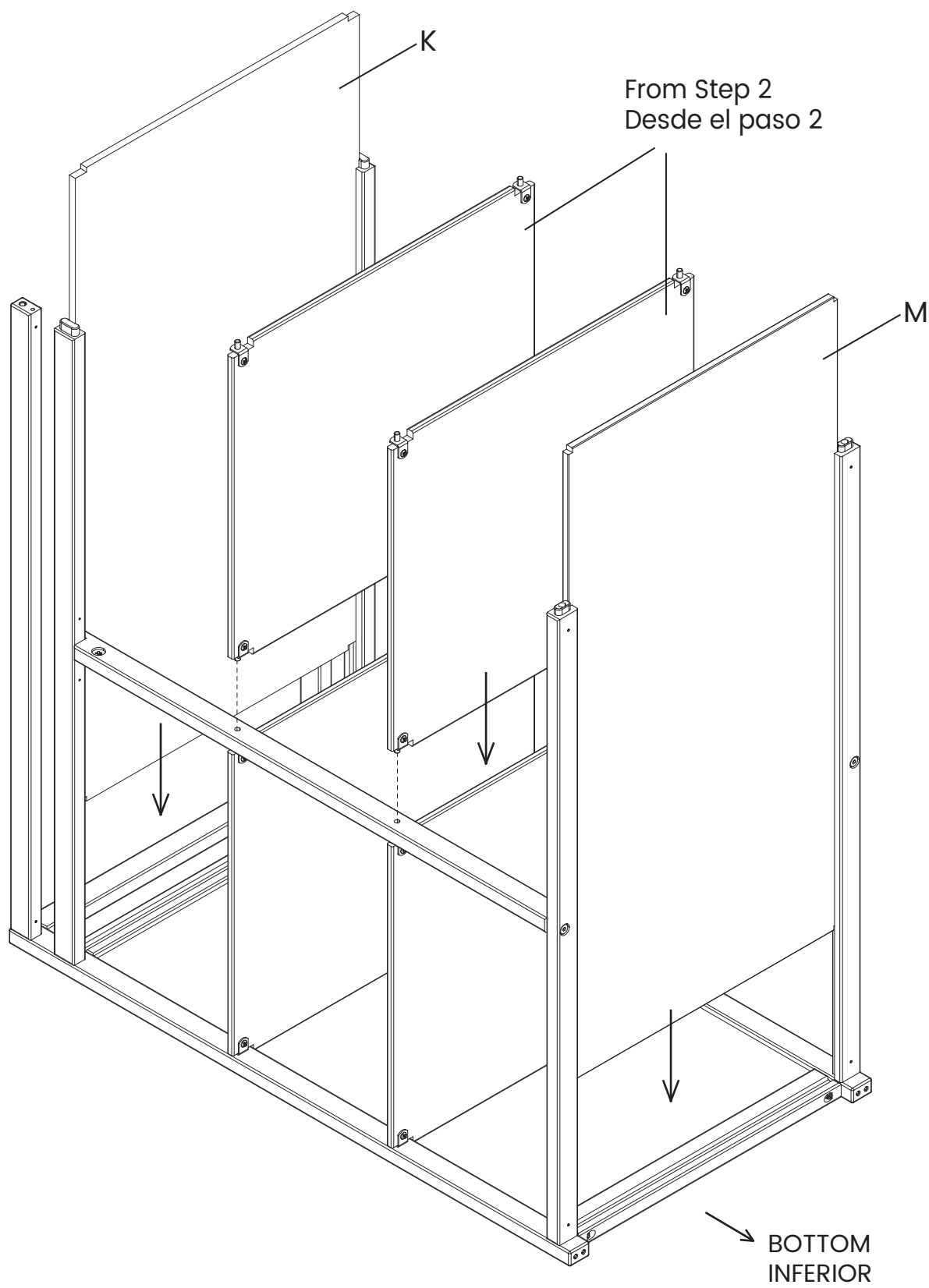

**STEP 8**  
**PASO 8**

Parts and tools required to complete step

Piezas y herramientas necesarias para completar este paso

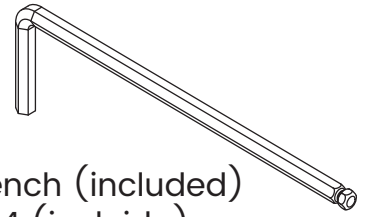
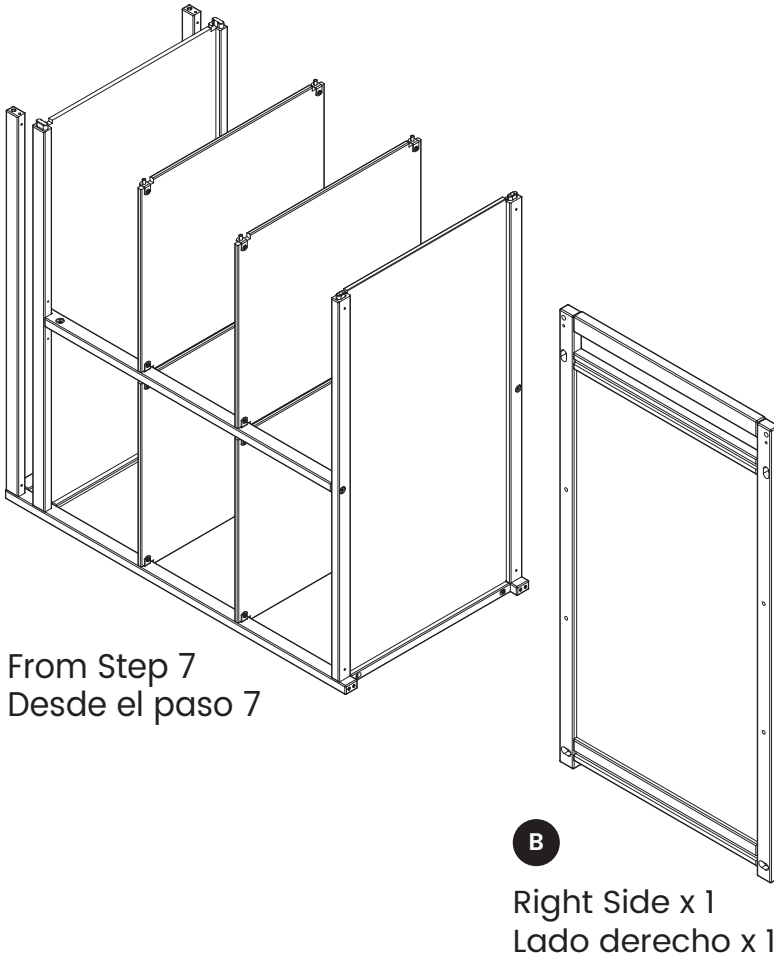

M4 Allen Wrench (included)  
Llave Allen M4 (incluido)



**BB**  $\Phi$ 4x30 mm Metal Pin x 2  
 $\Phi$ 4x30 mm Clavija metálica x 2

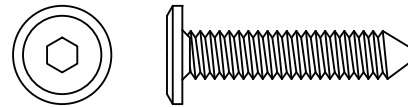

**AA** M6 x 30 mm Bolt x 4  
Perno M6 x 30 mm x 4

Attach the Right Side (Part B) to the assembly from step 7 using (2)  $\Phi$ 4x30 mm Metal Pins (Part BB) and (4) M6x30 mm Bolts (Part AA). Tighten with the M4 Allen Wrench as shown.

Fije la lado derecho (Pieza B) a al conjunto de piezas del paso 7 utilizando (2) clavijas metálicas de  $\Phi$ 4x30 mm (Pieza BB) y (4) pernos M6 x 30 mm (Pieza AA). Apriete todos los pernos utilizando la Llave Allen M4.



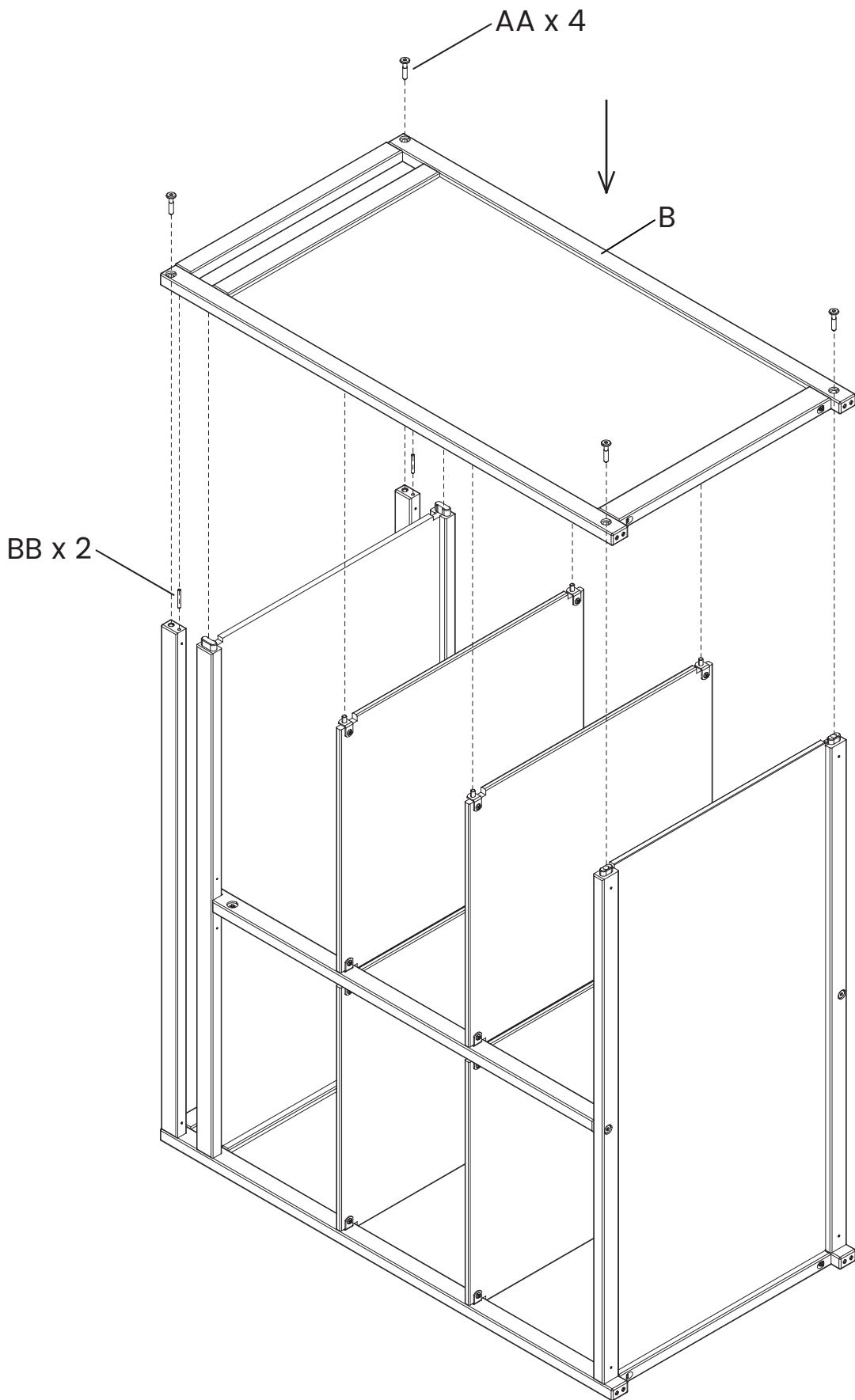

## STEP 9 PASO 9

Parts and tools required to complete step

Piezas y herramientas necesarias para completar este paso

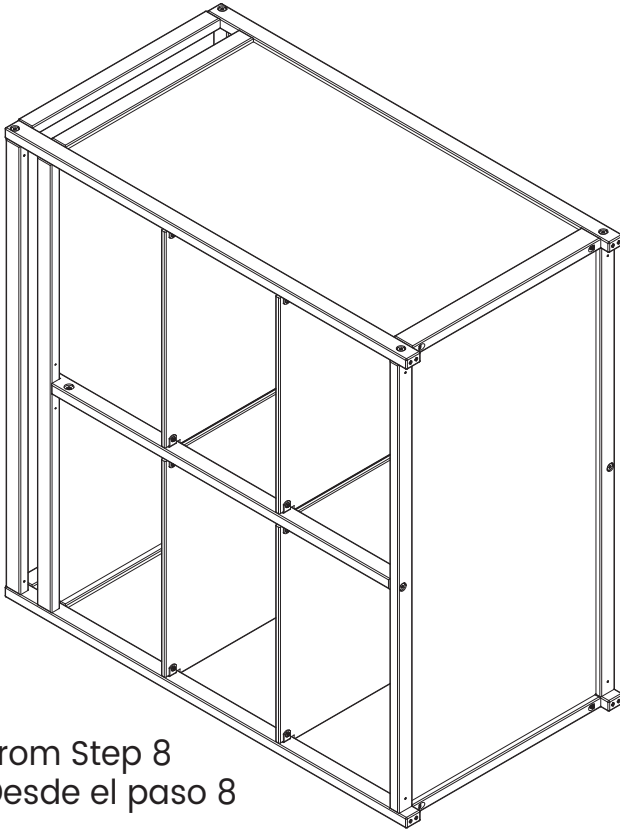

From Step 8  
Desde el paso 8

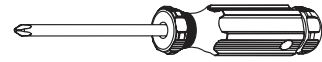

Phillips Screwdriver (Not Provided)  
Destornillador 'Phillips' (No Incluido)

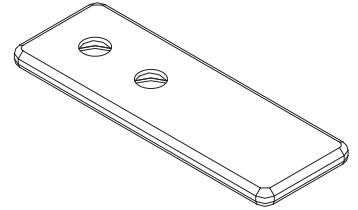

**HH** Metal Foot x 4  
Pie metálica x 4

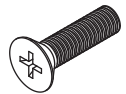

**EE**

M4 x 15mm Screw x 8  
Tornillo M4 x 15mm x 8

Attach (4) Metal Feet (Part HH) to the assembly from step 8 with (8) M4 x 15mm Screws (Part EE). Tighten with a Phillips Screwdriver.

Fije (4) Pies metálicas (Pieza HH) conjunto de piezas del paso 8 utilizando (8) tornillos M4x15mm (Pieza EE). Apretar con el destornillador Phillips.

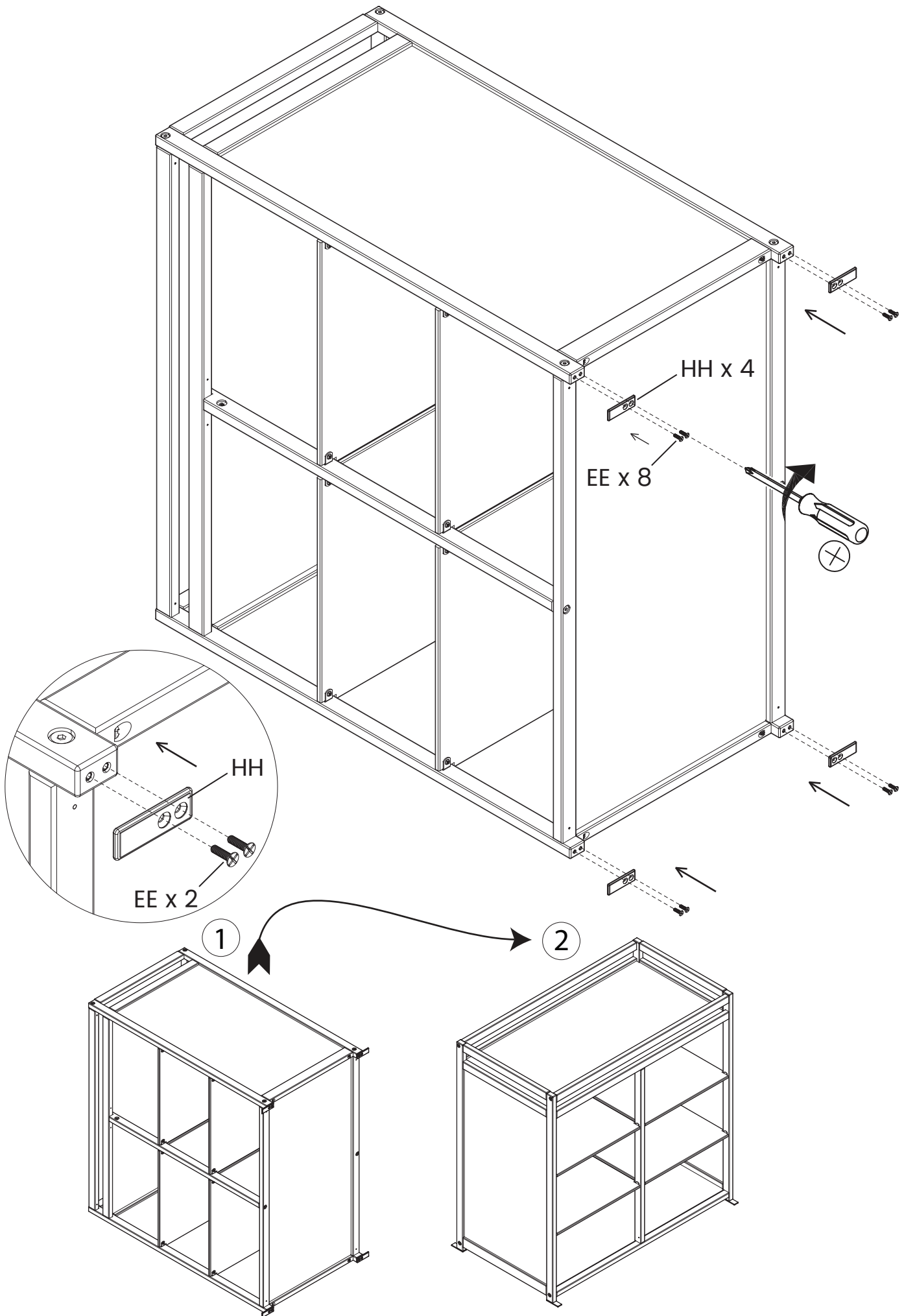

**STEP 10**  
**PASO 10**

Parts and tools required to complete step

Piezas y herramientas necesarias para completar este paso

From Step 9  
Desde el paso 9

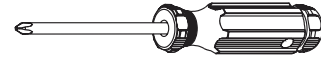
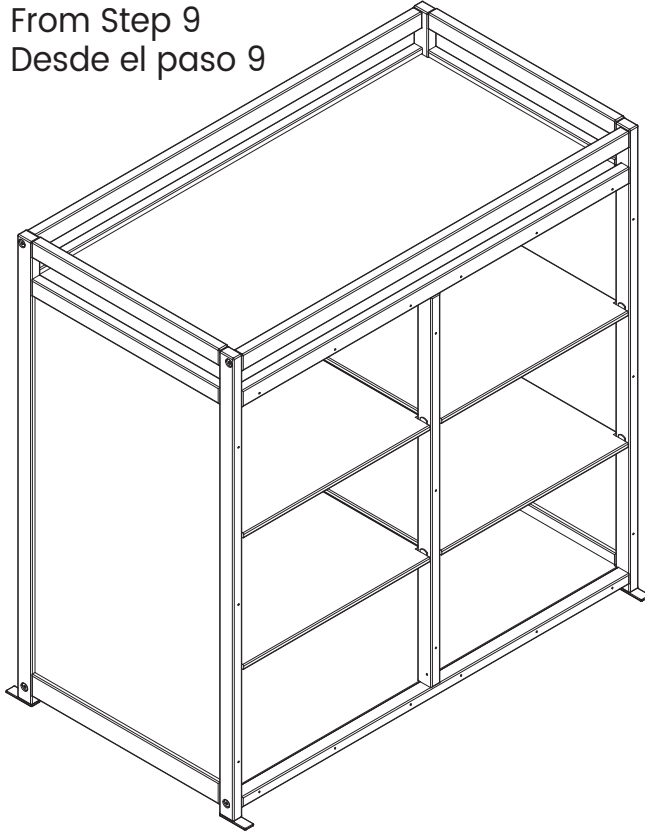

Phillips Screwdriver (Not Provided)  
Destornillador 'Phillips' (No siempre)

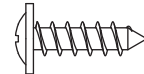

**JJ**

15 mm Screw x 21  
Tornillo de 15 mm x 21

**N**

Back Panel x 2  
Panel Trasero x 2

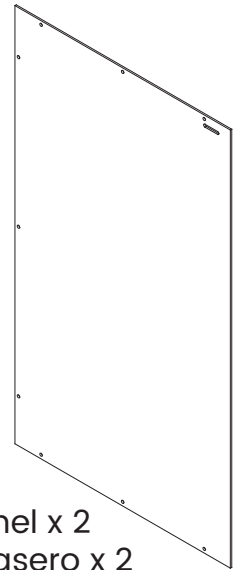

Attach (2) Back Panels (Part N) to the assembly from step 9 using (21) 15 mm Screws (Part JJ). Tighten with the Phillips Screwdriver. Ensure the Address Label is facing to the back of the unit.

Fije (2) panel trasero (Pieza M) al conjunto de piezas del Paso 9 utilizando (21) tornillos 15mm (Pieza JJ). Apriete utilizando un destornillador Phillips. Asegúrese de que la etiqueta de dirección enfrente la parte posterior de la unidad.

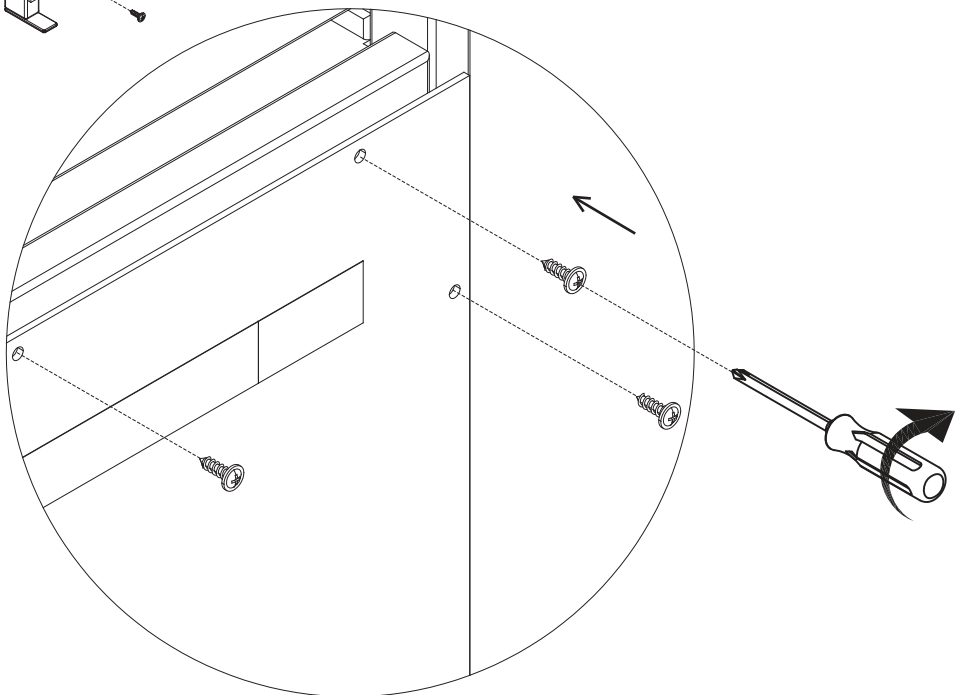
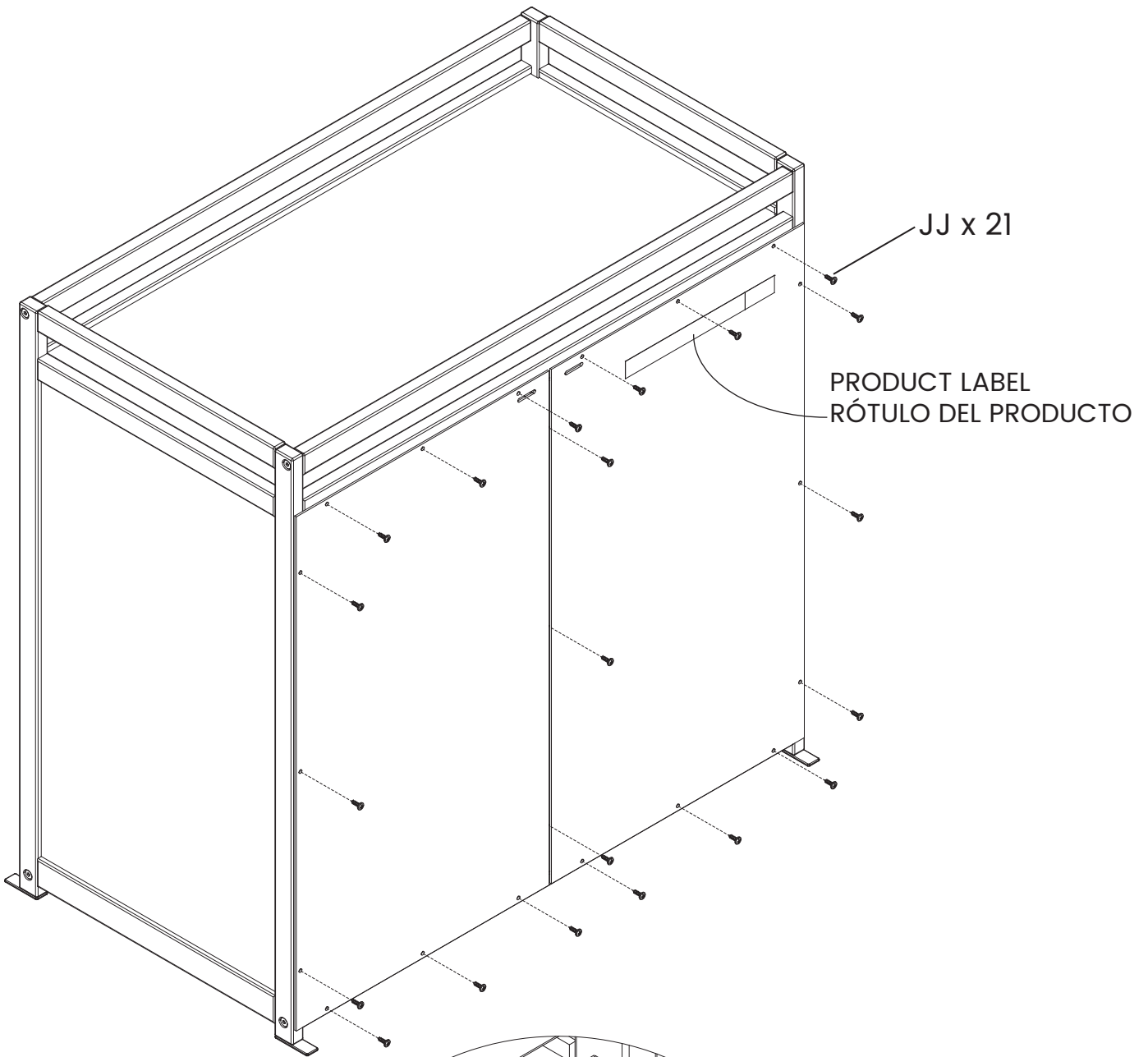

**STEP 11**  
**PASO 11**

**Tipover Restraint**  
**Protección contra volcamiento**

**▲ WARNING**

Use of tip-over restraints may only reduce, but not eliminate, the risk of tip-over.

Do not attempt to screw into the wallboard only. You must screw into a wood wall stud or other wood structure such as securely attached baseboard. If your wall is not wood stud construction, see your local hardware store or home center for a wall anchor system that will hold a pull force of 50 LBS in your wall type. If you are unsure of how to locate the wood stud, or of what type of wall you have, contact a professional contractor.

**▲ ADVERTENCIA**

El uso de herramientas de contención de vuelcos tan solo puede reducir, pero no eliminar, el riesgo de vuelco.

No intente atornillar a paredes hechas únicamente de paneles. Debe atornillar en un pilar u otra estructura de madera similar, como un zócalo fijado de manera segura. Si su pared no tiene vigas de Madera, visite su ferretería o tienda del ramo más cercana para conseguir un sistema de anclaje que soporte una fuerza de tiraje de hasta 50 LBS (22,7 Kgs) para su tipo de muro. Si no está seguro sobre cómo encontrar la viga de madera o tiene dudas sobre el tipo de muro, contacte a un contratista profesional.

- 1) Locate the hole in Changer Rail.
- 2) Align the hole to be used with the wood wall stud (For Open Bottom Installation, use wood wall stud closest to center)

- 1) Ubique los orificios pasantes en la parte posterior del mueble.
- 2) Alinee el orificio que utilizará con el pilar de la pared (para una instalación con fondo abierto, utilice el pilar de madera más cercano al centro)

- 3) Make a pencil mark on the wall using the wood rail as a guide, pencil mark must be over wood wall stud. Then move the case away from the wall.

- 3) Utilizando un lápiz, haga una marca en la pared utilizando el barra de madera como guía; la marca debe estar sobre el pilar de madera. Luego, aleje la carcasa de la pared.

- 4) Drill  $\text{Ø}1/8$ " hole at Pencil Mark, in wood wall stud

- 4) Perfore un orificio de  $\text{Ø}1/8$ " en la marca del lápiz, sobre el pilar de madera

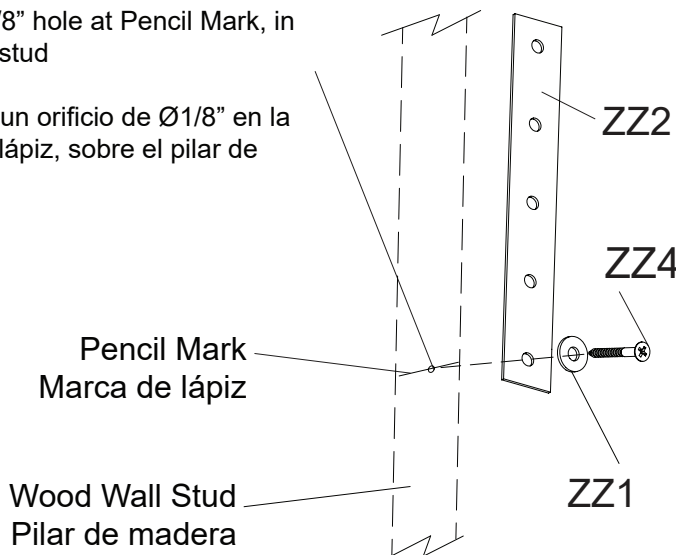

- 5) Attach the Tip-over restraint strap (ZZ2) to the wall using (1) Long Screw (ZZ4) and (1) washer (ZZ1) as shown. The screw **MUST** be installed into a wood wall stud (See WARNINGS for additional information).

- 5) Fije la correa de retención contra volcamiento (ZZ2) a la pared utilizando (1) tornillo largo (ZZ4) y (1) arandela (ZZ1), como se indica. El tornillo **DEBE** instalarse en un pilar de madera (para obtener más información consulte las ADVERTENCIAS).

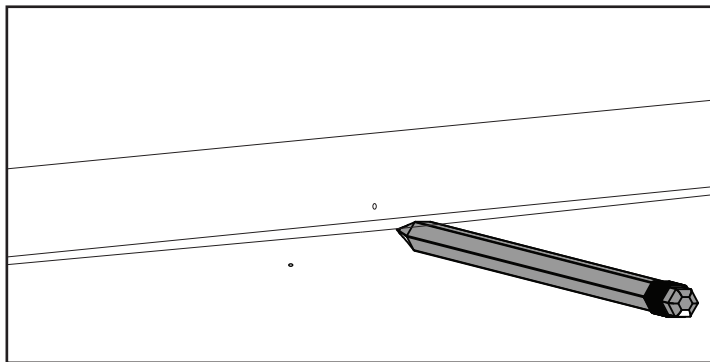

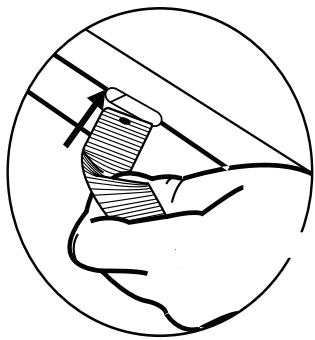

NOTE: Be sure to attach any accessory items to case before completing this step.  
6) Feed the Tipover Restraint through the hole as you place the dresser in it's final position.

NOTA: Asegúrese de fijar todos los accesorios a la carcasa antes de completar este paso.  
6) Pase el elemento de retención a través del orificio, a medida que posiciona el mueble en su posición final.

7) Fasten it securely to the case using (1) 12.5mm screw (ZZ3) and (1) washer (ZZ1).

7) Fíjelo con seguridad a la carcasa utilizando (1) tornillo de 12.5 mm (ZZ3) y (1) arandela (ZZ1).

Attach to Top  
Fijar a la parte superior

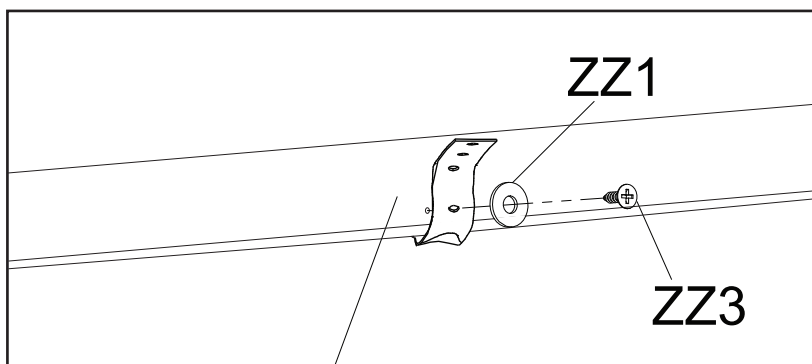

Top Back Rail  
Barra Trasero Superior

8) Pull case AWAY from wall until Restraint is SNUG.

8) Jale la carcasa ALEJÁNDOLA de la pared hasta que la retención esté TENSA.

9) Ensure restraint is not loose.

9) Asegúrese de que la retención no esté suelta.

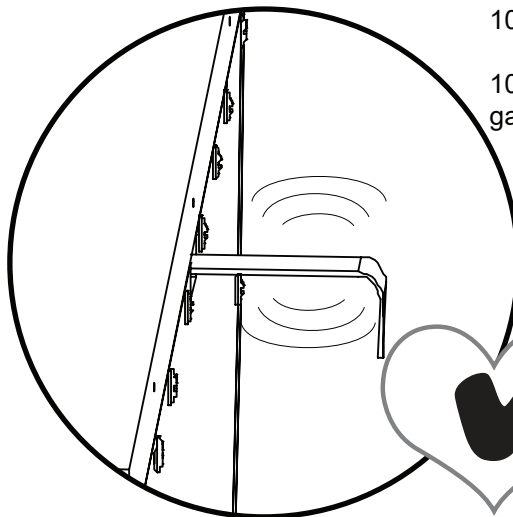
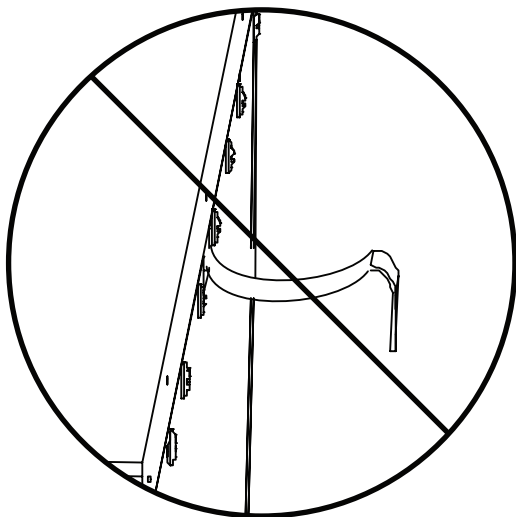

10) Replace the drawers.

10) Vuelva a poner las gavetas.

## STEP 12 PASO 12

Parts and tools required to complete step

Piezas y herramientas necesarias para completar este paso

From Step 11  
Desde el paso 11

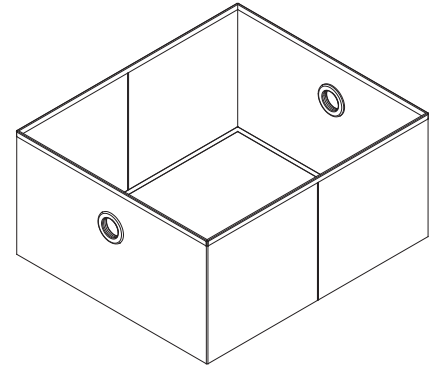
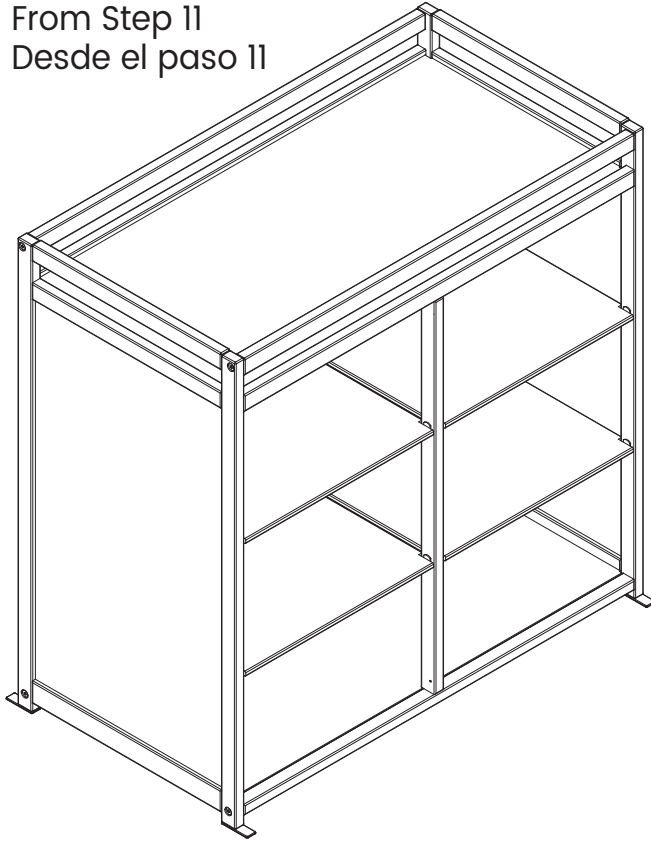

**P**

Fabric Bin x 6  
Cesto de Tela x 6

1. Unfold the Fabric Bins (Part P) and insert the base as shown on the illustration.
2. Insert (6) Fabric Bins into the shelves.

1. Desdoble los cestos de tela (Pieza P) e inserte la base como se indica en la ilustración.
2. Inserte (6) Cestos de tela en los estantes.



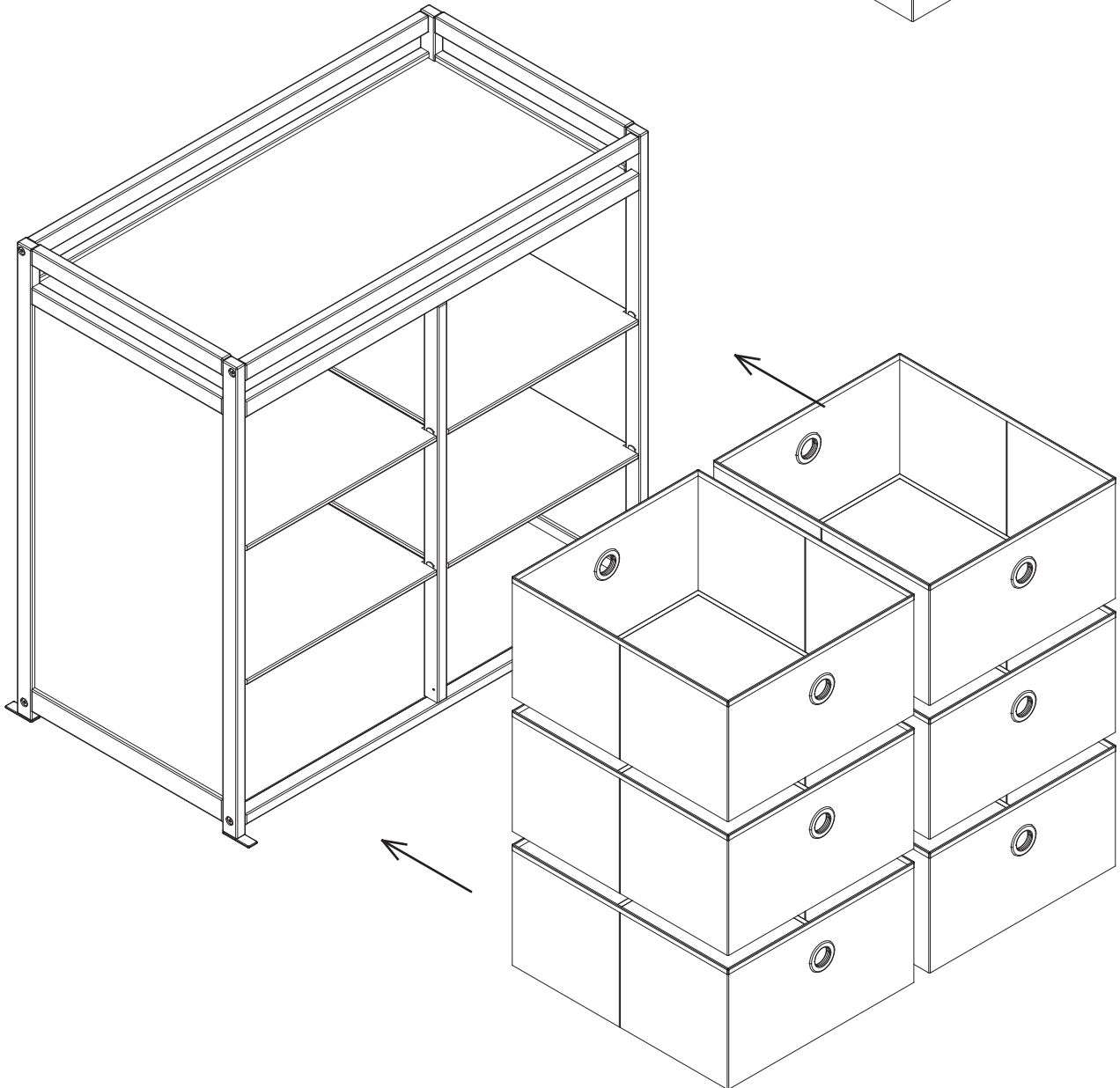
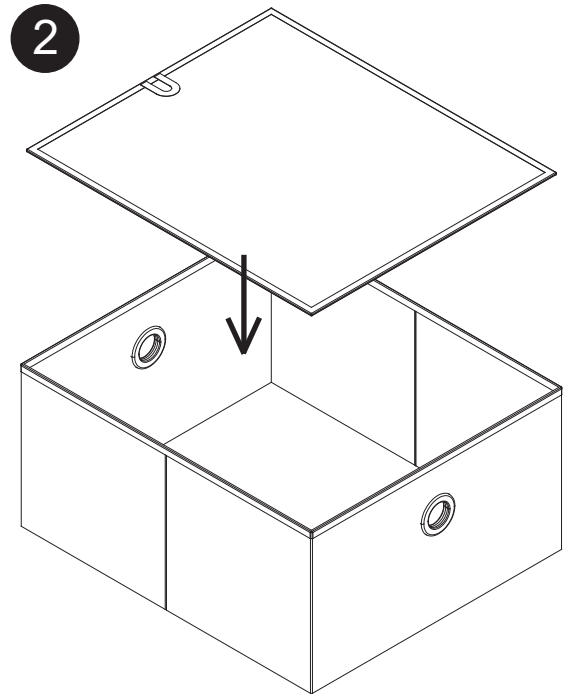
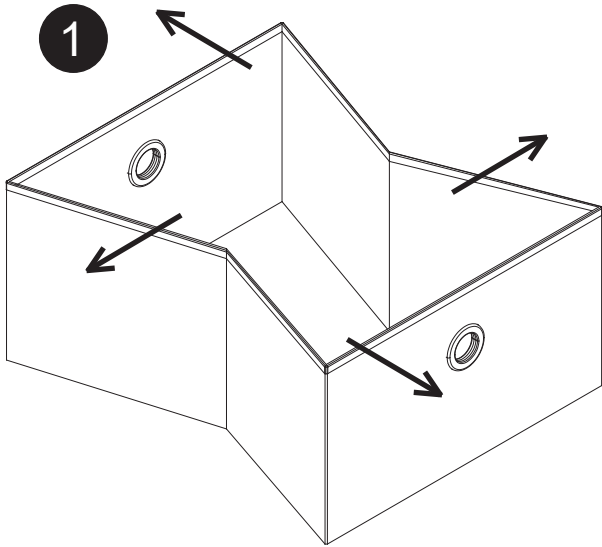

**⚠ WARNING**

**Fall Hazard** Children have suffered serious injuries after falling from changing tables. Falls can happen quickly.

- **STAY** within arm's reach of the child.
- Read all instructions before use of the changing top.
- **KEEP THESE INSTRUCTIONS IN A SAFE PLACE FOR FUTURE USE.**
- Inspect the changing table periodically. Do not use the changing top if it is damaged or broken. Contact Delta Children's Products with any questions.
- Tighten all loose screws and bolts before each use.
- The maximum recommended weight of the child is 30lbs for the changing table.
- The changing pad used should be 32" x 16" with a maximum thickness of 1".

**NOTES ON ASSEMBLY:**

- During the assembly process whenever using screws or bolts, check each by placing the screw/bolt on the diagram of the item which is drawn actual size and design. Be sure to use the proper size and shape specified in the instructions.
- To assemble this unit you may be required to place the unit on it's side and face. It is strongly recommended that assembly is done on a soft, non-abrasive surface to avoid damaging the finish.

**NOTES ON USE:**

Keep children and others safe by following these simple rules:

- **Do not** allow any child to play on furniture
- **Do not** allow climbing on any piece of furniture.
- **Do not** allow hanging from any piece of furniture.
- Always monitor your child's activity when in the nursery.

**NOTES ON CARE AND MAINTENANCE:**

- **Do not** scratch or chip the finish.
- Inspect the product periodically, contact Delta Children's Products for replacement parts or questions.
- **Do not** store the product or any parts in extreme temperatures and conditions such as a hot attic or a damp, cold basement. These extremes can cause a loss of structural integrity.
- To preserve the luster of the high quality finish on your product, it is recommended to place a doily or felt pad under any items you place on the finish.
- Clean with a damp cloth, then a dry cloth to preserve the original luster and beauty of this fine finish.
- **Do not** use abrasive chemicals.
- **Do not** spray cleaners directly onto furniture.
- Lift slightly when moving on carpeting to prevent leg breakage.
- Use of a vaporizer near furniture will cause wood to swell and finish to peel.

# ⚠️ ADVERTENCIA

**Peligro de caídas.** Hay niños que han sufrido lesiones serias al caer de cambiadores. Las caídas pueden ocurrir en un instante.

- **MANTENERSE** al alcance de la mano del niño.
- Lea todas las instrucciones antes de usar el cambiador.
- **COLOQUE ESTAS INSTRUCCIONES EN UN LUGAR SEGURO PARA SU USO FUTURO.**
- Inspeccione este cambiador periódicamente. No use el cambiador si está dañado o roto. Póngase en contacto con Delta Children's Products para formular preguntas.
- Apriete los tornillos y pernos flojos antes de cada uso.
- El peso máximo recomendado para los niños que usen el cambiador es 30 libras (13,6 kilos).
- La almohadilla usada debe ser 32 x 16 pulgadas con un grosor máximo de 1 pulgada.

## INFORMACIÓN SOBRE EL MONTAJE:

- Durante el proceso de montaje, ya utilice pernos o tornillos, compruebe cada uno de ellos colocando el perno/tornillo en el diagrama del artículo donde está dibujado el tamaño y el diseño real. Asegúrese de que utiliza el tamaño y la forma adecuada que especifican las instrucciones.
- Para montar esta unidad, puede que se le solicite que coloque la unidad de lado y de cara. Se recomienda encarecidamente que realice el montaje sobre una superficie no abrasiva (Como la envoltura de embalaje de espuma) para evitar dañar el acabado.

## INFORMACIÓN SOBRE EL USO:

Mantenga a los niños y otras personas a salvo siguiendo estas sencillas reglas:

- **No permita** que ningún niño juegue sobre muebles.
- **No permita** que nadie trepe sobre un mueble.
- **No permita** que nadie se cuelgue de un mueble.
- Vigile siempre la actividad de su hijo cuando se encuentre en su cuarto.

## NOTAS SOBRE SU CUIDADO Y MANTENIMIENTO:

- **No** arañe ni desconche el acabado.
- Inspeccione el producto con regularidad, póngase en contacto con Delta Children's Products para el recambio de partes o para formular preguntas.
- **No** guarde el producto ni ninguna de sus partes a temperaturas ni en condiciones extremas como un ático caluroso o un sótano húmedo y frío. Estos extremos pueden provocar una pérdida de integridad estructural.
- Para preservar el brillo del acabado de alta calidad que recubre su producto, se recomienda que coloque un paño o una almohadilla de fieltro debajo de cualquier objeto que coloque sobre el acabado.
- Límpielo con un trapo húmedo y luego con uno seco para preservar el brillo y la belleza originales de este fino acabado.
- **No** utilice productos químicos abrasivos.
- **No** pulverice limpiadores directamente sobre el mueble.
- Elévelo ligeramente cuando lo mueva sobre alfombras o moqueta para evitar que se rompan las patas.
- El uso de vaporizadores cerca de muebles puede provocar que la madera se hinche y acabe desconchándose.

## Limited Warranty:

This Delta Product is warranted to be free from defects for a period of 90 days from the date of purchase under normal use. If a product is defective during this period, we will at our option repair or replace the defective part or product. This limited warranty extends only to the original retail purchaser and is valid only when supplied with proof of purchase, or if received as a gift, when the registration is on file with Delta. This limited warranty does not cover the following:

- Products purchased as floor models or samples.
- Items purchased on an “as-is” basis, as a second hand product, or as a resale product.
- Items purchased at a Final sale, a “Going out of Business” sale or a Liquidation sale.

This limited warranty gives you specific legal rights and you may also have other rights which vary from state to state.

### To register your product

for important safety alerts and updates to your product please visit  
[www.deltachildren.com](http://www.deltachildren.com)

### To report a problem

please log on to [www.deltachildren.com/help](http://www.deltachildren.com/help)

Date of Purchase: \_\_\_\_\_ (you should also keep your receipt)

## Garantía Limitada:

Este Producto Delta está garantizado de estar libre de defectos por un período de 90 días a partir de su adquisición, bajo uso normal. Si un producto tiene defectos durante este período, Nosotros tomaremos la opción de reparar o reemplazar la pieza defectuosa del producto. Esta garantía limitada se otorga únicamente al comprador original y es válida solamente cuando se proporciona una prueba de compra, o si el producto fue recibido como un regalo, debe haber sido registrado con Delta. Esta garantía limitada del fabricante no cubre lo siguiente:

- Productos comprados como exhibiciones de la tienda o muestras.
- Artículos comprados como “tal como está”, productos de segunda mano o reventa de los productos.
- Artículos comprados como “venta final”, “ventas de tiendas que están quebrando” o ventas por liquidación.

Esta garantía limitada le otorga derechos legales específicos y también puede tener otros derechos que varían de un estado a otro.

### Para registrar su producto

para alertas importantes de seguridad y estar al tanto sobre novedades de su producto por favor visite  
[www.DeltaChildren.com](http://www.DeltaChildren.com)

### Para reportar cualquier problema

por favor entre a [www.DeltaChildren.com/help](http://www.DeltaChildren.com/help)

Fecha de Compra: \_\_\_\_\_ (debe además mantener su recibo)

# POR QUÉ ELEGIR A DELTA CHILDREN?

Visita [Deltachildren.Com/Pages/Our-Story](http://Deltachildren.Com/Pages/Our-Story) para más información

<p><b>DELTA LIDERA</b> 1 de cada 2 niños en los EE.UU duerme en nuestros productos</p>	<p><b>DELTA DONA</b> 10% de nuestros ingresos está destinado a mejorar la vida de los niños</p>	<p><b>A DELTA LE IMPORTA</b> Hacemos pruebas por encima de los estándares de seguridad de la industria</p>	<p><b>DELTA ESTÁ DEDICADA</b> Nuestra empresa familiar ha estado siempre presente para su familia desde 1968</p>	<p><b>DELTA CRECE CON USTEDES</b> Tenemos productos para cada edad y etapa</p>	<p><b>Más De 50 Años De Seguridad, Estilo E Innovación</b></p>
--	---	--	--	--	--

Bienvenido a la **FAMILIA DELTA**  
Aquí Está Nuestro Regalo Para Usted

# 10% OFF

Su Próxima Compra En [DeltaChildren.com](http://DeltaChildren.com)

UTILICE EL CÓDIGO:  
**DELTA10**

## PRODUCTOS PARA CADA EDAD Y ETAPA

 CUNAS	 COSAS PARA BEBÉ	 SILLA	 MOISÉS	 COLCHÓN	
 CARRIOLAS	 CAMA PARA NIÑO	 CUARTO DE JUGAR	 CAMA SENCILLA	 CONTENEDORES	 TOCADORES

## NUESTRA FAMILIA DE LAS MEJORES MARCAS



MÁS DE 50 AÑOS DE SEGURIDAD, ESTILO E INNOVACIÓN

# WHY CHOOSE DELTA CHILDREN?

Visit [Deltachildren.Com/Pages/Our-Story](http://Deltachildren.Com/Pages/Our-Story) for more information

<p><b>DELTA LEADS</b> 1 Out Of 2 Children In The U.S. Sleep In Our Products</p>	<p><b>DELTA GIVES</b> 10% Of Our Profits Go Toward Improving The Lives Of Children</p>	<p><b>DELTA CARES</b> We Test Above &amp; Beyond Industry Safety Standards</p>	<p><b>DELTA IS DEDICATED</b> Our Family-Run Company Has Been There For Your Family Since 1968</p>	<p><b>DELTA GROWS WITH YOU</b> We Have Products For Every Age And Stage</p>	<p><b>Over 50 Years Of Safety, Style &amp; Innovation</b></p>
---	--	--	---	---	---

Welcome to the **DELTA FAMILY**  
Here's a Gift From Us To You

# 10% OFF

Your Next Purchase From **DeltaChildren.com**

**USE CODE:**  
**DELTA10**

\*Exclusions Apply  
\*Subject to Change

## PRODUCTS FOR EVERY AGE AND STAGE

 <b>CRIBS</b> LITS POUR BÉBÉ CUNAS	 <b>STROLLERS</b> ÉQUIPEMENT POUR BÉBÉ COSAS PARA BEBÉ	 <b>GLIDERS</b> CHAISE SILLA	 <b>BASSINETS</b> COUFFINS MOISÉS	 <b>MATRESSES</b> MATELAS COLCHÓN	
 <b>BABY GEAR</b> POUSSETTES CARRIOLAS	 <b>TODDLER BEDS</b> LITS POUR ENFANT CAMA PARA NIÑO	 <b>PLAYROOM FURNITURE</b> SALLE DE JEUX CUARTO DE JUGAR	 <b>TWIN BEDS</b> LITS UNE PLACE CAMA SENCILLA	 <b>BINS &amp; ORGANIZERS</b> PANIERES CONTENEDORES	 <b>DRESSERS</b> COMMODES TOCADORES

### OUR FAMILY OF TOP BRANDS



OVER 50 YEARS OF SAFETY, STYLE, AND INNOVATION