

SwitchBot ロック

取扱説明書

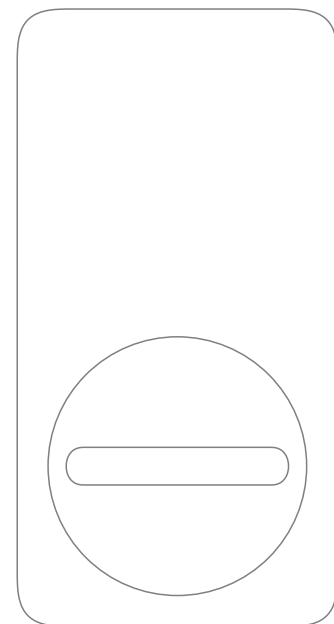

※正しくお使いいただくために、必ずご使用前には、この取扱説明書をよくご覧の上ご使用ください。またお読みになった後は、お使いになる方がいつでも見られる所に大切に保管して下さい。

パッケージ内容



※取扱説明書に掲載された製品と付属品などは説明イメージのため、実際とは多少異なる場合があります。また、製品及び取扱説明書は改良のため予告なく変更する場合があります。

各部のなまえ

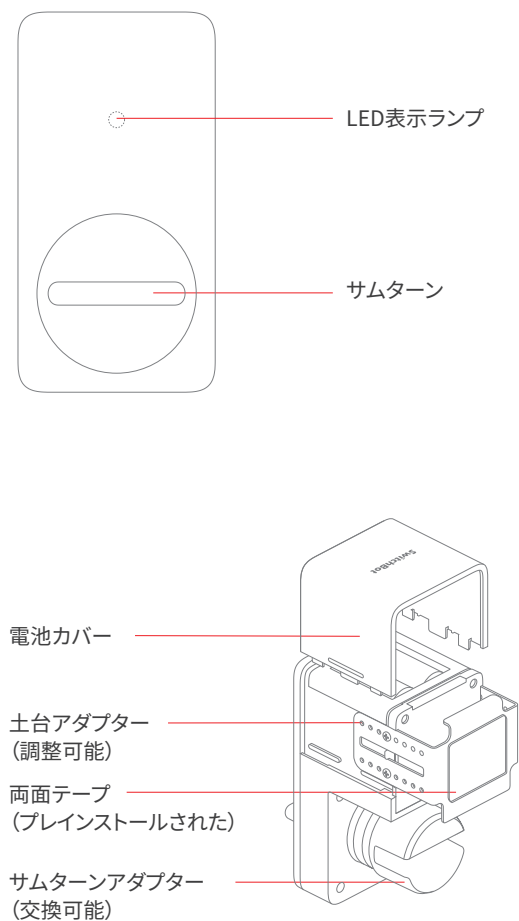

製品仕様

色: ブラック
材料: PC+ABS
本体寸法: 111.6×59×73.2 mm
本体重量: 253g (電池含む)
電池: CR123A電池×2
電池寿命: 約6ヶ月
使用環境: 屋内のみ
対応OS: iOS 11.0+、Android 5.0+
通信方式: Bluetooth 5.0
動作温度: -10°C~45°C
相対動作湿度: 10%~90%

ご使用になる前に

- スマホやタブレットのBluetoothバージョンが4.2以上であることをご確認ください。
- 下図のQRコードをスキャンし、SwitchBotアプリをダウンロードしてください。
- SwitchBotのアカウントを作成もしくはログインしてください。
- 遠隔操作、通知受信またはサードパーティーサービスを利用したい場合、SwitchBotハブミニとの併用が必要です。
- 以下のものをご用意ください:
 - ①プラスドライバー (付属品)
 - ②クリーニングティッシュ (付属品)



Android 5.0+



iOS 11.0+

安全上のご注意

安全にお使いいただくために必ずお守りください。

- 高温になる場所(火のそば、暖房器具のそば、こたつの中、直射日光の当たる場所)で使用、保管、放置しないでください。発火・破裂・故障・火災・傷害の原因となります。
- 極端に高温や低温になる場所、湿気やほこりの多い場所に設置しないでください。発火・発熱・変形や故障の原因となる場合があります。
- 火の中に投入したり、加熱したりしないでください。発火・破裂・火災の原因となります。
- お客様による分解や改造、修理をしないでください。故障・発火・感電・傷害の原因となります。
- ワイヤレスデバイスの使用を禁止される場所で使用しないでください。故障・傷害の原因となります。
- 濡れた手での使用は絶対しないでください。感電・傷害の原因となります。
- 落下させる、投げつけるなどの強い衝撃を与えないでください。発火・破裂・故障・発熱の原因となります。
- 製品に異常が発生した場合はただちに使用を中止して、販売店・弊社にご連絡ください。

使用上のご注意

- 本製品に無理な力がかからないように使用してください。
- 本製品は室内のみでご使用ください。
- 極端な高温・低温・多湿の場所では使用しないでください。
- 本製品は防水機能を有しておりません。水をかけないでください。
- 濡れた手で使用しないでください。

- 電池切れの場合で解錠できないので、アプリまたは製品の表示ランプにて電池残量を定期的に確認してください。低電力の提示がきたら早めに交換してください。なお、電池切れで閉め出されることを防止するために、今まで使っていた物理的な鍵を持ち歩いてください。
- お手入れは乾いた柔らかい布で拭いてください。なお、拭き取れない場合でも、こするように強く抜かないでください。

免責事項について

- 地震・雷・風水害などの天災および当社の責任以外の火災、第三者による行為、その他の事故、お客様の故意または過失誤用・その他異常な条件下での使用により生じた損害に関して、当社は一切責任を負いません。
- 本製品の使用または使用不能から生ずる付随的な損害(記録内容の変化・消失、事業利益の損失、事業の中断、家財の盗難、施錠による締め出し状態)に関して、当社は一切責任を負いません。
- 本書の記載内容を守らないことにより生じた損害に関して、当社は一切責任を負いません。
- 当社出荷時の科学・技術水準では、予見不可能だった事由により生じた損害に関して、当社は一切責任を負いません。

設置

Step 1: 取付表面を綺麗にする

取り付ける前に付属品クリーニングティッシュまたは中性洗剤で取付表面のほこりや汚れを綺麗にしてください。取付表面にほこりや汚れがあれば、両面テープの粘着力が弱いため、必ず綺麗にしてから取り付けます。

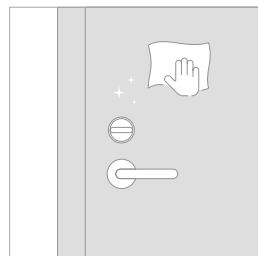

Step 2: SwitchBotロックを取り付ける

1. サムターンアダプターを選択する

同梱物に3つのサイズのサムターンアダプターがあります。1つのサムターンアダプターがロック本体に付け済みです。

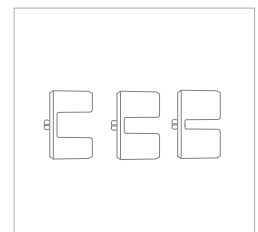

ドアのサムターンが合うサムターンアダプターを確認してロック本体に取り付けます。パッチと音がするまで押し込んでください。

※サムターンアダプターを取り替える際に、サムターンアダプターの固定テープを取り除かないでください。

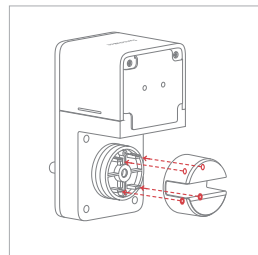

2. SwitchBotロックの設置位置と方向を確認する

ドアのサムターンとノブの位置によって、下記のことをご確認ください。

- サムターンの近くに余裕な設置スペースがある
- SwitchBotロックがノブの回しに邪魔しない

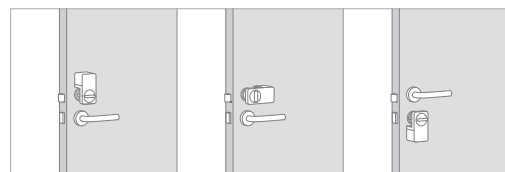

3. SwitchBotロックの設置高さを調整する

土台アダプターの調節によって、さまざまな高さのサムターンに合わせることができます。電池カバーを開けて、プラスドライバーで土台アダプターの固定ネジを外します。土台アダプターを外に引っ張って高さを調節できます。

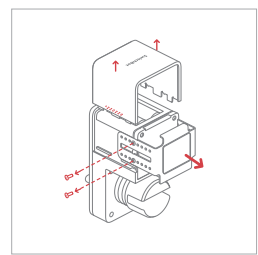

ドアロックに応じて土台アダプターの高さを調整します。高さを確認する前に、両面テープのはくり紙をはがさないでください。

Tips: SwitchBotロックを正常に稼働させるために、
①サムターンアダプターの溝とサムターンのつまみの間に1~2mmの隙間を確保してください。
②サムターンアダプターの溝がサムターンのつまみを半分以上つかんでいるか確認してください。

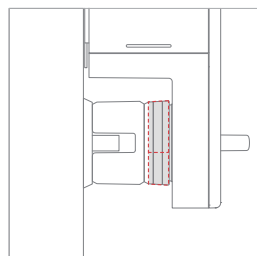

手でSwitchBotロックを固定しながら、SwitchBotロックのサムターンを回してスムーズに施錠・解錠できるかをテストしてください。



土台アダプターの高さを調節できたら、ネジをしっかりと絞めてください。電池カバーを閉めます。

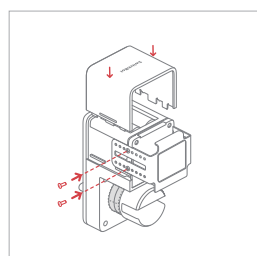

4. ドアに取り付ける

ご注意: 取付表面を綺麗にしないと、両面テープの粘着力が弱いので、必ず綺麗にしてから取り付けます。

土台アダプターにある両面テープのはくり紙をはがし、サムターンアダプターの回転中心とドアロックのサムターンの回転中心を合わせて貼り付けてください。

ドアロックのサムターンによって回転の中心が異なります。2つの回転中心を合わせて取り付けてください。

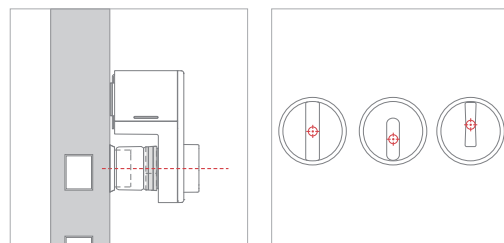

SwitchBotロックをせめて2分間押し付けてください。

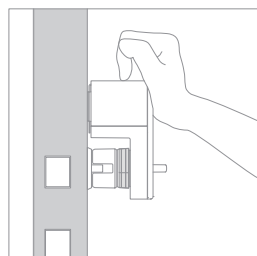

取り付けた後、サムターンアダプターの固定テープを取り除いてください。

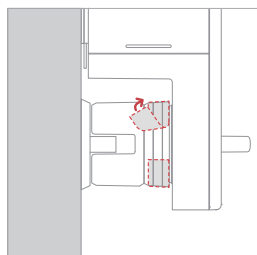

ここまで、取り付けが完了します。

Step 3: デバイスの追加と校正

電池の絶縁シートを抜き取ります。SwitchBotロックの青色表示ランプが点滅になると、デバイスが追加の準備ができました。

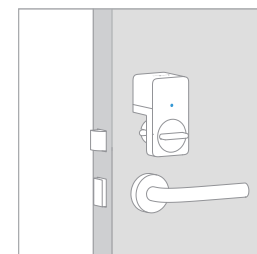

SwitchBotアプリを開いてホーム画面の右上にある+アイコンをタップして、デバイスの追加画面に入ります。SwitchBotロックのアイコンをタップして、指示に沿って追加・校正します。

LED表示ランプの状態について

LED表示ランプ状態	デバイス状態
● 青色に遅い点滅	デバイス追加の準備ができた/ファームウェアがアップデート中
● 青色・赤色に遅い点滅	ペアリング失敗/ファームウェアのアップデートが失敗
● 緑色に点灯	施錠/解錠成功
● 赤色に点灯	低電力/デバイス作動に異常発生

詳しくはsupport.switch-bot.com/hc/jaにてご確認ください。

電池の交換、初期化

電池の交換

電池残量が20%を下回ると、施錠・解錠する際に低電力のLED表示ランプとプロンプト音が提示されます。電池交換の提示が来たら早めに交換してください。

交換方法: SwitchBotロックの電池カバーを外して新しい電池(CR123A×2個)を交換してください。

※使用済みの電池を捨てる時: 電池の端子部分にテープを貼り絶縁して捨ててください。市町村によってごみの捨て方が異なりますので、その指示に従ってください。

初期化

SwitchBotアプリの設定画面にある削除ボタンをタップして削除すると、初期化が完了します。

※初期化をすると、全ての設定と情報が削除されますので、ご注意ください。

詳しくはsupport.switch-bot.com/hc/jaにてご確認ください。

その他の機能

詳しくは下記のQRコードまたはウェブサイトにてご確認ください:

(support.switch-bot.com/hc/ja/articles/4408745548951)



困ったときは

下記のQRコードまたはウェブサイトにてご確認ください:

(support.switch-bot.com/hc/ja/sections/4408365197079)



保証

保証期間がご購入日から1年間になります。保証期間内には製品の交換・返品・返金等に対応いたします。ただし、以下のいずれかに該当する場合は保証範囲以外でございます。

- 不適切な取り扱いや誤用・乱用等による故障や損傷
- 不適切な使用環境での使用や保存等による故障や損傷(例えば: 水のかかる環境で使用したり、デバイスを取り付けする時の落下による故障)
- 不当な修理や改造・分解及び異常電圧等に起因する故障や損傷
- 本製品仕様に適合しないサードパーティのコンポーネントまたは製品との併用に起因する故障や損傷
- 弊社が発行するガイドラインの範囲を超えた製品の操作に起因する故障や損傷
- 火災・地震・水害及び盗難等の災害による故障や損傷

- 7.電池などの消耗部品または経時的に劣化が当然予測される部品
- 8.公式サイトや店舗以外の方式でご購入の場合(例えば: 中古屋で購入など)
- 9.その他当社の責任とみなされない故障や損傷

アフターサービス

製品についてのご意見とご不明な点等がございましたら、下記の方法でお気軽にお問い合わせください。

- ① サポートメールアドレス:
support@wondertechlabs.com
- ② SwitchBotアプリのプロフィールの「フィードバック」
フィードバックにはスマホスクリーンの録画機能があります。ご利用中に動作不良等の問題がございましたら、迅速に問題を判断させて頂くため、是非ご利用ください。
- ③ サポートウェブサイト:
support.switch-bot.com/hc/ja

※ お客様の個人情報のお取り扱いについて

弊社はお客様の個人情報を、弊社製品のご相談への対応や修理及びその確認などに利用させていただきます。これらの目的のためにご相談内容の記録を残すことがあります。ご提供いただいた個人情報は適切に管理し、お客様の個人情報の保護に万全を尽くしてまいります。