

SwitchBot ロボット掃除機K10+

取扱説明書

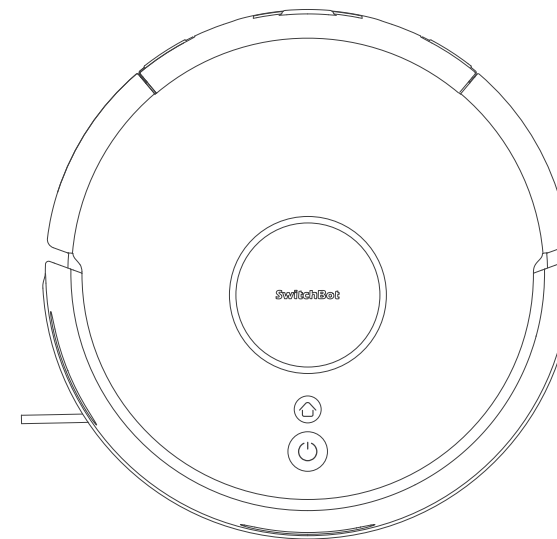

このたびは、SwitchBot製品をお買い上げいただき、誠にありがとうございます。取扱説明書をよくお読みのうえ、正しく安全にお使いください。

www.switchbot.jp

V1.2-2304

警告

- 1.本製品をお子様や、身体・知覚・思考能力が著しく低下している方が単独で使うことは絶対にお止めください。ご使用の際には安全に使用できる環境下、かつ、製品の安全な使用方法と危険性を理解している方の指示監督のもとで使用するようにしてください。
- 2.お子様が本製品で遊ばないようにご注意ください。また、そのような監督者のない環境下でのお子様によるご使用、清掃やお手入れは、絶対に行わないでください。
- 3.コードが破損した場合、メーカー、サービス代理店、または同等の資格を持つ人のみ交換することができます。
4. 非充電式電池に充電しないでください。

パッケージ内容

本体×1 ゴミ収集ベース×1 モップ取付パッド×1 サイドブラシ×2 小型メンテナンスツール×1 紙パック×2 フィルター×2
専用お掃除シート×1 クイックガイド×1 取扱説明書×1 サポートカード×1

各部のなまえ

本体

充電ボタン

・短押しすると再充電または再充電一時停止

清掃ボタン

・長押しするとロボットを起動/停止
・短押しすると清掃を開始/一時停止

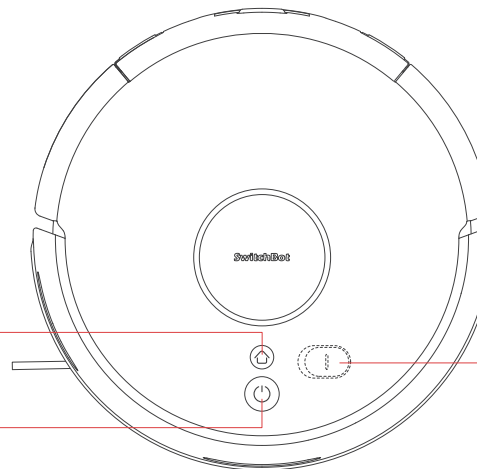

電源ON/OFFスイッチ

・「O」に切り替えて電源をOFF
・「I」に切り替えて電源をON

天面

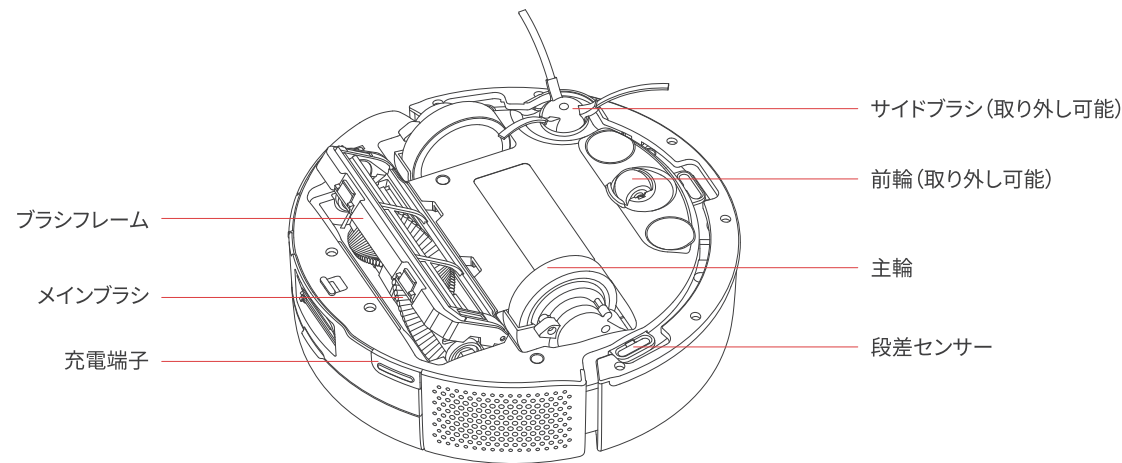
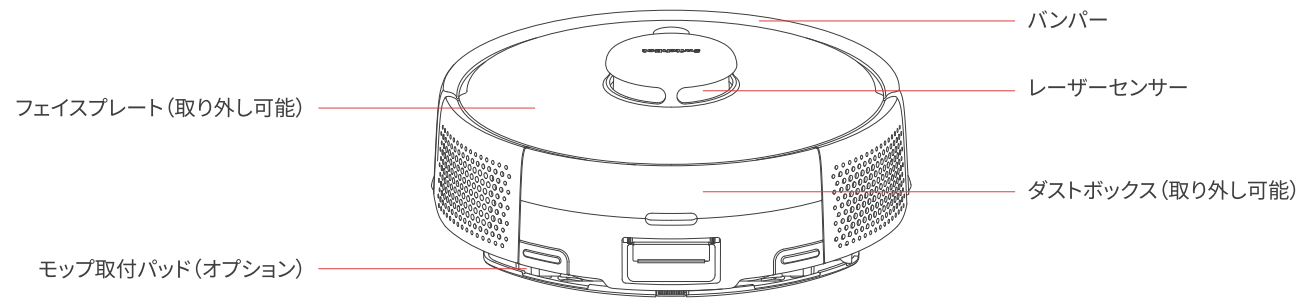

裏面

ゴミ収集ベース

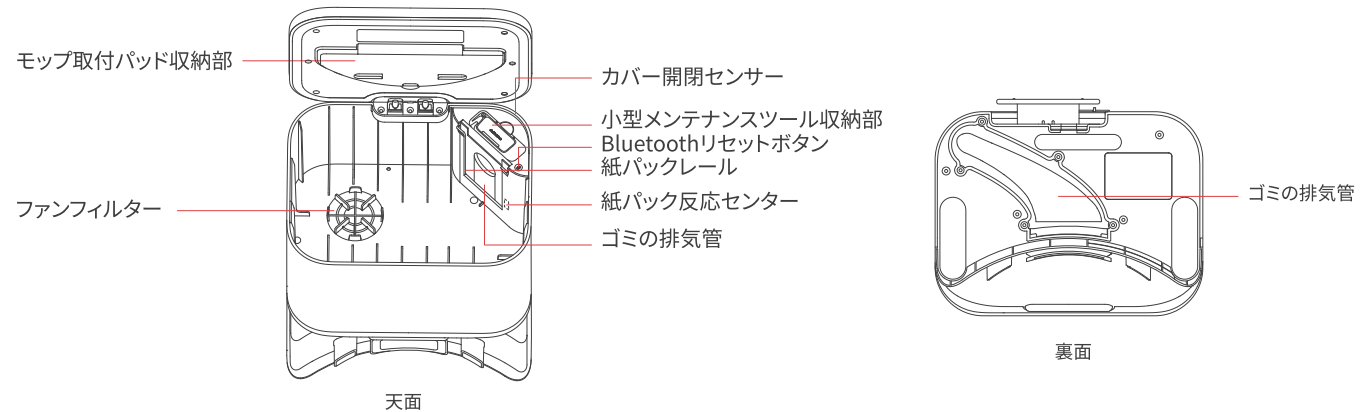
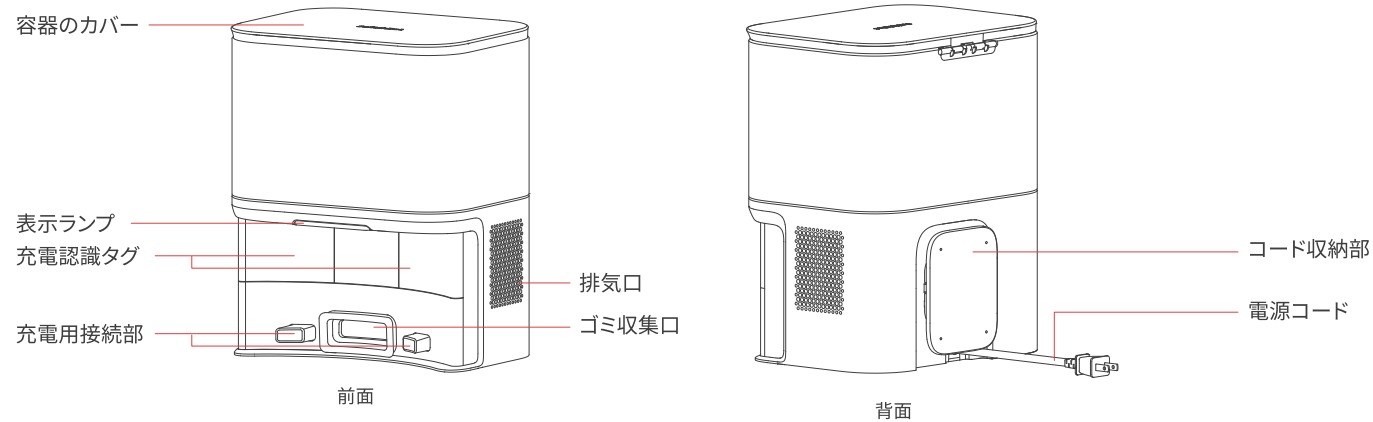

お使いになる前に

- スマホやタブレットのBluetoothバージョンが4.2以上であることを確認してください。
- 下記のQRコードをスキャンして、SwitchBotアプリをダウンロードしてください。
- SwitchBotのアカウントにログインもしくは作成してください。



iOS 11.0+



Android OS 5.0+

ロボット掃除機 K10+ を使う

設置ガイド

1. ゴミ収集ベースを固く平らな床の壁際に設置した後、電源に接続します。

- 充電できないことを防ぐため、必ず充電認識タグの保護フィルムをはがしてください。
- 余剰のケーブルを整理し、掃除中にロボットによってケーブルが引き伸ばされないようにしてください。
- ゴミ収集ベースの両側に0.5m、前方に1.5mのスペースを空け、このエリア内には障害物や強力なライトが存在しないようにしてください。
- ゴミ収集ベースは階段、その他のオープンエリア、および熱源（ヒーターなど）から1.5m以上離れた場所に配置してください。

- ゴミ収集ベースはカーペットの上には置かず、また頻繁に移動しないでください。ゴミ収集ベースを移動すると、ロボットが自身の位置設定を誤ったり、現在のマップを削除してしまう場合があります。この場合、ロボットは次の掃除中に新しいマップを作成して保存します。

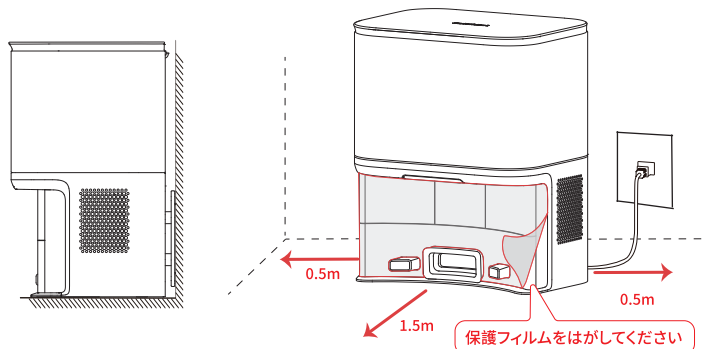

2. ロボットを床に置き、バンパーの両端にある保護用スポンジを両方も外します。

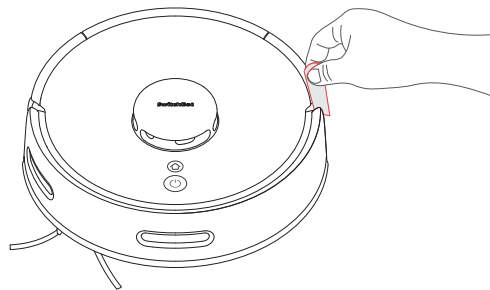

3. フェイスプレートを外し、ON/OFFスイッチを「I」に切り替えます。

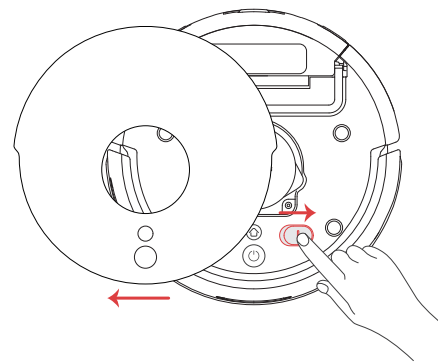

4. 電源を入れる/充電

ロボット左側の電源ON/OFFスイッチを「I」に切り替えます。
方法1: 清掃ボタンを5~10秒間長押ししてロボットをONにします。
方法2: ロボットをゴミ収集ベースに置き、充電端子に合わせます。ゴミ収集ベースの表示ランプがOFFになると、ロボットの電源が自動的にONになり充電を開始します。

※ご注意:

- ゴミ収集ベースおよびロボットの充電端子を定期的に掃除してください。
- バッテリー残量が不十分な場合、ロボットをオンにすることができません。ゴミ収集ベースに置くと自動的にオンになります。
- ロボットはバッテリー残量が30%以上のときのみ掃除を開始します。
- ゴミ収集ベースの電源は常に維持してください。

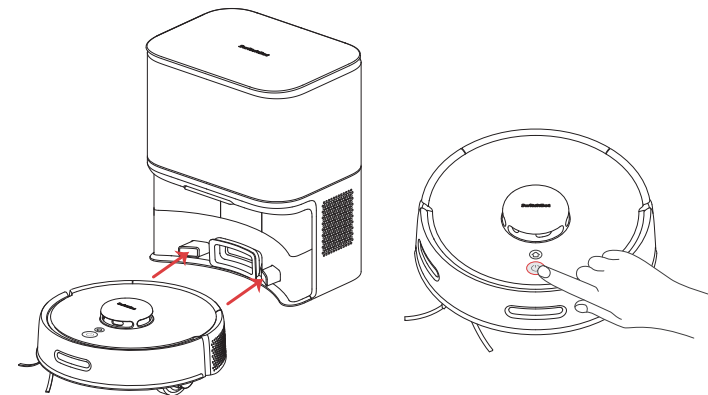

Wi-Fiに接続する

SwitchBotアプリのアカウントを作成してログイン、右上にある「+」をタップして、ロボット掃除機K10+を選択します。アプリのガイドに従って設定を完了します。

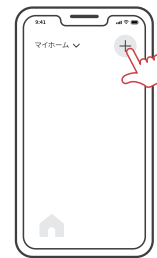

掃除する

清掃

1. 清掃を開始する前に、床の上(靴下、電源コードなどの小物)を片付けてください。



2. カチッという音がするまで、サイドブラシを本体裏面の左側に差し込みます。

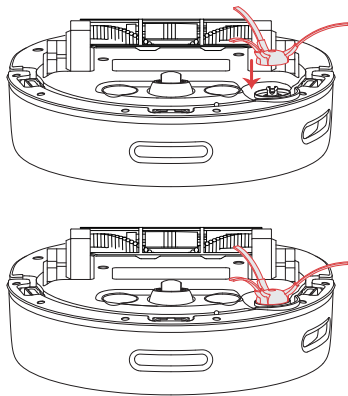

3. SwitchBotアプリから操作、または清掃ボタンを押して清掃を始めます。

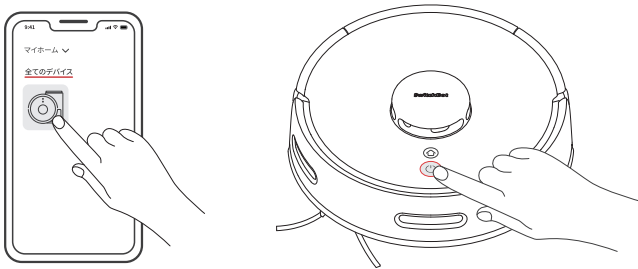

水拭き

1. 容器のカバーを開け、モップ取付パッドを取り出します。

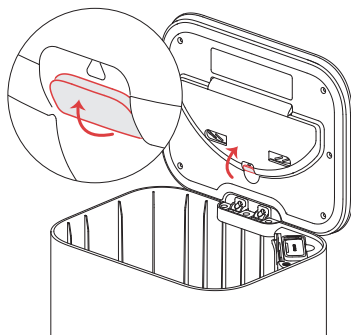

2. お掃除シートをモップ取付パッドに取付ます。

①専用お掃除シートの取付

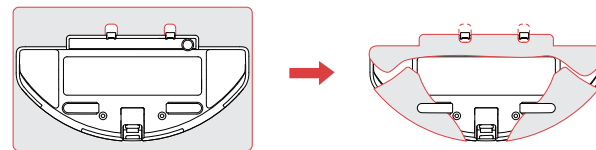

②市販お掃除シートの取付

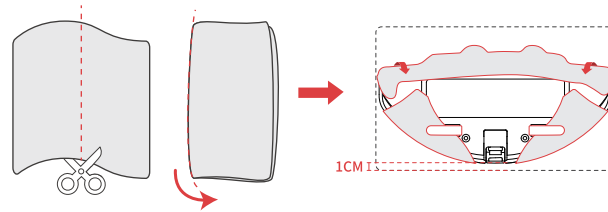

ご注意:通常の市販お掃除シートのサイズは30×20cm、モップ取付パッドに適用するお掃除シートのサイズは20×15cmです。市販お掃除シートを使う場合は、半分に折るまたは切ってから取付ください。

3. モップ取付パッドをロボット裏面のメインブラシの上に取付ます。

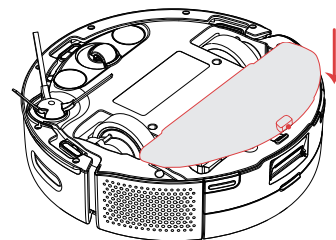

4. SwitchBotアプリから操作、または清掃ボタンを押して水拭きを始めます。

ご注意:カーペットの上などを拭かないように、水拭きを始める前に、進入禁止エリアを設定してください。

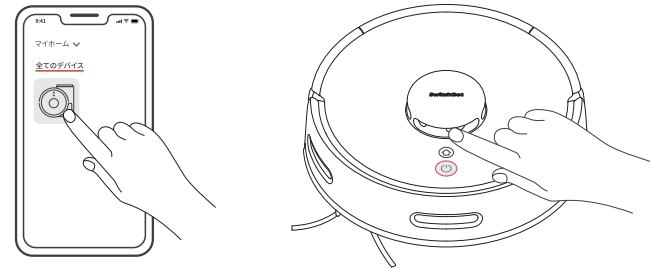

充電する

ロボットの充電ボタンを押す、またはアプリから操作すると、ロボットはゴミ収集ベースに戻ります。

一時停止:充電ボタンを押すと、ベースに戻り、充電を開始します。

清掃中:充電ボタンを一回押すと一時停止し、再度押すとベースに戻り、充電を開始します。

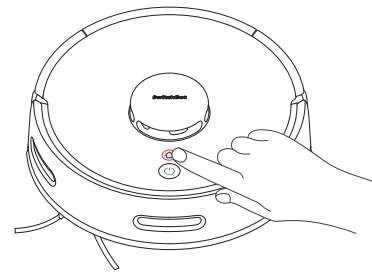

困ったときは

1. ロボットが壁や家具を回避せず衝突する場合は、バンパーの両側にある保護用スポンジがきちんと外されているかを確認し、ロボットが正常に動作するようにしてください。
2. Wi-Fiへの接続に失敗した場合、下記のことをご確認ください。
 - ①ロボットのON/OFFスイッチが「I」に切り替わっているか。
 - ②ロボットに接続しているWi-Fiが2.4Gであるか(5G Wi-Fiに対応しない)。
 - ③iOS13以降を搭載したiPhoneの場合、アプリの位置情報許可が有効になっているか。
 - ④ロボットをWi-Fiに接続する前に、スマホのモバイルデータ通信を無効にし、Wi-Fi接続のみを有効にしたかどうか。
 - ⑤Androidの場合、SwitchBotアプリのすべての権限を許可したか。
 - ⑥無線LANルーターでSSIDブロードキャストが有効になっているか。
 - ⑦ロボットのWi-Fiがルーターのブラックリストに追加されていないか。
3. 何らかの異常や特殊な状況が発生すると、エラー音が鳴り、表示ランプがオレンジ色に変わります。詳しいサポートについては、SwitchBotアプリからご覧ください。

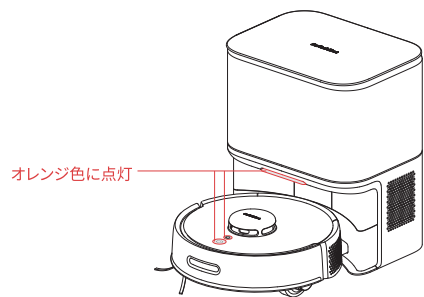

4. ロボットの状態は一時停止か、清掃完了することを判断できない場合は、SwitchBotアプリにてご確認ください。

お手入れ

ロボットの清掃能力を最適に保つため、以下の手順に沿ってお手入れを行なってください。
ロボットの吸引力が低下したら、ダストボックスを空にして、フィルターやブラシを清掃してください。紙パックが満タンの場合は、新しいものと交換してください。

パート	お手入れの頻度	交換時期の目安
紙パック		70日ごと
ダストボックス	必要に応じて洗浄	
段差センサー	月に1回を目安に清掃、またはアプリの通知が来たときに清掃	
フィルター	月に1回を目安に清掃、またはアプリの通知が来たときに清掃	2~3カ月ごと
前輪	月に1回を目安に清掃する	12カ月ごと
サイドブラシ	月に1回を目安に清掃する	12カ月ごと
メインブラシ	月に1回を目安に清掃する	12カ月ごと

モップ取付パッドを清掃する

1. 水拭き終了後、モップ取付パッドをロボットから外し、お掃除シートを捨て、モップ取付パッドを洗浄します。

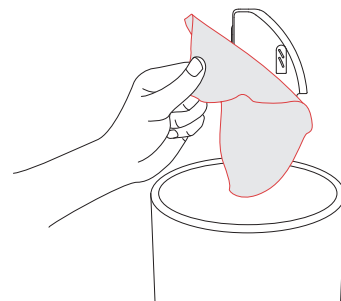

2. モップ取付パッド収納部に戻します。

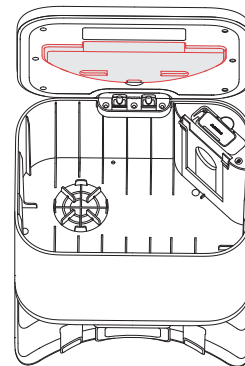

ダストボックスの洗浄

1. フェイスプレートを外し、ダストボックスを取り出します。

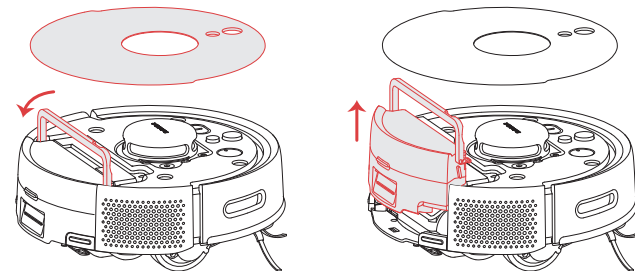

2. 図示のところを押して、ダストボックスを開きます。

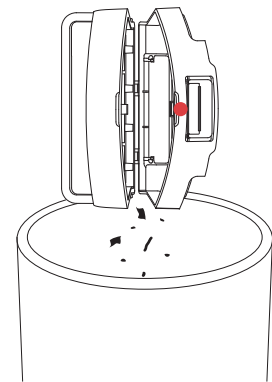

3. ぬるま湯でダストボックスをすすぎ、よく乾かします。

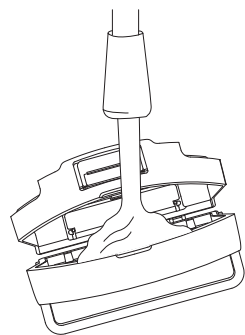

4. ダストボックスをロボットに戻し、ハンドルを元に戻します。

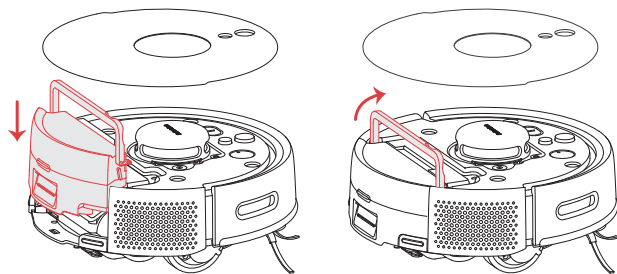

フィルターを清掃する

1. カバーを開け、フィルターをつまんで引き出します。

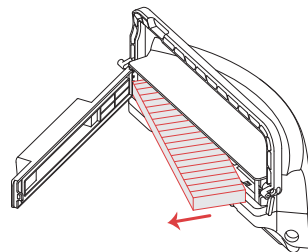

2. ゴミ箱の上でフィルターをはたき、ゴミを取り除きます。

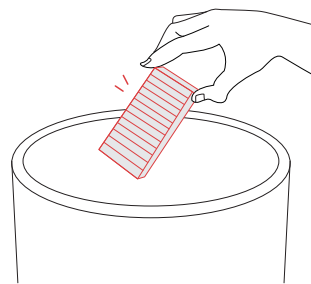

3. フィルターを元に戻し、ダストボックスをロボットに取り付けます。
ご注意: フィルターが正しく取り付けられていないと、ロボットは動作しません。フィルターは3カ月ごとに交換してください。

サイドブラシを清掃する

1. サイドブラシをつまみ、本体から上に引き抜きます。

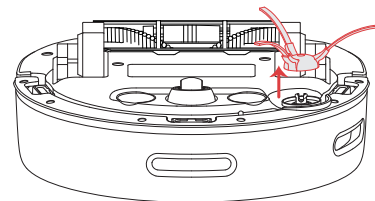

2. サイドブラシの髪の毛やゴミを取り除く、または新しいサイドブラシに交換します。

3. サイドブラシを元に戻します。

ご注意: サイドブラシは12カ月ごとに交換する必要があります。

前輪のお手入れ

1. 車輪をつまみ、本体から上に引き抜きます。

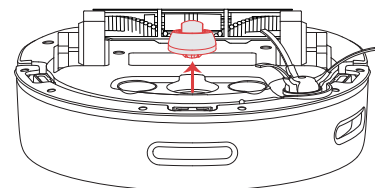

2. 本体側のくぼみの中のゴミを取り除きます。

3. 車輪を元に戻します。カチッと音がするまできちんとはめ込んでください。

ご注意: 前輪は12カ月ごとに交換する必要があります。

メインブラシを清掃する

1. 2つの留め具を押しながら、ブラシフレームを持ち上げます。

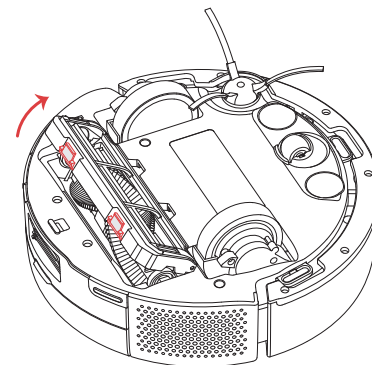

2. 左側からメインブラシを取り外します。ブラシのキャップを外し、小型メンテナンスツール(容器内にある)で髪の毛やゴミを取り除きます。ブラシのキャップを元に戻します。

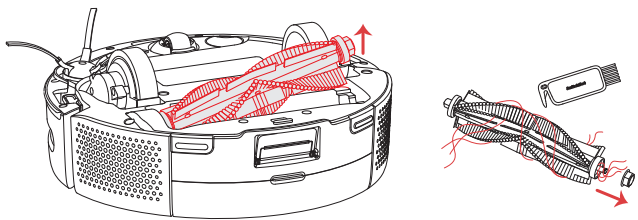

3. メインブラシをロボットに戻し、ブラシフレームを取付ます。

ご注意:メインブラシは12カ月ごとに交換する必要があります。

センサーと充電端子のお手入れ

センサーと充電端子を乾いた清潔な布で拭きます。

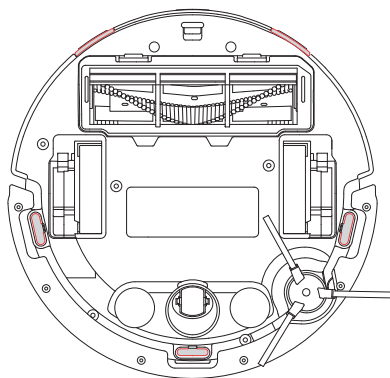

ご注意:センサーや充電端子に洗浄液などを吹き付けしないでください。

紙パックを交換する

1. カバーを引き上げます。
2. プラスチックカードを引き上げ、紙パックを取り出します。

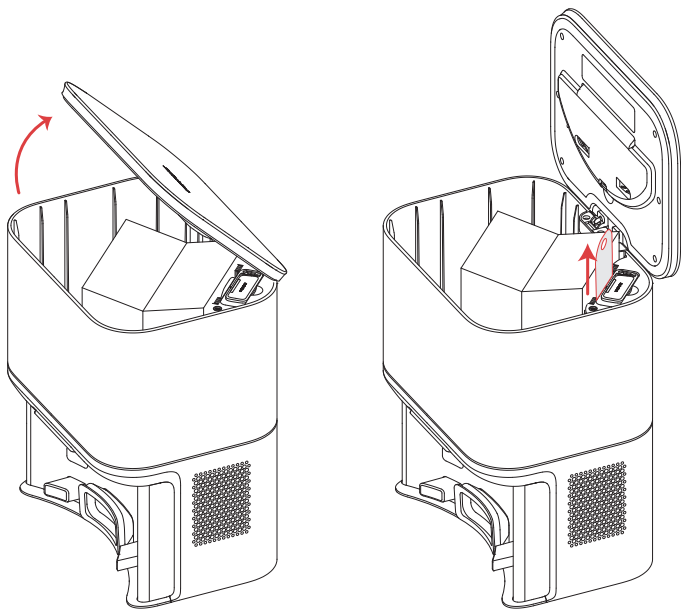

3. 使用済みの紙パックを捨てます。

4. 新しい紙パックを取り付け、カードをガイドレールにスライドさせ、カバーを閉めます。

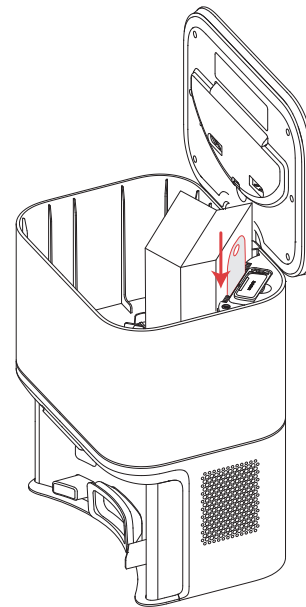

安全上のご注意

ご使用になる前に、安全に関する指示をよくお読みください。説明書に従って操作しない場合、重大な怪我や損傷が発生する恐れがあります。

- ・本製品は、機器の安全な使用について監督および指示があり、関連する危険性について理解している場合のみご利用いただけます。
- ・小さなお子様やペットは、ロボットの動作中に監督が必要です。
- ・本製品と一緒に使用できるのは認定されたアダプター、電源コード、プラグ、バッテリーおよびゴミ収集ベースのみです。認定されていない付属品を使用すると、熱、煙、火災の発生または爆発の危険があります。
- ・ロボットまたは付属品に損傷がある場合は、すぐに製品の使用を中止してください。SwitchBotサポートセンターに連絡し、購入または交換してください。SwitchBotにより指定または認定された修理担当者以外が本製品の解体、修理または修正を行うことはできません。
- ・いかなる場合もロボットの上に物(子供やペットを含む)を置かないでください。
- ・本製品は、室内の乾燥した場所で、室温が0°C~40°Cの範囲内のみ、使用および保管してください。
- ・掃除およびメンテナンス作業を行なう前に、ロボットを必ずゴミ収集ベースから外してください。
- ・ロボットまたゴミ収集ベースを濡れた手で触らないでください。また濡れた布で拭かないでください。
- ・ロボットまたはゴミ収集ベースを水で洗わないでください。
- ・安全に操作するため、本製品は物理的な障壁のない吊り下げエリア(2階のロフト、オープンバルコニー、家具の上など)で使用しないでください。
- ・ゴミ収集ベースは階段、その他のオープンエリア、および熱源(ヒーターなど)から1.5m以上離れた場所に配置してください。
- ・金属がバッテリー端子に接触したり、または液体へ浸ることにより、バッテリーが短絡を起こさないようにしてください。バッテリーに物理的な衝撃を与えないでください。

使用上のご注意

- 本製品は家庭環境における床の清掃に使用します。屋外(庭やバルコニーなど)や家具の上、または商業や産業環境では使用しないでください。
- ご使用になる前に、ブラインドまたはカーテンのストラップ、電源コードなどを整理して、ロボットの障害にならないようにしてください。
- 壊れやすい物(花瓶など)を床から取り除き、ロボットにより貴重品が破損しないようにしてください。
- 小型メンテナンスツールはお子様の手が届かない場所に置いてください。
- ロボットの作動中、ゴミ吸引部に髪の毛、指、またはその他の身体の一部を近づけないでください。
- 本製品で鋭利な物体(装飾の破片、ガラス、および鉄くぎなど)を掃除しないでください。
- 本製品で燃焼中または発煙中の物体(消火されていないタバコの吸い殻など)を掃除しないでください。

LED表示ランプの状態

表示ランプ状態	デバイス状態
青く点灯	充電済み、または掃除中
白くゆっくり点滅	充電中
青く点滅	Wi-Fiに接続中
赤く点灯	バッテリー残量低下
赤く点滅	電源切れ、または故障

ネットワーク初期化

充電ボタンと清掃ボタンを同時に3秒間押し続けると、Wi-Fiがリセットされます。

ファームウェアアップデート

より快適にご利用いただくために、常にファームウェアを最新のバージョンに更新することをおすすめします。新しいバージョンがある場合、アカウントにアップデートの通知を送信します。ファームウェアのアップデートを行なう際は、SwitchBot製品のバッテリーが十分であることを確認し、スマホをSwitchBot製品に近づけて行ってください。

困ったときは

下記のQRコードまたはウェブサイトにてご確認ください。

<https://support.switch-bot.com/hc/ja/categories/12968105432855>



製品仕様

本体

製品型番: W3011020

色: ホワイト

材料: ABS

本体寸法: 248×248×92mm

本体重量: 約2.3kg

定格電力: 30W

定格電圧: 14.4V

バッテリー: 3200mAh

動作温度: 0°C~40°C

通信方式: 2.4GHz Wi-Fi、Bluetooth4.2

対応OS: iOS 11.0以降、Android 5.0以降

ゴミ収集ベース

寸法: 261×210×323mm

定格電力: 950W

定格出力: 24V ≒ 1A

保証

保証期間はご購入日から1年間となります。保証期間内は製品の交換・返品・返金等の対応が可能です。ただし、以下のいずれかに該当する場合は保証範囲外となります。予めご了承ください。

- 1.不適切な取り扱いや誤用・乱用等による故障や損傷
- 2.不適切な使用環境での使用や保管等による故障や損傷(例えば:水気のある環境下での使用や、デバイスを設置する際に落下させたことによる故障)
- 3.不当な修理や改造・分解及び異常電圧等に起因する故障や損傷
- 4.本製品仕様に適合しないサードパーティのコンポーネントまたは製品との併用に起因する故障や損傷
- 5.弊社が発行するガイドラインの範囲を超えた製品の操作に起因する故障や損傷
- 6.火災・地震・水害及び盗難等の災害による故障や損傷
- 7.電池などの消耗部品または経時的に劣化が当然予測される部品
- 8.公式サイトや正規取扱店舗以外のルートでご購入の場合(例えば:中古屋での購入など)
- 9.その他弊社の責任とみなされない故障や損傷

アフターサービス

製品についてのご意見とご不明な点等がございましたら、下記の方法でお気軽にお問い合わせください。

①SwitchBotアプリのプロフィールの「ヘルプとフィードバック」

フィードバックにはスマホスクリーンの録画機能があります。ご利用中に動作不良等の問題がございましたら、迅速に問題を判明させて頂くため、是非ご利用ください。

②サポートメールアドレス：support@switch-bot.com

③サポートウェブサイト：support.switch-bot.com/hc/ja

※お客様の個人情報のお取り扱いについて

弊社はお客様の個人情報を、弊社製品のご相談への対応や修理及びその確認などに利用させていただき、これらの目的のためにご相談内容の記録を残すことがあります。ご提供いただいた個人情報は適切に管理し、お客様の個人情報の保護に万全を尽くしてまいります。