

# SwitchBot 見守りカメラ Plus 3MP

## 取扱説明書

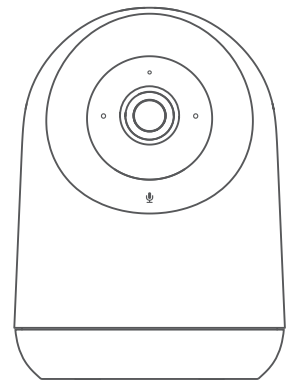

このたびは、SwitchBot 製品をお買い上げいただき、誠にありがとうございます。取扱説明書をよくお読みのうえ、正しく安全にお使いください。

### パッケージ内容



※イラストは説明イメージのため、実際とは多少異なる場合があります。また、製品及び取扱説明書は改良のため予告なく変更する場合があります。

### 各部のなまえ

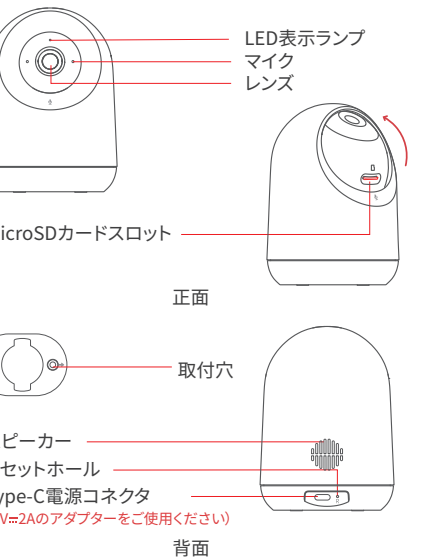

### 製品仕様

製品名: SwitchBot見守りカメラ Plus 3MP  
定格入力: 5V≒2A  
*(5V≒2Aのアダプターをご使用ください)*  
有効画素数: 300万画素  
画角: 100°(対角)  
パンチルトの回転範囲: 360°(水平方向)、  
115°(垂直方向)  
microSDカード: 最大容量256GBまで(別売)、FAT32  
動作温度: -15°C~45°C  
相対動作湿度: 95%以下  
無線通信方式: 802.11b/g/n、2.4GHz

### 安全上のご注意

- 安全にお使いいただくために必ずお守りください。
- お風呂場や加湿器のそばなど、湿度の高い場所に設置しないでください。火災や感電の原因になることがあります。
  - 本製品や付属の電源ケーブルを熱器具など発熱するものに近づけないでください。ケースカバーや電源ケーブルの被覆が溶け、火災・感電・故障の原因となることがあります。
  - 本製品を、直射日光の当たる場所、湿度の高い場所に設置しないでください。内部の温度が上がり、火災・故障の原因になることがあります。
  - ぬれた手でアダプターの抜き差しをしたり、本製品の操作をしたりしないでください。感電の原因となります。
  - 本製品は屋内専用です。屋外では使用しないでください。
  - 水滴やほこりのかかる状態や湿度の高いところで使用しないでください。
  - 油汚れや害虫の発生する環境で使用しないでください。
  - 水洗いや分解、改造しないでください。
  - 電源アダプターは、付属品以外の使用や電源アダプターコードを加工しないでください。

- 高所に設置する場合、しっかりと固定してください。落下による、破損やけがの原因となります。
- 付属品を誤って飲み込まないよう、乳幼児やペットの手の届かない場所に保管してください。
- 電源コード類は足に引っかけたりしてひっぱると製品の落下や転倒などによりけがの原因となることがあるため、充分注意して接続、配置してください。
- 窒息などの事故に繋がる恐れがありますので、ケーブルは乳幼児の手の届かない所へ設置してください。

### 免責について

- 本製品は、特定のエリアを対象に監視を行うための映像を得ることを目的に作られたものです。単独で犯罪などを防止するものではありません。予めご了承ください。
- 本製品において使用する記録装置に記録された情報は、万一、消失しても、故障や障害の原因にかかわらず、当社は補償いたしかねます。予めご了承ください。
- 本製品は、被写体のプライバシーや肖像権に配慮して使用してください。撮影された画像の使用による損害が生じても、当社が責任を負いかねます。予めご了承ください。
- 本製品は介護、医療等の専用監視用ではありません。これらによる利用の結果生じた事件・事故および損害の発生等については、当社は一切の責任を負いかねますので、予めご了承ください。

### ご使用方法

#### デバイスの追加

##### ① 電源に接続

電源ケーブルをType-C電源コネクタに差し込みます。電源に接続すると、赤いLED表示ランプが点灯します。

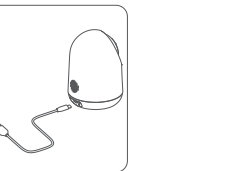

##### ② SwitchBotアプリのダウンロード

下記のQRコードをスキャンし、SwitchBotアプリをダウンロードしてください。



iOS12.0+



Android OS 5.0+

##### ③ デバイスの追加

- SwitchBotアカウントを作成もしくはログインしてください。
- Wi-Fiルーターに近づけます。電源に接続したことを確認してください。
- ホーム画面の右上にある+アイコンをタップしてデバイスの追加画面に入ります。見守りカメラPlus 3MPのアイコンをタップして、画面の指示に従ってデバイスを追加してください。

##### ※デバイス追加の注意事項

- QRコードをスキャンする際は、スマホの画面を十分に明るくしてください。
- Wi-Fiルーターを接続可能な機器が制限されているか確認してください。この機能をオンにすると、デバイスの追加ができなくなります。
- 802.11b/g/n、2.4GHz、IPV4の無線ネットワークに接続していることを確認してください。

## 設置方法

① テーブルに置きます。

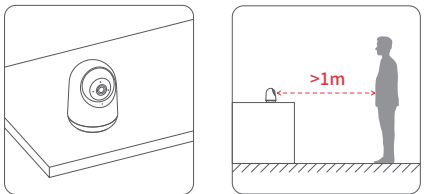

② シーリングや壁面に取り付けます。

取付用ステッカーを取付場所に貼ります。

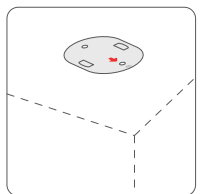

台座を取付用ステッカーに合わせて取り付けます。

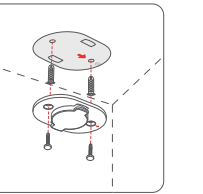

カメラを台座に差し込んで固定します。

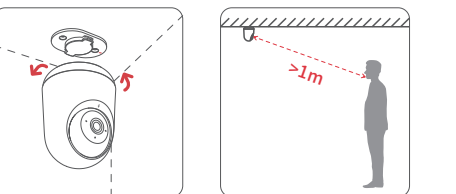

※シーリングに設置する場合、アプリの設定画面にある詳細設定に入って画面回転をオンにする必要がありますので、ご注意ください。

## カメラの機能について

### 1.パンチルトのコントロール

パンチルトは垂直方向と水平方向のコントロールができます。水平方向の稼働範囲は360°で、垂直方向の稼働範囲は115°です。SwitchBotアプリから簡単にカメラの向きを調節できます。

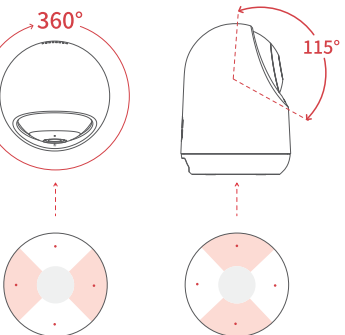

### 2.動体検知

この機能をオンにすると、動体検出時にカメラが自動で写真を撮影し録画(録画をするためには、アプリで録画をオンにする必要がある)をして、プッシュ通知を送信します。プッシュ通知を受信するためには、アプリでプッシュ通知をオンにする必要があります。

### 3.動体追跡

この機能をオンにすると、動体がカメラ撮影範囲に通る際にカメラが水平方向または垂直方向に回して動体を追跡すると同時に、撮影または録画をします。録画をするためには、アプリで録画をオンにする必要があります。

### 4.サードパーティーサービスとの連携

Amazonアレクサ・Googleアシスタントと連携して音声コントロールを実現できます。

- ・見守りカメラ Plus 3MPがネットワークに接続していることを確認してください。
- ・見守りカメラ Plus 3MPの設定からクラウドサービス画面に入って、サードパーティーサービスとリンクしてください。

アレクサ、玄関のカメラを見せて

OKグーグル、リビングのカメラを見せて

### 5.ナイトビジョンモード

このモードをオンにすると、赤外線ライトをオンにして白黒映像になります。アプリでナイトビジョンをオートにすると、撮影環境が暗くなると自動的にナイトビジョンモードに切り替わります。

### 6.プライバシーモード

このモードをオンにすると、カメラのレンズが一番下に回して隠します。アプリでリアルタイム画面を確認できないと同時に、録画や動体検出などに関する機能もオフになります。

## 初期化

リセットピンでカメラのリセットホールのあるボタンを5秒ほど長押しして、プロンプト音が聞こえたら初期化が完了します。ネットワークの再接続ができます。

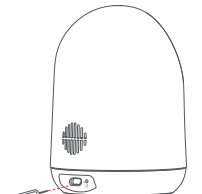

## LED表示ランプの状態

LED表示ランプ状態	カメラ状態
● 赤色 常に点灯	デバイスが起動中
● 赤色 速い点滅 (0.25s/回)	ネットワーク接続準備中
● 緑色 遅い点滅 (1.5s/回)	Wi-Fiルーターに接続中
● 緑色 速い点滅 (0.25s/回)	Wi-Fiルーターに接続済、インターネットに接続中
● 緑色 常に点灯	デバイスがオンライン
● 赤色 + ● 緑色 交互に速く点滅 (0.25s/回)	Wi-Fiルーターに接続済だが、インターネット接続に失敗
● 赤色 + ● 緑色 交互に遅い点滅 (1.5s/回)	インターネットへの接続に失敗

## 保証

保証期間はご購入日から3年間となります。保証期間内は製品の交換・返品・返金等の対応が可能です。ただし、以下のいずれかに該当する場合は保証範囲外となります。予めご了承ください。

- 1.不適切な取り扱いや誤用・乱用等による故障や損傷
- 2.不適切な使用環境での使用や保管等による故障や損傷(例えば:水気のある環境下での使用や、デバイスを設置する際に落下させたことによる故障)
- 3.不当な修理や改造・分解及び異常電圧等に起因する故障や損傷
- 4.本製品仕様に適合しないサードパーティのコンポーネントまたは製品との併用に起因する故障や損傷
- 5.弊社が発行するガイドラインの範囲を超えた製品の操作に起因する故障や損傷
- 6.火災・地震・水害及び盗難等の災害による故障や損傷
- 7.電池などの消耗部品または経時的に劣化が当然予測される部品
- 8.公式サイトや正規取扱店舗以外のルートでご購入の場合(例えば:中古屋での購入など)
- 9.その他弊社の責任とみなされない故障や損傷

## アフターサービス

製品についてのご意見とご不明な点等がございましたら、下記の方法でお気軽にお問い合わせください。

- ①SwitchBotアプリのプロフィールの「ヘルプとフィードバック」  
フィードバックにはスマホスクリーンの録画機能があります。ご利用中に動作不良等の問題がございましたら、迅速に問題を判明させて頂くため、是非ご利用ください。
- ②サポートメールアドレス:[support@switchbot.jp](mailto:support@switchbot.jp)
- ③サポートウェブサイト:  
[support.switch-bot.com/hc/ja](https://support.switch-bot.com/hc/ja)

### ※お客様の個人情報のお取り扱いについて

弊社はお客様の個人情報を、弊社製品のご相談への対応や修理及びその確認などに利用させていただき、これらの目的のためにご相談内容の記録を残すことがあります。ご提供いただいた個人情報は適切に管理し、お客様の個人情報の保護に万全を尽くしてまいります。