

**Mitaca Srl**

Società unipersonale soggetta a direzione e coordinamento da parte di illycaffè S.p.A. a norma dell'art. 2497 sexies e septies Cod. Civ.  
Via Vincenzo Monti, 30 - 20020 Robecchetto con Induno - Frazione Malvaglio (MI) - Italy

Prodotto da - Produced by  
- Hergestellt von - Produit par -  
Producido por:  
CAPITANI srl  
Piazza IV Novembre, 1  
22043 Solbiate con Cagno (CO) - Italy

ESPRESSO MACHINE  
ILLY SMART 50\_M  
cod: I0003659

ESPRESSO MACHINE  
ILLY SMART 50\_I  
cod: I0003660

ESPRESSO MACHINE  
ILLY SMART 50\_M.L

ESPRESSO MACHINE  
ILLY SMART 50W\_M  
HOT WATER  
cod: I0003661

ESPRESSO MACHINE  
ILLY SMART 50W\_I  
HOT WATER  
cod: I0003662



# SMART50

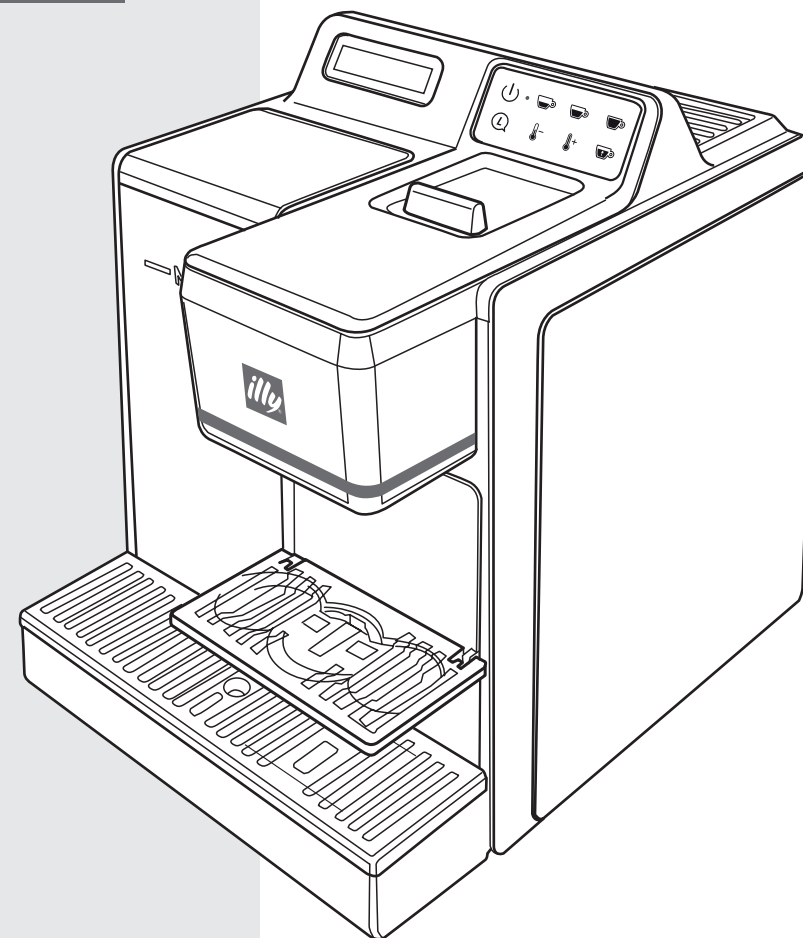

Made in Italy



- ISTRUZIONI D'USO
- INSTRUCTIONS FOR USE
- GEBRAUCHSANWEISUNGEN
- INSTRUCTIONS D'UTILISATION
- INSTRUCCIONES DE USO

Los diferentes problemas se señalan con el Led rojo alarma que parpadea y en el Display (13) aparece el código alarma con la frase de la causa (ver página 59)

ISTRUZIONI D'USO	PAG. 2
INSTRUCTIONS FOR USE	PAG. 15
GEBRAUCHSANWEISUNGEN	SEITE 28
INSTRUCTIONS D'UTILISATION	PAG. 41
INSTRUCCIONES DE USO	PAG. 54

Problemas	Causa	Solución
la bebida no sale	depósito vacío	llenar el depósito
	bomba defectuosa	acudir al vendedor
	el depósito de agua no está insertado completamente	inerte el depósito correctamente
	la pantalla ha emitido un aviso o un mensaje de error	siga las indicaciones de la pantalla
la bebida está fría	sistema calentamiento defectuoso	acudir al vendedor
la bomba hace demasiado ruido	depósito vacío	llenar el depósito
	el depósito de agua no está insertado correctamente	inerte el depósito correctamente
algunas gotas salen del grupo dispensador sobre todo durante la fase de calentamiento	no es un defecto	no es un defecto: la salida de gotas individuales es normal
el café tiene un sabor ácido	después de la descalcificación a máquina no se ha calentado bien	enjuagar otra vez la máquina

## LIMITACIONES DE LA GARANTÍA

La garantía no cubre reparaciones causadas por:

- averías debidas a la cal o a una falta de descalcificación periódica;
- averías debidas a un funcionamiento con voltaje diferente de aquel prescrito en la placa datos;
- averías debidas a un uso impropio o no conforme a las instrucciones;
- averías debidas a modificaciones realizadas internamente.

## Reparaciones/Mantenimiento

En caso de averías, defectos o sospecha de defecto después de una caída, desconectar el enchufe de la toma y dirigirse al vendedor. No ponga nunca en marcha la máquina defectuosa. Solo los centros de asistencia autorizados pueden realizar intervenciones y reparaciones. En caso de intervenciones no realizadas en el respeto de las normas de seguridad vigentes y por personal no autorizado, el fabricante no asume ninguna responsabilidad por eventuales daños a cosas y/o personas que pudieran ocurrir.

## Eliminación

Entregue los aparatos que ya no usa a una tienda para permitir una eliminación adecuada. Elimine inmediatamente los aparatos con una avería peligrosa y asegúrese de que ya no se puedan utilizar.

No eche los aparatos en la basura doméstica (protección del medio ambiente).



## ADVERTENCIAS PARA LA ELIMINACIÓN CORRECTA DEL PRODUCTO DE ACUERDO CON LA DIRECTIVA EUROPEA 2012/19/UE

Al final de su vida útil, el producto no se debe desechar junto a la residuos urbanos. Se puede entregar a los centro de recogida selectiva de la administración municipal, o a los distribuidores que facilitan este servicio. Eliminar por separado un electrodoméstico permite evitar posibles consecuencias negativas para el medio ambiente y para la salud derivados de su eliminación inadecuada y permite recuperar los materiales que lo componen al fin de obtener un importante ahorro de energía y recursos. Para subrayar la obligación de eliminar por separado los electrodomésticos, en el producto se encuentra la marca del contenedor del contenedor de la basura tachado.

## DESCALCIFICACIÓN

La formación de cal es la consecuencia natural del uso de la máquina. La descalcificación es necesaria cada 5-6 meses; en caso de agua muy dura, descalcificar la máquina con más frecuencia. Para la descalcificación se puede utilizar un producto descalcificador para máquinas de café de tipo no tóxico o nocivo, fácilmente disponible en el mercado.

- Lave el depósito (8) y la bandeja recoge gotas (6) con agua corriente para eliminar los residuos de la solución descalcificadora utilizada.
- Llene el depósito de agua y realice un ciclo de enjuague completo hasta que el depósito esté vacío. De este modo la máquina está lista para su uso.

### NOTA:

Para las máquinas con sistema MPS, el lavado se podrá hacer sin insertar cápsulas. Para las máquinas con sistema IES, utilice una cápsula de desecho, quite el café e insértela en el grupo.

## FILTRO ABLANDADOR OPCIONAL

Se recomienda el uso del filtro Brita AquaGusto®100 (código Italia 10002896).

## Generalità

Attenzione. Non si assumono responsabilità per eventuali danni in caso di:

- impiego errato e non conforme agli scopi previsti;
- riparazioni non eseguite presso centri d'assistenza autorizzati;
- manomissione del cavo di alimentazione;
- manomissione di qualsiasi componente della macchina;
- impiego di pezzi di ricambio e accessori non originali.

In questi casi viene a decadere la garanzia.

Conservare queste istruzioni per l'uso in un luogo sicuro ed allegarle alla macchina qualora un'altra persona dovesse utilizzarle.

Per ulteriori informazioni o nel caso di problemi non trattati del tutto o soltanto insufficientemente nelle presenti istruzioni, rivolgetevi agli specialisti competenti.

## DATI GENERALI

Alimentazione tensione 220 - 240 V, 50 - 60 Hz

Pompa 63 W / 50 Hz 230 V - 48 W / 50 Hz 230 V

Termofusibile di sicurezza

Cod. 10003660 (ILLY SMART 50\_I)/10003662 (ILLY SMART 50W\_I)/10003659 (ILLY SMART 50\_M)/10003661 (ILLY SMART 50W\_M) Potenza apparecchio 800 W

ILLY SMART 50\_M.L

Potenza apparecchio 1600 W

Poggiatazze

Lunghezza cavo di alimentazione 1 m

Capacità serbatoio 2,5 L

Made in Italy

Macchina conforme alle direttive europee

## DISPOSITIVI DI SICUREZZA

Termofusibile di sicurezza

## UBICAZIONE

Sistemare la macchina in un luogo sicuro, dove nessuno può rovesciarla o venirne ferito. Non usare la macchina all'aperto; non lasciarla mai in ambienti con temperature inferiori o pari a 5°C, quando al proprio interno è presente acqua.

Non posare la macchina su superfici calde o nelle vicinanze di fiamme aperte per evitare che si danneggi.

## PULIZIA

Prima di pulire la macchina, è indispensabile disinserire gli interruttori e poi staccare la spina dalla presa di corrente. Aspettare inoltre che la macchina si raffreddi.

- Non sottoporre l'apparecchio a getti d'acqua o ad immersioni parziali o totali.
- È vietato asciugare ogni parte della macchina in forni convenzionali e/o forni a microonde. È severamente vietato cercare d'intervenire all'interno della macchina.

## CUSTODIA DELLA MACCHINA

Dopo ogni utilizzo disinserire tutti gli interruttori della macchina, togliere la spina dalla presa di corrente e vuotare il serbatoio. Custodirla in luogo asciutto e non accessibile ai bambini. Proteggerla dalla polvere e dallo sporco.

### NOTA

**Spegnere la macchina con l'interruttore principale (2) e scollegare sempre la spina (3) dalla presa di corrente in caso di mancato uso dell'apparecchio (Fig. 1).**

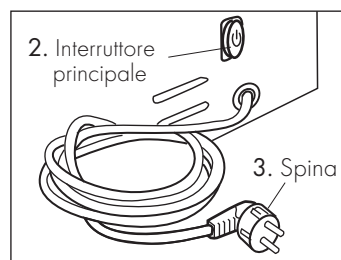

Fig. 1

- Le informazioni contenute in questo manuale possono variare senza preavviso.
- Macchina conforme alla Direttiva Europea.

## ! NORME DI SICUREZZA

Questo apparecchio può essere utilizzato da bambini dagli 8 anni in su se sorvegliati o istruiti nell'uso sicuro dello stesso e se coscienti dei pericoli che corrono. La pulizia e la normale manutenzione non devono essere effettuate da bambini a meno che non abbiano più di 8 anni e siano sorvegliati. Tenere l'apparecchio e il cavo di alimentazione fuori dalla portata dei bambini di età inferiore agli 8 anni.

- L'apparecchio può essere utilizzato da persone con ridotte capacità fisiche, sensoriali o mentali o con esperienza e/o competenze insufficienti se sono sorvegliati o istruiti nell'uso sicuro dell'apparecchio e coscienti dei pericoli che corrono.
- I bambini non devono giocare con l'apparecchio.
- Non utilizzare l'apparecchio nel caso in cui il cavo o la spina siano danneggiati, dopo un malfunzionamento della macchina o dopo un danno di qualunque natura. Portare l'apparecchio al più vicino centro di assistenza autorizzato per un controllo, riparazione o una verifica del corretto funzionamento.
- Se il cavo d'alimentazione (4) è danneggiato, deve essere cambiato dal produttore o dal suo servizio assistenza.

## Vaciar el contenedor de cápsulas usadas

- Cuando el contenedor cápsulas (6) está lleno la máquina se para; se enciende el led rojo alarma y en el Display (13) aparece la palabra A03 el cajón de las cápsulas está lleno. Extraer el contenedor de cápsulas (6) vaciarlo y enjuagarlo (Fig. 15). Limpie la bandeja y la rejilla de los residuos de agua y café. Una vez limpia, vuelva a introducir la bandeja con el portacápsulas (Fig. 16).

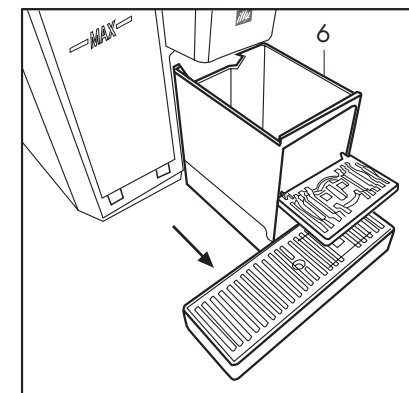

Fig. 15

### NOTA:

Cuando el flotador de nivel de la bandeja rojo (11) sale del agujero (Fig. 17) significa que el agua de recogida en la bandeja está superando el nivel máximo.

Extraer el contenedor de cápsulas (6), vaciar la bandeja, limpiar esmeradamente y volver a introducir la bandeja con el contenedor de cápsulas.

## Custodia

Si la máquina no se utiliza, apáguela y desconecte el enchufe de la toma de corriente. Guarde la máquina del café de cápsulas en un lugar seco, protegido del polvo y fuera del alcance de los niños.

Aconsejamos guardar la máquina en su embalaje original.

La temperatura de almacenamiento no debe ser inferior a 5°C, para evitar que las partes interiores de la máquina sean dañadas a causa de la congelación del agua.

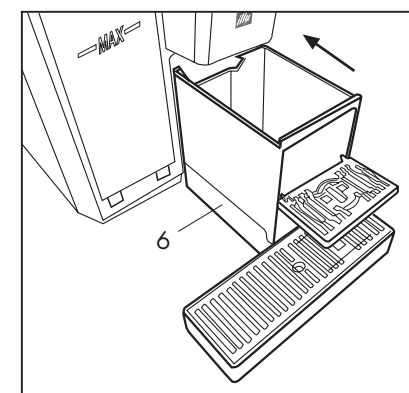

Fig. 16

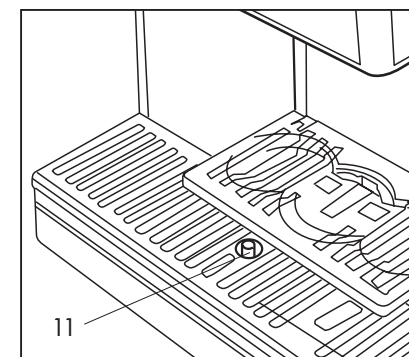

Fig. 17

## Función Lavado

Si se desea iniciar un ciclo de lavado del grupo café después de una preparación:

- posicione un vaso vacío debajo de la boquilla de dispensación;
- pulse el botón (D). **(Fig.13)**

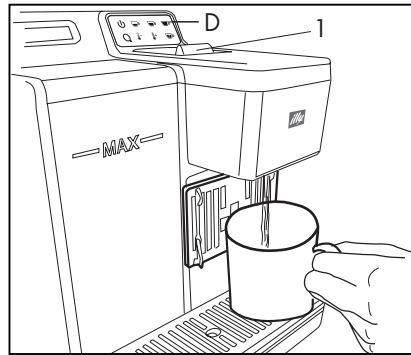

Fig. 13

### IMPORTANTE:

la tapa cápsula (1) no se debe abrir antes de iniciar el ciclo de lavado. **(Fig.13)**

## Programación dosis con autoaprendizaje

- inserte una cápsula.
- Cierre la tapa (1).
- Presione una de las teclas (B) (C) (D) (H solo para el modelo ILLY SMART 50\_M.L) para iniciar el tipo de preparación elegida y mantenerlo presionado hasta alcanzar la cantidad deseada. **(Fig. 14)**
- En el display LCD (13) aparece el texto "en dispensación aprendizaje".
- La dosis se guarda automáticamente para las preparaciones posteriores.

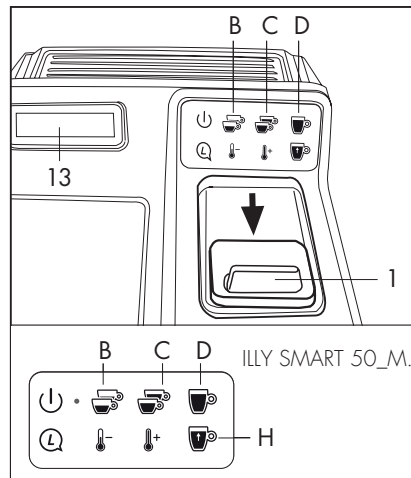

Fig. 14

## Función ahorro energía

Si la máquina permanece encendida pero no se utiliza durante 30 minutos se activa la función ahorro de energía. El stand by se indica en el display (10) y en el teclado el led se queda de color rojo.

Para restablecer la máquina, pulse el botón (A); el calentamiento azul parpadea y en el display (13) aparece la palabra calentamiento; una vez alcanzada la temperatura, el led azul se ilumina de modo fijo indicando que la máquina está lista para el uso.

Se puede activar ea modo de ahorro de energía pulsando el botón (A) durante 3 segundos.

### SUGERIMENCIAS PARA LA SEGURIDAD Y EL AHORRO DE ENERGÍA

En caso de ausencia y durante la noche, apague siempre la máquina pulsando el interruptor principal (2). La máquina se calienta muy rápidamente y ya está lista otra vez para el uso después de 1 minuto aprox. desde el encendido.

Si no va a utilizar la máquina durante mucho tiempo, vacíe también el depósito del agua y extraiga el enchufe de la toma de corriente.

Mai mettere a contatto dell'acqua le parti sotto tensione: pericolo di cortocircuito! Il vapore surriscaldato e l'acqua calda possono provocare scottature.

L'uso della macchina è previsto solo sotto sorveglianza ad impiego domestico. È vietato apportare modifiche tecniche ed ogni impiego illecito a causa dei rischi che essi comportano. Collegare la macchina soltanto ad una presa di corrente adeguata.

Accertarsi sempre che la presa di corrente sia fornita della linea di terra ed abbia una tensione corrispondente a quella indicata sulla targhetta dell'apparecchio.

Mai usare la macchina se il cavo d'alimentazione è difettoso.

Far sostituire subito solo da centri assistenza autorizzati i cavi e le spine difettosi. Non far passare il cavo d'alimentazione per angoli e su spigoli vivi, sopra oggetti molto caldi e proteggerlo dall'olio.

Tenere la macchina lontana almeno 60 cm da lavandini, rubinetti, fiamme e superfici calde. Non portare e/o tirare la macchina tenendola per il cavo.

Non estrarre la spina tirandola per il cavo oppure toccarla con le mani bagnate e/o umide. Assicurarsi che nessun bambino abbia la possibilità di giocare con la macchina e non lasciare la macchina a loro portata, uso o custodia.

I bambini non si rendono conto del pericolo connesso agli elettrodomestici.

In caso di fuoriuscita di acqua bollente e/o vapore, c'è il pericolo di ustioni.

Sotto condizioni di alimentazione sfavorevoli, l'apparecchio può causare cadute di tensione transitorie.

L'apparecchio non deve essere immerso in acqua per la pulizia.

L'apparecchio va acceso esclusivamente per il solo tempo necessario al suo utilizzo, dopodiché va spento con l'interruttore principale (2) e la spina va staccata dalla presa di corrente.

Utilizzare l'apparecchio esclusivamente in luoghi chiusi e protetti da agenti atmosferici esterni.

L'apparecchiatura è intesa per uso domestico e applicazioni simili quali:

- cucine per il personale di negozi, uffici ed altri ambienti lavorativi;
- agriturismo;
- clienti in alberghi, motel ed alloggi di tipo residenziale;
- ambienti tipo Bed & Breakfast.

Nel caso in cui il prodotto sia alimentato tramite un inverter (da impianto fotovoltaico, da sistema di accumulo e batterie solari, etc) accertarsi che tale impianto sia conforme, sia in termini di sicurezza sia di prestazione, alle normative vigenti in relazione alla fornitura di energia elettrica.

Accertarsi che sia utilizzato un inverter conforme alle normative vigenti e che generi una tensione di alimentazione sinusoidale con caratteristiche almeno pari a quelle garantite dal gestore tradizionale di energia elettrica.

Il prodotto non può essere alimentato mediante alimentazioni dichiarate come "alimentazione sinusoidale modificata" o "modified sine wave".

### ⚠ Staccare il cavo di alimentazione dalla presa di corrente:

- prima di togliere o inserire il serbatoio dell'acqua;
- per riempire il serbatoio con acqua;
- in caso di guasto;
- quando la macchina non viene utilizzata per un periodo di tempo prolungato;
- prima di pulire la macchina;

### ⚠ Attenzione seguire le seguenti istruzioni per evitare danni alla macchina:

- versare solo acqua di rubinetto fredda nel serbatoio dell'acqua; utilizzare sempre acqua fresca. Non utilizzare acqua minerale gasata o altri liquidi;
- per evitare che la pompa funzioni a vuoto e si surriscaldi, mantenere sempre acqua nel serbatoio.

## Informazioni di carattere giuridico

Le presenti istruzioni per l'uso contengono le informazioni necessarie per l'impiego corretto, per le funzioni operative e la manutenzione accurata dell'apparecchio.

- Queste conoscenze e l'osservanza delle presenti istruzioni rappresentano la premessa per un uso senza pericolo nel pieno rispetto della sicurezza in caso di funzionamento e manutenzione dell'apparecchio.
- Se si desiderano ulteriori informazioni o se dovessero subentrare particolari problemi che si ritiene nelle presenti istruzioni d'uso non siano stati spiegati con sufficiente chiarezza, preghiamo di rivolgersi al rivenditore locale o direttamente alla ditta costruttrice.
- Inoltre facciamo notare che il contenuto di queste istruzioni d'uso non è parte di una convenzione precedente o già esistente, di un accordo o di un contratto legale e che non ne cambia la sostanza.
- Tutti gli obblighi del costruttore si basano sul relativo contratto di compravendita che contiene anche il regolamento completo ed esclusivo riguardo alle prestazioni di garanzia.
- Le norme di garanzia contrattuali non vengono né limitate né estese in base alle presenti spiegazioni.
- Le istruzioni per l'uso contengono informazioni protette dal diritto d'autore.
- Le istruzioni per l'uso contengono informazioni protette dal diritto d'autore: non è permesso fotocopiarle o tradurle in un'altra lingua senza previo accordo scritto da parte del Costruttore.

## Smaltimento

In caso di smaltimento, si raccomanda di:

- rendere inutilizzabili gli apparecchi non più in uso;
- staccare la spina dalla presa e tagliare il cavo elettrico;
- consegnare gli apparecchi fuori uso a un centro di raccolta idoneo;
- per lo smaltimento del prodotto o dei suoi componenti, attenersi ai regolamenti locali in materia di smaltimento riferito.

## ⚠ Attenzione

Non si assumono responsabilità per eventuali danni in caso di:

- impiego errato e non conforme agli scopi previsti;
- riparazioni non eseguite presso centri d'assistenza autorizzati;
- manomissione del cavo di alimentazione;
- manomissione di qualsiasi componente della macchina;
- impiego di pezzi di ricambio e accessori non originali.

In questi casi viene a decadere la garanzia.

## Operazioni preliminari

### Disimballaggio

Dopo aver disimballato l'apparecchio assicurarsi dell'integrità dello stesso. In caso di dubbio non utilizzare l'apparecchio e rivolgersi al proprio rivenditore. Gli elementi dell'imballo non devono essere lasciati alla portata dei bambini in quanto potenziali fonti di pericolo e devono essere smaltiti o conservati nel rispetto delle normative ambientali nazionali.

## Selección del idioma en el Display

- Pulse el botón (L) para seleccionar el idioma.
- Pulse el botón A para confirmar el idioma seleccionado. (Fig. 9)

## Preparación de café y bebidas

- Utilice solo cápsulas específicas para este modelo de máquina.
- Apoye la taza debajo de la boquilla dispensadora del café.
- Abra la tapa (1) e inserte una cápsula en el espacio específico. (Fig.10)
- Cierre la tapa (1) y pulse uno de los botones dispensación (B) (C) (D) según lo deseado. (Fig. 11)

Para Cod. **I0003660; I0003659** pulse el botón (H) para iniciar y parar una dispensación con ajuste manual.

Para Cod. **I0003662; I0003661** pulse el botón (H) para la dispensación de agua caliente.

Para ILLY SMART 50\_M.L presionar la tecla (H) para la dispensación de bebidas solubles.

### NOTA

- La dispensación termina automáticamente. Si se desea adelantar la interrupción de la dispensación, pulse otra vez el botón anteriormente seleccionado.

Para ILLY SMART 50\_M.L la tecla (D) dispensa 240 cc y la tecla (H) dispensa 90 cc; luego asegurarse de colocar un contenedor adecuado para la cantidad dispensada (Fig. 12).

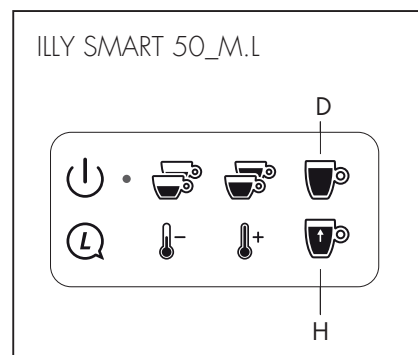

Fig. 12

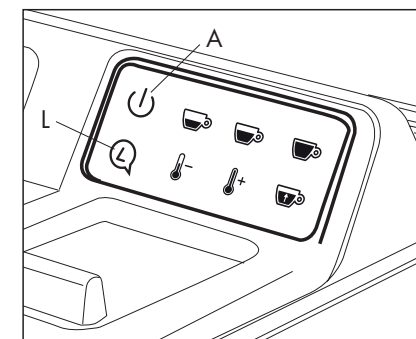

Fig. 9

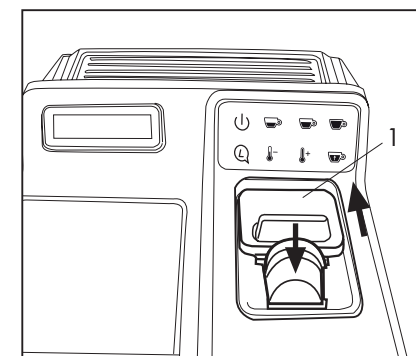

Fig. 10

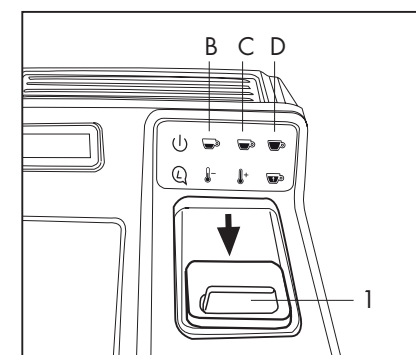

Fig. 11



## Puesta en funcionamiento/calentamiento

- Utilice solo cápsulas específicas para este modelo de máquina
- Conecte la máquina insertando la clavija en la toma de corriente.
- Encienda la máquina accionando el interruptor principal (2). **(Fig. 4)**
- El led calentamiento azul parpadea y en el Display (13) aparece la palabra calentamiento; una vez alcanzada la temperatura, el led azul se ilumina de modo fijo indicando que la máquina está lista para el uso. **(Fig. 5)**

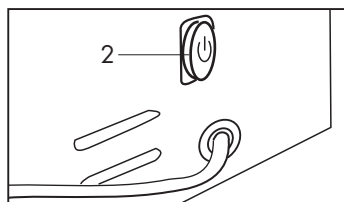

Fig. 4

## Enjuague máquina/circuitos internos

La primera vez que se usa o en caso de un periodo prologado de apagado, la máquina debe ser enjuagada. A través de este breve procedimiento, se enjuagan los circuitos internos.

- Controle que no hayan cápsulas en su interior y encienda la máquina accionando el interruptor principal. (2)
- Cierre el soporte para taza pequeña (10) y coloque una taza grande en la rejilla (5). **(Fig. 6)**
- Pulse el botón (D) **(Fig. 7)** y espere que termine la dispensación. De este modo la máquina se ha enjuagado.

Para preparar correctamente un café expreso corto o una preparación media, baje el soporte para taza pequeña. **(Fig. 8)**

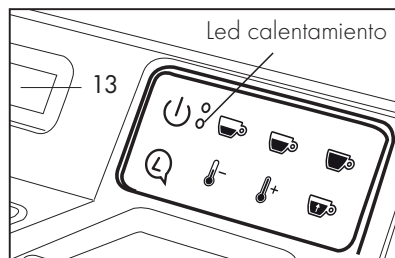

Fig. 5

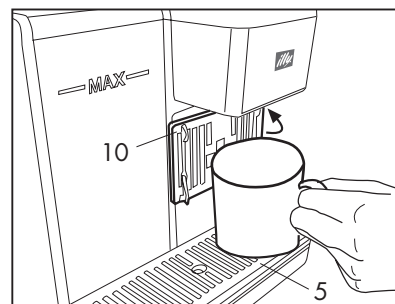

Fig. 6

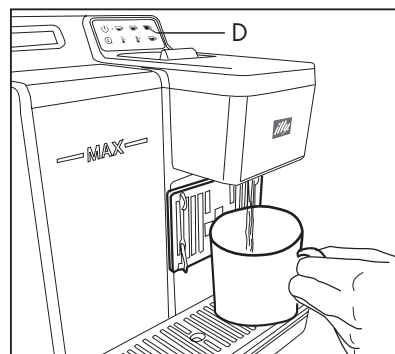

Fig. 7

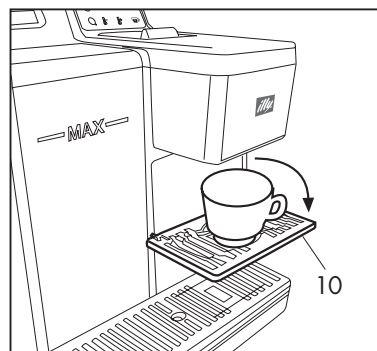
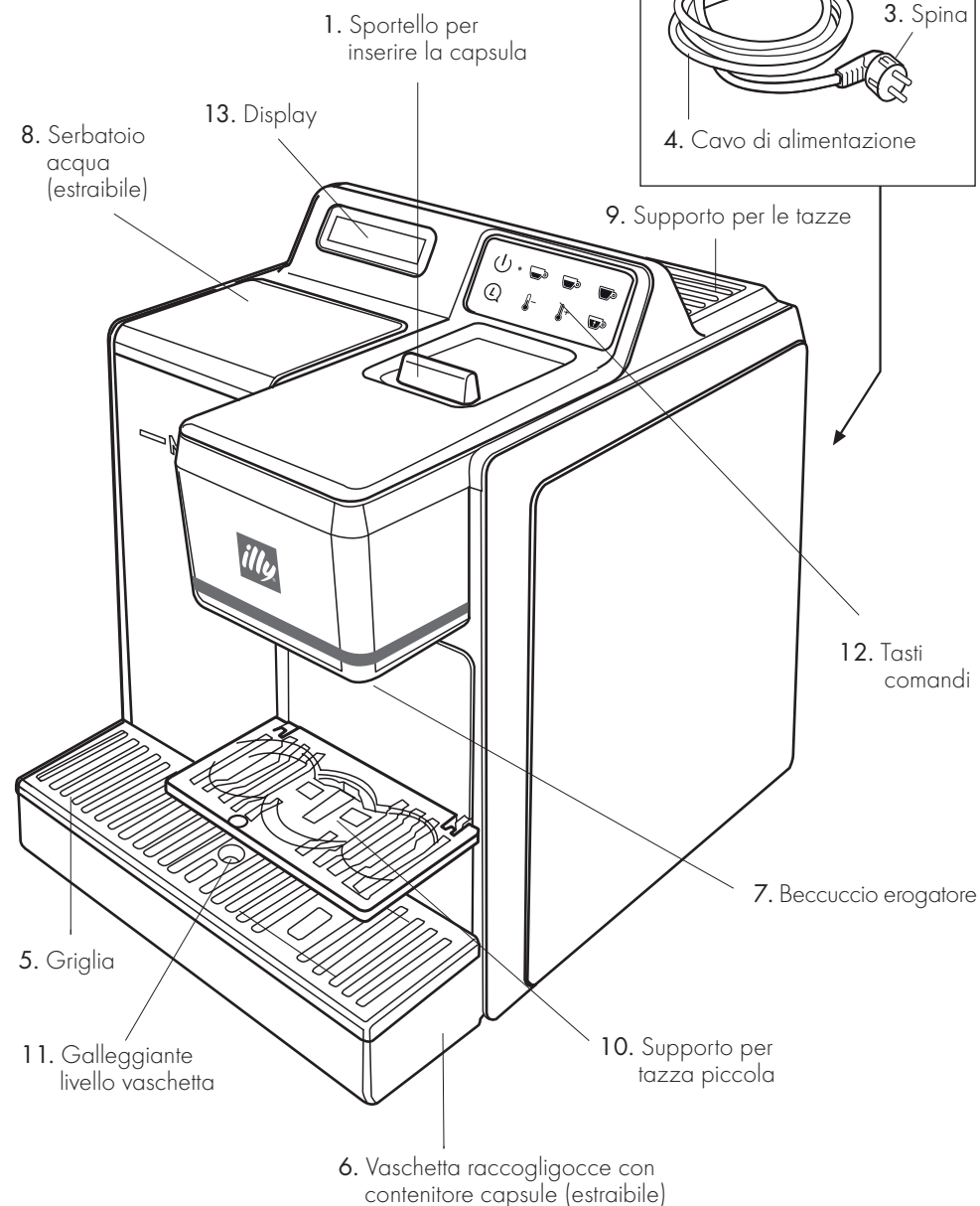
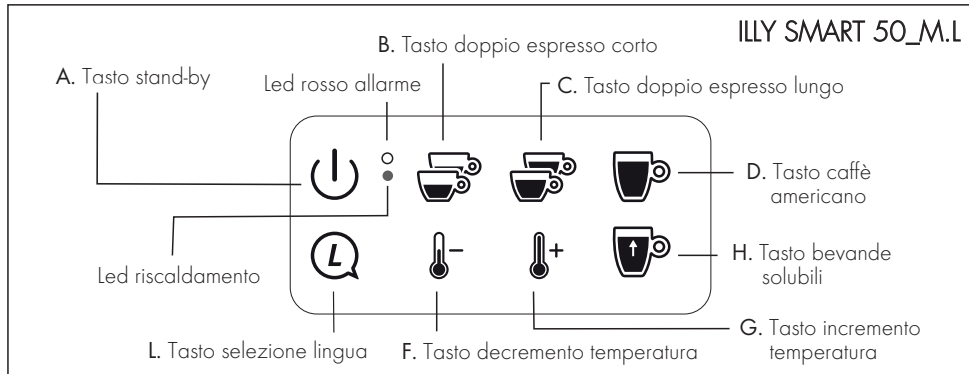
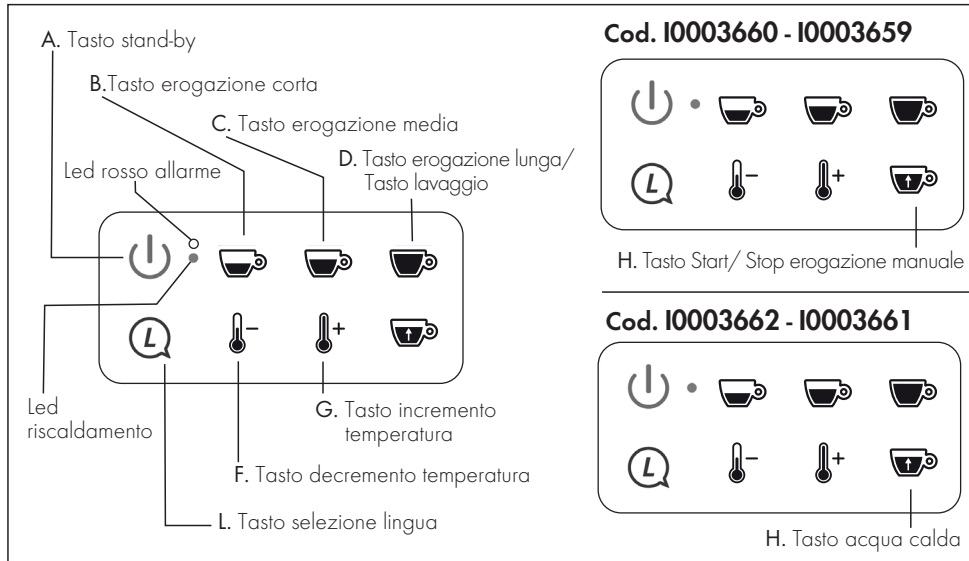

Fig. 8

## Componenti macchina



## Tasti comando macchina



Quando il Led rosso allarme lampeggia sul Display (13) compare la scritta della causa come indicato nella sottostante tabella

Allarme	Causa
A01	Mancanza acqua nel serbatoio o mancanza del serbatoio.
A02	Il cassetto delle capsule non è inserito.
A03	Il cassetto delle capsule è pieno.
A04	Lo sportello di inserimento della capsula risulta aperto.
A05	Capsule terminate.
A06	Il cassetto delle capsule è pieno.

## Uso de la máquina

### Llenar el depósito

- Para extraer el depósito, presione ligeramente la parte superior, hacer deslizar y girar hacia el exterior. Levante el depósito hacia arriba una vez Extráigalo del compartimento. **(Fig.1)**
- Llene el depósito con un máximo de 2,5 litros de agua fresca. **(Fig.2)**
- Para volver a insertar el depósito, inclinarlo ligeramente y apoyarlo en la válvula del agua. Presione ligeramente la parte superior y empujelo en el Compartimento hasta oír un clic. **(Fig.3)**

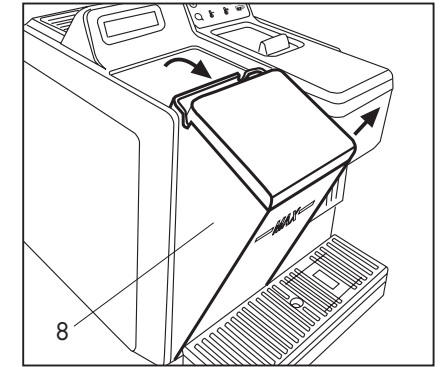

Fig. 1

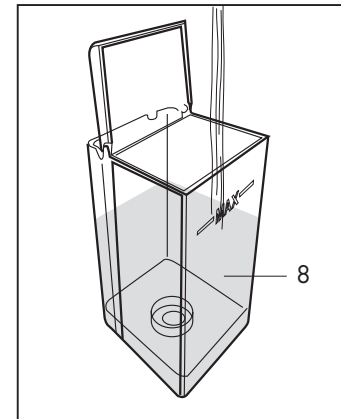

Fig. 2

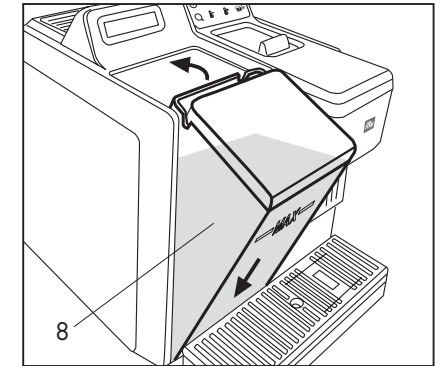

Fig. 3

### NOTA:

Cuando el led rojo parpadea y en el Display (13) se indica la alarma A01 el depósito (8) está vacío. Todas las dispensaciones en curso se interrumpen. Extraiga y llene el depósito (8) con agua para restablecer automáticamente el funcionamiento de la máquina.



## Botones control máquina

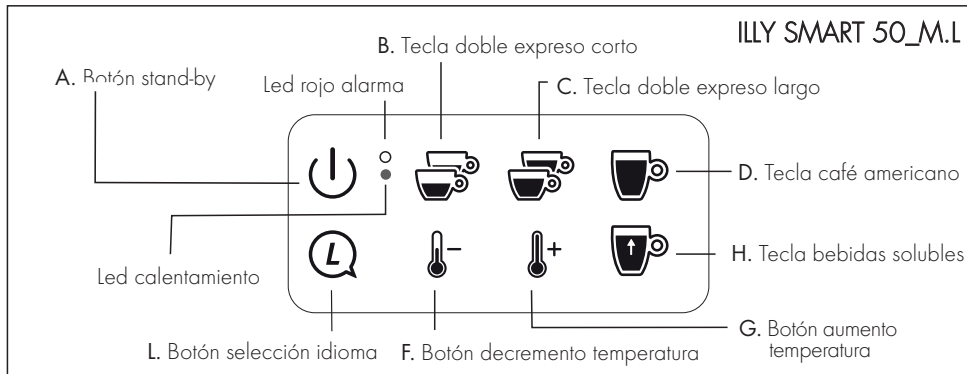
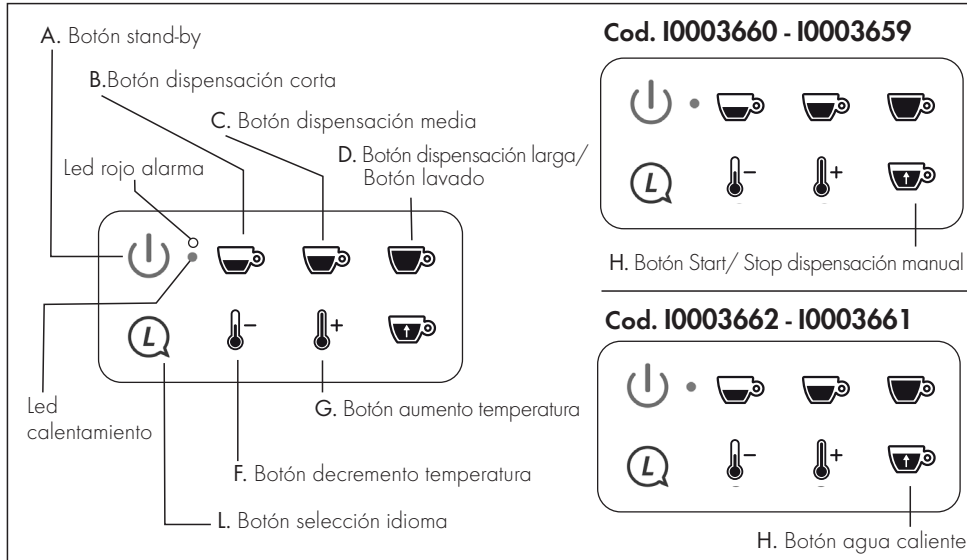

Cuando el Led rojo alarma parpadea en el Display (13) aparece la frase con la causa como se indica en la tabla siguiente

Alarmas	Causa
A01	Falta agua en el depósito o falta de depósito.
A02	El cajón de las cápsulas no está insertado.
A03	El cajón de las cápsulas está lleno.
A04	La tapa de inserción de la cápsula está abierta.
A05	Cápsulas terminadas.
A06	El cajón de las cápsulas está lleno.

## Utilizzo della macchina

### Riempire il serbatoio

- Per estrarre il serbatoio, premere leggermente la parte superiore, far scorrere e ruotare verso l'esterno. Alzare il serbatoio verso l'alto una volta disinserito dal vano. **(Fig.1)**
- Riempire il serbatoio con acqua per un massimo di 2,5 litri. **(Fig.2)**
- Per reinserire il serbatoio, inclinarlo leggermente e appoggiarlo sulla valvola dell'acqua. Premere leggermente la parte superiore e spingerlo nel vano fino a sentire uno scatto. **(Fig.3)**

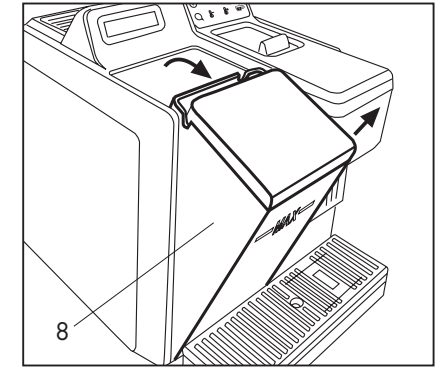

Fig. 1

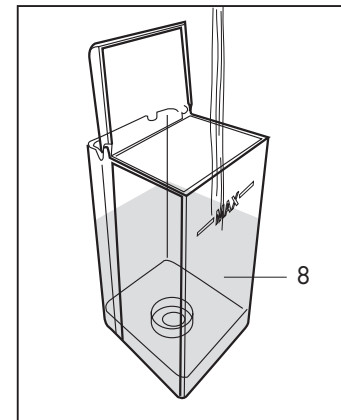

Fig. 2

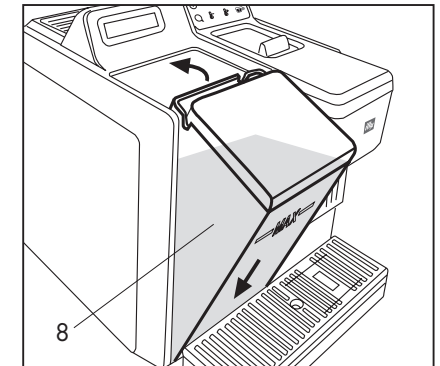

Fig. 3

### NOTA:

Quando il led rosso lampeggia e sul Display (13) viene indicato l'allarme A01 il serbatoio (8) è vuoto. Tutte le erogazioni in corso vengono interrotte. Rimuovere e riempire il serbatoio (8) con acqua per ripristinare automaticamente il funzionamento della macchina.

## Messa in funzione/riscaldamento

- Utilizzare solo capsule specifiche per il modello di macchina
- Collegare la macchina inserendo la spina nella presa di corrente.
- Accendere la macchina azionando l'interruttore principale (2). **(Fig. 4)**
- Il led riscaldamento blu lampeggia ad intermittenza e sul Display (13) compare la scritta riscaldamento; una volta raggiunta la temperatura il led blu si illumina in modo fisso indicando che la macchina è pronta per l'utilizzo. **(Fig. 5)**

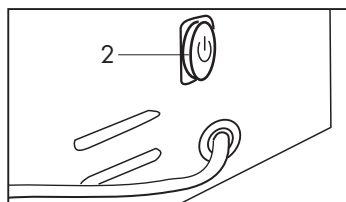

Fig. 4

## Risciacquo macchina/circuiti interni

Al primo utilizzo oppure in caso di un periodo prolungato di spegnimento, la macchina deve essere risciacquata. Tramite questo breve procedimento i circuiti interni vengono risciacquati.

- Controllare che non ci siano capsule all'interno e accendere la macchina azionando l'interruttore principale. (2)
- Chiudere il supporto per tazza piccola (10) e posizionare una tazza grande sulla griglia (5). **(Fig. 6)**

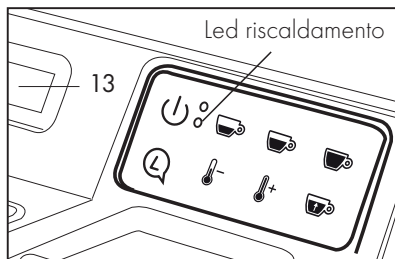

Fig. 5

- Premere il tasto (D) **(Fig. 7)** ed attendere la fine dell'erogazione. In questo modo la macchina si è risciacquata.

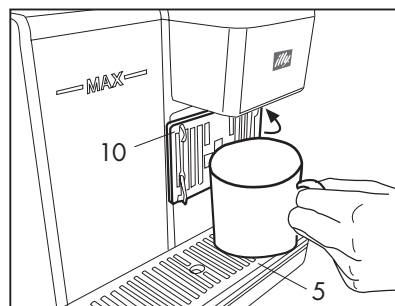

Fig. 6

Per preparare correttamente un caffè espresso corto o una preparazione media, abbassare il supporto per tazza piccola. **(Fig. 8)**

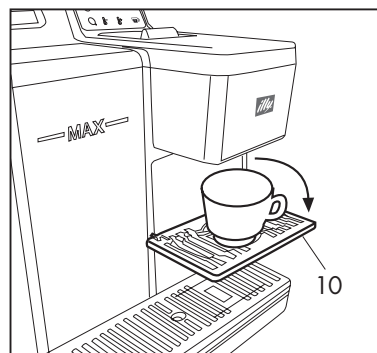

Fig. 8

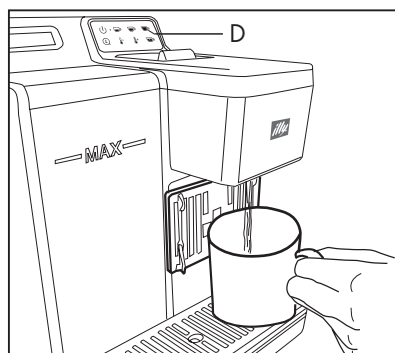
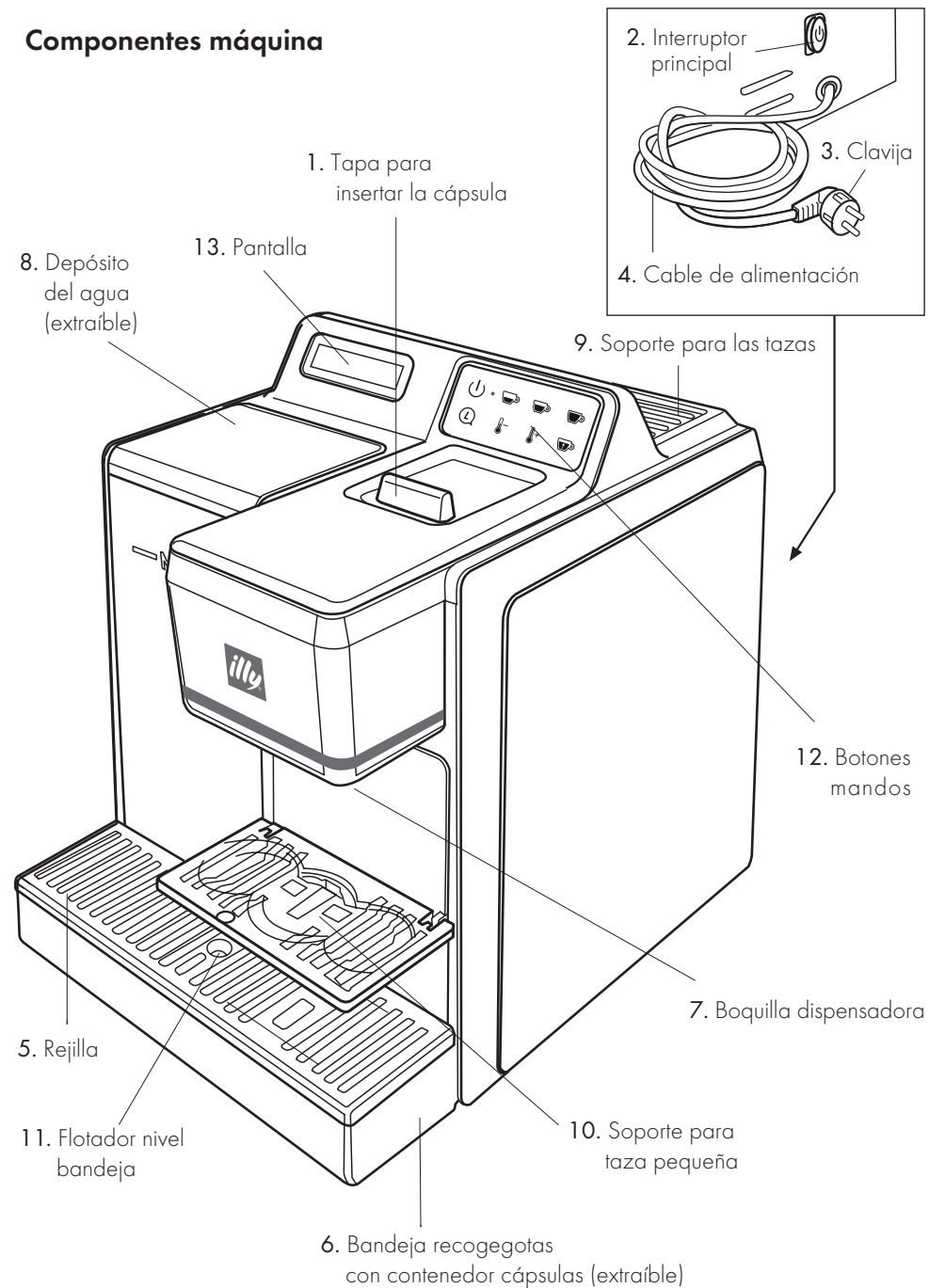

Fig. 7

## Componentes máquina



## Información legal

Estas instrucciones de uso contienen la información necesaria para el uso correcto, para las funciones operativas y el mantenimiento cuidadoso del aparato.

- Estos conocimientos y el cumplimiento de estas instrucciones representan la premisa para un uso sin peligros en el pleno respeto de la seguridad en caso de funcionamiento y mantenimiento del aparato.
- Si desea más información, o si surgieran problemas particulares que usted cree que en las presentes instrucciones de uso no se han explicado con la suficiente claridad, por favor póngase en contacto con su distribuidor local o directamente con el fabricante.
- Además, cabe recordar que el contenido de estas instrucciones de uso no forman parte de una convención precedente o ya existente, de un acuerdo o de un contrato legal y que no cambian la sustancia.
- Todas las obligaciones del fabricante se basan en el contrato de compraventa correspondiente que contiene también el reglamento completo y exclusivo sobre las prestaciones de garantía.
- Los términos y condiciones de garantía no se limitan ni se extienden en la base de estas explicaciones.
- Las instrucciones de uso contienen información protegida por el derecho de autor.
- Las instrucciones de uso contienen información protegida por el derecho de autor: no está permitido fotocopiarlas o traducirlas a otro idioma sin previo acuerdo escrito por parte del Fabricante.

## Eliminación

En caso de eliminación, se recomienda:

- hacer inutilizables los aparatos que ya no se usan;
- desconectar el enchufe de la toma y cortar el cable eléctrico;
- entregar los aparatos fuera de uso a un centro de recogida adecuado;
- para la eliminación del producto o de sus componentes, siga las normas locales vigentes en materia de eliminación.

## ⚠ Atención

El fabricante no se hace responsable por daños en caso de:

- uso incorrecto y no conforme con las finalidades previstas;
- reparaciones no realizadas en los centros de asistencia autorizados;
- alteración del cable de alimentación;
- alteración de cualquier componente de la máquina;
- uso de piezas de recambio y accesorios no originales.

En estos casos se anula la garantía.

## Operaciones previas

### Desembalaje

Después de haber desembalado el aparato asegúrese de que esté íntegro. En caso de duda no utilice el aparato y contacte a su distribuidor. Los elementos del embalaje no deben dejarse al alcance de los niños ya que son potenciales fuentes de peligro y se deben eliminar o conservar de acuerdo con las normas ambientales nacionales.

## Scelta della lingua sul Display

- Premere tasto (L) per la selezione della lingua.
- Premere tasto A per confermare la lingua selezionata. **(Fig. 9)**

## Preparazione di caffè e bevande

- Utilizzare solo capsule specifiche per il modello di macchina.
- Appoggiare la tazza sotto il beccuccio erogatore di caffè.
- Aprire lo sportello (1) e inserire una capsula nell'apposito spazio. **(Fig.10)**
- Richiudere lo sportello (1) e premere uno dei tasti erogazione (B) (C) (D) in base ai propri gusti. **(Fig. 11)**

Per Cod. **I0003660; I0003659** premere tasto (H) per avvio e arresto di una erogazione con regolazione manuale.

Per Cod. **I0003662; I0003661** premere tasto (H) per l'erogazione di acqua calda.

Per ILLY SMART 50\_M.L. premere tasto (H) per l'erogazione di bevande solubili.

- L'erogazione viene segnalata sul Display (13)

### NOTA

- L'erogazione termina automaticamente. Se si vuole anticipare l'interruzione dell'erogazione, premere nuovamente il tasto precedentemente selezionato.

Per ILLY SMART 50\_M.L. il tasto (D) eroga 240 cc ed il tasto (H) eroga 90 cc; assicurarsi quindi di posizionare un contenitore adatto alla quantità erogata **(Fig. 12)**.

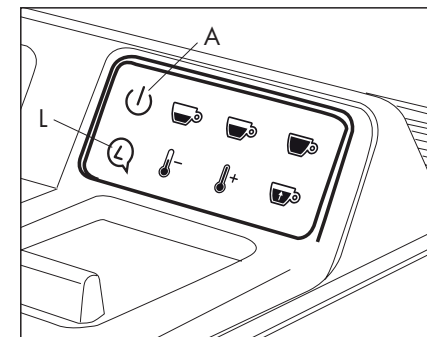

Fig. 9

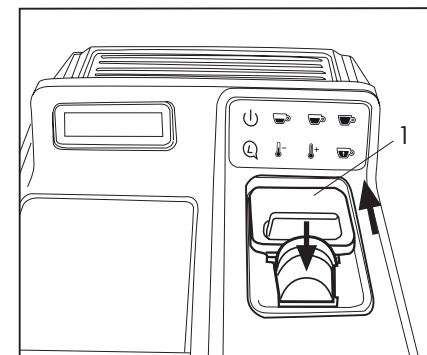

Fig. 10

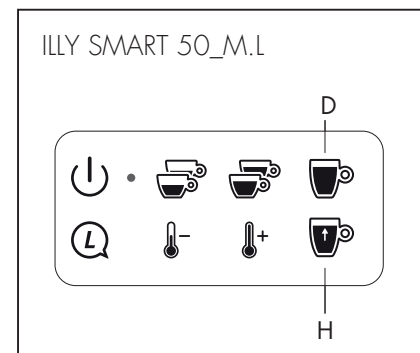

Fig. 12

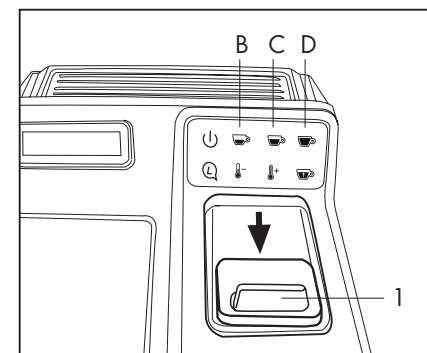

Fig. 11

## Funzione Lavaggio

Se si vuole avviare un ciclo di lavaggio del gruppo caffè a seguito di una preparazione:

- posizionare un bicchiere vuoto sotto il beccuccio di erogazione;
- premere il tasto (D). (Fig.13)

### IMPORTANTE:

lo sportello capsula (1) non va aperto prima di avviare il ciclo di lavaggio. (Fig.13)

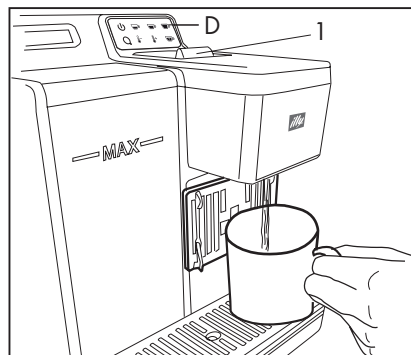

Fig. 13

## Programmazione dosi con autoapprendimento

- Inserire una capsula.
- Chiudere lo sportello (1).
- Premere uno dei tasti (B) (C) (D) (H solo per il modello ILLY SMART 50\_M.L) per avviare il tipo di preparazione scelta e mantenerlo premuto fino al raggiungimento della dose desiderata. (Fig.14)
- Sul display LCD (13) compare il testo "in erogazione apprendimento".
- La dose viene salvata automaticamente per le successive preparazioni.

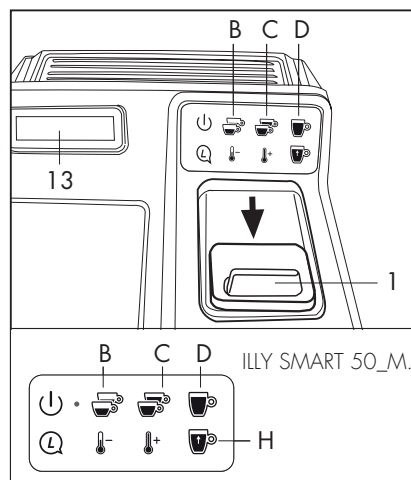

Fig. 14

## Funzione risparmio energia

Se la macchina rimane accesa ma non viene utilizzata per trenta minuti si attiva la funzione risparmio energia. Lo stand by viene indicato sul display (10) e sulla tastiera il led rimane acceso rosso.

Per il ripristino della macchina premere il tasto (A); il led riscaldamento blu lampeggia ad intermittenza e sul display (13) compare la scritta riscaldamento; una volta raggiunta la temperatura il led blu si illumina in modo fisso indicando che la macchina è pronta per l'utilizzo.

E' possibile attivare la modalità di risparmio energetico premendo il tasto (A) per 3 secondi.

### SUGGERIMENTI PER LA SICUREZZA E IL RISPARMIO DI ENERGIA

In caso di assenza e durante la notte spegnere sempre la macchina premendo l'interruttore principale (2). La macchina si scalda molto velocemente ed è già di nuovo pronta per l'uso dopo ca. 1 minuto dall'accensione.

Se non si prevede l'utilizzazione della macchina per un lungo periodo, svuotare anche il serbatoio dell'acqua e estrarre la spina dalla presa di corrente.

No ponga nunca a contacto con el agua las partes bajo tensión: ¡peligro de cortocircuito! El vapor sobrecalentado y el agua caliente pueden provocar quemaduras.

El uso de la máquina está previsto solo bajo vigilancia para el uso doméstico. Está prohibido efectuar modificaciones técnicas y cualquier empleo ilícito a causa de los riesgos que conllevan. Conecte la máquina solo a una toma de corriente adecuada.

Asegúrese siempre de que la toma de corriente esté equipada con la línea de tierra y tenga una tensión correspondiente a la indicada en la placa del dispositivo.

No utilice nunca la máquina si el cable de alimentación es defectuoso.

Haga sustituir de inmediato los cables y los enchufes defectuosos solo por centros de asistencia autorizados. No haga pasar el cable de alimentación por esquinas y cantos vivos, sobre objetos muy calientes y protegerlo del aceite.

Mantenga la máquina a al menos 60 cm de lavabos, grifos, llamas y superficies calientes. No transporte y/o tire la máquina cogiéndola por el cable.

No extraiga el enchufe tirándolo por el cable y no lo toque con las manos mojadas y/o húmedas. Asegúrese de que ningún niño tenga la posibilidad de jugar con la máquina y no deje la máquina a su alcance, uso o custodia.

Los niños no se dan cuenta del peligro relacionado con los electrodomésticos. En caso de derrame de agua hirviendo y/o vapor, ¡hay el peligro de quemaduras.

En condiciones de alimentación desfavorables, el aparato puede causar caídas de tensión transitorias. El aparato no se debe sumergir en agua para la limpiar.

El aparato debe estar encendido exclusivamente durante el tiempo necesario para a su uso, luego se debe apagar con el interruptor principal (2) y desconectar el enchufe de la toma de corriente. Utilizar el aparato exclusivamente en lugares cerrados y protegidos de la intemperie.

La máquina está diseñada para uso doméstico y aplicaciones similares, como por ejemplo:

- cocinas para el personal de tiendas, oficinas y otros ambientes de trabajo;
- casas rurales;
- clientes en hoteles, moteles y alojamientos de tipo residencial;
- ambientes tipo Bed & Breakfast.

En el caso de que el producto se alimente a través de un inversor (de sistema fotovoltaico, de sistema de acumulación y baterías solares, etc..) asegúrese de que dicho sistema cumpla, tanto en términos de seguridad como de prestaciones, con las normativas vigentes relativas al suministro de energía eléctrica.

Asegúrese de que se utilice un inversor que cumpla con las normativas vigentes y que genere una tensión de alimentación sinusoidal con características al menos iguales a las que garantiza el gestor tradicional de energía eléctrica.

El producto no se puede alimentar a través de alimentaciones declaradas como "alimentación sinusoidal modificada" o "modified sine wave".



### Desconecte el cable de alimentación de la toma de corriente:

- antes de quitar o insertar el depósito del agua;
- para llenar el depósito de agua;
- en caso de avería;
- cuando la máquina no se utiliza por un periodo prolongado de tiempo;
- antes de limpiar la máquina;



### Atención, siga estas instrucciones para evitar daños a la máquina:

- ponga solo agua fría del grifo en el depósito del agua; utilice siempre agua fresca; No utilice agua mineral con gas u otros líquidos;
- para evitar que la bomba funcione en vacío y se sobrecaliente, mantenga siempre agua en el depósito.

## UBICACIÓN

Coloque la máquina en un lugar seguro, donde nadie pueda volcarla o resultar herido. No use la máquina al aire libre; no la deje nunca en ambientes con temperaturas inferiores o iguales a 5°C, cuando en su interior haya agua.

No ponga la máquina en superficies calientes o cerca de llamas abiertas para evitar que se dañe.

## LIMPIEZA

Antes de limpiar la máquina, es imprescindible desconectar los interruptores y a continuación desconectar el enchufe de la toma de corriente. Además, hay que esperar que la máquina se enfríe.

• No someta el aparato a chorros de agua o lo sumerja parcial o totalmente. Está prohibido secar cualquier parte de la máquina en hornos convencionales y/o hornos de microondas. Queda terminantemente prohibido intentar intervenir dentro de la máquina.

## CUSTODIA DE LA MÁQUINA

Después de cada uso, apague todos los interruptores de la máquina, desconecte el enchufe de la toma de corriente y vacíe el depósito. Guárdela en lugar seco y no accesible a los niños. Protéjala del polvo y de la suciedad.

### NOTA

Apague la máquina con el interruptor principal (2) y desconecte siempre el enchufe (3) de la toma de corriente si no se está utilizando el aparato (Fig. 1).

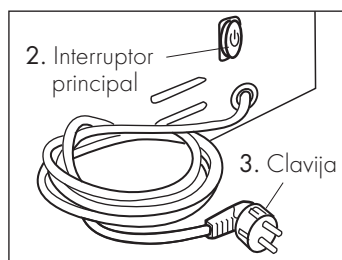

Fig. 1

- La información contenida en este manual pueden variar sin aviso previo.
- Máquina conforme a la Directiva Europea.

### ⚠️ **NORMAS DE SEGURIDAD**

Este aparato puede ser utilizado por menores a partir de los 8 años bajo supervisión o instruidos en el uso seguro del mismo y si son conscientes de los peligros que corren. La limpieza y el mantenimiento normal no deben ser realizados por niños a menos que sean mayores de 8 años y estén supervisados. Mantenga el aparato y el cable de alimentación fuera del alcance de los niños menores de 8 años.

- El aparato puede ser utilizado por personas con capacidades físicas, sensoriales o mentales reducidas o con experiencia y/o competencias insuficientes si están vigiladas o instruidas en el uso seguro de la máquina y son conscientes de los peligros que corren.
- Los niños no deben jugar con el aparato.
- No utilice el aparato si el cable o la clavija están dañados, después de un mal funcionamiento de la máquina o después de un daño de cualquier tipo. Lleve el aparato al centro de servicio autorizado más cercano para un control, reparación o una verificación del funcionamiento correcto.
- Si el cable de alimentación (4) está dañado, debe ser reemplazado por el fabricante o por un centro de servicio autorizado.

## Svuotare il contenitore di capsule usate

• Quando il contenitore capsule (6) è pieno la macchina si arresta; si accende il led rosso allarme e sul Display (13) compare la scritta A03 il cassetto delle capsule è pieno. Estrarre il contenitore di capsule (6) svuotarlo e risciacquarlo (Fig. 15). Pulire la vaschetta e la griglia dai residui di acqua e caffè. Una volta pulito, reinserire la vaschetta con il portacapsule (Fig. 16).

### NOTA:

Quando il galleggiante di livello della vaschetta rosso (11) sporge dal foro (Fig. 17) significa che l'acqua di raccolta nella vaschetta sta superando il livello massimo.

Estrarre il contenitore di capsule (6), svuotare la vaschetta, pulire accuratamente e reinserire la vaschetta con il contenitore di capsule.

## Custodia

Se la macchina non viene usata, spegnerla e staccare la spina dalla presa di corrente. Riporre la macchina del caffè a capsule in un luogo asciutto, al riparo dalla polvere e fuori dalla portata dei bambini.

Consigliamo di riporre la macchina nel suo imballaggio originale.

La temperatura di deposito non deve essere inferiore a 5°C, per evitare che le parti interne della macchina vengano danneggiate a causa del congelamento dell'acqua.

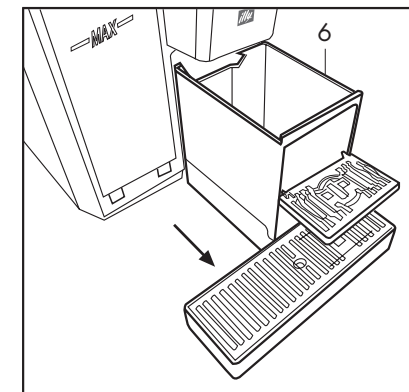

Fig. 15

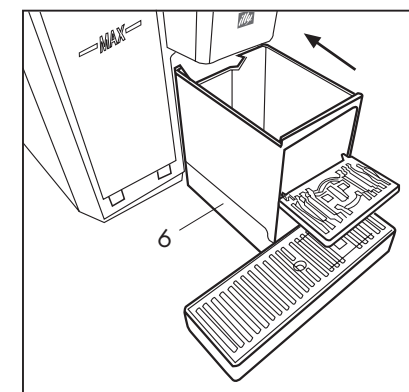

Fig. 16

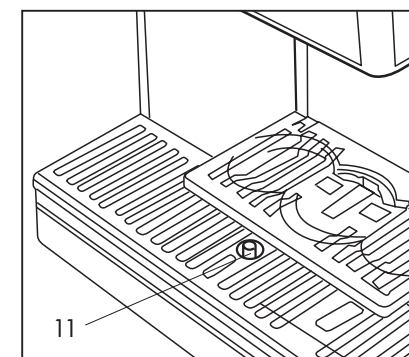

Fig. 17



## Riparazioni/Manutenzione

Nel caso di guasti, difetti o sospetto di difetto dopo una caduta, staccare la spina dalla presa e rivolgersi al venditore. Mai mettere in funzione la macchina difettosa.

Soltanto i centri di assistenza autorizzati possono effettuare interventi e riparazioni. Nel caso di interventi non eseguiti nel rispetto delle vigenti norme di sicurezza e da personale non autorizzato, si declina ogni responsabilità per eventuali danni a cose e/o persone che si dovessero verificare.

## Smaltimento

Consegnare gratuitamente gli apparecchi non più in uso presso un punto vendita per permettere uno smaltimento adeguato.

Smaltire immediatamente gli apparecchi con un guasto pericoloso e assicurarsi che non possano più essere utilizzati.

Non gettare gli apparecchi tra i rifiuti domestici (tutela dell'ambiente).



## AVVERTENZE PER IL CORRETTO SMALTIMENTO DEL PRODOTTO AI SENSI DELLA DIRETTIVA EUROPEA 2012/19/UE

Alla fine della sua vita utile il prodotto non deve essere smaltito insieme ai rifiuti urbani. Può essere consegnato presso gli appositi centri di raccolta differenziata predisposti dalle amministrazioni comunali, oppure presso i rivenditori che forniscono questo servizio. Smaltire separatamente un elettrodomestico consente di evitare possibili conseguenze negative per l'ambiente e per la salute derivanti da un suo smaltimento inadeguato e permette di recuperare i materiali di cui è composto al fine di ottenere un importante risparmio di energia e di risorse. Per rimarcare l'obbligo di smaltire separatamente gli elettrodomestici, sul prodotto è riportato il marchio del contenitore di spazzatura mobile barrato.

## DECALCIFICAZIONE

La formazione di calcare è la naturale conseguenza dell'utilizzo della macchina. La decalcificazione è necessaria ogni 5-6 mesi; nel caso l'acqua sia molto dura, decalcificare la macchina con maggiore frequenza. Per la decalcificazione si può utilizzare un prodotto decalcificante per macchine da caffè di tipo non tossico o nocivo, comunemente reperibile in commercio.

- Lavare il serbatoio (8) e la vaschetta raccogliogocce (6) con acqua corrente per eliminare i residui della soluzione decalcificante utilizzata.

- Riempire il serbatoio d'acqua ed effettuare un ciclo di risciacquo completo fino allo svuotamento del serbatoio stesso. In questo modo la macchina è pronta all'uso.

### NOTA:

Per le macchine con sistema MPS il lavaggio si potrà fare senza inserire capsule. Per le macchine con sistema IES utilizzare una capsula di scarto, svuotarla dal caffè e inserire nel gruppo.

## FILTRO ADDOLCITORE OPZIONALE

Si consiglia l'utilizzo del filtro Brita AquaGusto®100 (codice Italia 10002896).

## Información general

Atención. El fabricante no se hace responsable por daños en caso de:

- uso incorrecto y no conforme con las finalidades previstas;
- reparaciones no realizadas en los centros de asistencia autorizados;
- alteración del cable de alimentación;
- alteración de cualquier componente de la máquina;
- uso de piezas de recambio y accesorios no originales.

En estos casos se anula la garantía.

Guarde estas instrucciones de uso en un lugar seguro y adjúntelas a la máquina en caso de que otra persona las utilizara.

Para más información o en caso de problemas no tratados del todo o de modo no exhaustivo en las presentes instrucciones, hay que acudir a especialistas competentes.

## DATOS GENERALES

Alimentación tensión 220 - 240 V, 50 - 60 Hz

Bomba 63 W / 50 Hz 230 V - 48 W / 50 Hz 230 V

Termofusible de seguridad

Cod. 10003660 (ILLY SMART 50\_I)/10003662 (ILLY SMART 50W\_I)/10003659 (ILLY SMART 50\_M)/10003661 (ILLY SMART 50W\_M) Potencia del aparato 800 W

ILLY SMART 50\_M.L

Potencia del aparato 1600 W

Apoya tazas

Longitud cable de alimentación 1 m

Capacidad depósito 2,5 L

Made in Italy

Máquina conforme a las directivas europeas

## DISPOSITIVOS DE SEGURIDAD

Termofusible de seguridad



Les différentes anomalies sont signalées par le voyant rouge d'alarme qui clignote, tandis que sur l'écran (13), s'affiche le code d'alarme accompagné de la description de la cause (voir page 46).

Problème	Cause	Solution
la boisson n'est pas distribuée	réservoir vide	remplir le réservoir
	pompe défectueuse	s'adresser au revendeur
	le réservoir d'eau n'est correctement en place	introduire correctement le réservoir
	l'écran affiche un message d'information ou un message d'erreur.	suivre les indications affichées sur l'écran
la boisson est froide	système de chauffage défectueux	s'adresser au revendeur
la pompe est trop bruyante	réservoir vide	remplir le réservoir
	le réservoir d'eau n'est correctement en place	introduire correctement le réservoir
des gouttes s'écoulent du groupe distributeur, en particulier pendant la phase de chauffage	il ne s'agit pas d'une anomalie	il ne s'agit pas d'une anomalie: l'écoulement de quelques gouttes est normal
le café a un goût acide	après le détartrage, la machine n'a pas été bien rincée	rincer à nouveau la machine

## LIMITATIONS À LA GARANTIE

La garantie ne couvre pas les réparations rendues nécessaires par:

- pannes dues au calcaire ou à un détartrage insuffisant;
- pannes provoquées par un fonctionnement à une tension différente de celle prescrites sur la plaque des données techniques;
- pannes dues à une utilisation impropre ou non conforme aux instructions;
- pannes causées par des modifications apportées par l'utilisateur.

I vari problemi vengono segnalati con il Led rosso allarme che lampeggia e sul Display (13) compare il codice allarme con la scritta della causa (vedere pagina 7)

Problemi	Causa	Soluzione
la bevanda non viene erogata	serbatoio vuoto	riempire il serbatoio
	pompa difettosa	rivolgersi al venditore
	il serbatoio d'acqua non è inserito completamente	inserire correttamente il serbatoio
	il display ha rilasciato un avviso o un messaggio di errore	seguire le indicazioni del display
la bevanda è fredda	sistema di riscaldamento difettoso	rivolgersi al venditore
la pompa fa troppo rumore	serbatoio vuoto	riempire il serbatoio
	il serbatoio dell'acqua non è inserito bene	inserire correttamente il serbatoio
single gocce fuoriescono dal gruppo erogatore soprattutto durante la fase di riscaldamento	non è un difetto	non è un difetto: la fuoriuscita di singole gocce è normale
il caffè ha un gusto acido	dopo la decalcificazione la macchina non è stata ben risciacquata	risciacquare nuovamente la macchina

## LIMITAZIONI SULLA GARANZIA

La garanzia non copre riparazioni causate da:

- guasti causati dal calcare o da una non periodica decalcificazione;
- guasti causati da un funzionamento con voltaggio diverso da quello prescritto sulla targhetta dati;
- guasti causati da uso improprio o non conforme alle istruzioni;
- guasti causati da modifiche apportate internamente.

## General

Attention. No liability is accepted for any damage resulting from:

- incorrect use not complying with the intended purposes;
- repairs not carried out at authorised service centres;
- tampering with the power cable;
- tampering with any component of the machine;
- use of non original spares parts and accessories.

In these cases the guarantee is void.

Keep these instructions for use in a safe place and leave them with the machine if another person has to use them.

For further information or in the case of problems that are not dealt with or only insufficiently dealt with in these instructions, apply to competent specialists.

## GENERAL DATA

Power supply voltage 220 - 240 V, 50 - 60 Hz

Pump 63 W / 50 Hz 230 V - 48 W / 50 Hz 230 V

Safety fuse

Cod. 10003660 (ILLY SMART 50\_I)/10003662 (ILLY SMART 50V\_I)/10003659 (ILLY SMART 50\_M)/10003661 (ILLY SMART 50V\_M) Appliance power 800 W

ILLY SMART 50\_M.L

Appliance power 1600 W

Cup holder

Power cable length 1 m

Tank capacity 2.5 L

Made in Italy

The machine complies with European directives

## SAFETY DEVICES

Safety fuse

## Réparation/Entretien

En cas de pannes et/ou de dommages, même supposés, après une chute, débrancher la fiche de la prise et s'adresser au revendeur. Ne jamais mettre en marche la machine dans le cas où elle serait défectueuse. Seuls les centres d'assistance agréés sont autorisés à effectuer des interventions et autres réparations. En cas d'interventions non effectués dans le respect des normes de sécurité en vigueur ou effectuées par un personnel non autorisé, le fabricant décline toute responsabilité en cas de dommages matériels et/ou corporels.

## Élimination

Remettre gratuitement les appareils hors d'usage à un point de vente pour permettre sa bonne élimination. Éliminer immédiatement les appareils qui présenteraient des pannes/défauts dangereux et s'assurer qu'ils ne puissent plus être utilisés. Ne pas jeter les appareils avec les déchets domestiques (protection de l'environnement).



## AVERTISSEMENTS POUR LA BONNE ÉLIMINATION DU PRODUIT CONFORMÉMENT À LA DIRECTIVE EUROPÉENNE 2012/19/UE

Au terme de sa durée de vie utile, le produit ne doit pas être éliminé conjointement aux déchets urbains. Il peut être remis à un centre de tri sélectif prévu à cet effet par l'administration communale ou à un revendeur assurant ce service. Éliminer séparément un électroménager permet de prévenir les effets indésirables sur l'environnement et sur la santé dérivant d'une élimination effectuée de manière impropre et permet de récupérer et de recycler les matériaux dont il est constitué, permettant de la sorte de réaliser d'importantes économies d'énergie et de ressources. Pour indiquer l'obligation d'éliminer séparément les électroménagers, le symbole constitué d'une poubelle barrée est apposé sur le produit.

## DÉTARTRAGE

La formation de calcaire est une conséquence naturelle de l'utilisation de la machine. Le détartrage doit être effectué tous les 5-6 mois ; dans le cas où l'eau serait très dure, l'effectuer plus fréquemment. Pour le détartrage, il est possible d'utiliser un produit de détartrage pour machines à café non toxique ni nocif, communément vendu dans le commerce.

- Laver le réservoir (8) et le bac de récupération des gouttes (6) sous l'eau courante pour éliminer les résidus de la solution utilisée pour le détartrage.
- Remplir d'eau le réservoir et effectuer un cycle de rinçage complet jusqu'à ce que le réservoir soit vide. De la sorte, la machine est prête à fonctionner.

## NOTE :

Pour les machines à système MPS, le lavage peut s'effectuer sans mettre en place de capsule. Pour les machines à système IES, utiliser une capsule déjà utilisée, la vider du café qu'elle contient et la placer dans le groupe.

## FILTRE ADOUCISSEUR (OPTION)

Il est recommandé d'utiliser le filtre Brita AquaGusto®100 (code Italie 10002896).

## Vider le tiroir à capsules utilisées

- Quand le conteneur à capsules (6) est plein, la machine s'arrête ; le voyant rouge d'alarme s'allume et, sur l'écran (13), le message A03 s'affiche (tiroir à capsules plein).

Extraire le tiroir à (6), le vider et le rincer

(Fig. 15). Nettoyer le bac et la grille des résidus de café et autres liquides. Une fois nettoyé, remettre en place le bac et le tiroir à capsules (Fig. 16).

### NOTE:

Quand le flotteur de niveau rouge du bac (11) dépasse de l'orifice (Fig. 17), cela signifie que l'eau collectée dans le bac a dépassé le niveau maximum.

Extraire le tiroir à capsules (6), vider le bac, procéder à un soigneux nettoyage puis remettre en place le bac et le tiroir à capsules.

## Rangement

Si la machine ne doit plus être utilisée, l'éteindre et débrancher la fiche de la prise de courant. Ranger la machine à café à capsules à un endroit à l'abri de l'humidité et de la poussière et hors de la portée des enfants.

Il est dans ce cas recommandé de replacer la machine dans son emballage d'origine. La température de rangement ne doit pas être inférieure à 5°C pour éviter que les parties internes de la machine ne soient endommagées en cas de gel de l'eau.

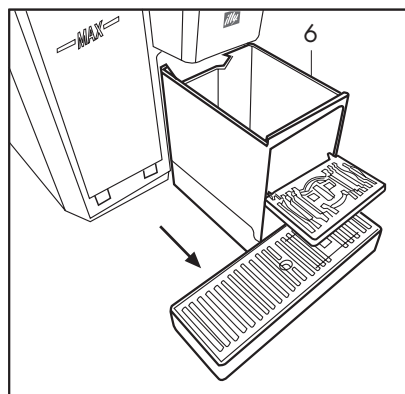

Fig. 15

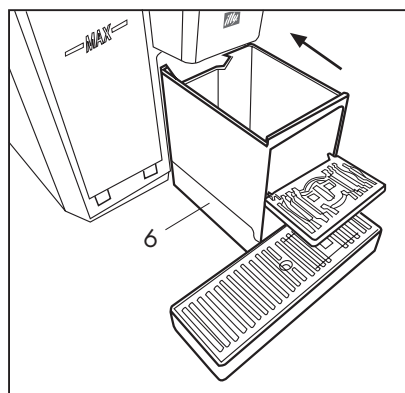

Fig. 16

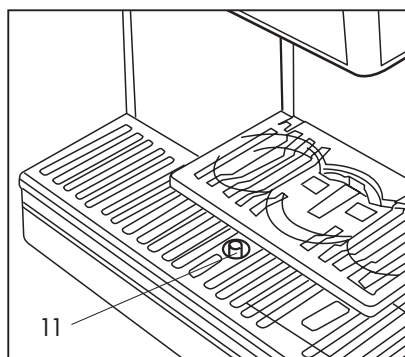

Fig. 17

## LOCATION

Put the machine in a safe place, where no one can overturn it or be hurt by it. Do not use the machine outdoors; never leave it in environments where the temperature is lower than 5°C, when there is water inside it.

Do not place the machine on hot surfaces or near naked flames, to prevent it being damaged.

## CLEANING

Before cleaning the machine, it is indispensable to turn off the switches and then take the plug out of the power socket. Wait for the machine to cool down.

- Do not expose the appliance to jets of water, or allow it to be partly or totally immersed. It is forbidden to dry any part of the machine in conventional ovens and/or microwave ovens. It is strictly forbidden to try to intervene inside the machine.

## MACHINE STORAGE

After each use, turn off all the machine switches, take the plug out of the power socket and empty the tank. Keep in a dry place, out of reach of children. Protect it against dust and dirt.

### NOTE

Switch off the machine with the main switch (2) and always disconnect the plug (3) from the socket if the appliance is not being used (Fig. 1).

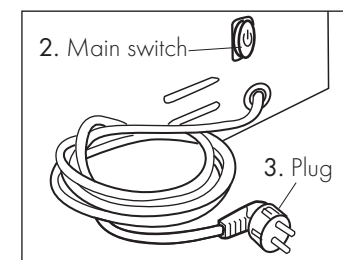

Fig. 1

- The information in this manual is subject to change without notice.
- The machine complies with the European Directive.

## ! SAFETY STANDARDS

This appliance may be used by children from the age of 8 if supervised by an adult or instructed in its safe use and aware of the risks that they run. Cleaning and routine maintenance must not be performed by children unless they are over 8 years of age and are supervised. Keep the appliance and the power cable out of the reach of children under 8 years of age.

- The appliance may be used by persons with reduced physical, sensory or mental capacities, or who lack experience or knowledge, if they are supervised or instructed in its safe use and aware of the risks that they run.
- Children must not play with the appliance.
- Do not use the appliance if the cable or plug is damaged, after a malfunction of the machine or after damage of any kind. Take the appliance to the nearest authorised service centre to be checked, repaired, or to ensure it is working correctly.
- If the power cable (4) is damaged, it must be changed by the manufacturer or by the service centre.

Never put live parts in contact with water: short circuit hazard! Overheated steam and hot water can cause scalds!

The machine is to be used only under supervision for domestic use. It is forbidden to make technical modifications and any illegal use due to the risks that they involve. Connect the machine only to a suitable power socket.

Always make sure that the power socket is provided with an earth line and has a voltage corresponding to the one indicated on the data plate of the appliance.

Never use the machine if the power cable is faulty.

Have faulty cables and plugs replaced only by authorised service centres. Never pass the power cable over sharp corners or edges, over very hot objects, and protect it from oil. Keep the machine at least 60 cm away from sinks, taps, flames and hot surfaces. Never carry and/or pull the machine by its cable.

Never take out the plug by pulling the cable, or touch it with wet and/or damp hands. Make sure that no children have the chance to play with the machine and never leave the machine within their reach, in their use or keeping.

Children do not realise the danger connected to electrical appliances. In the event of the escape of boiling water and/or steam, there is the risk of scalds.

In conditions of unfavourable power supply, that appliance may cause transitory falls in voltage. The appliance must not be immersed in water to clean it.

The appliance must be turned on exclusively for the time necessary for its use, after which it must be turned off with the main switch (2) and the plug must be taken out of the power socket. Use the appliances exclusively in enclosed places, protected from outside atmospheric agents.

The appliance is intended for domestic use and similar applications such as:

- kitchens for the use of staff in shops, offices and other workplaces;
- farm holiday centres;
- guests in hotels, motels and residential facilities;
- bed & breakfast facilities.

If the product is powered by an inverter (by a photovoltaic system, storage system and solar batteries, etc.), make sure that the system complies, as regards both safety and performance, with the regulations in force concerning the supply of electric power.

Make sure that an inverter complying with the current regulations is used and that it generates a sinusoidal supply voltage with characteristics at least the same as those guaranteed by the traditional electric power supplier.

The product cannot be powered with supplies declared as "modified sinusoidal supply" or "modified sine wave".

### **Disconnect the power cable from the socket:**

- before removing or inserting the water tank;
- to fill the tank with water;
- in the event of malfunction;
- when the appliance is not to be used for a long period of time;
- before cleaning the machine;

### **Attention, follow these instructions to avoid damage to the machine:**

- **pour only cold tap water into the water tank;**  
**always use fresh water. Never use sparkling mineral water or other liquids;**
- **to prevent the pump running empty and overheating, always keep water in the tank.**

## Fonction lavage

Pour lancer un cycle de lavage du groupe café après une préparation :

- placer une tasse sous le bec de distribution;
- appuyer sur la touche (D). **(Fig. 13)**

### IMPORTANT:

le volet à capsule (1) ne doit pas être ouvert avant de lancer le cycle de lavage. **(Fig. 13)**

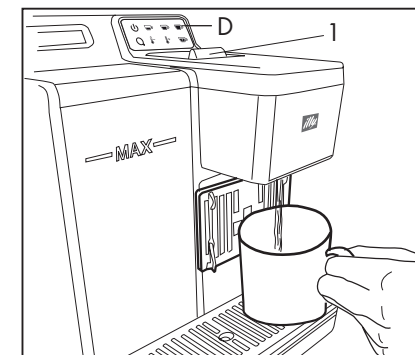

Fig. 13

## Programmation des doses avec auto-apprentissage

- Introduire une capsule.
- Fermer le volet (1).
- Appuyer sur une des touches : (B), (C), (D) ou (H, pour le seul modèle code 10003287) pour activer la préparation choisie et la maintenir enfoncée jusqu'à ce que la dose voulue soit atteinte. **(Fig.14)**
- L'écran (13) affiche le message « en distribution apprentissage ».
- La dose est sauvegardée automatiquement pour les préparations suivantes.

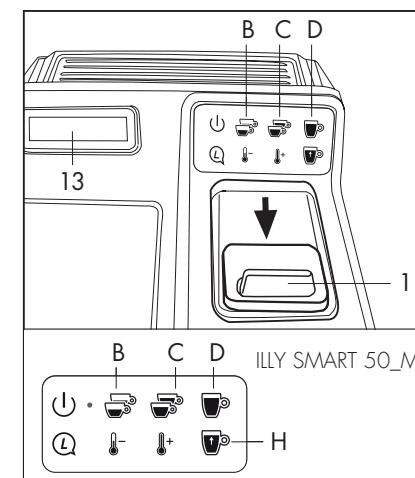



Fig. 14

## Fonction économies d'énergie

Si la machine reste allumée mais n'est pas utilisée pendant 30 minutes, la fonction économies d'énergie s'active. Le stand-by est indiqué sur l'écran (10) et sur le clavier, le voyant reste allumé (rouge).

Pour rétablir les conditions de fonctionnement de la machine, appuyer sur la touche  (A) ; le voyant de chauffage bleu clignote et sur l'écran (13), l'indication chauffage s'affiche ; une fois que la température prévue est atteinte, le voyant bleu s'allume fixe pour indiquer que la machine est prête à être utilisée.

Il est possible d'activer la modalité d'économies d'énergie en appuyant sur la touche  (A) pendant 3 secondes.

### RECOMMANDATIONS POUR LA SÉCURITÉ ET LES ÉCONOMIES D'ÉNERGIE

En cas d'absence et pendant la nuit, veiller à toujours éteindre la machine, en appuyant sur l'interrupteur principal (2). La machine chauffe rapidement et est prête à être utilisée au bout de 1 minute environ après allumage.

Dans le cas où il serait prévu de ne pas utiliser la machine pendant une longue durée, vider le réservoir d'eau et débrancher la fiche de la prise de courant.

## Sélection de la langue sur l'écran

- Appuyer sur la touche (L) pour sélectionner la langue.
- Appuyer sur la touche (A) pour confirmer la langue sélectionnée. (Fig. 9)

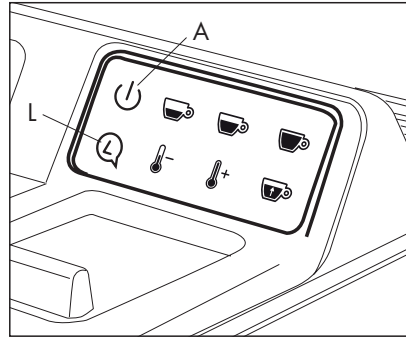

Fig. 9

## Préparation de cafés et autres boissons

- Utiliser des capsules adaptées au modèle de machine.
- Poser la tasse sous le bec distributeur de café.
- Ouvrir le volet (1) et introduire une capsule dans l'espace prévu à cet effet. (Fig. 10)
- Refermer le volet (1) et appuyer sur une des touches de distribution, (B), (C) ou (D), selon les goûts. (Fig. 11)

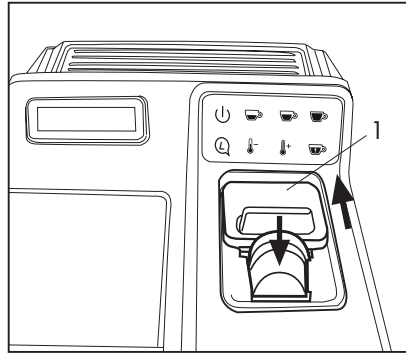

Fig. 10

SUR LES Cod. 10003660 et 10003659

appuyer sur la touche (H) pour démarrer et arrêter la distribution en réglage manuel.

SUR LES Cod. 10003662 et 10003661 appuyer sur la touche (H) pour obtenir la distribution d'eau chaude.

Pour code 10003287, appuyer sur la touche (H) pour la distribution de boissons solubles.

- La distribution est signalée sur l'écran (13).

### NOTE

- La distribution s'arrête automatiquement. Pour interrompre prématurément la distribution, appuyer à nouveau sur la même touche.

Pour code 10003287, la touche (D) distribue 240 cc et la touche (H) distribue 90 cc ; aussi, veiller à positionner un conteneur adapté à la quantité distribuée (Fig. 12).

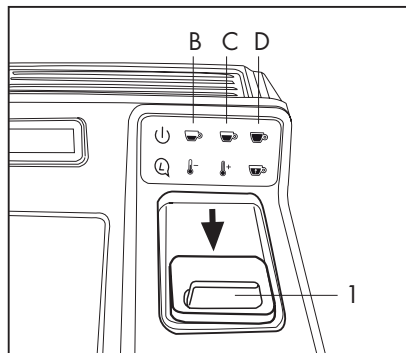

Fig. 11

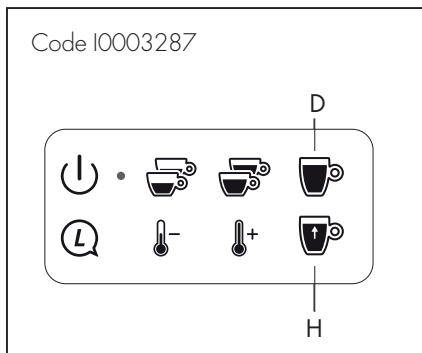

Fig. 12

## Information of a legal nature

These instructions for use contain the necessary information for the correct use, the operating functions and the accurate maintenance of the appliance.

- This knowledge and the observation of these instructions are essential for hazard-free use in full respect of safety in the case of malfunction and maintenance of the appliance.
- If further information is required, or if particular problems arise such that the user believes these instructions are not explained with sufficient clarity, please apply to the local dealer or directly to the manufacturer.
- It is also pointed out that the content of these instructions is not part of a previous or already existing agreement, or of any agreement or legal contract and that it does not change its substance.
- All the manufacturer's obligations are based on the respective sales contract that also contains the complete and exclusive regulations concerning the guarantee service.
- The contractual guarantee regulations are neither limited nor extended by these explanations.
- The instructions for use contain information protected by copyright.
- The instructions for use contain information protected by copyright: it is not allowed to photocopy them or to translate them into another language without the prior agreement in writing of the Manufacturer.

## Disposal

In case of disposal, the following are recommended:

- appliances that are no longer in use must be rendered unusable;
- disconnect the plug from the socket and cut the power cable;
- out-of-use appliances must be handed to a suitable waste collection centre;
- to dispose of the product or of its components, abide by the local regulations for disposing of this kind of waste

## ⚠ Attention

No liability is accepted for any damage resulting from:

- incorrect use not complying with the intended purposes;
- repairs not carried out at authorised service centres;
- tampering with the power cable;
- tampering with any component of the machine;
- use of non original spares parts and accessories.

In these cases the guarantee is void.

## Preliminary operations

### Unpacking

After unpacking the appliance, make sure that it is intact. In the event of doubt, do not use the appliance but contact your dealer. The packaging materials must not be left within reach of children as they are a potential source of danger and must be disposed of or kept in accordance with national environment regulations.

## Machine components

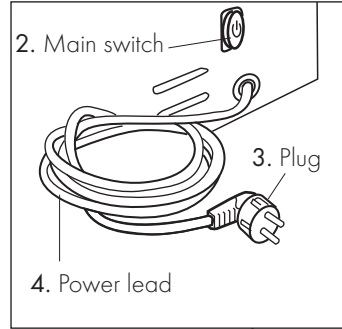
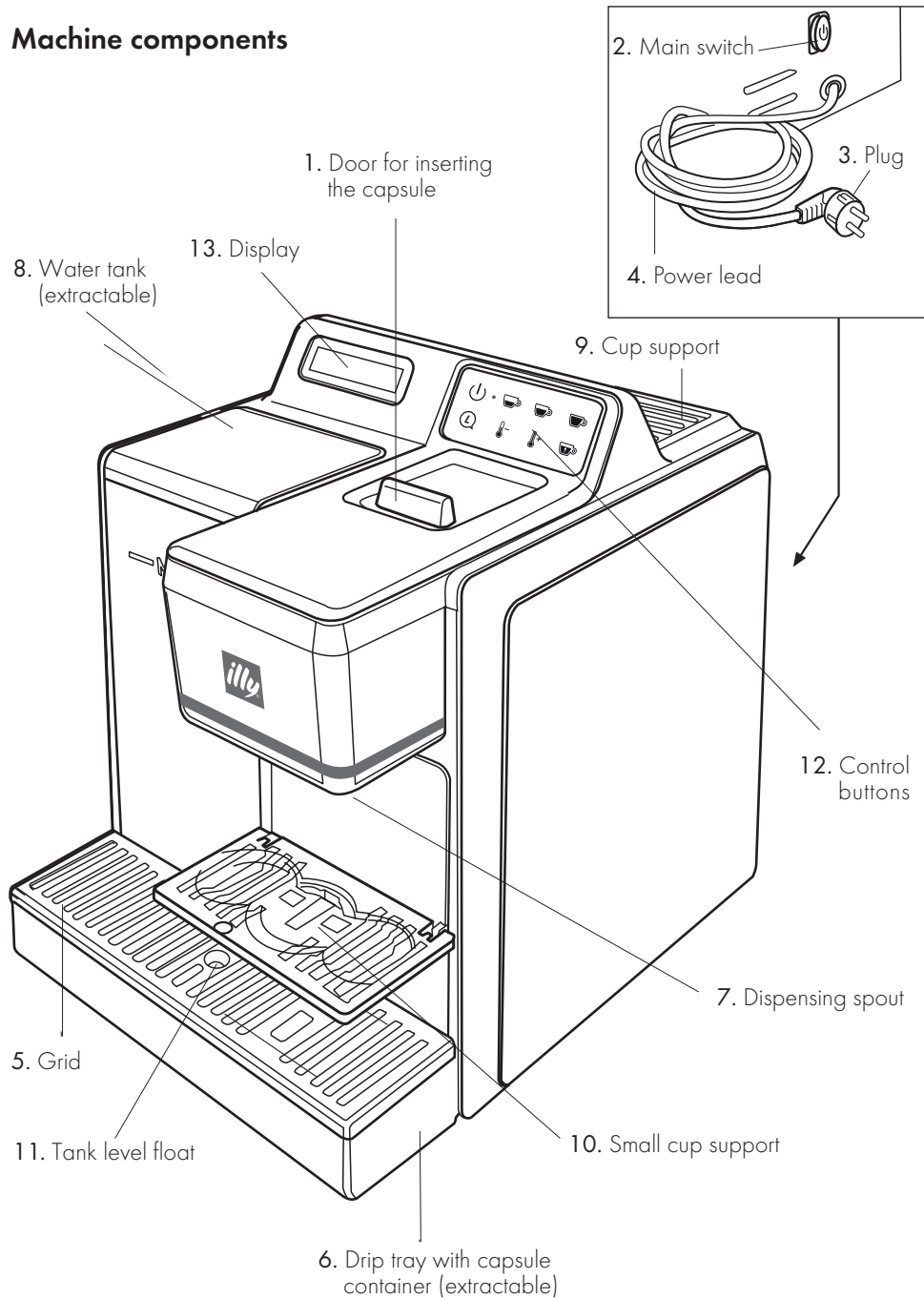

## Mise en marche/chauffage

- Utiliser des capsules adaptées au modèle de machine.
- Rebrancher la machine en branchant la fiche à la prise de courant.
- Allumer la machine à l'aide de l'interrupteur principale (2). **(Fig. 4)**
- Le voyant de chauffage bleu clignote et sur l'écran (13), l'indication chauffage s'affiche ; une fois que la température prévue est atteinte, le voyant bleu s'allume fixe pour indiquer que la machine est prête à être utilisée. **(Fig. 5)**

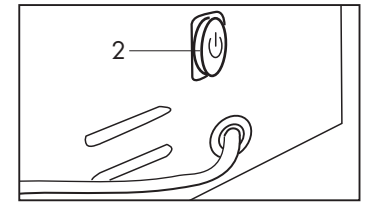

Fig. 4

## Rinçage machine/circuits internes

À la première utilisation ou en cas d'arrêt prolongé, la machine doit être rincée. Cette brève procédure permet de rincer les circuits internes.

- S'assurer de l'absence de capsules à l'intérieur et allumer la machine à l'aide de l'interrupteur principal (2).
- Replier le support pour tasses à café (10) et poser une grande tasse sur la grille (5). **(Fig. 6)**
- Appuyer sur la touche (D) **(Fig. 7)** et attendre la fin de la distribution. De la sorte, la machine est rincée.

Pour préparer correctement un café espresso serré ou moyennement allongé, abaisser le support pour tasse à café. **(Fig. 8)**

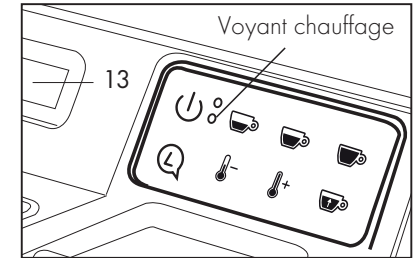

Fig. 5

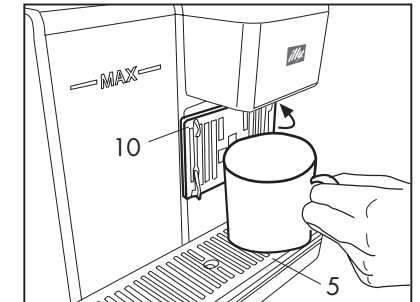

Fig. 6

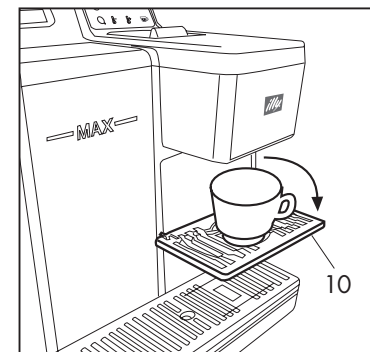

Fig. 8

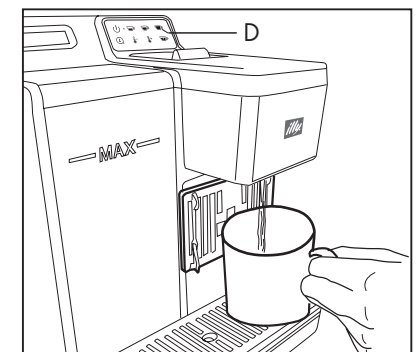

Fig. 7



## Utilisation de la machine

### Remplir le réservoir

- Pour extraire le réservoir, faire légèrement pression sur la partie supérieure et le faire basculer vers soi. Soulever le réservoir une fois qu'il est libéré de son logement. **(Fig. 1)**
- Remplir le réservoir d'un maximum de 2,5 litres d'eau. **(Fig. 2)**
- Pour remettre en place le réservoir, l'incliner légèrement et le poser sur la valve de l'eau. Faire légèrement pression sur la partie supérieure et le pousser jusqu'au déclic. **(Fig. 3)**

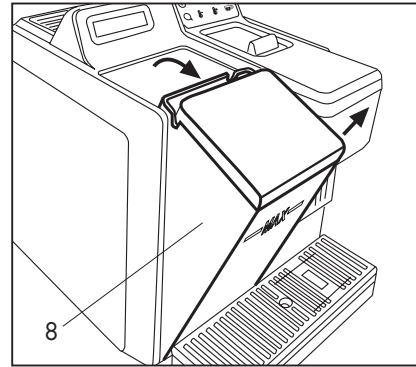

Fig. 1

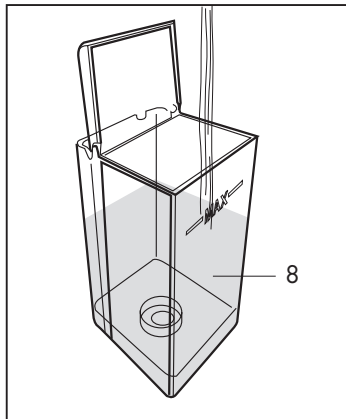

Fig. 2

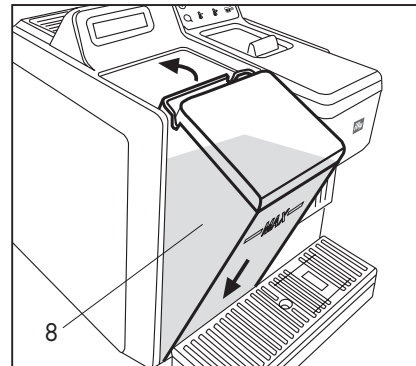
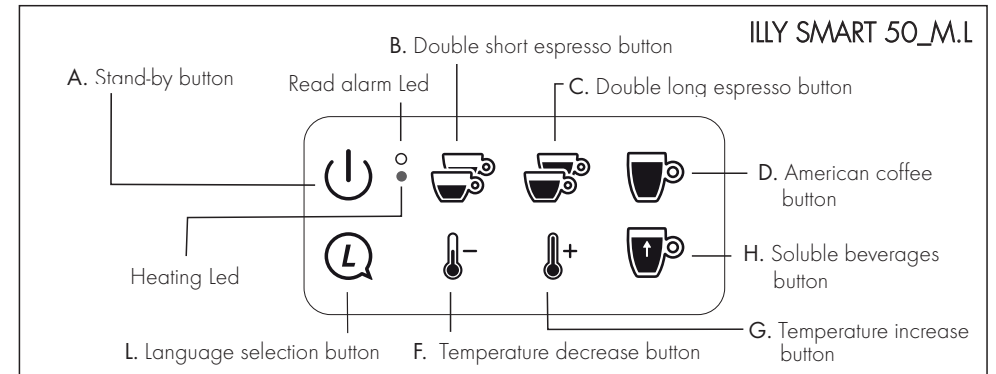
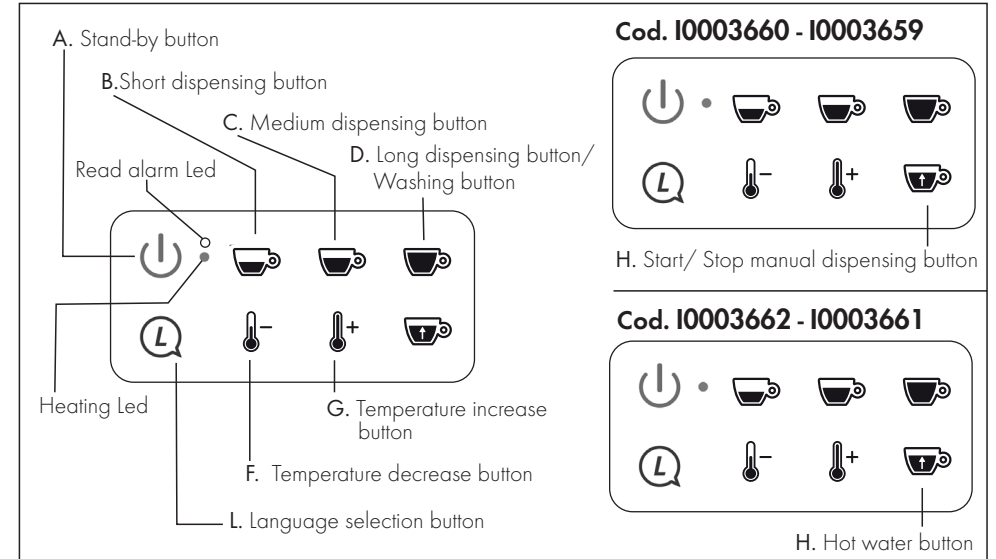

Fig. 3

### NOTE :

Quand le voyant rouge clignote et que l'écran (13) affiche l'alarme A01, le réservoir est vide. Toutes les distributions en cours sont interrompues. Retirer et remplir le réservoir (8) d'eau pour rétablir automatiquement le fonctionnement de la machine.

## Machine control buttons



When the red alarm LED flashes on the Display (13) the cause message appears as indicated in the table below

Alarm	Cause
A01	No water in the tank or no tank.
A02	The capsule drawer is not inserted.
A03	The capsule drawer is full.
A04	The capsule inserting door is open.
A05	Capsules finished.
A06	The capsule drawer is full.

## Use of the machine

### Filling the tank

- To extract the tank, lightly press the top, slide and turn it outwards. Lift the tank upwards once it is disconnected from the compartment. **(Fig.1)**
- Fill the tank with water to maximum level 2.5 litres. **(Fig.2)**
- To replace the tank, tilt it slightly and rest it on the water valve. Press the top lightly and push it into the compartment until it clicks. **(Fig.3)**

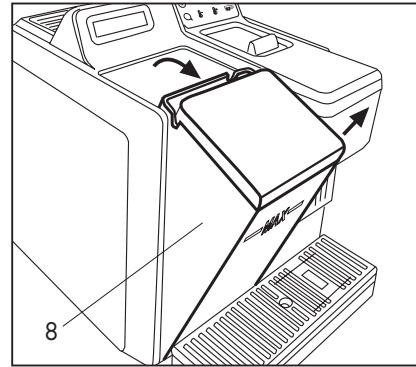

Fig. 1

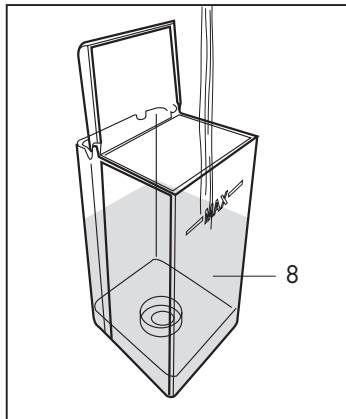

Fig. 2

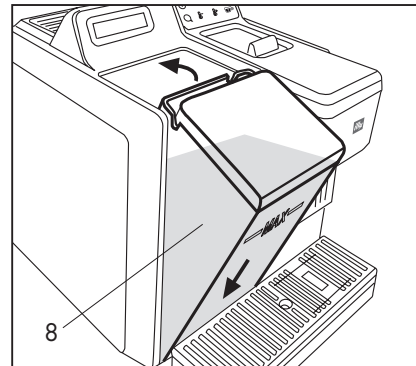
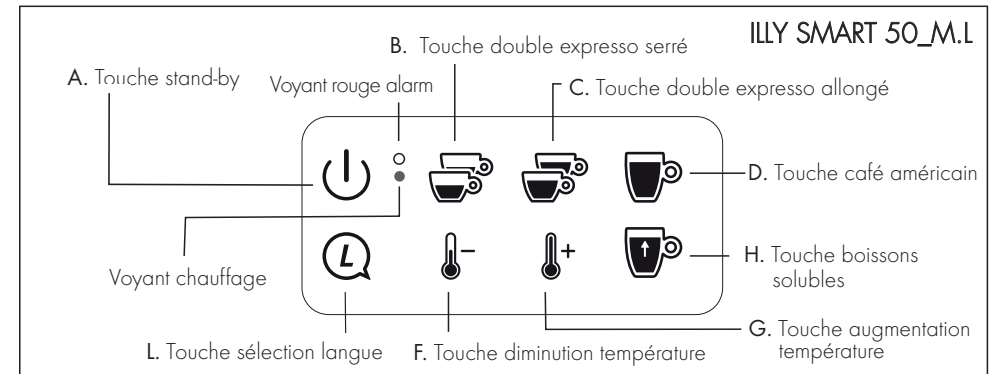
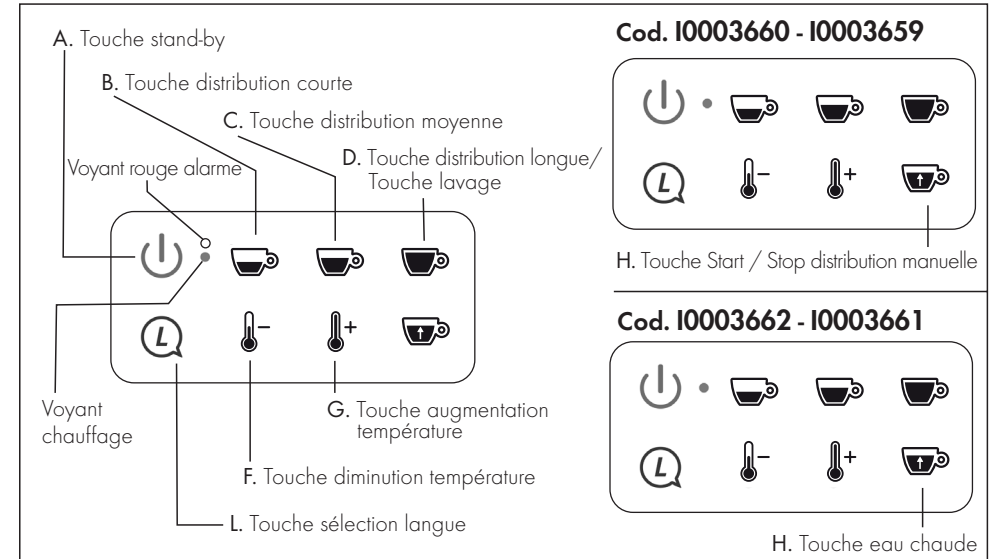

Fig. 3

### NOTE:

When the red LED flashes and alarm A01 is indicated on the Display (13), the tank (8) is empty. All the dispensing operations in progress are interrupted. Remove the tank (8) and fill it with water to restore machine operation automatically.

## Touches de commande machine



Quand le voyant rouge d'alarme clignote, sur l'écran (13), la cause de l'alarme s'affiche (comme indiqué dans le tableau ci-dessous).

Alarme	Cause
A01	Absence d'eau dans le réservoir ou réservoir absent.
A02	Le tiroir à capsules n'est pas en place.
A03	Le tiroir à capsules est plein.
A04	Le volet d'introduction de la capsule est ouvert.
A05	Capsules terminées.
A06	Le tiroir à capsules est plein.

## Composants de la machine

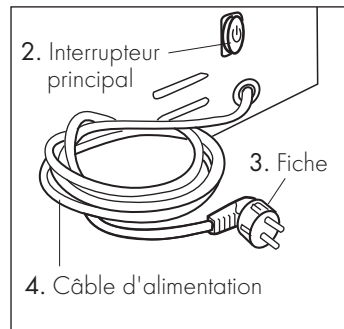
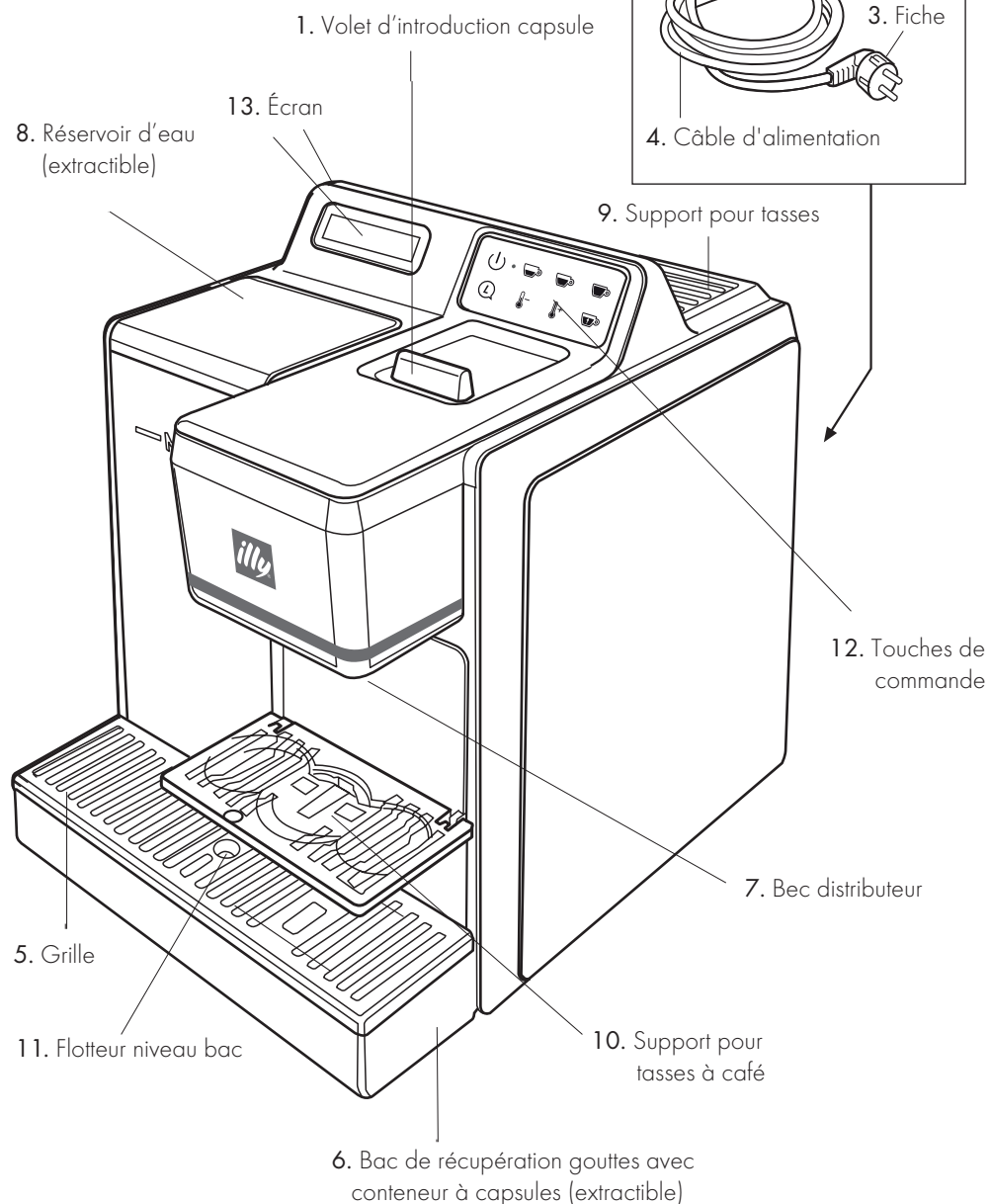

## Starting up/heating

- Use only specific capsules for the machine model.
- Connect the machine by inserting the plug in the power socket.
- Switch on the machine with the main switch (2). **(Fig. 4)**
- The blue heating LED flashes intermittently and the word "heating" appears on the Display (13); once the temperature has been reached, the blue LED lights up steadily, indicating that the machine is ready for use. **(Fig. 5)**

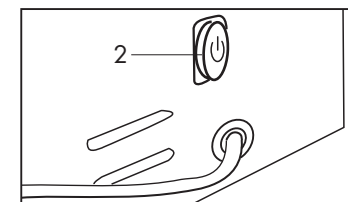

Fig. 4

## Rinsing the machine / internal circuits

The machine must be rinsed when it is used for the first time or when it is switched off for an extended period of time. This brief procedure rinses the internal circuits.

- Check that there are no capsules in the machine and turn it on with the main switch. (2)
- Close the small cup support (10) and place a large cup on the grid (5). **(Fig. 6)**
- Press button (D) **(Fig. 7)** and wait until dispensing is finished. In this way the machine is rinsed.

To prepare a short or medium espresso coffee correctly, lower the small cup support. **(Fig. 8)**

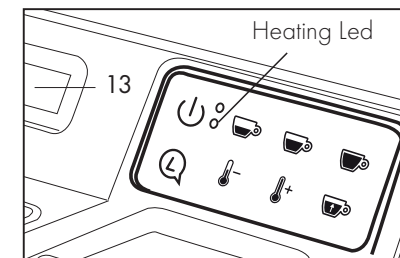

Fig. 5

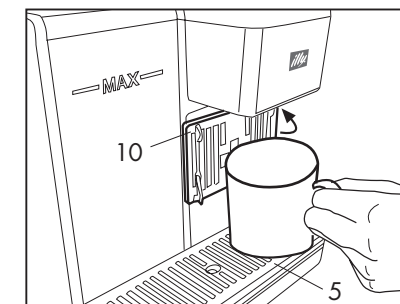

Fig. 6

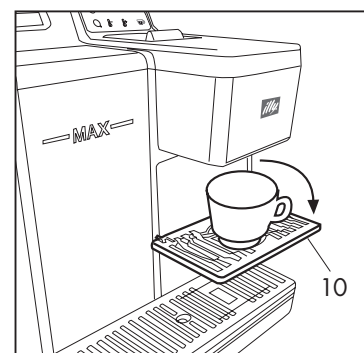

Fig. 8

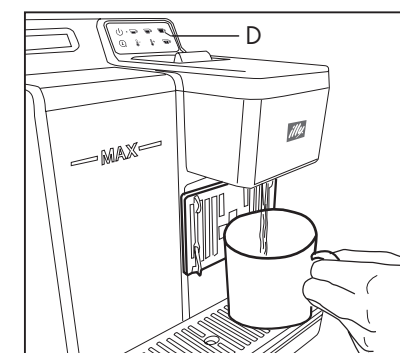

Fig. 7

## Choosing the language on the Display

- Press button (L) to select the language.
  - Press button A to confirm the language selected.
- (Fig. 9)

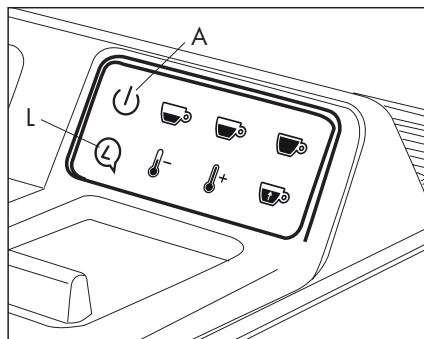

Fig. 9

## Preparing coffee and beverages

- Use only specific capsules for the machine model.
- Place the cup under the coffee dispensing spout.
- Open the door (1) and insert a capsule in the space provided. (Fig. 10)
- Close the door (1) and press one of the dispensing buttons (B) (C) (D) as preferred. (Fig. 11)

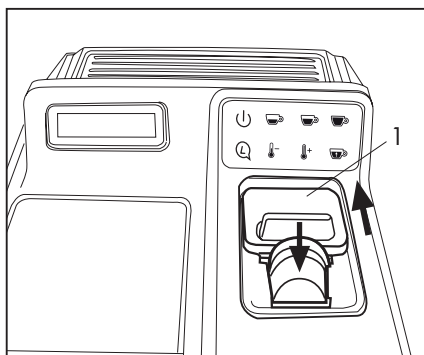

Fig. 10

For Cod. **I0003660**; **I0003659**

Press button (H) to start and stop dispensing with manual adjustment.

For Cod. **I0003662**; **I0003661** press button (H) to dispense hot water.

For Code **I0003287**, press button (H) to dispense soluble beverages.

- Dispensing is indicated on the Display (13)

### NOTE

- Dispensing stops automatically. If you want to stop dispensing earlier, press the selected button again.

For Code **I0003287**, button (D) dispenses 240 cc and button (H) dispenses 90 cc; so make sure that the container used is suitable for the quantity dispensed (Fig. 12).

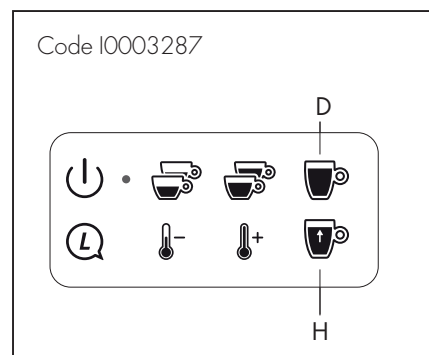

Fig. 12

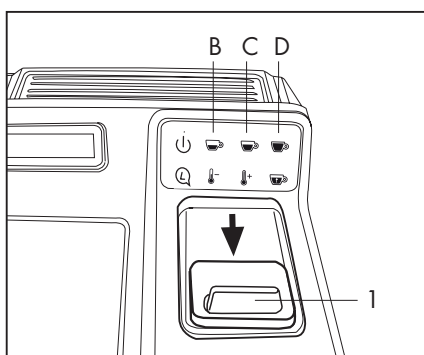

Fig. 11

## Informations légales

Les présentes instructions d'utilisation contiennent les informations nécessaires à la bonne utilisation, à toutes les opérations à effectuer et à l'entretien courant de la machine.

- Le respect de toutes ces informations et des présentes instructions est indispensable à la bonne utilisation, au bon fonctionnement et au bon entretien de la machine dans le respect de conditions de sécurité requises.
- Pour obtenir davantage d'informations ou en cas de problèmes/anomalies que l'utilisateur estimerait insuffisamment décrits, s'adresser au revendeur le plus proche ou directement au fabricant.
- Entre outre, il est rappelé que le contenu des présentes instructions d'utilisation ne fait aucunement partie d'un accord préexistant, d'un contrat établi aux termes de la loi ni ne saurait en modifier la substance.
- Toutes les obligations du fabricant reposent sur le contrat de vente qui contient, entre autres, le règlement complet et exclusif concernant les prestations de la garantie.
- Les conditions contractuelles de garantie ne sont ni limitées ni étendues par les présentes explications.
- Les instructions d'utilisation contiennent des informations soumises au droit de propriété industrielle: en aucun cas, elles ne doivent être photocopiées ou traduites dans une autre langue sans l'autorisation écrite du fabricant.

## Élimination

En cas d'élimination, il est recommandé de :

- rendre inutilisables les appareils à éliminer;
- débrancher la fiche de la prise d'alimentation et couper le câble électrique;
- remettre les appareils hors d'usage à un centre de collecte agréé;
- pour l'élimination du produit et de ses composants, veiller au respect de la réglementation locale en matière d'élimination des déchets.

### ⚠ Attention

Le fabricant décline toute responsabilité en cas dommages causés par :

- mauvaise utilisation et utilisation non conforme aux fonctions prévues;
- réparations non effectuées par un centre d'assistance agréé;
- modification du câble d'alimentation;
- modification de tout élément de la machine;
- utilisation de pièces détachées ou d'accessoires non d'origine.

Dans tous ces cas, la garantie est annulée.

## Opérations préliminaires

### Déballage

Après avoir déballé la machine, s'assurer de son bon état. En cas de doute, ne pas utiliser la machine et s'adresser au revendeur. Constituant une source de danger, les éléments de l'emballage ne doivent pas être laissés à la portée des enfants et doivent être éliminés ou conservés dans le respect de la réglementation nationale en vigueur de protection de l'environnement.

Ne jamais mettre au contact de l'eau les parties sous tension: danger de courts-circuits ! La vapeur surchauffée et l'eau chaude peuvent causer des brûlures.

L'utilisation de la machine doit s'effectuer sous surveillance et uniquement à usage domestique. Il est interdit d'apporter des modifications techniques ainsi que d'utiliser la machine à des fins non prévues en raison des risques auxquels elle exposerait dans ce cas. Brancher la machine uniquement à une prise de courant appropriée.

S'assurer que la prise de courant est reliée à la terre et qu'elle fournit une tension conforme à celle indiquée sur la plaque des données de la machine.

Ne jamais utiliser la machine dans le cas où le câble d'alimentation serait défectueux. Faire aussitôt changer le câble et la fiche dans le cas où ils seraient endommagés. Ne pas faire passer le câble d'alimentation contre des angles, en particulier des angles vifs, contre des surfaces chaudes et le protéger de l'huile.

La machine doit se trouver à au moins 60 cm de lavabos/évier, robinets, flammes et surfaces chaudes. Ne pas suspendre ni tirer la machine par le câble.

Ne pas débrancher la fiche en tirant le câble et ne pas la toucher avec les mains mouillées ou humides. S'assurer que les enfants n'aient pas la possibilité de jouer avec la machine et ne pas la laisser à leur portée (qu'elle soit en position d'utilisation ou entreposée).

Les enfants en effet ne sont pas être pleinement conscients des dangers auxquels les appareils électroménagers exposent. En cas de fuites/écoulements d'eau bouillante et/ou vapeur: risque de brûlures. Dans de mauvaises conditions d'alimentation, la machine peut causer des chutes de tension transitoire. La machine ne doit en aucun cas être immergée dans l'eau pour son nettoyage. La machine doit être allumée uniquement pendant la durée strictement nécessaire à son utilisation, ensuite, elle doit être éteinte à l'aide de l'interrupteur principal (2) et la fiche doit être débranchée de la prise de courant. Utiliser la machine uniquement à un endroit fermé à l'abri des intempéries/atmosphériques.

La machine est prévue pour un usage domestique et autres applications similaires telles que:

- cuisines destinées au personnel de magasins, bureaux et autres lieux de travail;
- agritourisme;
- hôtels, motels (pour les clients) et autres espaces de type résidentiel;
- espaces de type bed & breakfast.

Dans le cas où la machine serait alimentée au moyen d'un onduleur (branché à des panneaux solaires, un système d'accumulation, des batteries solaires, etc.), s'assurer que l'installation est conforme, aussi bien en termes de sécurité que de performances, aux normes en vigueur au regard de la fourniture d'énergie électrique.

S'assurer de l'utilisation d'un onduleur conforme aux normes en vigueur, fournissant une tension d'alimentation sinusoïdale aux caractéristiques au moins égales à celles garanties par l'opérateur de fourniture d'énergie électrique.

La machine ne doit en aucun cas être alimentée au moyen d'alimentation déclarée comme « alimentation sinusoïdale modifiée » (ou « modified sine wave »).

### ⚠ Débrancher le câble d'alimentation de la prise de courant:

- avant de retirer ou de remettre en place le réservoir d'eau;
- pour remplir le réservoir d'eau;
- en cas de panne;
- s'il est prévu de ne pas utiliser la machine pendant une longue durée;
- avant de nettoyer la machine.

### ⚠ Attention, veiller à respecter les instructions suivantes pour prévenir les risques de dommages causés à la machine:

- **remplir le réservoir uniquement au robinet d'eau froide; utiliser uniquement l'eau courante; ne pas utiliser d'eau minérale gazeuse ni autres liquides ;**
- **pour éviter que la pompe ne fonctionne à vide et ne surchauffe, veiller à ce que le réservoir soit toujours rempli d'eau.**

## Washing Function

If you want to start a washing cycle of the coffee unit after a preparation:

- place an empty beaker under the dispensing spout;
- Press button (D). **(Fig.13)**

### IMPORTANT:

the capsule door (1) must not be opened before starting the washing cycle. **(Fig.13)**

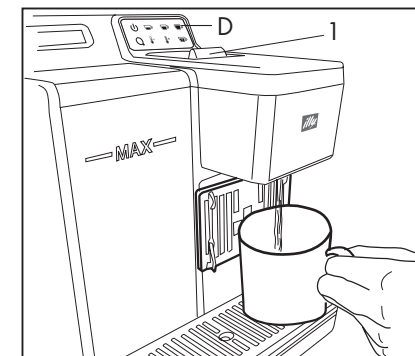

Fig. 13

## Programming doses with self-learning

- insert a capsule.
- Close the door (1).
- Press one of the buttons (B) (C) (D) (H only for model Code 10003287) to start the type of preparation chosen and hold down the button until the desired dose is obtained. **(Fig.14)**
- The LCD display (13) shows the text "learning dosing".
- The dose is automatically saved for subsequent preparations.

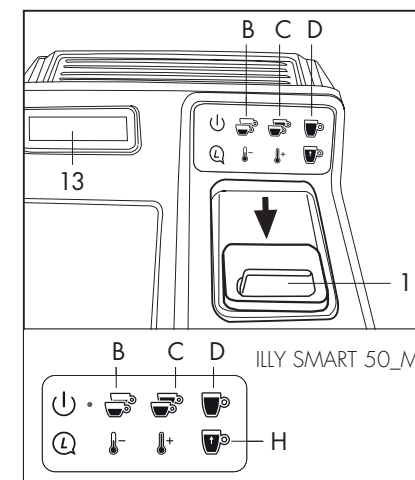

Fig. 14

## Energy saving function

If the machine remains on but is not used for thirty minutes, the energy saving function is activated. Stand-by is indicated on the display (10) and the LED on the keyboard remains on red.

To reset the machine press the button (A); the blue heating LED flashes intermittently and the word "heating" appears on the display (13); once the temperature has been reached, the blue LED lights up steadily, indicating that the machine is ready for use.

It is possible to activate energy saving mode by holding down button (A) for 3 seconds.

### HINTS FOR SAFETY AND ENERGY SAVING

In case of absence and during the night, always switch off the machine by pressing the main switch (2). The machine heats up very quickly and is ready for use again about 1 minute after switching on.

If you do not expect to use the machine for a long period, empty the water tank and take the plug out of the power socket.



## Emptying the container of used capsules

- When the capsule container (6) is full the machine stops; the red alarm LED lights up and the message A03 appears on the Display (13); the capsule drawer is full.

Take out the capsule container (6), empty it and rinse it (Fig. 15). Clean the drip tray and the grid to remove residue of water and coffee.

Once clean, replace the drip tray with the capsule container (Fig. 16).

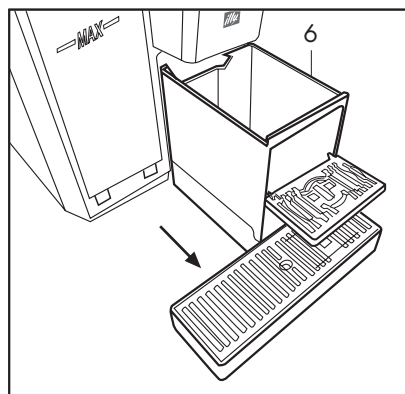

Fig. 15

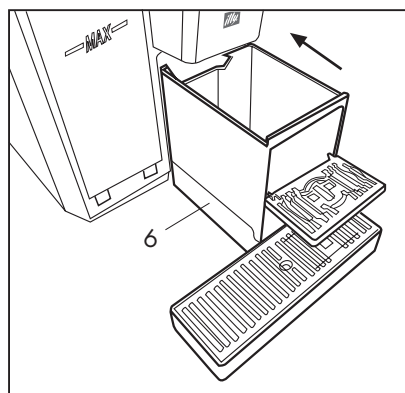

Fig. 16

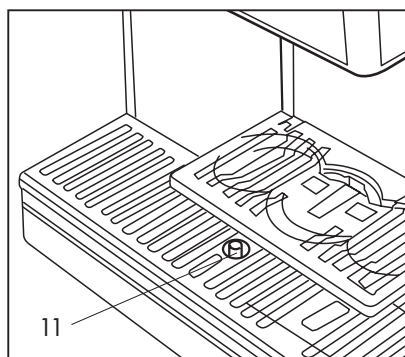

Fig. 17

## NOTE:

When the red level float in the tray (11) protrudes from the hole (Fig. 17) it means that the water collected in the drip tray is exceeding the maximum level.

Take out the capsule container (6), empty the drip tray, clean it accurately and replace the tray with the capsule container.

## Storage

If the machine is not being used, switch it off and take the plug out of the power socket. Put the capsule coffee machine away in a dry place, sheltered from dust and out of the reach of children. We advise putting the machine away in its original packaging.

The storage temperature must not be lower than 5°C, to prevent the internal parts of the machine being damaged by the freezing of water.

## EMPLACEMENT

Installer la machine en lieu sûr, à un endroit où elle ne risque pas d'être renversée et n'expose pas à des risques de blessures. Ne pas utiliser la machine en extérieur ; ne jamais la laisser dans un environnement où la température serait inférieure ou égale à 5°C en présence d'eau à l'intérieur. Ne pas poser la machine sur une surface chaude ni à proximité de flammes nues pour prévenir les risques de dommages.

## NETTOYAGE

Avant de nettoyer la machine, il est indispensable de couper l'alimentation au moyen des interrupteurs et de débrancher la fiche de la prise de courant. Attendre en outre que la machine ait refroidi.

- Ne pas soumettre la machine à des jets d'eau ni l'immerger (pas même partiellement). Il est interdit de faire sécher quelque partie que ce soit de la machine dans un four (qu'il s'agisse d'un four traditionnel ou d'un four à micro-ondes). Il est rigoureusement interdit de tenter quelque intervention que ce soit à l'intérieur de la machine.

## ENTREPOSAGE DE LA MACHINE

Une fois que la machine n'est plus utilisée, placer tous les interrupteurs de la machine sur OFF, débrancher la fiche de la prise de courant et vider le réservoir. Entreposer la machine à l'abri de l'humidité, à un endroit non accessible aux enfants. La protéger de la poussière et des saletés.

## NOTE

Éteindre la machine à l'aide de l'interrupteur principal (2) et débrancher la fiche (3) de la prise de courant quand la machine n'est plus utilisée (Fig. 1).

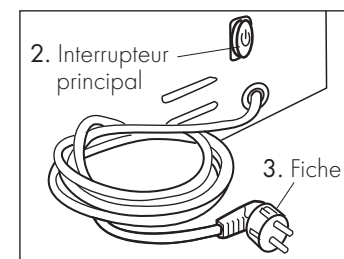

Fig. 1

- Les informations des présentes instructions peuvent varier sans préavis.
- Machine conforme à la Directive Européenne.

## ⚠️ CONSIGNES DE SÉCURITÉ

La machine peut être utilisée par des enfants à partir de 8 ans à conditions qu'ils soient surveillés et qu'ils aient été instruits sur la bonne utilisation gage de sécurité et qu'ils soient conscients des dangers encourus. Le nettoyage et l'entretien courant peuvent éventuellement être confiés à des enfants à condition qu'ils aient plus de 8 ans et soient surveillés. Ne pas laisser la machine ni son câble d'alimentation à la portée d'enfants de moins de 8 ans.

- La machine peut être utilisée par des personnes à capacités physiques, sensorielles ou mentales réduites, voire qui ne posséderaient pas l'expérience ni les connaissances nécessaires, à condition que ce soit surveillance ou après les avoir informées de la bonne utilisation et des dangers encourus.
- Les enfants ne doivent pas jouer avec la machine.
- Ne pas utiliser la machine dans le cas où le câble d'alimentation ou la fiche serait endommagé, à l'issue d'un mauvais fonctionnement ou d'un dommage de quelque nature que ce soit. Amener la machine au centre d'assistance le plus proche pour en faire contrôler le fonctionnement et/ou procéder aux réparations éventuellement nécessaires.
- Dans le cas où le câble d'alimentation (4) serait endommagé, il doit être remplacé par le fabricant ou par son service d'assistance.



## Généralités

Attention. Le fabricant décline toute responsabilité en cas de dommages causés par :

- mauvaise utilisation et utilisation non conforme aux fonctions prévues;
- réparations non effectuées par un centre d'assistance agréé;
- modification du câble d'alimentation;
- modification de tout élément de la machine;
- utilisation de pièces détachées ou d'accessoires non d'origine.

Dans tous les cas ci-dessus, la garantie est annulée.

Conserver les présentes instructions d'utilisation en lieu sûr et les remettre à tout nouvel utilisateur de la machine.

Pour plus d'informations ou en cas de problèmes non décrits ou insuffisamment décrits dans les présentes instructions, faire appel à un technicien compétent.

## CARACTÉRISTIQUES GÉNÉRALES

Tension d'alimentation 220 - 240 V, 50 - 60 Hz

Pompe 63 W / 50 Hz 230 V - 48 W / 50 Hz 230 V

Thermofusible de sécurité

Cod. 10003660 (ILLY SMART 50\_I)/10003662 (ILLY SMART 50W\_I)/10003659 (ILLY SMART 50\_M)/10003661 (ILLY SMART 50W\_M) Puissance appareil 800 W

ILLY SMART 50\_M.L

Puissance appareil 1600 W

Support tasses

Longueur câble d'alimentation 1 m

Capacité réservoir 2,5 litres

Made in Italy

Machine conforme aux directives européennes

## DISPOSITIFS DE SÉCURITÉ

Thermofusible de sécurité

## Repairs/Maintenance

In the case of breakdown, defects or suspected defect after a fall, take the plug out of the socket and apply to the dealer. Never start up a faulty machine.

Only authorised service centres can carry out repairs of any kind. In the case of repairs not carried out in compliance with the applicable safety regulations and by unauthorised personnel, the manufacturer declines all liability for any damage to property and/or persons that may occur.

## Disposal

Hand in old equipment free of charge at a sales outlet to ensure proper disposal. Dispose of appliances with a dangerous fault immediately and ensure that they are no longer usable.

Do not dispose of appliances as household waste (environmental protection).



## WARNINGS FOR CORRECT DISPOSAL OF THE PRODUCT IN ACCORDANCE WITH EUROPEAN DIRECTIVE 2012/19/EU

At the end of its working life the product must not be disposed of with urban waste. It may be delivered to special centres for separate waste collection organised by the municipality, or to dealers who supply this service. Separate disposal of an electric household appliance allows the avoidance of possible negative consequences for the environment and for health resulting from inadequate disposal and allows the recovery of the materials of which it is composed in order to obtain an important saving in energy and resources. The symbol of the crossed out bin is applied on the product to indicate that electric household appliances must be disposed of separately.

## REMOVING LIME SCALE

The formation of lime scale is the natural consequence of use of the machine. Lime scale must be removed every 5-6 months; if the water is very hard, descale the machine more frequently. To remove lime scale you can use a non-toxic or non-harmful descaling product for coffee machines, readily available on the market.

- Wash the tank (8) and the drip tray (6) with running water to eliminate the residue of the descaling solution used.
- Fill the water tank and run a complete rinse cycle until the tank is emptied. In this way the machine is ready for use.

### NOTE:

For MPS system machines, washing can be done without inserting capsules.

For IES system machines, use a discarded capsule, remove the coffee from it and insert in the unit.

## OPTIONAL WATER SOFTENER FILTER

We recommend using the Brita AquaGusto®100 filter (Italy code 10002896).

The various problems are signalled with the red alarm LED flashing and the alarm code appears on the Display (13) with the indication of the cause (see page 20).

Problems	Cause	Solution
the beverage is not being dispensed	empty tank	fill the tank
	faulty pump	apply to the dealer
	the water tank is not completely inserted	insert the tank correctly
	the display has issued a warning or error message	follow the instructions on the display
the beverage is cold	faulty heating system	apply to the dealer
pump is too noisy	empty tank	fill the tank
	the water tank is not correctly inserted	insert the tank correctly
single drops fall out of the dispensing unit especially during the heating phase	this is not a defect	this is not a defect: the leakage of single drops is normal
the coffee has an acid taste	after descaling, the machine has not been properly rinsed	rinse the machine again

## LIMITS ON THE GUARANTEE

The guarantee does not cover repairs caused by:

- faults caused by lime scale or by the failure to perform periodic descaling;
- faults caused by operation with a voltage other than the one on the data plate;
- faults caused by improper use or use not complying with the instructions;
- faults caused by modifications made by the user.

Die verschiedenen Probleme werden durch Blinken der roten Alarm-LED signalisiert und der Alarmcode erscheint auf der Anzeige (13) mit der schriftlichen Ursache (siehe Seite 33).

Probleme	Ursache	Abhilfe
keine Getränkabgabe	der Behälter ist leer	den Behälter füllen
	die Pumpe ist defekt	den Kundendienst anrufen
	der Wasserbehälter wurde nicht richtig eingesetzt	den Behälter richtig einsetzen
	die Anzeige hat eine Warn- oder Fehlermeldung ausgegeben	folgen Sie den Anweisungen auf dem Display
das Getränk ist kalt	das Heizelement ist defekt	den Kundendienst anrufen
die Pumpe ist geräuschvoll	der Behälter ist leer	den Behälter füllen
	der Wasserbehälter wurde nicht richtig eingesetzt	den Behälter richtig einsetzen
aus der Abgabedüse tropft Wasser besonders wenn das Gerät aufheizt	das ist normal	das Austreten von einzelnen Tropfen ist normal
der Kaffee schmeckt säuerlich	das Geräts wurde nach dem Entkalken nicht richtig ausgespült	das Gerät nochmals ausspülen

## GARANTIEBESCHRÄNKUNG

Die Garantie deckt nicht folgende Fälle:

- störungen durch Kalkbildung bzw. Nichtbeachtung der Entkalkungsanweisungen;
- beschädigungen durch ungeeignete Stromspannung (siehe Daten auf dem Typenschild);
- ungeeigneter Gebrauch und Nichtbeachtung der Anweisungen;
- mutwillige Änderungen.

## Reparatur und Wartung

Im Falle von Störungen, Defekte oder falls der Verdacht besteht, dass das Gerät nach einem Sturz defekt sein könnte, den Stecker aus der Steckdose ziehen und eine zugelassene Kundendienststelle aufsuchen. Ein defektes Gerät niemals in Betrieb setzen.

Das Gerät darf nur von zugelassenen Kundendienststellen repariert werden. Bei Eingriffen, die nicht unter Einhaltung der geltenden Sicherheitsvorschriften und durch nicht autorisiertes Personal durchgeführt werden, wird übernehmen wir keine Haftung für eventuell auftretende Sach- und/oder Personenschäden.

## Entsorgung

Können das Gerät kostenlos bei Ihrem Händler entsorgen, welcher für die sachgerechte Verschrottung sorgen wird. Entsorgen Sie auf jeden Fall Geräte die schwer beschädigt und unbrauchbar sind und folglich gefährlich sein können. Entsorgen Sie das Gerät nicht als Hausmüll (Umweltschutz)



## HINWEISE ZUR RICHTIGEN ENTSORGUNG DES PRODUKTS GEMÄSS EUROPÄISCHE RICHTLINIE 2012/19/EU

Das unbrauchbar gewordene Gerät darf nicht mit dem gewöhnlichen Hausmüll entsorgt werden. Das Gerät kann zu einer zugelassenen Entsorgungsstelle der öffentlichen Verwaltung und zu den Händlern gebracht werden, die diesen Service anbieten. Die getrennte Entsorgung eines Haushaltsgeräts vermeidet mögliche negative Auswirkungen auf die Umwelt und die Gesundheit, die sich aus seiner unzureichenden Entsorgung ergeben können, und ermöglicht die Rückgewinnung der Materialien, aus denen es besteht, um eine erhebliche Energie- und Ressourceneinsparung zu erzielen. Aus diesem Grund ist das Gerät mit dem Symbol versehen, das darauf hinweist, dass es nicht als Hausmüll entsorgt werden darf (gestrichene Mülltonne).

## ENTKALKEN

Durch den Gebrauch des Geräts kann sich Kalk absetzen. Das ist normal. Daher sollte das Gerät alle 5-6 Monate oder öfters, je nach Wasserhärte entkalkt werden. Verwenden Sie dazu ein gewöhnliches, auf dem Markt erhältliches Entkalkungsmittel für Kaffeemaschinen (gesundheitlich unbedenklich).

- Den Behälter (8) und die Tropfschale (6) mit fließendem Wasser spülen, um die Rückstände der verwendeten Entkalkungslösung zu entfernen.
- Füllen Sie den Behälter und führen Sie einen kompletten Spülzyklus durch, bis der Behälter geleert ist. Auf diese Weise ist das Gerät einsatzbereit.

## AMMERKUNG:

Bei Geräten des MPS-Systems kann das Waschen ohne Einlegen von Kapseln erfolgen. Verwenden Sie für Geräte des IES-Systems eine verworfene Kapsel, nehmen Sie den Kaffee heraus und setzen Sie die Kapsel in das Gerät ein.

## WASSERENTHÄRTER-FILTER - OPTION

Wir empfehlen die Verwendung des Brita AquaGusto®100 Filters (Italienischer Code 10002896).

## Allgemeine Informationen

Achtung. Wir übernehmen keinerlei Haftung für Schäden, die sich aus folgenden Gründen ergeben sollten:

- falscher oder nicht zugelassener Gebrauch;
- reparaturen, die nicht von einer zugelassenen Kundendienststelle durchgeführt worden sind;
- mutwillige Änderungen am Stromkabel;
- mutwillige Änderung irgendeiner Komponente des Geräts;
- einsatz von nicht Originalersatzteilen und Gebrauch von nicht originale Zubehör. In all diesen Fällen erlischt der Anspruch auf Garantie.

Heben Sie die Gebrauchsanweisungen an einem sicheren Ort auf und legen Sie diese dem Gerät bei, sollte dieses von einer anderen Person benutzt werden.

Falls Sie weitere Informationen benötigen sollten, oder wenn Störungen auftreten die nicht oder ungenügend in dieser Anleitung behandelt werden, wenden Sie sich bitte an die zuständigen Spezialisten.

## ALLGEMEINE DATEN

Stromversorgung Spannung 220 - 240 V, 50 - 60 Hz

Pumpe 63 W / 50 Hz 230 V - 48 W / 50 Hz 230 V

Thermische Sicherung

Cod. 10003660 (ILLY SMART 50\_I)/10003662 (ILLY SMART 50W\_I)/10003659 (ILLY SMART 50\_M)/10003661 (ILLY SMART 50W\_M) Leistung des Geräts 800 W

ILLY SMART 50\_M.L

Leistung des Geräts 1600 W

Tassenaufgabe

Stromkabellänge 1 m

Wassertankkapazität 2,5 L

Made in Italy

Das Gerät entspricht den europäischen Richtlinien

## SICHERHEITSVORRICHTUNGEN

Thermische Sicherung

## AUFSTELLUNG

Das Gerät an einem sicheren Ort aufstellen, wo es niemand umkippen und sich daran verletzen kann. Das Gerät nicht im Freien und in Umgebungen bei einer Temperatur von 5°C oder niedriger verwenden, wenn das Gerät Wasser enthält.

Das Gerät nicht auf heiße Flächen stellen oder offenen Flammen nähern, um Schäden zu vermeiden.

## REINIGUNG

Vor der Reinigung des Geräts muss auf jeden Fall der Hauptschalter ausgeschaltet und der Stecker aus der Steckdose gezogen werden. Dann warten, bis das Gerät abgekühlt ist.

- Das Gerät nicht Wasserstrahlen aussetzen und weder teilweise noch ganz in Wasser tauchen. Es ist verboten Einzelteile des Geräts in gewöhnlichen Backöfen und/oder Mikrowellenöfen zu trocknen. Es ist strengstens verboten im Inneren des Geräts einzugreifen.

## GERÄT AUFBEWAHREN

Nach jedem Gebrauch alle Schalter des Geräts ausschalten, den Stecker aus der Steckdose ziehen und den Behälter leeren. Das Gerät an einem trockenen und für Kinder unzugänglichen Ort aufbewahren. Das Gerät vor Staub und Schmutz schützen.

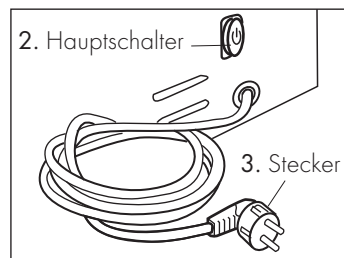

Fig. 1

### ANMERKUNG

Wenn das Gerät nicht benutzt wird, muss es über den Hauptschalter (2) ausgeschaltet und durch Ziehen des Steckers aus der Steckdose, vom Netz abgetrennt werden (Abb. 1).

- Die Informationen in diesem Handbuch können ohne Vorankündigung geändert werden.
- Das Gerät entspricht der europäischen Richtlinie.

## ! SICHERHEITSVORSCHRIFTEN

Dieses Gerät kann von Kindern ab 8 Jahren benutzt werden, wenn sie überwacht und über den sicheren Gebrauch des Geräts ausgebildet werden, und bewusst sind, welche Gefahren durch den Gebrauch entstehen. Kinder ab 8 Jahren dürfen das Gerät nur reinigen und pflegen, wenn sie überwacht werden. Das Gerät nicht unbeaufsichtigt lassen und das Stromkabel fern von Kindern unter 8 Jahren halten.

- Dieses Gerät kann von Personen mit verminderten körperlichen, sensorischen und geistigen Fähigkeiten oder von nur geringfügig fähigen oder unerfahrenen Personen verwendet werden, wenn sie von Personen unterstützt oder über den sicheren Gebrauch des Geräts ausgebildet werden, und bewusst sind, welche Gefahren mit dem Gebrauch verbunden sind.
- Kinder dürfen mit dem Gerät nicht spielen.
- Das Gerät nicht verwenden, falls das Kabel oder der Stecker beschädigt sind, eine Störung auftritt oder das Gerät auf irgendeine Weise beschädigt worden ist. Das Gerät nur von einer zugelassenen Kundendienststelle reparieren und die Funktionstüchtigkeit kontrollieren lassen.
- Sollte das Stromkabel (4) beschädigt sein, muss es vom Hersteller oder einer seiner Kundendienststellen ersetzt werden.

## Kapselsammelbehälter leeren

- Wenn der Kapselsammelbehälter (6) ist voll ist, hält das Gerät an; Die rote Alarm-LED leuchtet und die Meldung A03 erscheint auf dem Display (13), die Kapselschublade ist voll.

Nehmen Sie den Kapselbehälter (6) heraus, leeren und waschen Sie ihn (Abb. 15). Reinigen Sie die Tropfschale und das Gitter, um das abgetropfte Wasser und Kaffeerückstände zu beseitigen. Setzen Sie danach das Fach mit dem Kapselbehälter wieder ein (Abb. 16).

### AMMERKUNG:

Wenn der rote Schwimmer (11) der Wanne aus dem Loch ragt (Abb. 17) bedeutet das, dass in der Wanne gesammelte Wasser den maximalen Füllstand überschritten hat.

Den Kapselsammelbehälter (6) herausnehmen, die Wanne leeren, sorgfältig reinigen und wieder mit dem Kapselsammelbehälter einsetzen.

## Gerät aufbewahren

Wenn Sie das Gerät nicht gebrauchen, schalten Sie es aus und ziehen Sie den Stecker aus der Steckdose. Bewahren Sie die Kapselkaffeemaschine an einem trockenen und für Kinder unzugänglichen Ort auf und schützen Sie sie vor Staub.

Wir empfehlen das Gerät in der Originalverpackung aufzubewahren. Die Lagerungstemperatur sollte nicht unterhalb von 5°C sinken, um zu vermeiden, dass die inneren Bestandteile des Geräts durch Einfrieren des Wassers in den Leitungen beschädigt werden kann.



Abb. 15



Abb. 16

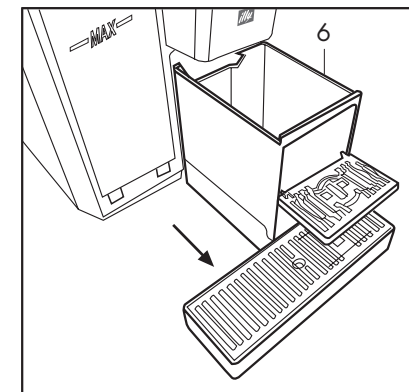

Abb. 17

## Spülfunktion

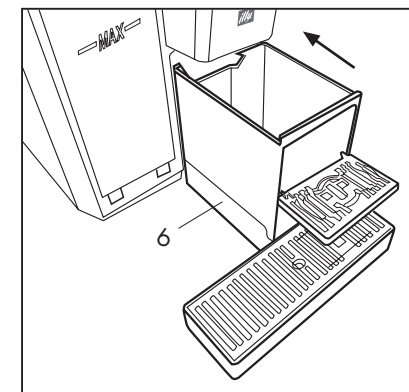
Wenn Sie nach einer Zubereitung das Gerät spülen möchten, gehen Sie folgendermaßen vor:

- stellen Sie ein leeres Glas unter die Abgabedüse;
- drücken Sie die Taste (D). **(Abb. 13)**

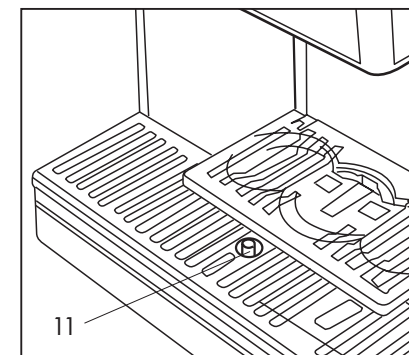
### WICHTIG:

die Kapselklappe (1) darf vor dem Start des Spülvorgangs nicht geöffnet werden. **(Abb. 13)**



Abb. 13

## Programmierung der Dosis über die Selbstlernfunktion

- Setzen Sie eine Kapsel ein.
- Schließen Sie die Klappe (1).
- Eine der Tastei (B) (C) (D) (H nur bei dem Modell Codenummer I0003287), um die gewünschte Funktion zu starten und die Taste gedrückt halten bis Die gewünschte Menge erreicht worden ist. **(Abb.14)**
- Auf der LCD-Anzeige (13) wird der Text "im Lernmodus" angezeigt.
- Die Dosis wird für die späteren Zubereitungen automatisch gespeichert.



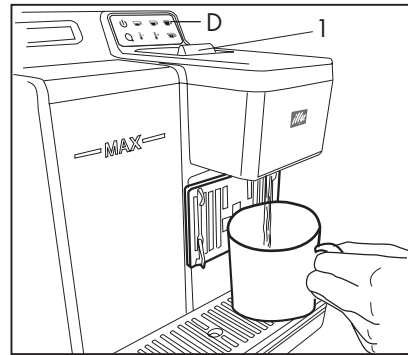

Abb. 14

## Energiesparfunktion

Wenn die Maschine eingeschaltet ist und dreißig Minuten lang nicht mehr benutzt wird, schaltet die Energiesparfunktion ein: Die Standby-Funktion wird auf dem Display (10) angezeigt und die rote LED auf der Tastatur leuchtet fest.

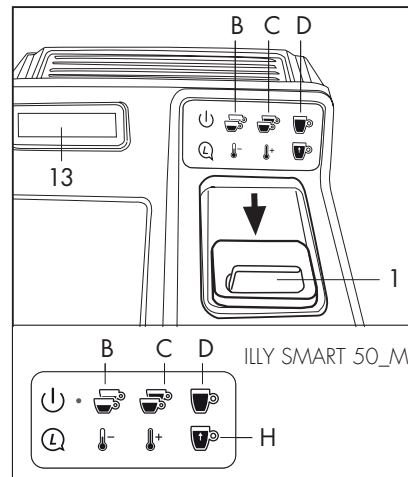
Um das Gerät zurück zu setzen, drücken Sie die Taste  (A). Die blaue Heizungs-LED blinkt intermittierend und das Wort "Heizen" erscheint auf dem Display (13); wenn die Temperatur erreicht ist, leuchtet die blaue LED fest und zeigt damit an, dass das Gerät betriebsbereit ist.

Sie können den Energiesparmodus aktivieren, indem Sie die Taste  (A) 3 Sekunden lang drücken.

### EMPFEHLUNGEN ZUR SICHERHEIT UND ENERGIESPARTIPPS

Schalten Sie das Gerät über Nacht oder wenn Sie das Haus verlassen, über den Hauptschalter (2) aus. Das Gerät heizt sehr schnell auf und ist schon nach ca. 1 Minute nach dem Einschalten betriebsbereit.

Falls Sie das Gerät längere Zeit nicht gebrauchen sollten, leeren Sie den Wasserbehälter und ziehen Sie den Stecker aus der Steckdose.

Die mit Strom versorgten Teile nicht mit Wasser in Berührung bringen: Kurzschlussgefahr! Durch den Dampf und das heiße Wasser besteht Verbrennungsgefahr!

Das Gerät ist nur für den Haushaltsgebrauch geeignet und muss unter Beaufsichtigung verwendet werden. Es ist verboten technische Änderungen an dem Gerät vorzunehmen und es für andere Zwecke als vorgesehen zu verwenden, da diese gefährlich sein können. Das Gerät nur an eine geeignete Steckdose schließen.

Sicherstellen, dass die Steckdose geerdet ist und dass die Spannung der auf dem Typenschild des Geräts angegebenen Spannung entspricht.

Das Gerät niemals verwenden, wenn das Stromkabel beschädigt ist.

Defekte Kabel und Stecker sofort von einer zugelassenen Kundendienststelle auswechseln lassen. Das Stromkabel nicht über scharfe Kanten und Ecken oder auf heiße Gegenstände legen und vor Öl schützen. Das Gerät in einem Abstand von mindestens 60 cm von Waschbecken, Wasserhähnen, Flammen und heiße Flächen aufstellen. Das Gerät nicht am Kabel ziehen und/oder heben.

Um den Stecker aus der Steckdose zu ziehen nicht am Kabel ziehen und den Stecker nicht mit nassen oder feuchten Händen berühren. Sicherstellen, dass Kinder nicht mit dem Gerät spielen können; den Kindern das Gerät nicht zugänglich machen, zum Gebrauch oder zur Aufsicht überlassen. Kinder haben keine Ahnung welche Gefahren mit Haushaltsgeräten verbunden sind. Sollte heißes Wasser und/oder Dampf austreten, besteht Verbrennungsgefahr!

Unter ungünstigen Umständen, kann das Gerät vorübergehend einen Spannungsabfall verursachen. Das Gerät zur Reinigung nicht in Wasser tauchen.

Das Gerät darf nur solange es benutzt wird, eingeschaltet bleiben und muss danach über den Hauptschalter (2) ausgeschaltet und durch Ziehen des Steckers aus der Steckdose, vom Netz abgetrennt werden. Das Gerät ausschließlich in geschlossenen Räumen benutzen und vor Witterungen schützen.

Das Gerät ist dem Haushaltsgebrauch und ähnlichen Anwendungen bestimmt wie:

- Küchen für Angestellte von Geschäften, Büros und andere Arbeitsplätze
- Ferienwohnung auf dem Bauernhof
- Kunden von Hotels, Motels und anderen Wohngelegenheiten
- Bed & Breakfast

Wenn das Produkt über einen Frequenzumrichter (aus einer Photovoltaikanlage, einem Speichersystem und Solarbatterien usw.) gespeist wird, stellen Sie sicher, dass das System sowohl in Bezug auf die Sicherheit als auch auf die Leistung, den geltenden Vorschriften über die Stromversorgung entspricht.

Stellen Sie sicher, dass ein Frequenzumrichter verwendet wird, der den geltenden Vorschriften entspricht und eine sinusförmige Versorgungsspannung erzeugt, deren Eigenschaften mindestens denen des traditionellen Strombetreibers entsprechen.

Das Produkt kann nicht mit Netzteilen betrieben werden, die als "modifizierte Sinuswelle" oder "modified sine wave" deklariert sind.

### **Den Stecker des Stromkabels aus der Steckdose ziehen:**

- bevor der Wasserbehälter entfernt oder eingesetzt wird;
- bevor der Behälter mit Wasser gefüllt wird;
- im Falle einer Störung;
- wenn das Gerät längere Zeit nicht gebraucht werden soll;
- vor der Reinigung des Geräts;

### **Achtung: Folgen Sie bitte den nachstehenden Anweisungen um Schäden am Gerät zu vermeiden**

- **den Wasserbehälter ausschließlich mit Leitungswasser füllen; ausschließlich frisches Wasser verwenden. Kein kohlenstoffhaltiges Mineralwasser oder andere Flüssigkeiten verwenden;**
- **um zu vermeiden, dass die Pumpe im leeren Zustand in Betrieb gesetzt wird und überhitzt, achten Sie bitte darauf, dass der Behälter mit Wasser gefüllt ist.**

## Gesetzliche Informationen

Vorliegende Anweisungen enthalten Informationen für einen sachgerechten Gebrauch, über die Funktionen des Geräts und eine sorgfältige Wartung.

- Diese Informationen und das Befolgen dieser Anweisungen gewährleisten einen sicheren Gebrauch und eine gefahrlose Wartung des Geräts.
- Für weitere Informationen oder falls sich Problemsituationen einstellen sollten, die nicht oder nur unzureichend in dieser Bedienungsanleitung behandelt werden, wenden Sie sich bitte an die zuständigen Spezialisten oder direkt an den Hersteller.
- Wir weisen außerdem darauf hin, dass der Inhalt dieser Bedienungsanleitung nicht Teil einer vorherigen Konvention, einer Vereinbarung oder eines gesetzlichen Vertrags ist.
- Alle Verpflichtungen des Herstellers ergeben sich aus dem jeweiligen Kaufvertrag, der auch die vollständigen und exklusiven Regelungen zu den Garantieleistungen enthält.
- Die Normen der vertraglichen Garantie werden weder eingeschränkt noch aufgrund der vorliegenden Erläuterungen erweitert.
- Die in der Bedienungsanleitung enthaltenen Informationen unterliegen dem Urheberrecht.
- Die in der Bedienungsanleitung enthaltenen Informationen unterliegen dem Urheberrecht: Die Bedienungsanleitung darf ohne schriftliche Zustimmung des Herstellers weder fotokopiert noch übersetzt werden.

## Entsorgung

Im Falle der Entsorgung, empfehlen wir Folgendes:

- das Gerät unbrauchbar machen;
- den Stecker aus der Steckdose ziehen und das Stromkabel durchschneiden;
- das unbrauchbare Gerät zu einer zugelassenen Entsorgungsstelle bringen;
- zur Entsorgung des Produkts und der Bestandteile, halten Sie sich bitte an die örtlich geltenden Entsorgungsvorschriften.

## Achtung

Wir übernehmen keinerlei Haftung für Schäden, die sich aus folgenden Gründen ergeben sollten:

- falscher oder nicht zugelassener Gebrauch;
- reparaturen, die nicht von einer zugelassenen Kundendienststelle durchgeführt worden sind;
- mutwillige Änderungen am Stromkabel;
- mutwillige Änderung irgendeiner Komponente des Geräts;
- einsatz von nicht Originalersatzteilen und Gebrauch von nicht originale Zubehör.

In all diesen Fällen erlischt der Anspruch auf Garantie..

## Vor dem Gebrauch

### Gerät auspacken

Kontrollieren Sie nach dem Auspacken des Geräts, ob es unbeschädigt ist. Im Zweifelsfall verwenden Sie das Gerät nicht und wenden Sie sich bitte an Ihren Händler. Das Verpackungsmaterial für Kinder unzugänglich machen, da es potentielle Gefahren darstellt; dieses laut den nationalen Umweltschutzvorschriften entsorgen oder aufbewahren.

## Sprache des Displays wählen

- Drücken Sie die Taste (L), um die Sprache zu wählen.
- Drücken Sie die Taste A, um die gewählte Sprache zu bestätigen. (Abb. 9)

## Kaffee und Getränke zubereiten

- Verwenden Sie nur Kapseln, die für dieses Modell geeignet sind.
- Stellen Sie eine Tasse unter die Kaffee-Abgabedüse.
- Öffnen Sie die Klappe (1) und setzen Sie eine Kapsel in die Öffnung ein. (Abb. 10)
- Schließen Sie die Klappe (1) und Drücken Sie nach Wunsch eine der Abgabetasen (B) (C) (D). (Abb. 11)

FÜR Cod. 10003660; 10003659

Drücken Sie die Taste (H), um die Abgabe manuell zu starten oder zu stoppen.

FÜR Cod. 10003662; 10003661 Drücken Sie die Taste (H) für die Warmwasserabgabe.

Für Code 10003287 Taste (H) für die Getränkabgabe drücken

- Die Abgabe wird am Display angezeigt (13)

### ANMERKUNG

- Die Abgabe wird automatisch beendet. Soll die Abgabe vorzeitig gestoppt werden, drücken Sie dieselbe Taste nochmals.

Für Code 10003287 Abgabemenge Taste (D) 240 cc und Taste (H) 90 cc; Stellen Sie sicher, dass das Behältnis für die Abgabemenge groß genug ist (Abb. 12).



Abb. 12



Abb. 9

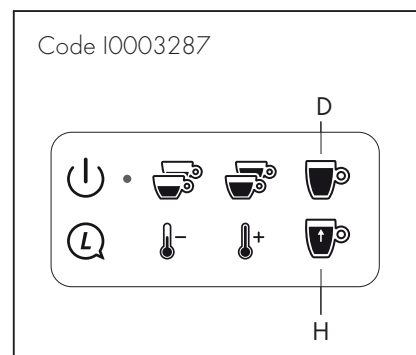

Abb. 10

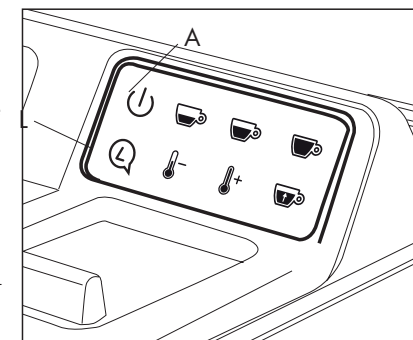

Abb. 11

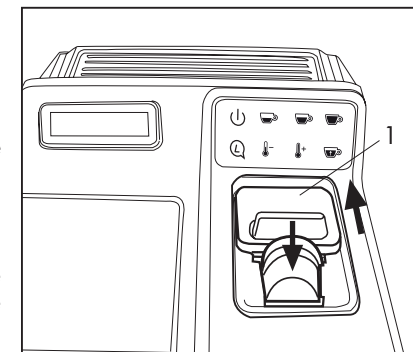

## In Betrieb setzen / heizen

- Verwenden Sie nur Kapseln, die für dieses Modell geeignet sind.
- Stecken Sie den Stecker des Geräts in die Steckdose.
- Schalten Sie das Gerät über den Hauptschalter (2) ein. **(Abb. 4)**
- Die blaue Heizungs-LED blinkt intermittierend und das Wort "Heizen" erscheint auf dem Display (13); wenn die Temperatur erreicht ist, leuchtet die blaue LED fest und zeigt damit an, dass die Maschine betriebsbereit ist. **(Abb. 5)**

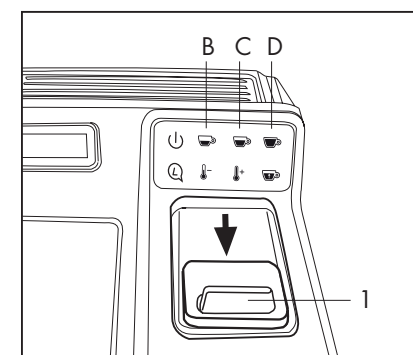

Abb. 4

## Gerät/innere Kreisläufe spülen

Die Maschine muss bei der ersten Benutzung oder bei längerem Abschalten gespült werden. Dadurch werden die inneren Kreisläufe gereinigt.

- Stellen Sie sicher, dass keine Kapsel eingesetzt wurde und schalten Sie das Gerät über den Hauptschalter ein. (2)
- Heben Sie die Halter für die kleine Tasse (10) an und stellen Sie eine große Tasse auf das Gitter (5). **(Abb. 6)**
- Drücken Sie die Taste (D) **(Abb. 7)** und warten Sie bis die Abgabe beendet ist. Nun ist das Gerät ausgespült.

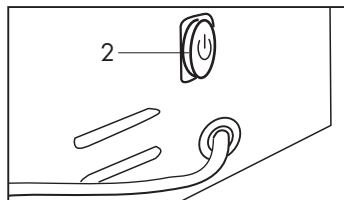

Abb. 5



Abb. 6

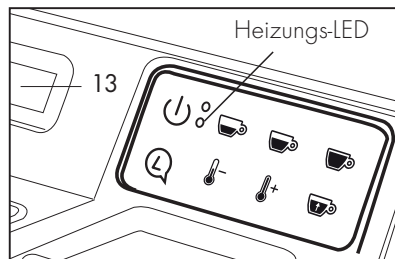

Abb. 7

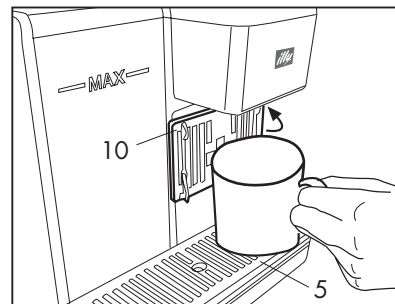

Abb. 8

## Gerätekomponenten

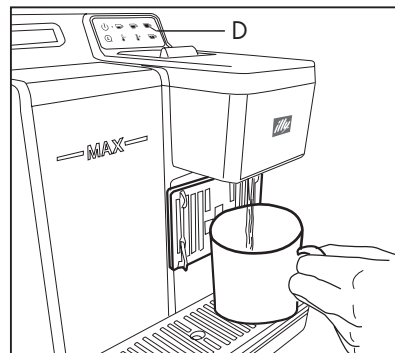

## Steuertasten des Geräts

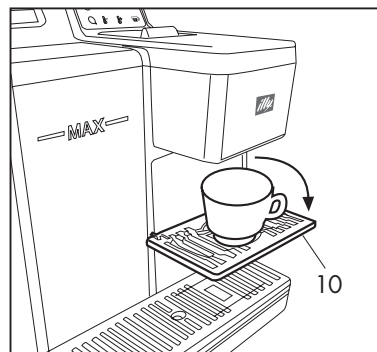
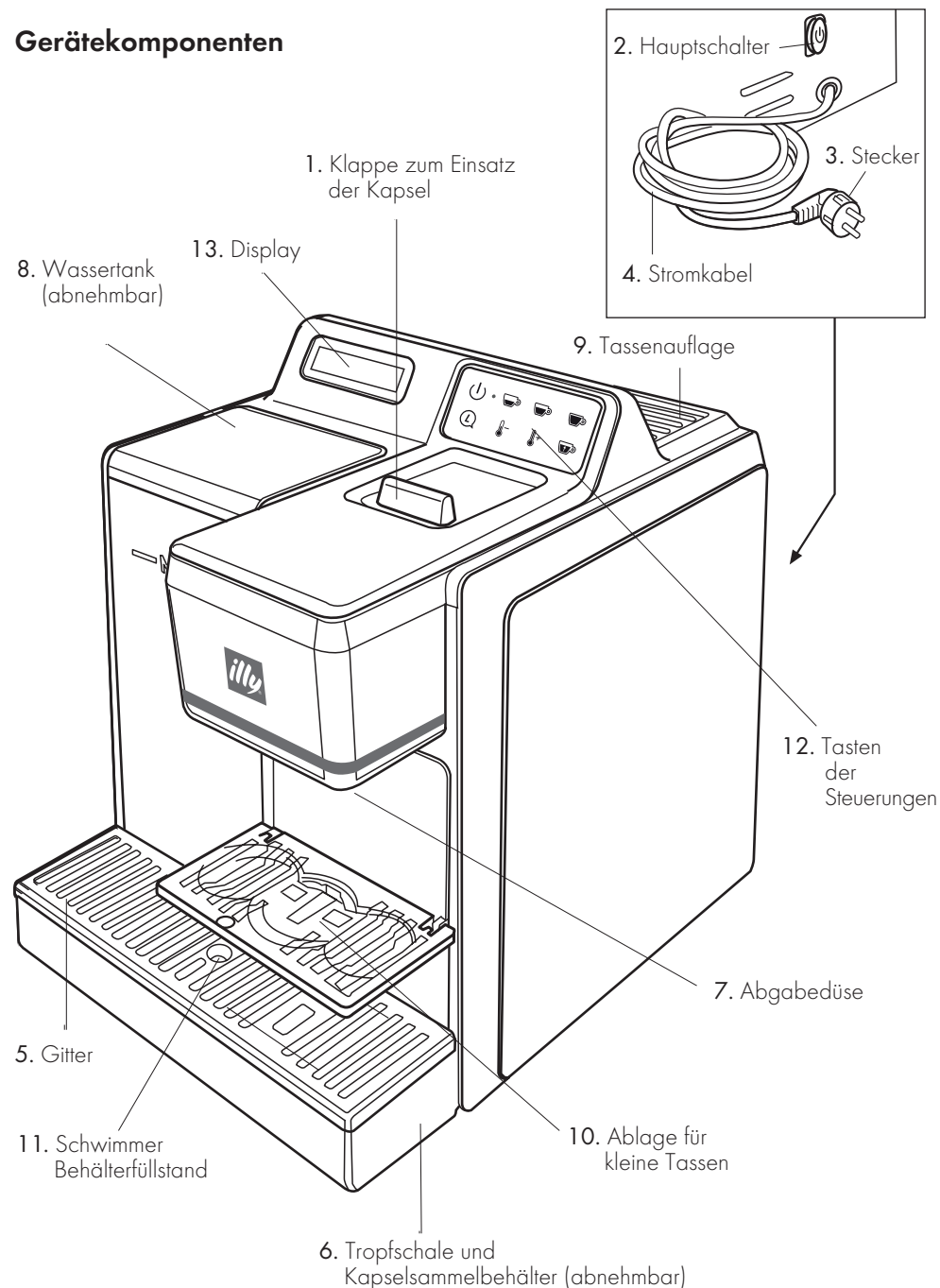
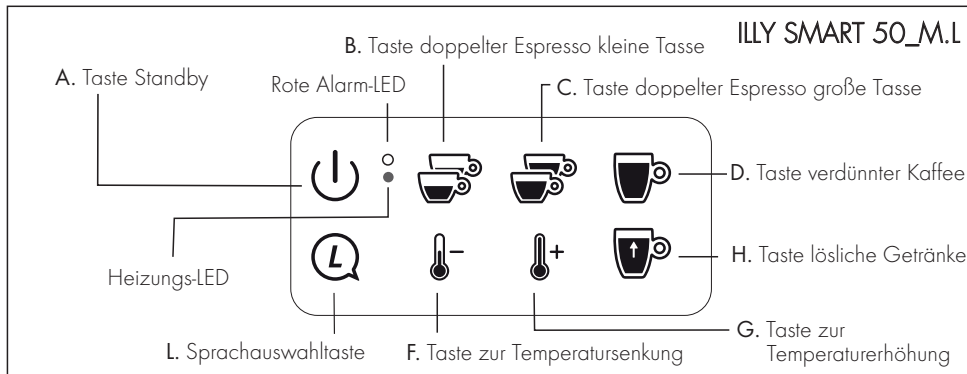
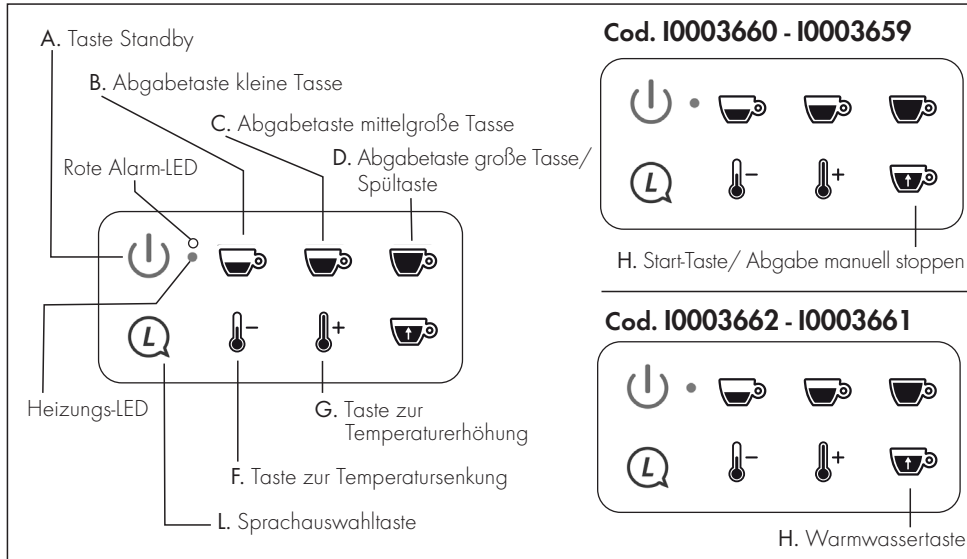

Wenn die rote Alarm-LED auf dem Display (13) blinkt, erscheint die Fehlermeldung wie in der folgenden Tabelle angegeben.

Alarm	Ursache
A01	Wasserbehälter leer oder Wassermangel im Behälter
A02	Die Kapselschublade ist nicht eingesetzt.
A03	Die Kapselschublade ist voll.
A04	Die Kapselklappe steht offen.
A05	Keine Kapsel vorhanden.
A06	Die Kapselschublade ist voll.

## Gebrauch des Geräts

### Den Behälter auffüllen

- Um den Behälter zu entfernen, drücken Sie leicht auf die Oberseite und kippen Sie ihn nach außen. Nehmen Sie dann den Behälter nach oben heraus (**Abb. 1**)
- Füllen Sie den Behälter mit maximal 2,5 Liter frischem Wasser auf. (**Abb. 2**)
- Um den Behälter wieder einzusetzen, kippen Sie ihn leicht und legen Sie ihn auf das Wasservertil. Drücken Sie ihn leicht von oben nach unten und dann in das Fach hinein bis er einrastet. (**Abb. 3**)



Abb. 1



Abb. 2

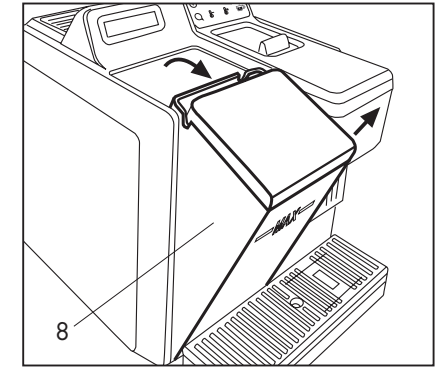

Abb. 3

### AMMERKUNG:

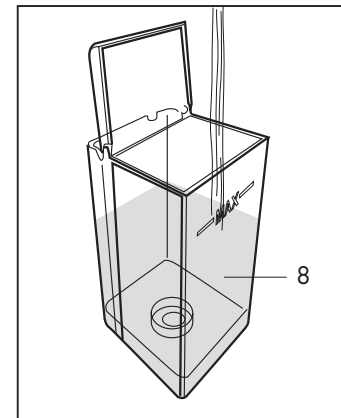
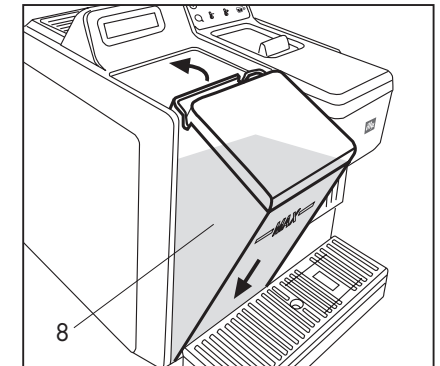
Wenn die rote LED blinkt und der Alarm A01 auf der Anzeige (13) angezeigt wird, ist der Behälter (8) leer. Alle eventuellen Abgaben werden unterbrochen. Den Behälter (8) abnehmen und mit frischem Wasser füllen, um den automatischen Maschinenbetrieb wiederherzustellen.