



Instruction Manual

English Page 2

French Page 25

Spanish Page 47

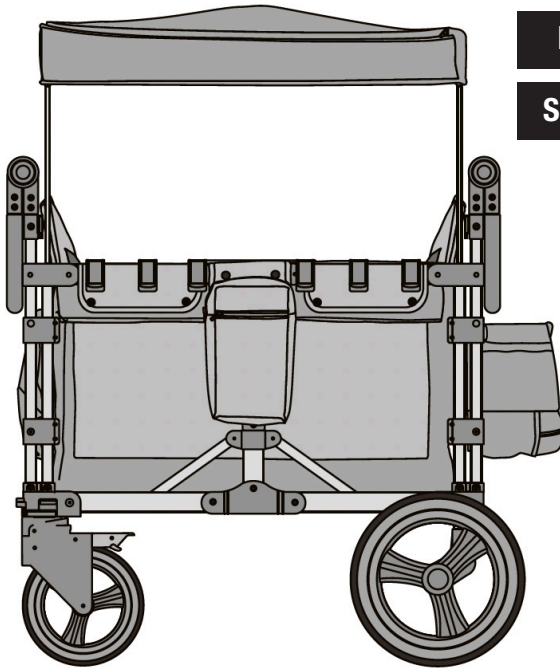

2 Passenger Multipurpose Stroller Wagon

KEENZ is proud to announce the arrival of the next generation folding Stroller Wagon! We've taken previous designs to the next level with our premium 2 person folding multipurpose Stroller Wagon. Our new multipurpose Stroller Wagon is the perfect combination of form, function, and utility. Incorporating an ergonomic design with unrivaled luxury and safety features, our multi-functional design combines aesthetics with the utility to create the most skillfully crafted folding Stroller Wagon on the market.

Important-Keep These Instructions For Future Reference.

Table Of Contents

Importance of These Instructions	pg. 3
Customer Assistance and Questions	pg. 3
Recommended Use of The Product	pg. 3
What's in the Box.....	pg. 4
Warnings and General Safety Information.....	pg. 5
Assembly Instrucions Unfolding.....	pg. 7
Rear Wheels Installation and Removal.....	pg. 8
Front Wheels Installation and Removal.....	pg. 9
Seats Installation.....	pg. 10
Tray Installation.....	pg. 11
Canopy Installation.....	pg. 12
Unfolding for Storage.....	pg. 13
Warnings and Instructions for 5-Point Safety Harness.....	pg. 14
Safety Warnings for Transporting Children.....	pg. 15
Canopy Use - Side Curtains.....	pg. 17
Canopy Use - Top Mesh.....	pg. 18
Safety Warning for Parking and Braking.....	pg. 19
Rear-wheel Brake Operation.....	pg. 19
Product Registration For Safety Alert or Recall Only.....	pg. 20
Care and Maintenance.....	pg. 20
Warnings and Instructions.....	pg. 20
KEENZ limited Warranty.....	pg. 21
Manuel d'utilisation.....	pg. 25
Manual de Instrucciones.....	pg. 47

IMPORTANCE OF THESE INSTRUCTIONS

⚠ WARNING

- Read all these instructions before assembling and using this product to avoid serious injury or death.
- Improper assembly and use of this product may result in serious injury or death.
- Failure to read and follow these instructions may result in serious injury or death.

CUSTOMER ASSISTANCE AND QUESTIONS

If you have any questions regarding the assembly or safe use of your product, please contact KEENZ customer service by email at support@keenz.us, by phone +1 855-569-5336 or visit us online at <https://keenz.us>.



RECOMMENDED USE OF THE PRODUCT

⚠ WARNING

- This product is only suitable for children ages 6 months and older. It is not suitable for younger children due to minimum balance and coordination required for safe use.
- Your new Keenz XC Multipurpose Stroller Wagon is suitable for use with up to two children using the 5-point safety harness located in the fore and aft sections of the product.
- The maximum combined weight for two child occupants and gear is 216 lbs. (99 Kg).
- You must read and follow the warnings and instructions in this manual to avoid serious injury or death.
- Keep these instructions for future use.

Keenz XC Folding Multipurpose Stroller Wagon

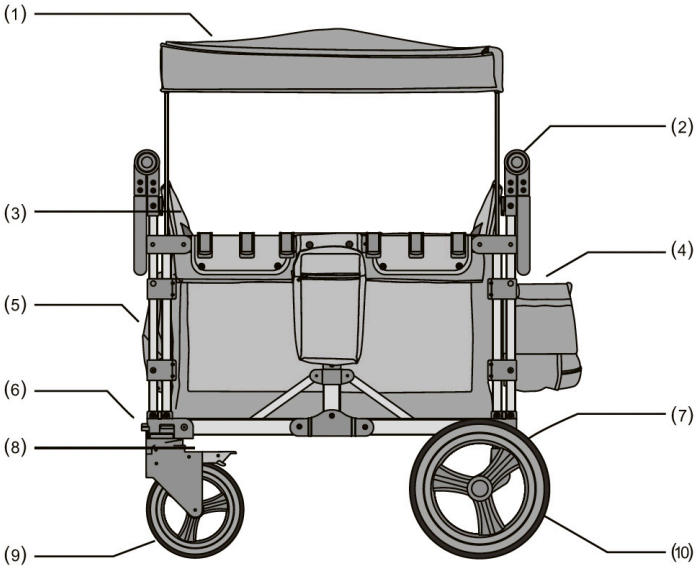

- 1. Canopy
- 2. Handle Adjustment Button
- 3. Removable Seat Fabric
- 4. Basket
- 5. Storage Bin
- 6. Front Wheel Orientation Button
- 7. Rear Wheel Brake Pedal
- 8. Front Wheel Brake Pedal
- 9. Front Wheel
- 10. Rear Wheel

What's In The Box

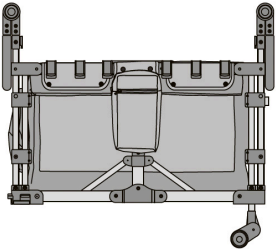

Frame (1)

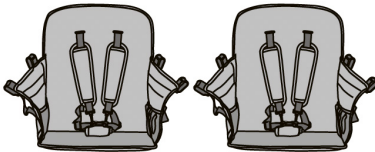

Wagon Seats (2)

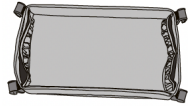

Tray (1)



Canopy (1)

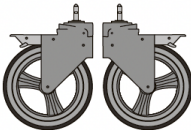

Front Wheels (2)

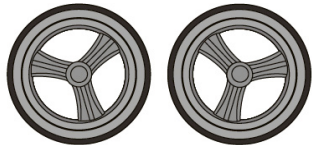

Rear Wheels (2)

WARNINGS AND GENERAL SAFETY INFORMATION

WARNING

- This product is only suitable for children ages 6 months and older. It is not suitable for younger children due to the minimum balance and coordination required for safe use.
- Never leave children unattended.
- Do not let your child play with this product.
- Always use restraint system.
- Use 5-point safety harness as soon as your child can sit unaided.
- Check that the 5-point safety harness and all attachment devices are correctly engaged before use.
- Always apply brakes when taking children in or out.
- Secure stored items and keep them away from children so that children are not hit, trapped or suffocated by those items.
- The product may become unstable if the manufacturer's recommended load is exceeded.
 - Maximum weight limit per child is 55 lbs. (25 kg).
 - Maximum weight limit for the storage bin and bag is 20 lbs. (9 kg).
 - Maximum vehicle weight limit is 216 lbs. (99 Kg).
 - Maximum height per child is 48" (122 cm).
 - Maximum tray weight limit is 66 lbs. (30 kg).
- If a parcel bag other than one recommended by the manufacturer is used, the product may become unstable.
- Loads attached to the handle or sides will affect the stability of the product.
- Do not hang items on the product at any time. The product may become unstable.
- Do not install a mattress or other similar products in the Stroller Wagon compartment. The product could become unstable and children could fall out and be injured.
- This product is not a jogger. The product is not suitable for running or skating. Do not use the product while running or jogging, with bicycles or motor vehicles, or while skating or during other similar activities.
- Never allow more than two children to ride at a time.
- Children must remain seated and keep their arms and legs inside at all times while riding.

WARNINGS AND GENERAL SAFETY INFORMATION

WARNING

- Ensure that all locking devices are engaged before use.
- Check that the fabric is correctly engaged before use.
- Check that Stroller Wagon compartment (pram) is correctly engaged before use.
- Do not use as a child car seat or to transport children in a motor vehicle.
- Do not use the product on an escalator or moving walkway.
- Do not sit on the storage bin or canopy. This may cause the product to collapse or become unstable.
- There are pinch points between the product supports and frame that may injure fingers. Stay clear of pinch points when opening or closing the product or when making adjustments.
- To avoid injury, keep children away from Stroller Wagon while folding and unfolding.
- Do not park on elevated or sloped surfaces with children on board, even if the brakes have been locked.
- Never leave children in the product while ascending or descending stairs.
- Always use caution on uneven surfaces. Contents may become unstable and children could be injured by them.
- Always lock the brakes when parked to prevent unintended movement.
- Do not allow children to play unsupervised next to the product.
- Product is flammable. Do not use near open flame or other sources of heat.
- Regularly check hardware and parts. Do not use the product if any hardware or parts are damaged or broken.
 - Contact KEENZ Customer Service for replacement parts or service questions by email at support@keenz.us or phone +1 855-569-5336 or visit us online at <https://keenz.us>.
 - Do not make any alterations or modifications to the product or use products, hardware or parts that have not been supplied by KEENZ.
 - Do not use accessories that are not approved by the manufacturer.
 - Only use replacement parts supplied and recommended by the manufacturer.
 - This will void your warranty and may cause instability or structural damage to the product or personal injury or death.

ASSEMBLY INSTRUCTIONS

⚠ WARNING

- Choking hazard to children under 3 years – contains small parts.
- During unpacking and assembly, make sure all parts and plastic storage bags are accounted for and kept out of the reach of children. Ensure all fasteners are fully tightened.
- Do not attempt to open or close the product with children on board.

UNFOLDING

STEP 1: Take the product out of the packing box, take the wheels and other parts aside, and adjust the platform to the state as shown in the picture to prepare for installation.

STEP 2: As shown in the picture, unlock the collect buckle (1), press the large joints on both sides (2) at the same time, then expand (3) to both sides in the direction shown in the picture, and fully expand the platform (4).

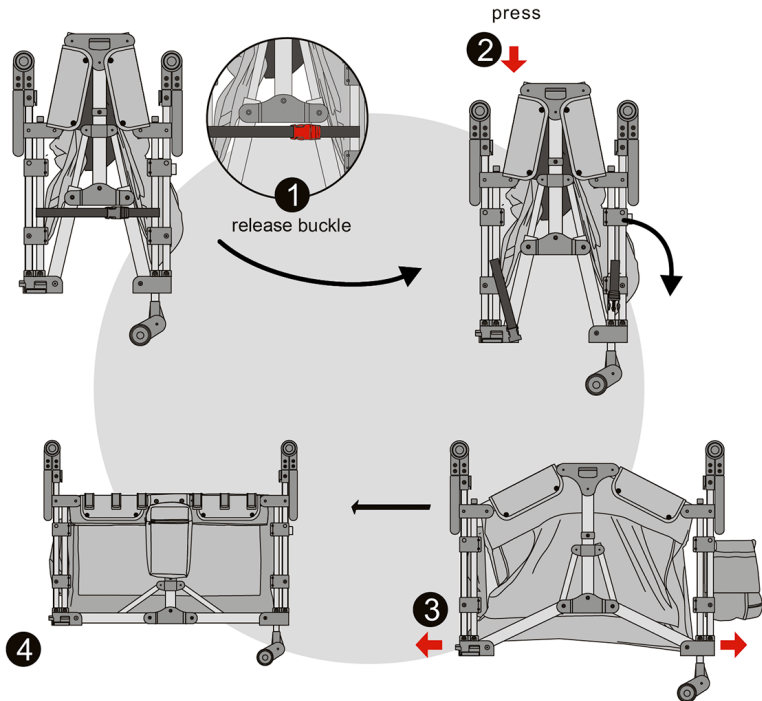

ASSEMBLY INSTRUCTIONS

REAR WHEELS INSTALLATION AND REMOVAL

STEP 1: Align the rear wheelset axle with the hole in the rear foot socket and insert it until a ringing snap is heard. Pull the wheelset in the opposite direction to confirm that the wheelset is in place.

STEP 2: Insert a single rear wheel into the wheel hole laterally. When the sound clicks, pull the rear wheel in the opposite direction to determine whether the wheel is installed in place.

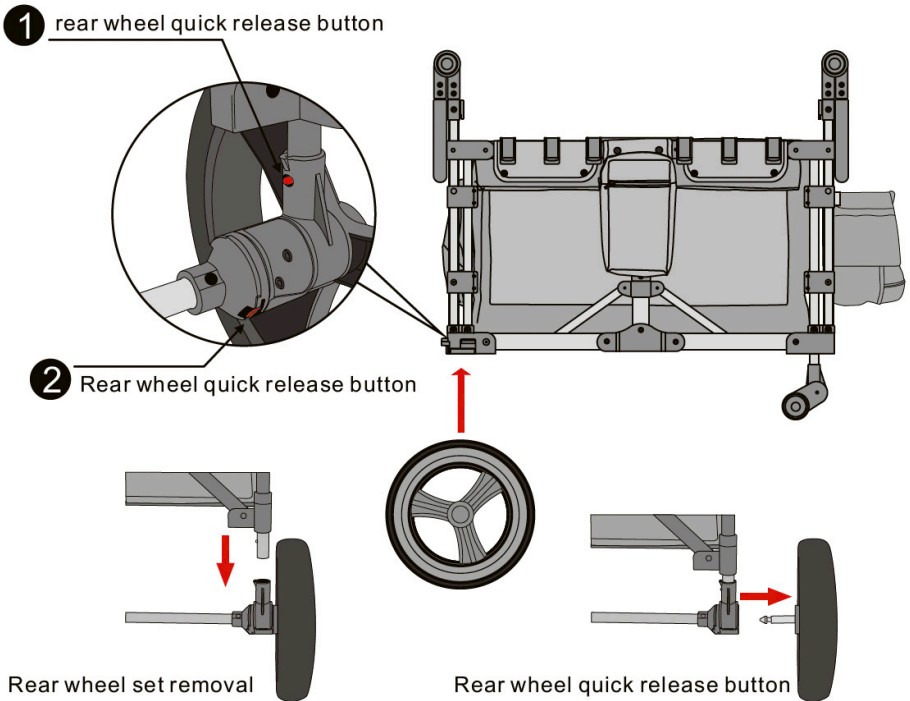

STEP 1: Find the rear wheel group quick-release button (1), press the wheel rod down the whole wheel group to pull out.

STEP 2: Find the rear wheel quick-release button (2), pull out the button, and pull out the rear wheel in the opposite direction.

ASSEMBLY INSTRUCTIONS

FRONT WHEELS INSTALLATION AND REMOVAL

FRONT-WHEEL INSTALLATION: align the shaft of the front wheel group with the hole of the front foot tube seat and insert it until you hear the ringing sound, and pull the wheel in the opposite direction to confirm whether the wheel is installed in place. Install the other front wheel in the same way.

FRONT WHEEL REMOVAL: press the quick disassembly button on the front wheel, move the button in the direction of the arrow and pull out the front wheelset from the front foot tube.

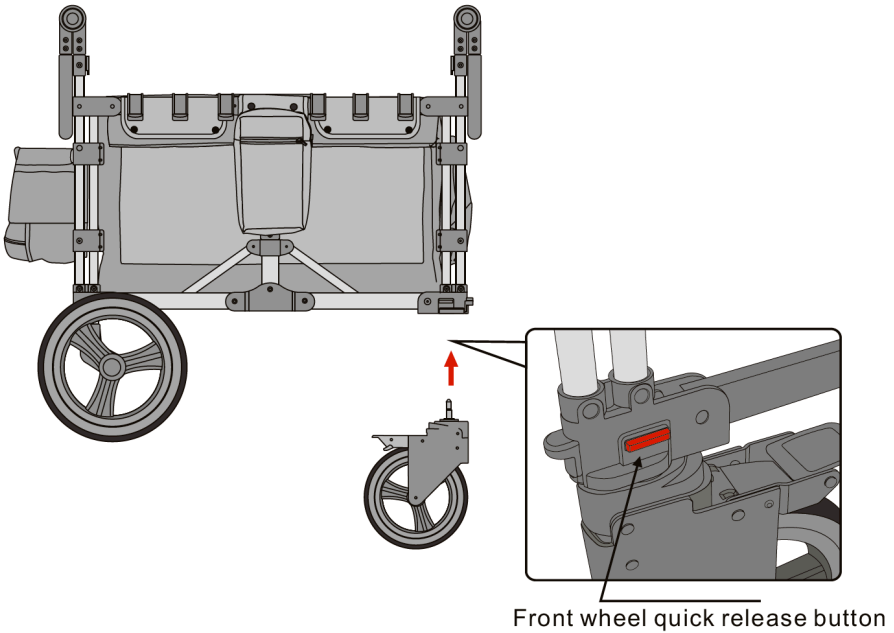

ASSEMBLY INSTRUCTIONS

SEATS INSTALLATION

First put the seat (1)(2) into the compartment as shown in the picture, and then put the seat back webbing pass through the hole in the carriag wall, bypass the horizontal tube and buckle (3), and then hang six hooks on the walls (4), complete the seat installation (5), the other is the same.

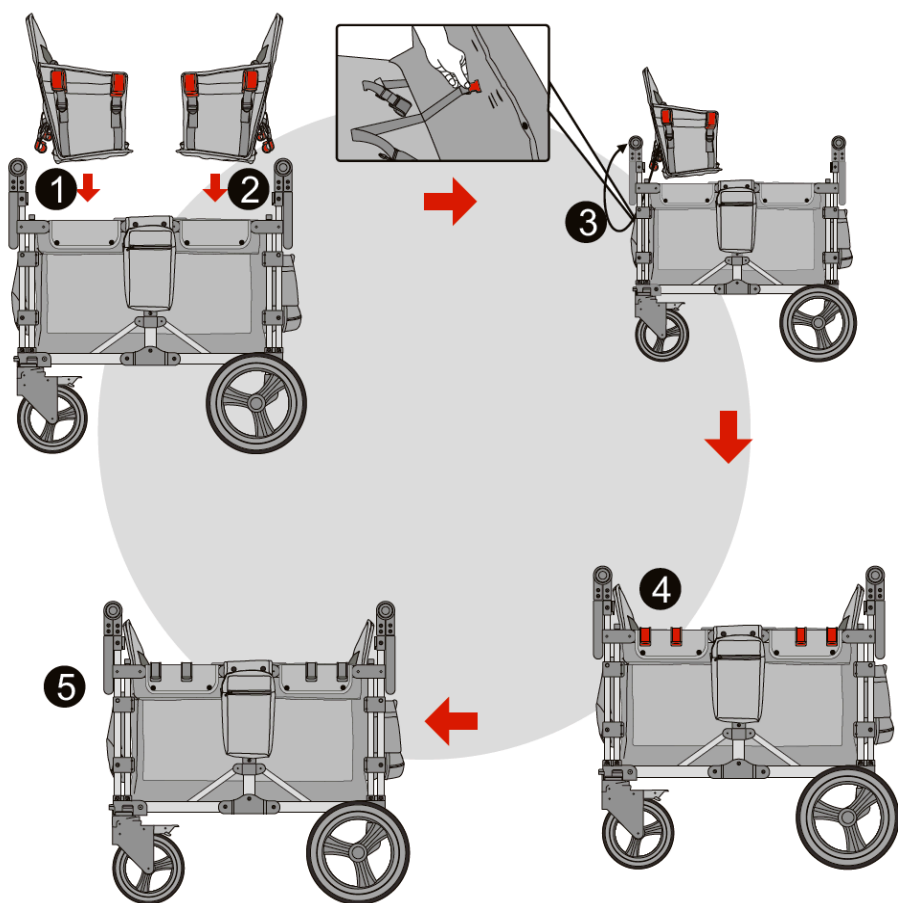

ASSEMBLY INSTRUCTIONS

TRAY INSTALLATION

INSTALLING KEENZ XC TRAY: Lower the beverage rack to the middle position of the body and hang the beverage rack with four hooks on both sides of the body. Similarly, remove the beverage rack hook from the body.

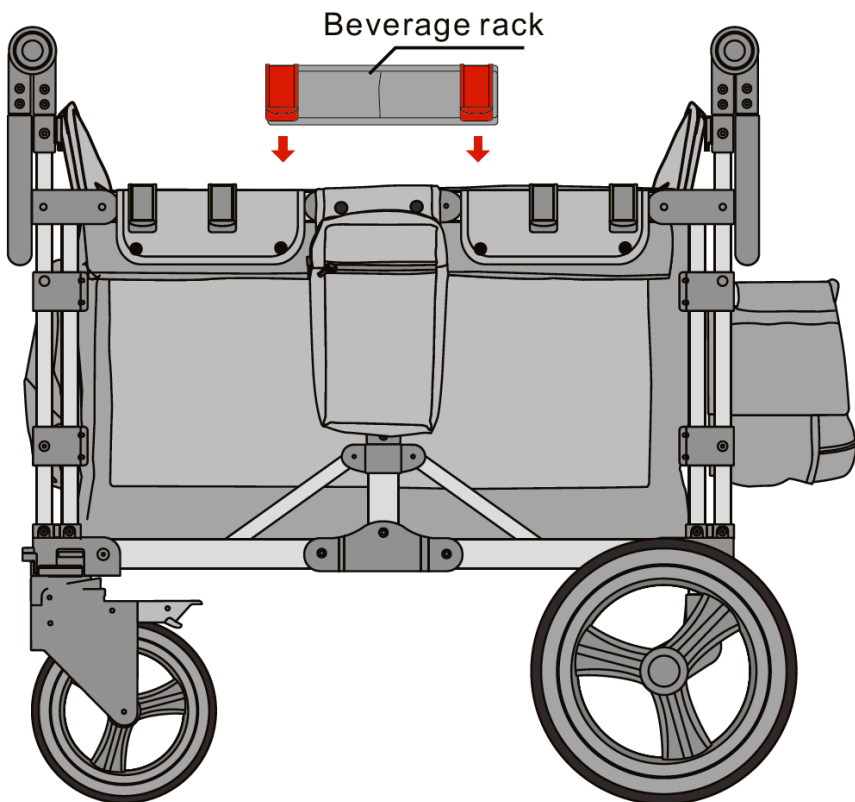

ASSEMBLY INSTRUCTIONS

CANOPY INSTALLATION

CANOPY INSTALLATION: First, as shown in figure (1), then open the switch in the direction of the arrow, and lift the carriage pole upward (2). Finally, the four Angle buckles on the canopy are clamped into the four poles to complete the installation of the canopy.

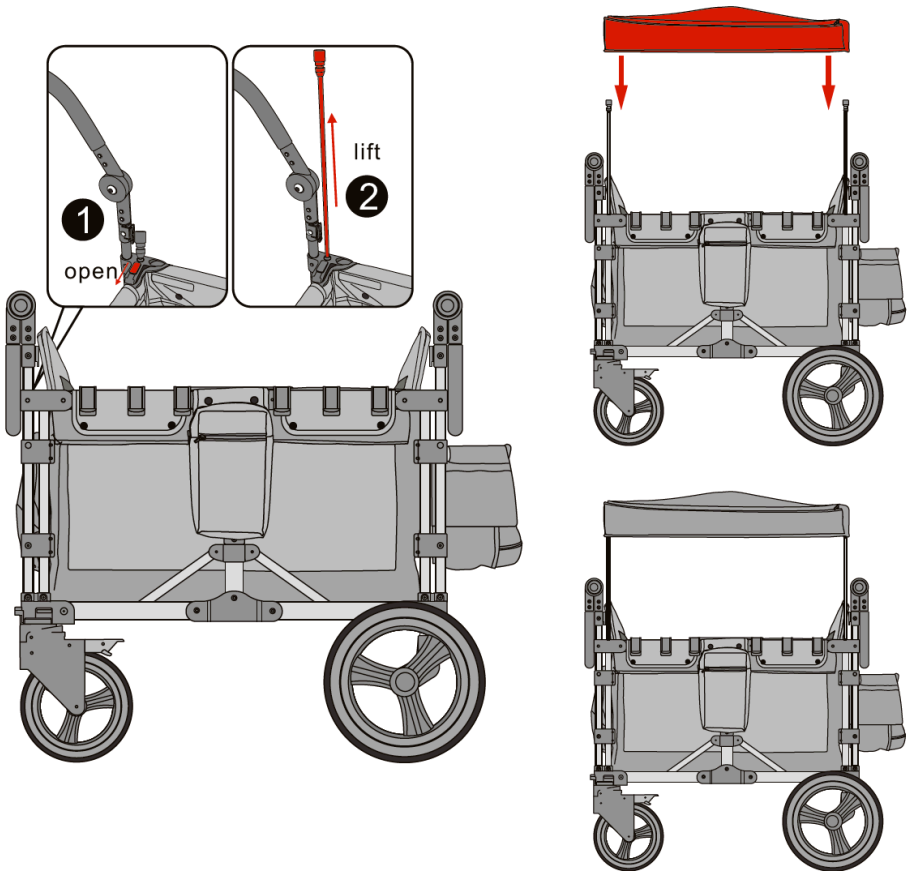

ASSEMBLY INSTRUCTIONS

UNFOLDING

UNFOLD: First, remove the big canopy (1), put away the pole, and then pinch the car handles (2) on both sides, lift them up (3) at the same time, and pull in the pressure (4) on both sides until tightened, buckle the car buckle to complete closing.

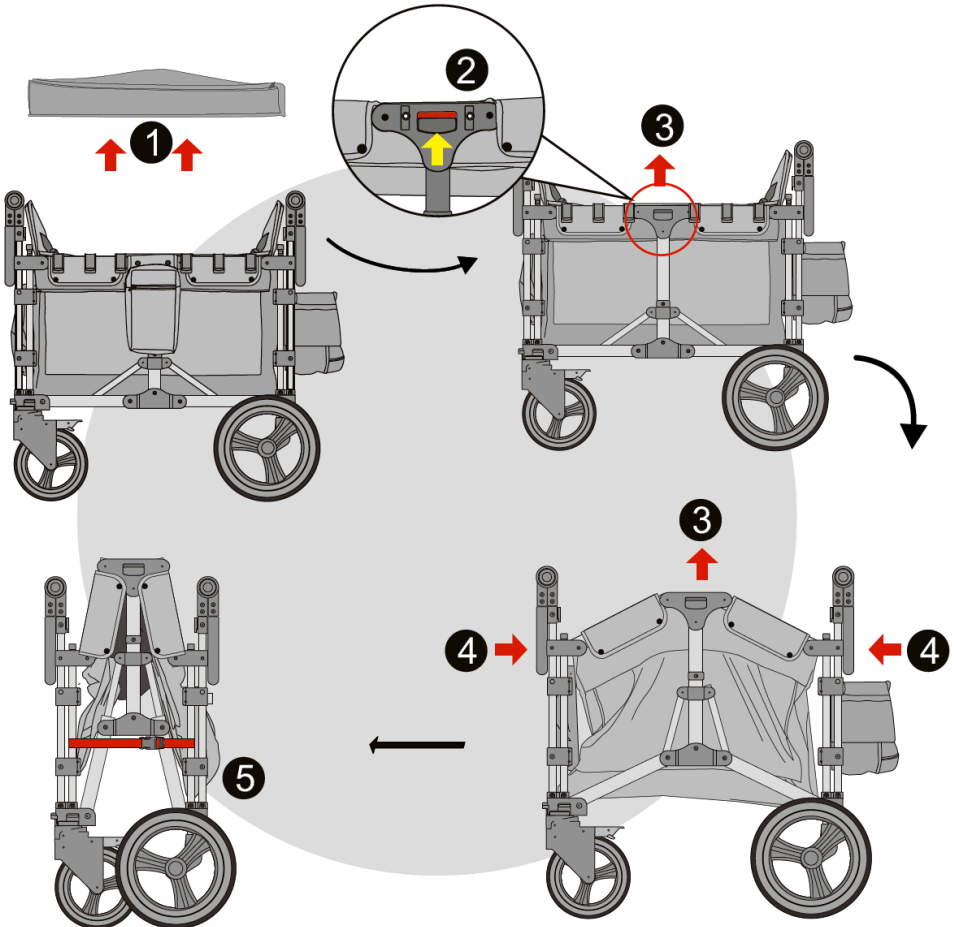

⚠️ WARNING

- This product is only suitable for children ages 6 months and older. It is not suitable for younger children due to minimum balance and coordination required for safe use.
- Never leave children unattended.
- Always use restraint system.
- Avoid serious injury from falling or sliding out. Always use 5-point harness to secure children.
 - An audible “click” must be heard in order to determine that each seat and frame lock is secure and locked in the proper position.
 - To ensure proper locking engagement, check and make sure the fabric cannot be disengaged from the product without unlocking the device.
- Use 5-point safety harness as soon as your child can sit unaided.
- Check that the 5-point safety harness and all attachment devices are correctly engaged before use.
- Always apply brakes when taking children in or out.
- Do not hang items on the product at any time. The product may become unstable.

USE OF THE 5-POINT SAFETY HARNESS

FASTENING: Snap the buckle on the upper side of the seat belt buckle to the insert plate, and then insert the combined insert plate into the center buckle of the seat belt buckle.

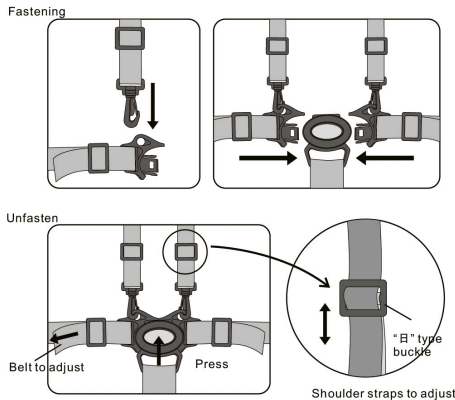

UNFASTEN: To unfasten the buckle of the safety belt, press the exposed insert part on both sides of the center buckle of the safety belt and make it pop out from the center buckle to open the buckle.

OPERATING STROLLER WAGON

SAFETY WARNINGS FOR TRANSPORTING CHILDREN

WARNING

- Only for children ages 6 months and older. Not suitable for younger children due to minimum balance and coordination required for safe use.
- Never leave children unattended.
- Do not let your child play with this product.
- Always use restraint system.
- Avoid serious injury from falling or sliding out. Always use 5-point harness to secure children.
- Use 5-point safety harness as soon as your child can sit unaided.
- Check that the 5-point safety harness and all attachment devices are correctly engaged before use.
- Always apply brakes when taking children in or out.
- Secure stored items and keep them away from children so that children are not hit, trapped or suffocated by those items.
- The product may become unstable if the manufacturer's recommended load is exceeded.
 - Maximum weight limit per child is 55 lbs. (25 kg).
 - Maximum weight limit for the storage bin and bag is 20 lbs. (9 kg).
 - Maximum vehicle weight limit is 216 lbs. (99 Kg).
 - Maximum height per child is 48" (122 cm).
 - Maximum tray weight limit is 66 lbs. (30 kg).
- Do not attempt to maneuver the product over curbs. "Curb Popping" could break or cause damage to the handle assembly.
- Loads attached to the handle or sides will affect the stability of the product.
- If a parcel bag other than one recommended by the manufacturer is used, the product may become unstable.
- Do not hang items on the product at any time. The product may become unstable.

OPERATING STROLLER WAGON

SAFETY WARNINGS FOR TRANSPORTING CHILDREN

WARNING

- Do not install a mattress or other similar products in the Stroller Wagon compartment. The product could become unstable and children could fall out and be injured.
- Do not transport children when product is in the folded position.
- Do not let your child play with this product.
- The product may become unstable if the manufacturer's recommended load is exceeded.
- Do not exceed maximum load of 216 lbs. (99 Kg) for the product.
- Loads attached to the handle or sides will affect the stability of the product.
- Do not hang items on the product at any time. The product may become unstable.
- This product is not a jogger. This product is not suitable for running or skating. Do not use the product while running or jogging, with bicycles or motor vehicles, or while skating or during other similar activities.
- Ensure that all locking devices are engaged before use.
- Do not use as a child car seat or to transport children in a motor vehicle.
- Do not use the product on an escalator or moving walkway.
- Always use caution on uneven surfaces. Contents may become unstable and children could be injured by them.
- Do not allow children to play unsupervised next to the product.
- Ensure that all fasteners (nuts & bolts) are tightened and secure before use.

OPERATING STROLLER WAGON

CANOPY USE - SIDE CURTAINS

After the big canopy is installed, open the four buckles inside the big top, hang down the shade cloth on both sides, and fix it with adhesive buckles.

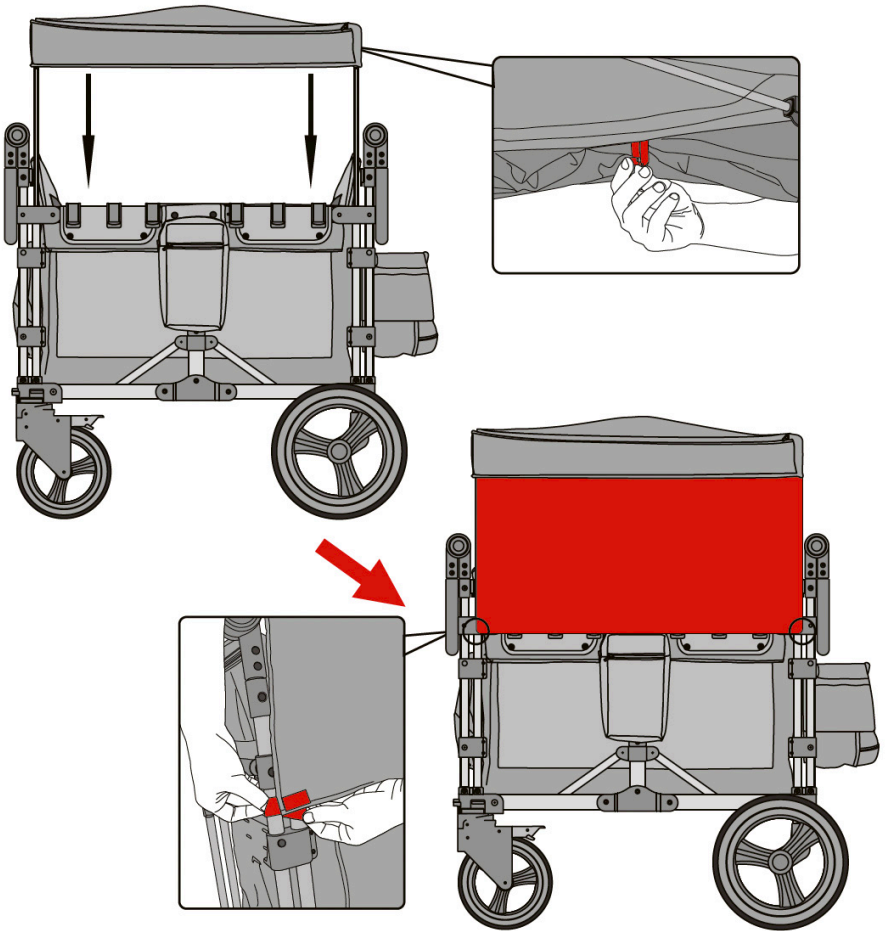

OPERATING STROLLER WAGON

CANOPY USE - TOP MESH

In addition to shielding the sun, the big canopy can also provide ventilation. Similarly, as long as you unzip both sides of the big roof, you can roll up the whole roof to one side, increasing the ventilation effect and provide a more comfortable environment for your baby.

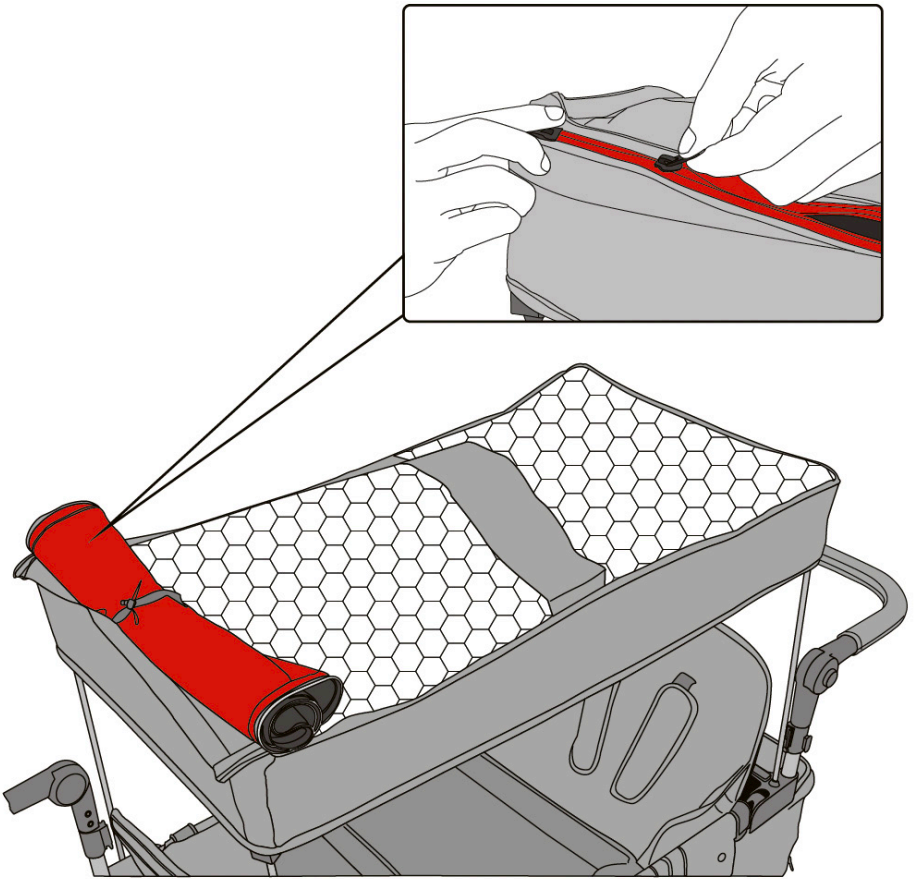

OPERATING STROLLER WAGON

HANDLE ADJUSTMET

HANDLE ADJUSTMENT: Handle adjustment is divided into seven positions. First, press the knob adjustment button inside the handle joint on both sides with your thumb, and then adjust the appropriate height of the handle up and down.

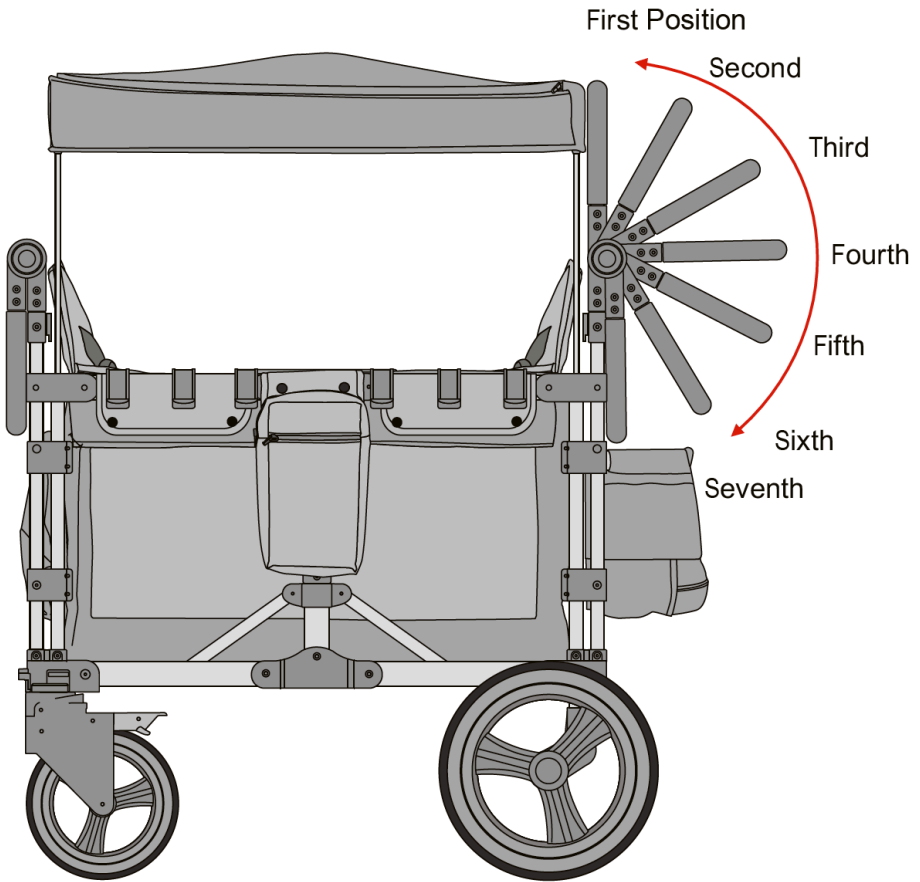

OPERATING STROLLER WAGON

SAFETY WARNINGS FOR PARKING AND BRAKING

⚠ WARNING

- Always make sure the brake pedal is fully depressed and that the wheels will not move before you release the handle.
- Always apply the brakes when taking children in or out.
- Always lock the brakes when parked to prevent unintended movement.
- Do not park on elevated or sloped surfaces with children on board, even if the brakes have been locked.

REAR-WHEEL BRAKE OPERATION

REAR-WHEEL BRAKE: press down the rear wheel brake pedal, the rear wheel brake, the stroller cannot be pushed; Instead, lift the brake pedal upward, unlock the rear wheel, and push the stroller.

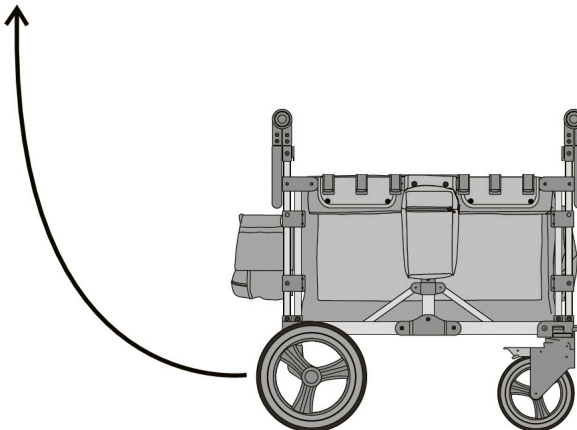
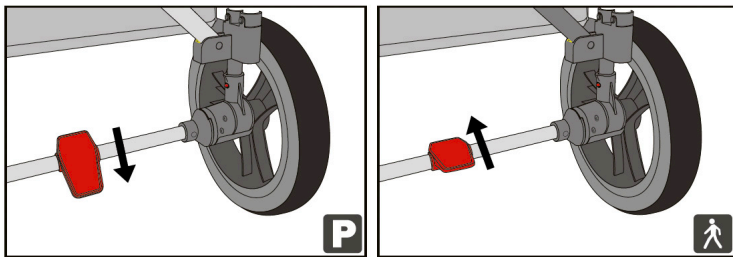

PRODUCT REGISTRATION FOR SAFETY ALERT OR RECALL ONLY

Register your KEENZ Stroller Wagon online at <https://keenz.us/pages/product-registration> or fill out the prepaid registration postcard included with these instructions and mail it today.

We will use the information you provide to contact you only if there is a safety alert or recall for this product. We will not sell, rent, or share your personal information. If you register on the website, you do not need to fill out the card that came with your product.

CARE & MAINTENANCE

FRAME AND FABRIC CARE

- Avoid prolonged exposure to direct sunlight as this may cause materials and fabric to fade.
- Periodically wipe down plastic parts with a soft damp cloth. Always dry any metallic parts to prevent oxidation if the Stroller Wagon has come in contact with water.
- Regularly check the condition of the wheels and keep them clean of dust and sand.
- Do not fold or store Stroller Wagon if frame or fabric is wet. Do not store Stroller Wagon in a damp environment.
- Contact customer service with any questions related to care, maintenance or repair of your Stroller Wagon.



Wash by hand in cold water



Do not bleach



Dry Flat



Do not iron



Do not dry clean

WARNINGS AND INSTRUCTIONS

⚠ WARNING

- Product is flammable. Do not use near open flame or other sources of heat.
- Regularly check hardware, fasteners and parts. Do not use the product if any hardware, fastener or part is missing, damaged or broken.
- Contact KEENZ Customer Service for replacement parts or service questions at <https://keenz.us> phone: +1 855-569-5336 or email to support@keenz.us
- Do not make any alterations or modifications to the product or use products, hardware or parts that have not been supplied by KEENZ.
- Do not use accessories which are not approved by the manufacturer.
- Only use replacement parts supplied and recommended by the manufacturer.
 - This will void your warranty and may cause instability or structural damage to the product or personal injury or death.

KEENZ LIMITED WARRANTY

WHAT IS COVERED?

KEENZ warrants that this product will be free from defects in material and workmanship occurring under normal use for a period limited to six (6) months from the date of the original purchase if the product is not registered with KEENZ, or one (1) year from the date of original purchase if the product is registered with KEENZ within six (6) months of the original purchase date of the product. You can register online at <https://keenz.us/pages/product-registration> or by filling out and mailing the postage paid card that is affixed to the safety harness of all new Stroller Wagons.

WHO IS COVERED?

This warranty only covers the original purchaser of the product and cannot be transferred to any other person. The product must have been assembled and maintained per the product instructions.

WHAT IS NOT COVERED?

This warranty does not cover:

- KEENZ Parts and accessories that were not supplied by KEENZ
- Damage caused by misuse, lack of care, mishandling, accident, abuse, other abnormal use, storage damage, or use of the product other than for its intended purpose
- Damage caused by improper or unauthorized repair or maintenance
- Any modifications or alterations of the product
- Normal wear and tear
- Cosmetic issues such as fading or scratches from normal wear
- Any other cause or damage not arising from defects in material and workmanship

HOW DO I MAKE A WARRANTY CLAIM?

You can make a warranty claim by emailing us at support@keenz.us. We will respond within 2 business days.

HOW DO I REGISTER MY NEW KEENZ PRODUCT?

Register your KEENZ product at <https://keenz.us/pages/product-registration>

SOLE AND EXCLUSIVE REMEDY

Your sole and exclusive remedy and KEENZ's exclusive liability under this Limited Warranty is for KEENZ, at its option, to either repair or replace the defective product. Repaired or replaced products will be warranted to the end of the warranty period set forth above for the product or 90 days from the repair or replacement of the product, whichever occurs first.

DISCLAIMERS

This Limited Warranty is the only warranty made to you for the product and is provided in lieu of any other express or implied warranties or similar obligations (if any) created by any advertising, documentation, packaging, or other communications. EXCEPT FOR THIS LIMITED WARRANTY AND TO THE MAXIMUM EXTENT PERMITTED BY APPLICABLE LAW, KEENZ HEREBY DISCLAIMS ALL OTHER WARRANTIES AND CONDITIONS, WHETHER EXPRESS, IMPLIED OR STATUTORY, INCLUDING, BUT NOT LIMITED TO, ANY IMPLIED WARRANTY OF MERCHANTABILITY OR OF FITNESS FOR A PARTICULAR PURPOSE.

IN NO EVENT SHALL KEENZ OR ITS SUPPLIERS BE LIABLE TO YOU OR ANY THIRD PARTY FOR ANY INDIRECT, INCIDENTAL, CONSEQUENTIAL, SPECIAL, EXEMPLARY, OR PUNITIVE DAMAGES ARISING OUT OF THE USE OF THE PRODUCT, INCLUDING, WITHOUT LIMITATION, PROPERTY DAMAGE, LOSS OF VALUE OF THE PRODUCT OR LOSS OF USE OF THE PRODUCT, EVEN IF KEENZ HAS BEEN ADVISED OF THE POSSIBILITY OF SUCH DAMAGES.

KEENZ does not authorize any person to assume or create for it any obligation or liability in connection with the product other than as expressly set forth herein.



Contact Us:

email: support@keenz.us
<https://keenz.us>





Manuel d'Instruction

English Page 2

French Page 25

Spanish Page 47

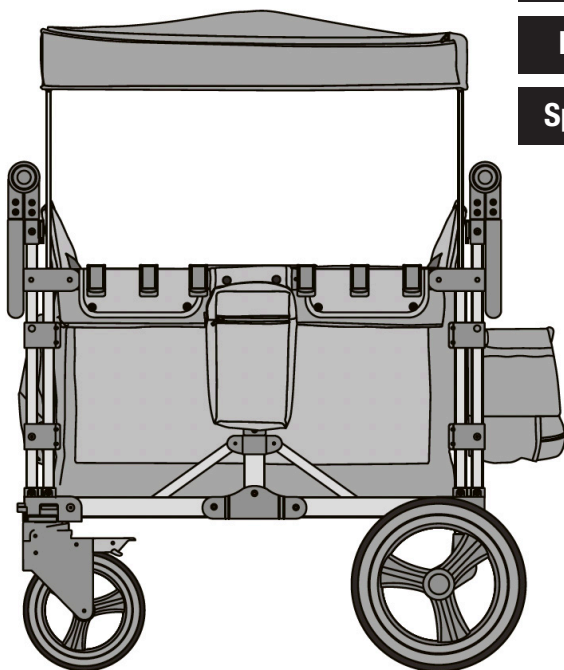

2 Passenger Multipurpose Stroller Wagon

KEENZ est fier d'annoncer l'arrivée de la prochaine génération de Wagon Poussette Pliant ! Nous avons pris nos anciens designs pour les faire évoluer au niveau supérieur en annonçant notre Wagon Poussette Polyvalent pour 2 Passagers premium. Notre nouveau Wagon Poussette Polyvalent est la combinaison parfaite entre forme, fonction, et utilité.

Mélangant un design ergonomique avec des fonctions inégalées de luxes et de sécurité, notre design polyvalent combine l'esthétique avec l'utilité pour créer le wagon pliant le plus habilement conçu du marché.

Important - Veuillez garder ces instructions pour référence future.

Table Of Contents

Importance De Ces Instructions.....	pg. 26
Assistance Au Consommateur Et Questions.....	pg. 26
Utilisation Recommandée Du Produit.....	pg. 26
Qu'est Ce Qu'il Y A Dans La Boite.....	pg. 27
Mises En Garde Et Information Générale De Sécurité.....	pg. 28
Instruction D'assemblage Pour Le Dépliage.....	pg. 30
Installation Et Enlèvement Des Roues Arrière.....	pg. 31
Installation Et Enlèvement Des Roues Avant.....	pg. 32
Installation Des Sièges.....	pg. 33
Installation Du Plateau.....	pg. 34
Installation De L'auvent.....	pg. 35
Dépliage Pour Le Rangement.....	pg. 36
Mises En Garde Et Instruction Pour Le Harnais De Sécurité À 5 Points.....	pg. 37
Mises En Garde De Sécurité Pour Le Transport D'enfants.....	pg. 38
Utilisation De L'auvent – Rideaux Latéraux.....	pg. 40
Utilisation De L'auvent – Filet De L'auvent.....	pg. 41
Reglage De La Poignee.....	pg. 44
Utilisation Du Frein Aux Roues Arriere.....	pg. 43
Enregistrement Du Produit Pour Alerte Ou Rappel De Securite Seulent.....	pg. 44
Garantie Limitée De Keenz.....	pg. 45
Manual De Instrucciones.....	pg. 47

IMPORTANCE DE CES INSTRUCTIONS

⚠ ATTENTION

- Lire toutes ces instructions avant l'assemblage ou l'utilisation de ce produit pour éviter tout risque de blessures sérieuses ou la mort
- Le montage et l'utilisation incorrects de ce produit peuvent entraîner de sérieuses blessures ou la mort.
- Ne pas lire ou suivre ces instructions peut entraîner de sérieuses blessures ou la mort.

ASSISTANCE AU CONSOMMATEUR ET QUESTIONS

Si vous avez des questions regardant l'assemblage ou l'utilisation sûr de ce produit, veuillez contacter le service du consommateur de KEENZ par email à support@keenz.us, ou par téléphone au +1 855-569-5336 ou en visitant le site internet à l'adresse suivante <https://keenz.us>.



UTILISATION RECOMMANDEE DU PRODUIT

⚠ ATTENTION

- Ce produit est seulement conçu pour des enfants d'au moins 6 mois. Il n'est pas conçu pour des enfants plus jeunes à cause d'un minimum de balance et de coordination requis pour une utilisation sûre.
- Votre nouveau Wagon Poussette Polyvalent XC Plus est conçu pour une utilisation avec un maximum de 2 enfants en utilisant le harnais de sécurité à 5 points situé aux sections avant et arrière du produit.
- Le poids maximum total pour deux enfants et le chargement est de 216 livres. (99kg).
- Vous devez lire et suivre les mises en garde et les instructions dans ce manuel pour éviter de sérieuses blessures ou la mort.
- Garder ces instructions pour une utilisation future.

Keenz Wagon Poussette Polyvalent Pliant XC

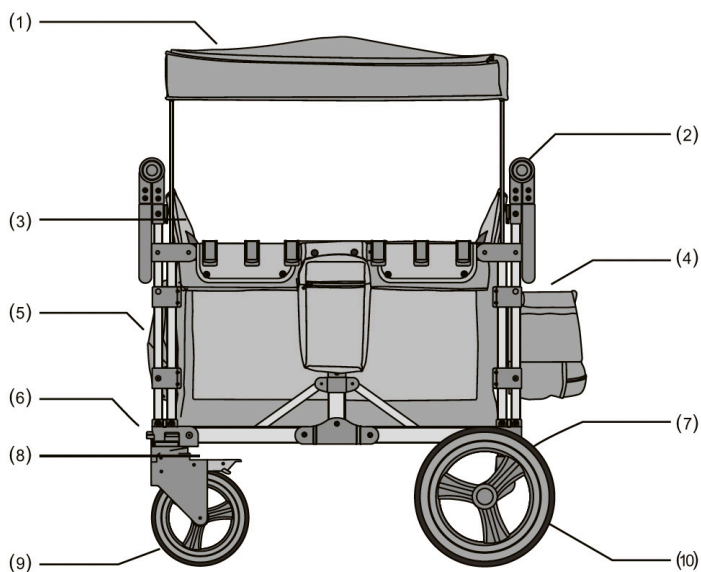

- | | |
|------------------------------------|---|
| 1. Auvent | 6. Bouton d'Orientation des Roues Avant |
| 2. Bouton de Réglage de la Poignée | 7. Pédale de Frein des Roues Arrière |
| 3. Tissu de Siège Amovible | 8. Pédale de Frein des Roues Avant |
| 4. Panier | 9. Roue Avant |
| 5. Bac de Rangement | 10. Roue Arrière |

Qu'est ce qu'il y a Dans La Boite

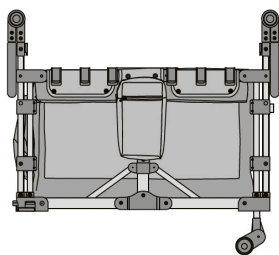

Armature (1)

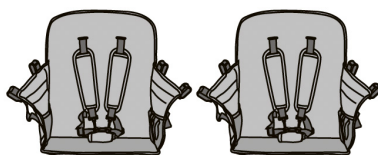

Sièges du Wagon (2)

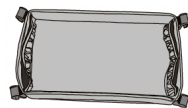

Plateau (1)



Auvent (1)

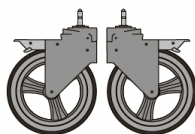

Roues Avant (2)

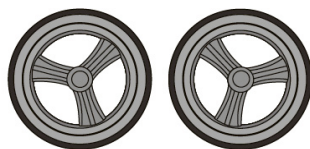

Roues Arrière (2)

ATTENTION

- Ce produit est seulement conçu pour des enfants d'au moins 6 mois. Il n'est pas conçu pour des enfants plus jeunes à cause d'un minimum de balance et de coordination requis pour une utilisation sûre.
- Ne jamais laisser des enfants sans surveillance.
- Ne jamais laisser des enfants jouer avec ce produit.
- Toujours utiliser le système de sécurité.
- Utiliser le harnais de sécurité à 5 points dès que l'enfant peut s'asseoir sans aide.
- Vérifier que le harnais de sécurité à 5 points et que tous les accessoires soient correctement attachés avant utilisation.
- Toujours enclencher le frein avant de positionner ou sortir les enfants.
- Sécuriser tout objet et les garder hors d'atteinte des enfants afin que les enfants ne soient ni frappés, ni coincés, ni étouffés par ces objets.
- Le produit peut devenir instable si le poids recommandé par le fabricant est dépassé.
 - Limite maximale de poids par enfant est de 55 livres. (25kgs).
 - Limite maximale de poids pour le bac de rangement et le sac est de 20 livres. (9kgs).
 - Limite maximale du poids du véhicule est de 216 livres. (99kgs).
 - Taille maximale par enfant est de 48 pouces. (122cm).
 - Limite maximale du poids du plateau est de 66 livres. (30kgs).
- Si un sac de rangement, autre que celui recommandé par le fabricant est utilisé, le produit peut devenir instable.
- Tout chargement attaché à la poignée ou sur les côtés peut jouer sur la stabilité du produit.
- Ne pas pendre d'objets sur le produit à n'importe quel moment. Le produit peut devenir instable.
- Ne pas installer de matelas ou autre produit similaire dans la partie intérieure du Wagon Poussette. Le produit pourrait devenir instable et les enfants pourraient tomber et se blesser.
- Ce produit n'est pas conçu pour faire du jogging. Le produit n'est pas conçu pour courir ou faire du patin. Ne pas utiliser ce produit en courant ou faisant du jogging, avec des vélos ou véhicules à moteur, ou en faisant du patin ou pendant d'autres activités similaires.
- Ne jamais permettre à plus de 2 enfants de monter à bord à n'importe quel moment.

ATTENTION

- S'assurer que tous les dispositifs de verrouillage soient enclenchés avant utilisation.
- Vérifier que le tissu soit correctement attaché avant utilisation.
- Vérifier que la partie intérieure du Wagon Poussette (pram) soit correctement enclenchée avant utilisation.
- Ne pas utiliser comme siège auto ou pour le transport d'enfants dans un véhicule à moteur.
- Ne pas utiliser ce produit dans un escalateur ou sur un tapis roulant.
- Ne pas s'asseoir sur le bac de rangement ou l'auvent. Cela pourrait faire effondrer ou rendre le produit instable.
- Il y a des endroits à risque de pincements entre les supports et l'armature du produit qui pourraient causer des blessures. Eviter ces endroits à risque de pincements en ouvrant et fermant le produit ou lors d'ajustements.
- Pour éviter toute blessure, veuillez éloigner les enfants lors du pliage et dépliage du produit.
- Ne pas stationner le Wagon Poussette avec des enfants à l'intérieur sur des surfaces élevées ou penchées, même si le frein est enclenché.
- Ne jamais laisser des enfants à l'intérieur de ce produit en montant ou descendant des escaliers.
- Toujours faire attention sur des surfaces inégales. Le contenu peut devenir instable et les enfants pourraient se blesser.
- Toujours enclencher le frein pendant le stationnement pour éviter tout mouvement inattendu.
- Ne pas autoriser les enfants à jouer sans surveillance à côté du produit.
- Le produit est inflammable. Ne pas l'utiliser près de flamme ou toute autre source de chaleur.
- Vérifier régulièrement l'équipement et les pièces. Ne pas utiliser ce produit si l'équipement ou les pièces sont endommagés ou cassés.
 - Contacter le service du consommateur de KEENZ pour le remplacement de pièces ou pour des questions sur les réparations par email à support@keenz.us ou par téléphone au 1 855-569-5336 ou en visitant le site internet à l'adresse suivante <https://keenz.us>.
 - Ne pas altérer ou modifier le produit ou l'utilisation du produit, équipement ou pièces qui ont été fournis par KEENZ.

INSTRUCTIONS D'ASSEMBLAGE

⚠ ATTENTION

- Risque d'étouffement pour des enfants de moins de 3 ans. Contient des petites pièces.
- Pendant le déballage et l'assemblage, vérifier que toutes les pièces, les sacs d'emballages soient comptabilisés et gardés hors de portée des enfants. Vérifier que tous les boulons soient serrés.
- Ne pas essayer d'ouvrir ou de fermer le produit avec des enfants à l'intérieur.

DEPLIAGE

ETAPE 1: Sortir le produit du carton d'emballage, séparer les roues et les pièces, ajuster la plateforme comme dans la photo ci-dessous pour préparer l'installation.

ETAPE 2: Comme montré dans la photo, détacher la boucle (1), appuyer sur les joints larges de chaque côté (2) en même temps, puis écarter (3) les deux côtés dans la direction montrée dans la photo, et finir par écarter entièrement l'armature.

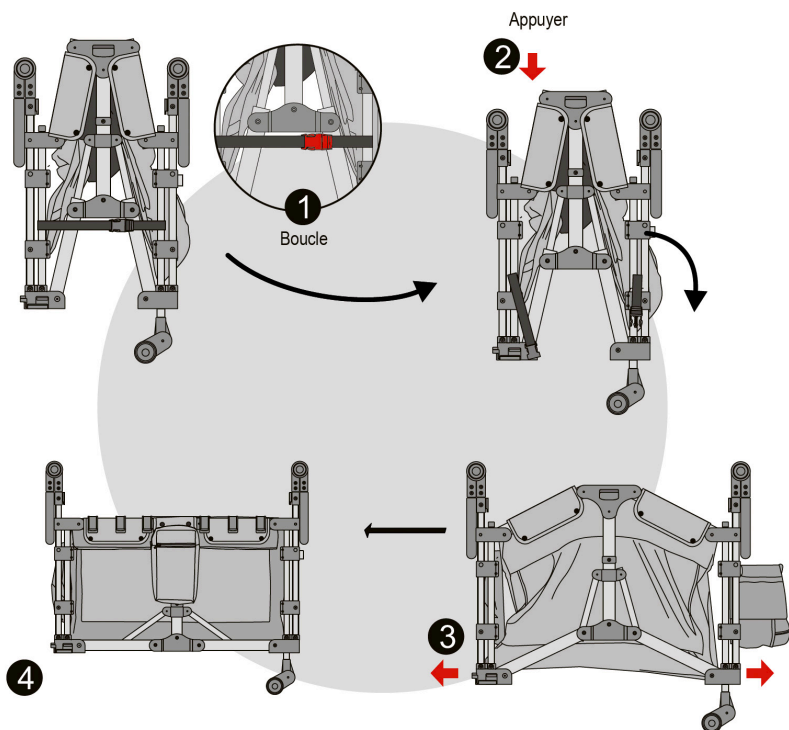

INSTRUCTIONS D'ASSEMBLAGE

INSTALLATION ET ENLEVEMENT DES ROUES ARRIERE

ETAPE 1: Aligner l'axe de la roue arrière avec le montant de la prise de la roue arrière. Insérer le montant jusqu'au déclic. Tirer le montant dans le sens inverse pour s'assurer que l'axe de roue est sécurisé.

ETAPE 2: Insérer une des roue arrière dans le trou pour la roue. Après le déclic, tirer la roue dans le sens inverse pour s'assurer que la roue soit bien installée.

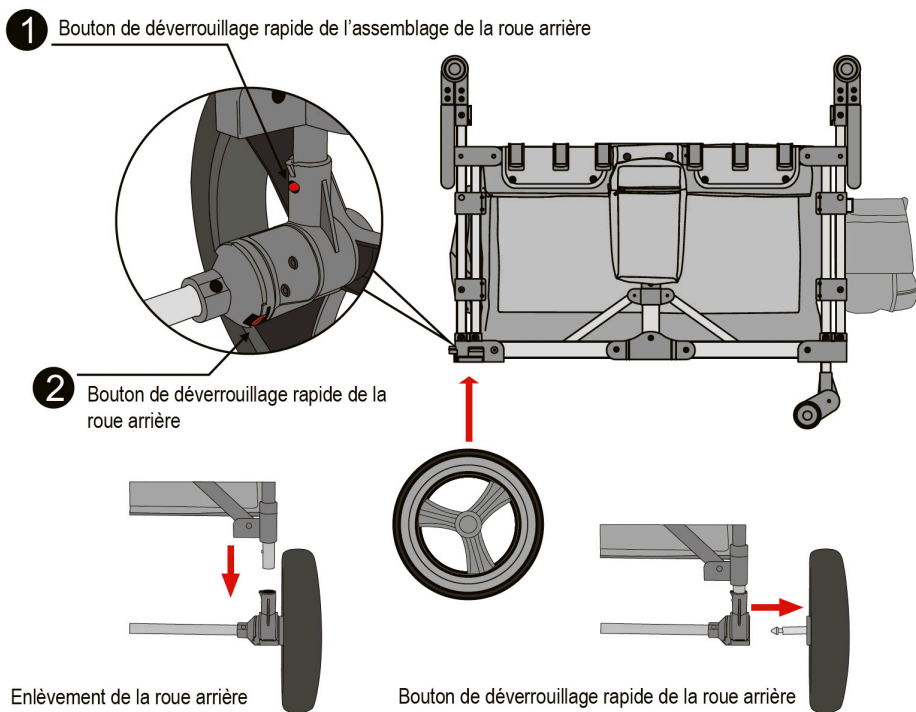

ETAPE 1: Trouver le bouton de déverrouillage rapide de la roue arrière (1), presser le bouton à l'intérieur du trou pour libérer l'assemblage de la roue.

ETAPE 2: Trouver le bouton de déverrouillage rapide de la roue arrière (2), tirer sur le bouton et tirer la roue dans le sens inverse.

INSTRUCTIONS D'ASSEMBLAGE

INSTALLATION ET ENLEVEMENT DES ROUES AVANT

INSTALLATION DES ROUES AVANT: Aligner la tige de l'assemblage de la roue avant avec le trou du montant du cadre avant et enfiler la tige jusqu'au déclic. Puis tirer la roue dans le sens inverse pour s'assurer de l'installation correcte de la roue. Installer la deuxième roue de la même façon.

ENLEVEMENT DE LA ROUE AVANT: Presser le bouton de désassemblage rapide de la roue avant, déplacer le bouton dans le sens de la flèche et tirer la roue hors du montant du cadre.

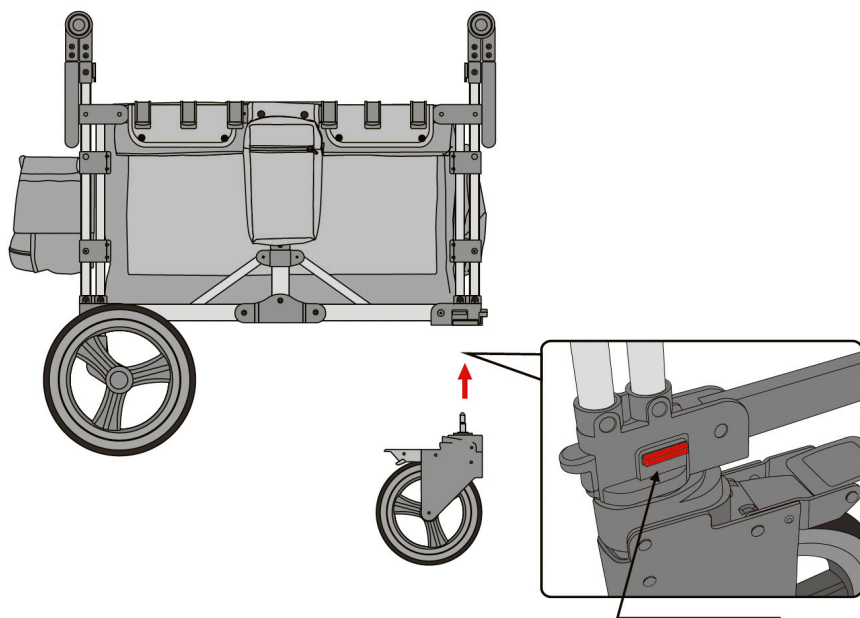

Bouton de désassemblage rapide de la roue avant

INSTRUCTIONS D'ASSEMBLAGE

INSTALLATION DES SIÈGES

En premier, mettre le siège (1) (2) dans la partie intérieure du wagon comme sur la photo, puis passer le cordon positionné à l'arrière du siège par le trou dans le côté du wagon, passer autour du tube horizontal, puis attacher la boucle (3), finalement, pendre les 6 crochets sur le mur extérieur (4), terminer l'installation du siège (5), répéter de la même façon pour l'autre siège.

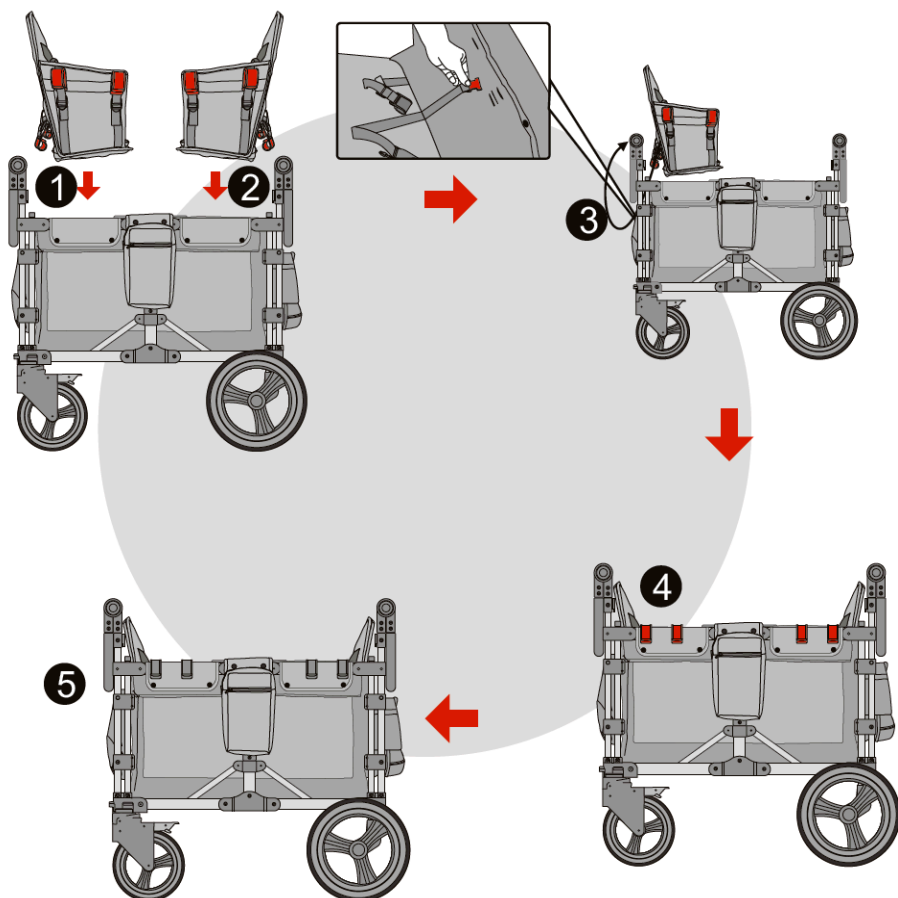

INSTRUCTION D'ASSEMBLAGE

INSTALLATION DU PLATEAU

INSTALLER LE PLATEAU KEENZ XC: Abaisser le support de boisson au milieu du montant du wagon et pendre le support de boisson avec les 4 crochets de chaque côté du wagon. Utiliser le processus inverse pour enlever le support de boisson.

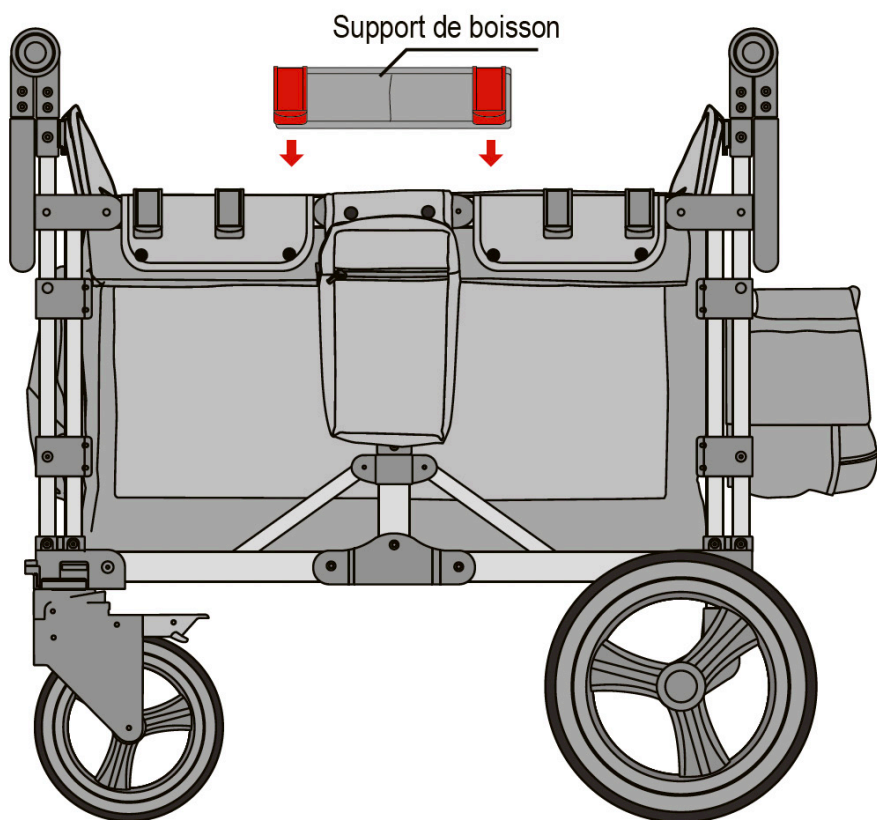

INSTRUCTION D'ASSEMBLAGE

INSTALLATION DE L'AUVENT

INSTALLATION DE L'AUVENT: En premier, mettre en place comme sur la photo (1), puis ouvrir et tirer sur la tige dans le sens de la flèche vers le haut (2). Finalement, clipser les 4 boucles dans les angles de l'auvent sur les tiges pour terminer l'installation de l'auvent.

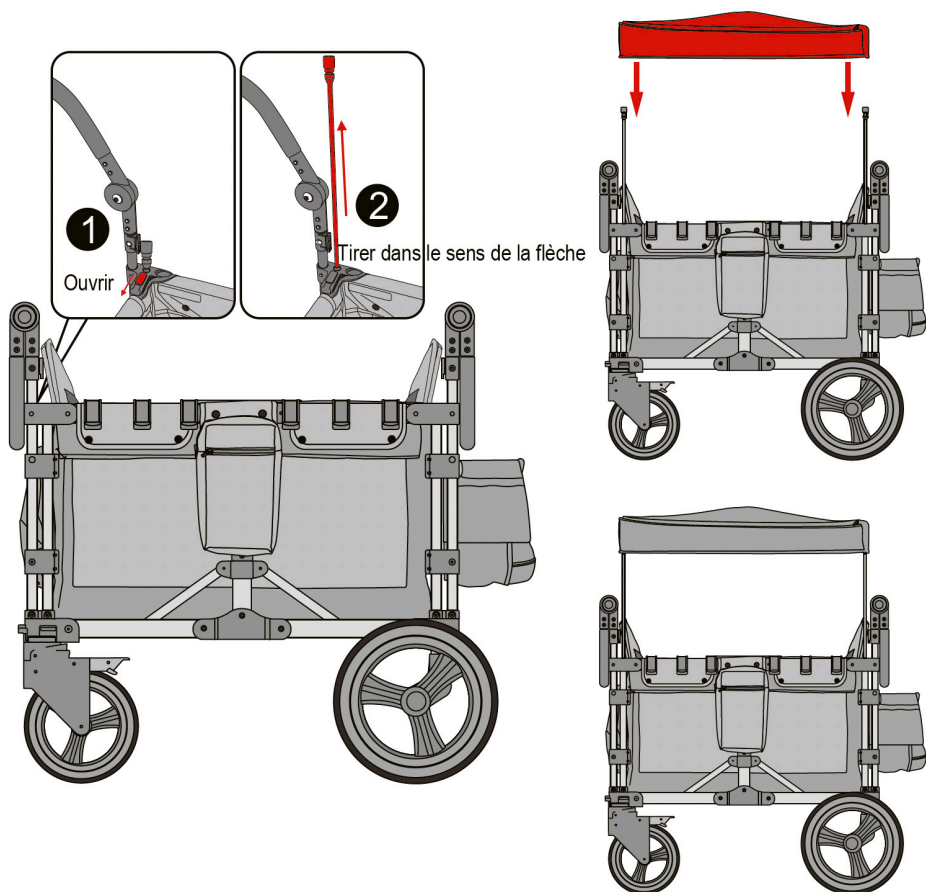

INSTRUCTIONS D'ASSEMBLAGE

DEPLIAGE

DEPLIAGE : En premier, enlever l'auvent (1), ranger les tiges de l'auvent, puis pincer les poignées au centre (2) de chaque côté, lever les poignées en même temps, puis mettre de la pression de chaque côté l'extérieur pour plier. Un fois plié, attacher le wagon avec la boucle de la sangle.

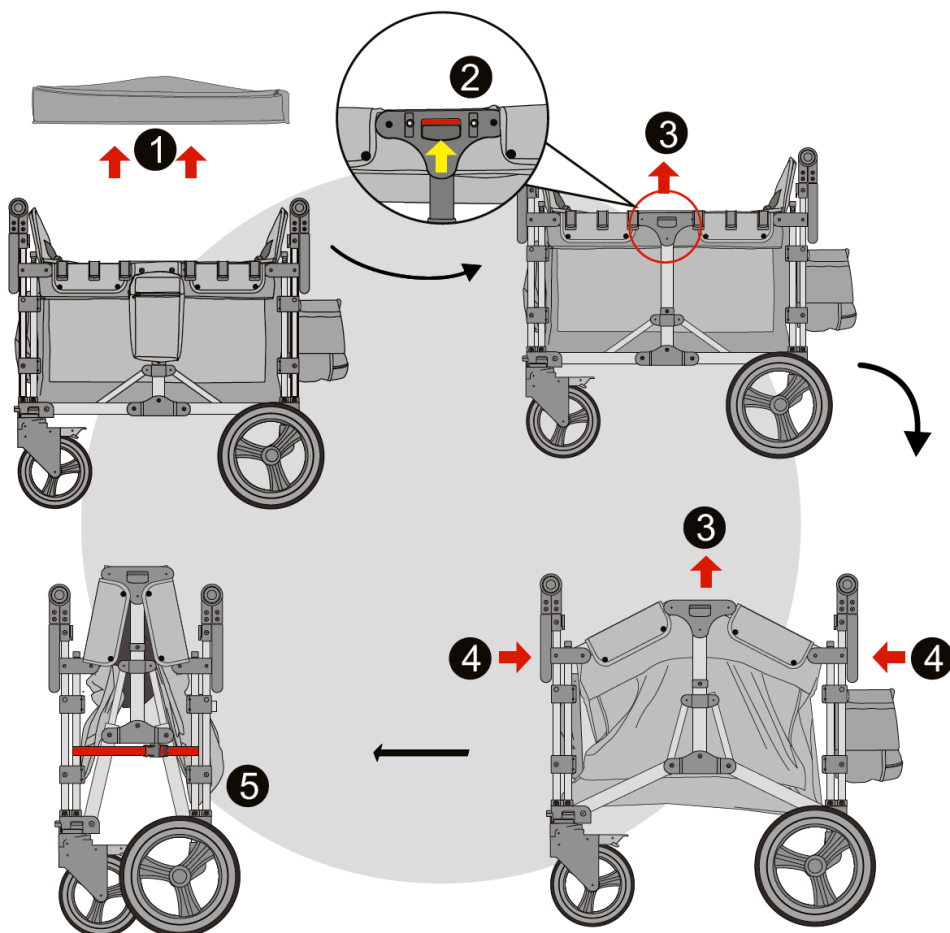

⚠ ATTENTION

- Ce produit est seulement conçu pour des enfants d'au moins 6 mois. Il n'est pas conçu pour des enfants plus jeunes à cause d'un minimum de balance et de coordination requis pour une utilisation sûre.
- Ne jamais laisser des enfants sans surveillance.
- Toujours utiliser le système de sécurité.
- Eviter des blessures graves à cause de chute ou glissade. Toujours utiliser le harnais de sécurité à 5 points pour sécuriser les enfants.
 - Un « dé clic » doit se faire entendre pour s'assurer que chaque siège et chaque point de verrouillage soient sécurisés et verrouillés dans sa proche position.
 - Pour s'assurer du bon verrouillage, vérifier que tissu ne puisse pas être détaché du produit sans le déverrouiller.
- Utiliser le harnais de sécurité à 5 points dès que l'enfant peut s'asseoir sans aide.
- Vérifier que le harnais de sécurité à 5 points et que tous les accessoires soient correctement attachés avant utilisation.
- Toujours enclencher le frein avant de positionner ou sortir les enfants.
- Ne pas pendre d'objets sur le produit à n'importe quel moment. Le produit peut devenir instable.

UTILISATION DU HARNAIS DE SECURITE A 5 POINTS

ATTACHER: Clipser l'attache sur le haut de la boucle du siège de chaque côté, puis insérer chaque côté dans la plaque de la partie inférieure centrale de la boucle.

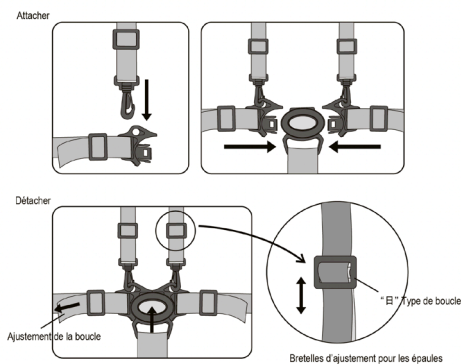

DETACHER: Pour détacher la boucle de la ceinture de sécurité, appuyer sur la partie centrale de la boucle pour libérer les attaches latérales et ouvrir la ceinture.

UTILISATION DU WAGON POUSSETTE

MISES EN GARDE DE SECURITE POUR LE TRANSPORT D'ENFANTS

ATTENTION

- Ce produit est seulement conçu pour des enfants d'au moins 6 mois. Il n'est pas conçu pour des enfants plus jeunes à cause d'un minimum de balance et de coordination requis pour une utilisation sûre.
- Ne jamais laisser des enfants sans surveillance.
- Ne jamais laisser des enfants jouer avec ce produit.
- Toujours utiliser le système de sécurité.
- Eviter des blessures graves à cause de chute ou glissade. Toujours utiliser le harnais de sécurité à 5 points pour sécuriser les enfants.
- Utiliser le harnais de sécurité à 5 points dès que l'enfant peut s'asseoir sans aide.
- Vérifier que le harnais de sécurité à 5 points et que tous les accessoires soient correctement attachés avant utilisation.
- Toujours enclencher le frein avant de positionner ou sortir les enfants.
- Sécuriser tout objet et les garder hors d'atteinte des enfants afin que les enfants ne soient ni frappés, ni coincés, ni étouffés par ces objets.
- Le produit peut devenir instable si le poids recommandé par le fabricant est dépassé.
 - Limite maximale de poids par enfant est de 55 livres. (25kgs).
 - Limite maximale de poids pour le bac de rangement et le sac est de 20 livres. (9kgs).
 - Limite maximale du poids du véhicule est de 216 livres. (99kgs).
 - Taille maximale par enfant est de 48 pouces. (122cm).
 - Limite maximale du poids du plateau est de 66 livres. (30kgs).
- Ne pas essayer de manœuvrer le produit pour « sauter des trottoirs », cela pourrait casser ou endommager l'assemblage de la poignée.
- Tout chargement attaché à la poignée ou sur les côtés peuvent jouer sur la stabilité du produit.
- Si un sac de rangement, autre que celui recommandé par le fabricant est utilisé, le produit peut devenir instable.

UTILISATION DU WAGON POUSSETTE

MISES EN GARDE DE SECURITE POUR LE TRANSPORT D'ENFANTS

ATTENTION

- Ne pas pendre d'objets sur le produit à n'importe quel moment. Le produit peut devenir instable.
- Ne pas installer de matelas ou autre produit similaire dans la partie intérieure du Wagon Poussette. Le produit pourrait devenir instable et les enfants pourraient tomber et se blesser.
- Ne pas transporter d'enfants quand le produit est plié.
- Ne jamais laisser des enfants jouer avec ce produit.
- Ce produit peut devenir instable si le poids recommandé par le fabricant est dépassé.
- Ne pas dépasser le poids maximal de 216 livres (99kgs) pour ce produit.
- Tout chargement attaché à la poignée ou sur les côtés peuvent jouer sur la stabilité du produit.
- Do not hang items on the product at any time. The product may become unstable.
- Ce produit n'est pas conçu pour faire du jogging. Le produit n'est pas conçu pour courir ou faire du patin. Ne pas utiliser ce produit en courant ou faisant du jogging, avec des vélos ou véhicules à moteur, ou en faisant du patin ou pendant d'autres activités similaires.
- S'assurer que tous les points de verrouillages soient sécurisés avant toute utilisation.
- Ne pas utiliser comme siège auto ou pour le transport d'enfants dans un véhicule à moteur.
- Ne pas utiliser ce produit dans un escalateur ou sur un tapis roulant.
- Toujours faire attention sur des surfaces inégales. Le contenu peut devenir instable et les enfants pourraient se blesser.
- Ne pas laisser les enfants jouer à proximité du produit.
- S'assurer que toutes les points d'attache (boulons et écrous) soient serrés et sécurisés avant toute utilisation.

UTILISATION DU WAGON POUSSETTE

UTILISATION DE L'AUVENT ET RIDEAUX LATÉRAUX

Après l'installation de l'auvent, détacher les 4 boucles à l'intérieur du toit de l'auvent, baisser les rideaux en tissu de chaque côté et les attacher avec les attaches adhésives.

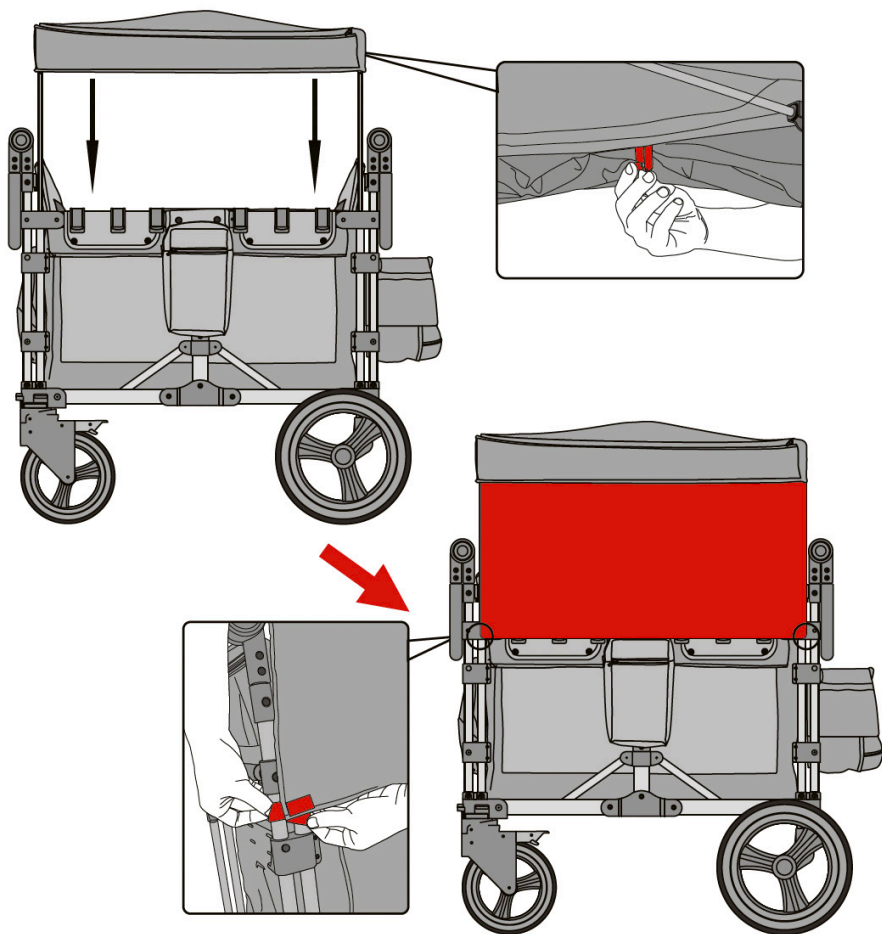

UTILISATION DU WAGON POUSSETTE

UTILISATION DE L'AUVENT – FILET DU TOIT

En plus de la protection contre le soleil, l'auvent peut aussi permettre de la ventilation. De la même manière, si vous ouvrez la fermeture éclair de chaque côté du toit, vous pouvez rouler le toit sur un côté et améliorer l'effet de ventilation et offrir un environnement plus confortable pour le bébé.

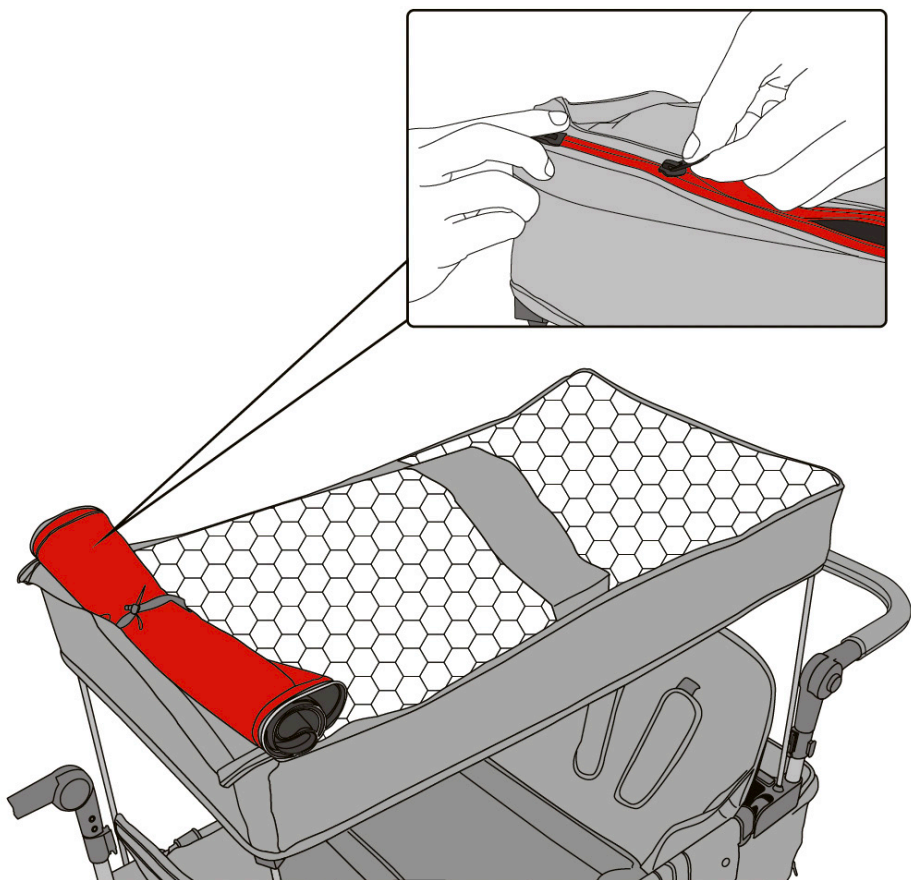

UTILISATION DU WAGON POUSSETTE

REGLAGE DE LA POIGNEE

REGLAGE DE LA POIGNEE: le réglage de la poignée est divisé en 7 positions. En premier, appuyer sur le bouton de réglage à l'intérieur du montant de la poignée de chaque côté avec votre pouce, et puis ajuster à la hauteur désirée en montant ou baissant la poignée.

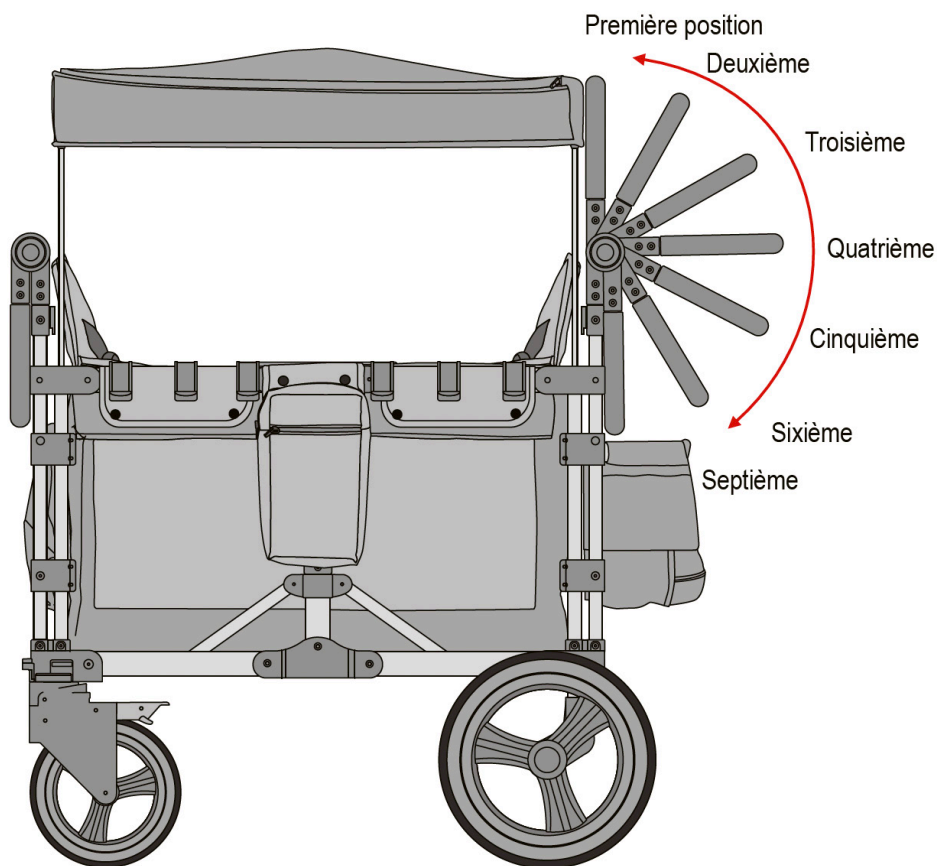

UTILISATION DU WAGON POUSSETTE

MISES EN GARDE DE SECURITE POUR LE STATIONNEMENT ET LE FREINAGE

⚠ ATTENTION

- Toujours s'assurer que la pédale de frein soit engagée et que les roues ne bougent pas avant de lâcher la poignée.
- Toujours enclencher le frein avant de positionner ou sortir les enfants.
- Toujours enclencher le frein pendant le stationnement pour éviter tout mouvement inattendu.
- Ne pas stationner le Wagon Poussette avec des enfants à l'intérieur sur des surfaces élevées ou penchées, même si le frein est enclenché.

UTILISATION DU FREIN AUX ROUES ARRIERE

FREIN AUX ROUES ARRIERE: Appuyer sur la pédale de frein aux roues arrière, les roues arrière ne bougeront plus et le wagon ne pourra pas être poussé. A l'inverse, lever la pédale de frein, les roues arrière pourront bouger et le wagon pourra avancer.

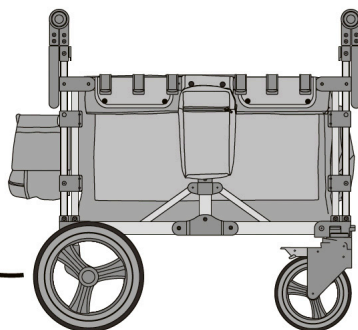
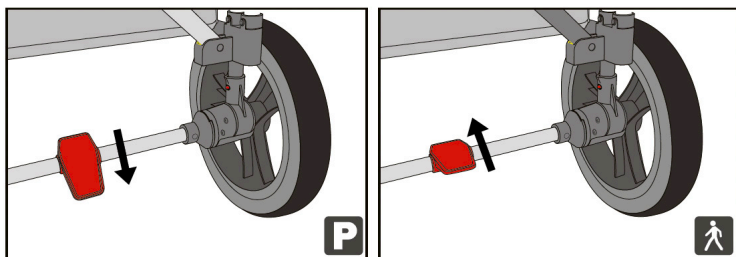

ENREGISTREMENT DU PRODUIT POUR ALERTE OU RAPPEL DE SECURITE SEULEMENT

Enregistrer votre Wagon Poussette KEENZ en ligne à <https://keenz.us/pages/product-registration> ou remplir la carte d'enregistrement inclus avec ces instructions et poster-la aujourd'hui.

Nous utiliserons l'information que vous avez envoyé pour vous contacter seulement s'il y a une alerte ou un rappel de sécurité pour ce produit. Nous ne vendrons, ni louons ou partagerons votre information personnelle. Si vous enregistrez votre produit sur le site internet, vous n'avez pas besoin de remplir la carte qui vient avec ce produit.

SOINS ET ENTRETIEN

SOIN DU CADRE ET DU TISSU

- Eviter une exposition prolongée en plein soleil car cela pourrait décolorer le tissu et les matériaux.
- Essuyer régulièrement les pièces en plastique avec un chiffon doux et humide. Toujours sécher les parties métalliques pour éviter la rouille si le Wagon Poussette rentre en contact avec de l'eau.
- Vérifier régulièrement la condition des roues et les garder propre de la poussière et du sable.
- Ne pas plier le Wagon Poussette si le cadre ou le tissu sont

mouillés. Ne pas ranger le Wagon Poussette dans un lieu humide.

- Contacter le service du consommateur pour toute question relative au soin, à l'entretien ou aux réparations de votre Wagon Poussette.

 Wash by hand in cold water

 Do not bleach

 Dry Flat

 Do not iron

 Do not dry clean

MISES EN GARDE ET INSTRUCTIONS

ATTENTION

- Le produit est inflammable. Ne pas l'utiliser près de flamme ou toute autre source de chaleur.
- Vérifier régulièrement l'équipement, les points d'attache et les pièces. Ne pas utiliser ce produit si l'équipement, les points d'attache ou les pièces sont manquants, endommagés ou cassés.
- Contacter le service du consommateur de KEENZ pour le remplacement de pièces ou pour des questions sur les réparations par email à support@keenz.us ou par téléphone au 1 855-569-5336 ou en visitant le site internet à l'adresse suivante <https://keenz.us>.
- Ne pas altérer ou modifier le produit ou l'utilisation du produit, équipement ou pièces qui ont été fournis par KEENZ.
- Ne pas utiliser d'accessoires qui non pas été approuvés par le fabricant.
- Utiliser seulement des pièces de rechange fournies et recommandées par le fabricant.
— Cela annulerait la garantie et pourrait causer de l'instabilité ou des dégâts structurels au produit ou causer des blessures ou la mort.

GARANTIE LIMITÉE DE KEENZ

GARANTIE LIMITÉE DE KEENZ

QU'EST-CE QUI EST COUVERT

KEENZ garantie que ce produit sera exempt de défaut pour les matériaux et la fabrication lors d'une utilisation normale pendant une durée de 6 mois après la date originale d'achat si ce produit n'est pas enregistré auprès de KEENZ, ou un (1) an après la date originale d'achat si le produit est enregistré auprès de KEENZ pendant les six (6) premiers mois après la date originale d'achat du produit. Vous pouvez enregistrer votre produit en ligne à <https://keenz.us/pages/product-registration> ou en remplissant et envoyant par courrier postal la carte d'enregistrement attachée au harnais de sécurité de tout nouveau Wagon Poussette.

QUI EST COUVERT

La garantie couvre seulement l'acheteur original du produit et ne peut pas être transférée à tout autre personne. Ce produit doit être assemblé et entretenu suivant les instructions du produit.

QU'EST-CE QUI N'EST PAS COUVERT

La garantie ne couvre pas :

- Les pièces et les accessoires KEENZ qui ne sont pas fournis par KEENZ.
- Les dégâts causés par des abus, du manque d'entretien, des mauvaises manipulations, des accidents, des utilisations anormales, des dégâts pendant le rangement, ou des utilisations du produit autre que celles pour laquelle il a été conçu.
- Les dégâts causés par des réparations ou entretiens non autorisés ou incorrects.
- Toute modification ou altération au produit.
- Toute usure normale
- Tout problème cosmétique dû à des éraflures ou décoloration à cause d'une usure normale.
- Tout autre source de dégât ne venant pas d'un défaut de matériaux ou fabrication.

COMMENT FAIRE UNE DEMANDE DE GARANTIE

Vous pouvez faire une demande de garantie en envoyant un email à support@keenz.us. Nous répondrons sous 2 jours ouvrables.

COMMENT EST QUE J'ENREGISTRE MON NOUVEAU PRODUIT KEENZ ?

Enregistrer votre produit KEENZ à <https://keenz.us/pages/product-registration>

RECOURS UNIQUE ET EXCLUSIF

Votre seul recours unique et exclusif et la responsabilité exclusive de KEENZ sous cette Garantie Limitée de KEENZ est, à la discrétion de KEENZ, de soit réparer ou remplacer le produit défectueux. La réparation ou le remplacement du produit sera garanti jusqu'à la fin de la période de garantie, énoncée ci-dessus, pour le produit ou 90 jours après la préparation ou le remplacement du produit, selon la première éventualité.

AVERTISSEMENTS

Cette garantie limitée est la seule garantie qui vous est offerte pour ce produit et est offerte au lieu de toute autre garantie expresse ou implicite ou autre obligation similaire (s'il est) créé par toute publicité, documentation, emballage ou autre communication.

SAUF POUR CETTE GARANTIE LIMITEE ET LES MESURES MAXIMALES AUTORISÉES PAR LA LOI EN VIGUEUR, KEENZ, PAR LA PRESENTE, DECLINE TOUTES AUTRES GARANTIES ET CONDITIONS, QU'ELLE SOIT EXPRESSE, IMPLICITE OU STATUTAIRE, MAIS PAS LIMITEE, A UNE GARANTIE IMPLICITE DE COMMERCIALISATION OR D'APTITUDE A UN USAGE PARTICULIER. EN AUCUN CAS, KEENZ OU SES SOUTRAITANTS NE PEUVENT ETRES RESPONSABLES ENVERS LE CONSOMMATEUR OU TIERCE PERSONNE POUR TOUT DEGAT INDIRECT, ACCIDENTEL, CONSECUTIF, SPECIAL, EXEMPLAIRE, OU PUNITIF VENANT DE L'UTILISATION DU PRODUIT, INCLUANT, SANS LIMITEATION, DOMMAGES MATERIELS, PERTE DE VALEUR DU PRODUIT OU PERTE D'UTILISATION DU PRODUIT, MEME SI KEENZ A ETE INFORME DE LA POSSIBILITE DE TEL DEGAT.

KEENZ n'autorise aucune personne d'assumer ou de créer tout obligation ou responsabilité en connexion avec ce produit autre que celle expressément énoncée dans les présentes.



Manual de Instrucciones

English Page 2

French Page 25

Spanish Page 47

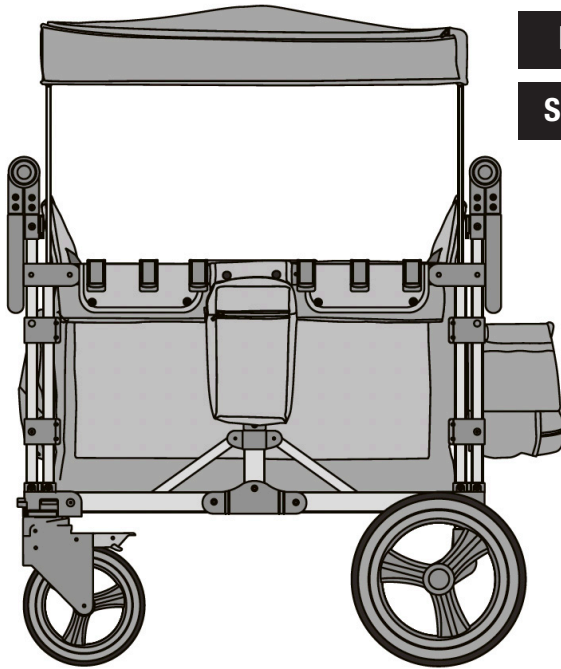

Carriola Vagoneta Multipropósito para 2 pasajeros

KEENZ se enorgullece de anunciar la llegada de la nueva generación de la Carriola Vagoneta plegable! Hemos llevado los diseños anteriores al siguiente nivel con nuestro cochecito multipropósito plegable premium para 2 personas. Nuestro nuevo cochecito multipropósito es la combinación perfecta de forma, función y utilidad. Al incorporar un diseño ergonómico con seguridad y lujo inigualables, nuestro diseño multifuncional combina la estética con la utilidad para crear la Carriola Vagoneta plegable mejor diseñada del mercado.

Importante: conserve este manual para futuras consultas.

Table Of Contents

Importancia de estas instrucciones.....	pg. 48
Asistencia al usuario y preguntas.....	pg. 48
Recomendaciones de uso del producto.....	pg. 48
Qué trae la caja.....	pg. 49
Precauciones e información general de seguridad.....	pg. 50
Precauciones e información general de seguridad.....	pg. 51
Instalación y retiro de las llantas traseras.....	pg. 53
Instalación y retiro de las llantas delanteras.....	pg. 54
Instalación de los asientos.....	pg. 55
Instalación de la bandeja.....	pg. 56
Desarmado para almacenamiento.....	pg. 58
Precauciones e instrucciones para el arnés de seguridad de 5 puntos.....	pg. 59
Precauciones de seguridad para transportar niños.....	pg. 60
Uso del Toldo – Cortinas laterales.....	pg. 62
Uso del toldo – Malla superior.....	pg. 63
Precauciones de seguridad al estacionarse y al detenerse....	pg. 65
Funcionamiento del freno de la rueda trasera.....	pg. 65
Registro del producto para alertas de seguridad o retiro del mercado.....	pg. 66
Cuidado y mantenimiento.....	pg. 66
Precauciones e instrucciones.....	pg. 66
Garantía limitada por parte de KEENZ.....	pg. 67

IMPORTANCIA DE ESTAS INSTRUCCIONES

⚠ PRECAUCIÓN

- Lea todas las instrucciones antes de armar o usar este producto para evitar lesiones graves o hasta la muerte.
- El incorrecto armado o uso de este producto puede generar lesiones graves o hasta la muerte.
- No leer o no seguir estas instrucciones puede acarrear serias lesiones o la muerte.

ASISTENCIA AL CLIENTE Y PREGUNTAS

Si tiene alguna pregunta relativa al armado o uso seguro de su producto, por favor contacte al servicio al cliente de KEENZ enviando un email a support@keenz.us o al teléfono +1 855-569-5336 o visite nuestra página <https://keenz.us>.



USO RECOMENDADO DEL PRODUCTO

⚠ PRECAUCIÓN

- Este producto está hecho para niños de 6 meses de edad o mayores. No está diseñado para niños más pequeños que no tengan el mínimo balance o coordinación requerida para un uso seguro.
- Su nueva Carriola Vagoneta multipropósito Keenz XC está diseñada para usarse con hasta 2 niños, usando el arnés de seguridad de 5 puntos localizado en la sección delantera y trasera del producto.
- El peso máximo combinado de los dos niños y el equipo, debe ser de 99 kg (216lbs).
- Usted debe leer y seguir las advertencias e instrucciones descritas en este manual para evitar lesiones graves o la muerte.
- Mantenga este manual para uso futuro.

Carriola Vagoneta plegable multipropósito Keenz XC

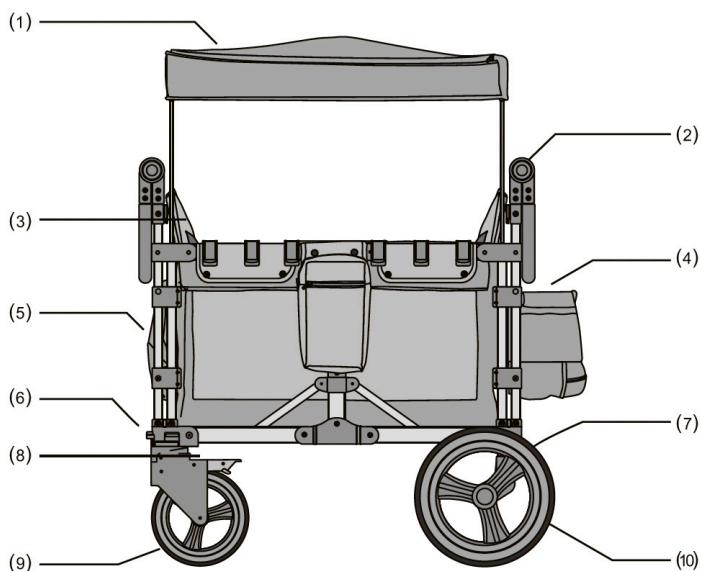

- 1. Toldo
- 2. Botón der ajuste de la manija
- 3. Asiento removible de fábrica
- 4. Canasta
- 5. Canasta de almacenaje
- 6. Botón de orientación de la rueda delantera
- 7. Pedal de frenado de la rueda trasera
- 8. Pedal de freno de la llanta delantera
- 9. Rueda delantera
- 10. Rueda Trasera

Qué viene en la caja

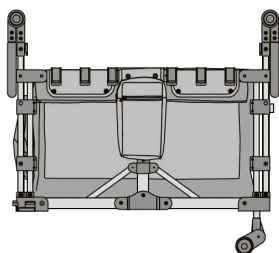

Marco (1)

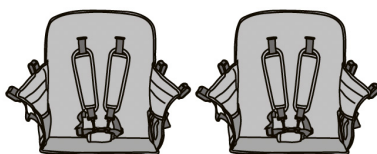

Asientos del cochecito (2)

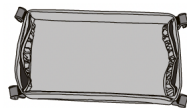

Bandeja (1)



Toldo (1)

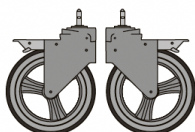

Llantas frontales (2)

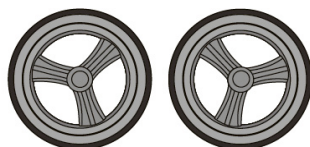

Llantas traseras (2)

PRECAUCIÓN

- Este producto está hecho para niños de 6 meses de edad o mayores. No está diseñado para niños más pequeños que no tengan el mínimo balance o coordinación requerida para un uso seguro.
- Nunca deje a los niños sin atención.
- No deje a su niño jugar con este producto.
- Siempre use el sistema de sujeción.
- Use el arnés de seguridad de 5 puntos tan pronto su niño se pueda sentar solo.
- Verifique que el arnés de seguridad de 5 puntos y todos los dispositivos de sujeción incluidos estén correctamente puestos antes de ser usados.
- Siempre ponga el freno cuando esté bajando o subiendo a los niños.
- Mantenga los artículos almacenados asegurados y lejos de los niños para que estos no queden atrapados, sean golpeados o se puedan asfixiar con los mismos.
- El producto puede volverse inestable si las cargas recomendadas por la fábrica son excedidas.
 - El máximo de peso por niño es de 25Kg (55lbs).
 - El peso máximo de cosas almacenadas en la canasta y la bolsa es de 9Kg (20lbs).
 - El máximo peso del vehículo es de 99KG (216lbs).
 - La estatura máxima por niño es de 122cms (48").
 - El peso máximo de la bandeja es de 30kgs (66lbs).
- Si se utiliza una bolsa diferente a la recomendada por el fabricante, el producto puede volverse inestable.
- Las cargas puestas en el mango o en los laterales pueden afectar la estabilidad del producto.
- No cuelgue artículos en el carrito porque se puede volver inestable.
- No ponga un colchón en el cochecito o algo similar pues podría volverse inestable y los niños podrían caerse o lastimarse..
- Este cochecito no está hecho para correr o patinar con él. No lo use mientras corre o trota, ni con bicicletas ni vehículos de motor o mientras patina o durante actividades similares.
- Nunca ponga más de dos niños en el carrito al mismo tiempo.
- Los niños deben permanecer sentados y con sus manos y piernas dentro del cochecito todo el tiempo mientras conduce.

PRECAUCIÓN

- Asegúrese de que todos los dispositivos de seguridad estén bien enganchados antes de usarse.
- Asegúrese que la tela esté correctamente colocada antes de usarse.
- Asegúrese que el compartimiento de la Carriola Vagoneta (cochecito) esté correctamente colocado antes de usarse.
- No lo use como un asiento de seguridad para niños en el carro o para transportar niños en un vehículos de motor.
- No utilice este producto en una escalera o piso eléctrico.
- No se sienta en la canasta de almacenaje o en el toldo. Esto puede causar que el producto se colapse o se vuelva inestable.
- Existen puntos de pellizco entre los soportes del producto y el marco que pueden provocar que se lastimen los dedos. Asegúrese de tener bien identificados esos puntos de pellizco cuando arme y desarme el producto o cuando haga ajustes.
- Para evitar accidentes, mantenga a los niños lejos de la carriola vagoneta mientras se pliega o se despliega.
- No se estacione en superficies elevados o inclinadas con los niños dentro del carrito, aun con el freno puesto.
- Nunca deje a los niños dentro del carrito mientras sube o baja escaleras.
- Sea precavido en superficies irregulares. Los contenidos pueden volverse inestables y los niños pueden salir lastimados por estos..
- Siempre ponga el freno cuando se estacione para evitar movimientos involuntarios.
- No permita que los niños jueguen cerca del cochecito sin supervisión.
- El producto es inflamable por lo que hay que mantenerlo lejos de alguna flama abierta u otras fuentes de calor.
- De manera regular, cheque todo la estructura y las partes del carrito. No use este producto si alguna parte está dañada o rota.
 - Contacte al departamento de servicio al cliente de KEENZ para remplazo de partes o preguntas de servicio escribiendo al email support@keenz.us o por teléfono al +1 855-569-5336 o visite nuestra página <https://keenz.us>.

INSTRUCCIONES DE MONTAJE

⚠ ADVERTENCIA

- Peligro de asfixia para niños menores de 3 años: Contiene piezas pequeñas.
- Durante el desempaque y montaje del producto, asegúrese de que todas las partes y bolsas de plástico de almacenamiento, se mantengan fuera del alcance de los niños. Asegúrese de que todos los sujetadores estén bien apretados.
- No intente abrir o cerrar el producto con los niños arriba.

DESPLIEGUE

PASO 1: Saque el producto de la caja donde viene empacado, saque las llantas y otras piezas a un lado y ajuste la plataforma como se muestra en el dibujo para preparar la instalación.

PASO 2: Como se muestra en la imagen, desbloquee la hebilla de sujeción (1), presione las juntas grandes en ambos lados (2) al mismo tiempo, luego jale (3) hacia ambos lados en la dirección que se muestra en la imagen y extienda completamente la plataforma (4)

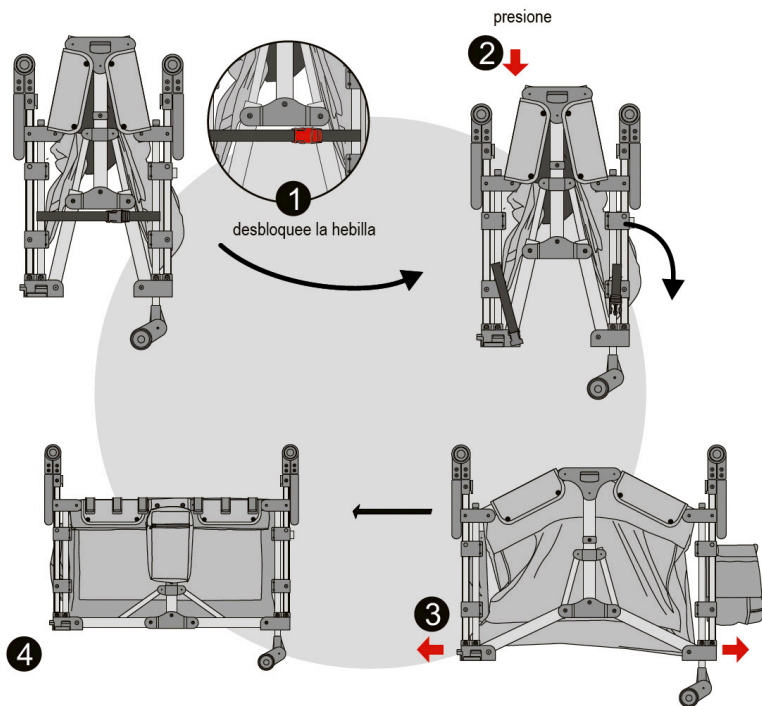

INSTRUCCIONES DE MONTAJE

INSTALACIÓN Y DESMONTAJE DE LAS RUEDAS TRASERAS

PASO 1: Alinee el eje del juego de ruedas trasero con el orificio en el enchufe de la pata trasera e insértelo hasta que escuche un chasquido. Tire del juego de ruedas en la dirección opuesta para confirmar que están en su lugar.

PASO 2: Introduzca lateralmente una rueda trasera en el orificio de la rueda. Cuando escuche un clic, tire de la rueda trasera en la dirección opuesta para determinar si la rueda quedó bien instalada en su lugar.

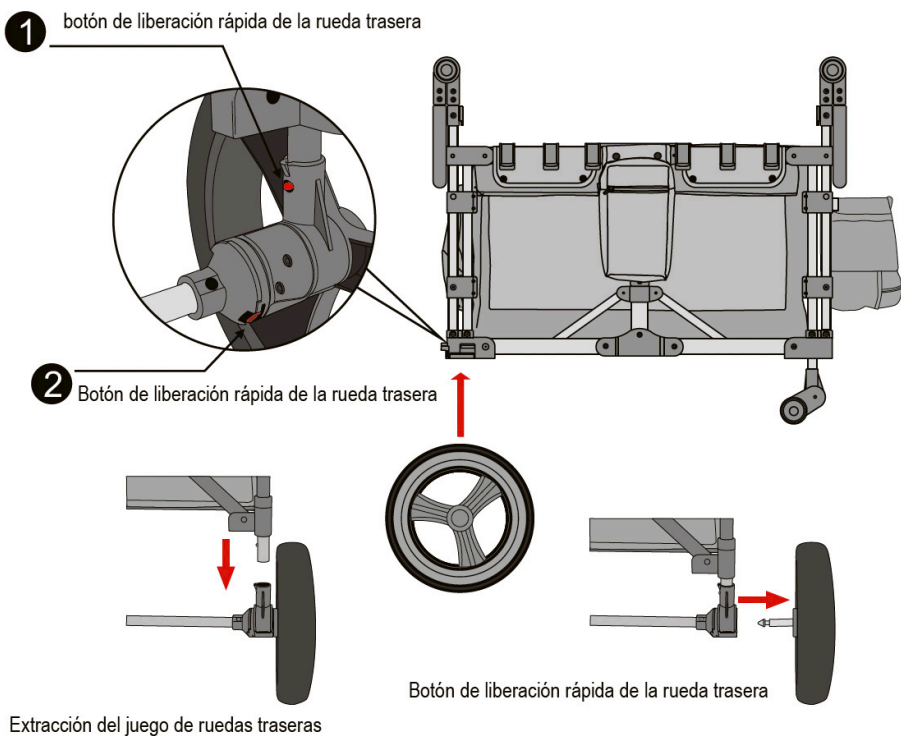

PASO 1: Busque el botón de liberación rápida de las ruedas traseras (1), presione el botón hacia abajo de las ruedas para sacarla.

PASO 2: Encuentre el botón de liberación rápida de la rueda trasera (2), tire del botón y saque la rueda trasera en la dirección opuesta

INSTRUCCIONES DE MONTAJE

INSTALACIÓN Y DESMONTAJE DE LAS RUEDAS DELANTERAS

INSTALACIÓN DE LA RUEDA DELANTERA: Alinee el eje de la rueda delantera con el orificio del tubo del pie delantero e introdúzcalo hasta que escuche el sonido de timbre, y tire de la rueda en la dirección opuesta para confirmar si la rueda quedó en su lugar. Instale la otra rueda delantera de la misma manera.

DESMONTAJE DE LA RUEDA DELANTERA: Presione el botón de desmontaje rápido en la rueda delantera, mueva el botón en la dirección de la flecha y extraiga el juego de ruedas delanteras del tubo del pie delantero

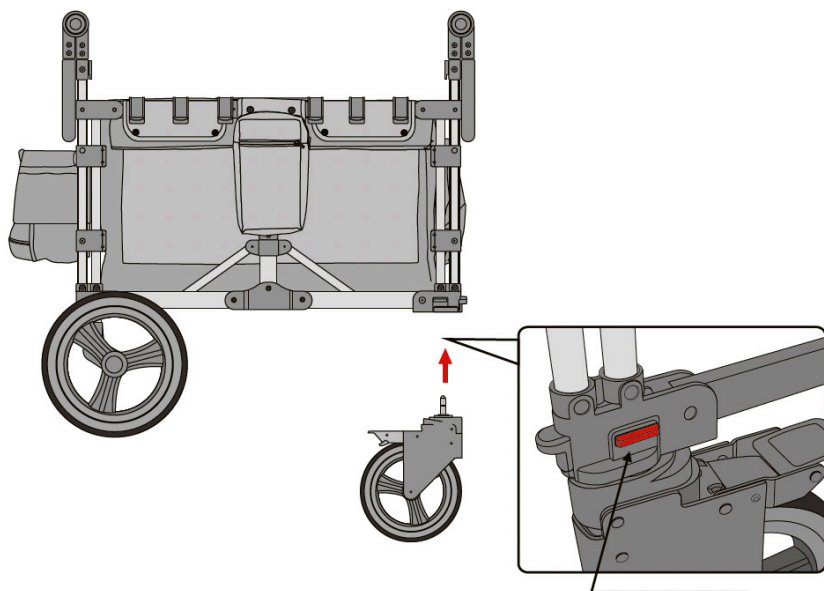

Botón de liberación rápida de la rueda delantera

INSTRUCCIONES DE MONTAJE

INSTALACIÓN DE LOS ASIENTOS

Primero coloque los asientos (1) (2) en el compartimiento como se muestra en la imagen, y luego pase la correa del respaldo de uno de los asientos a través del orificio que está en la pared del carro, evitando el tubo horizontal y la hebilla (3), y luego cuelgue seis ganchos en las paredes (4). Completar la instalación del otro asiento (5) de la misma manera.

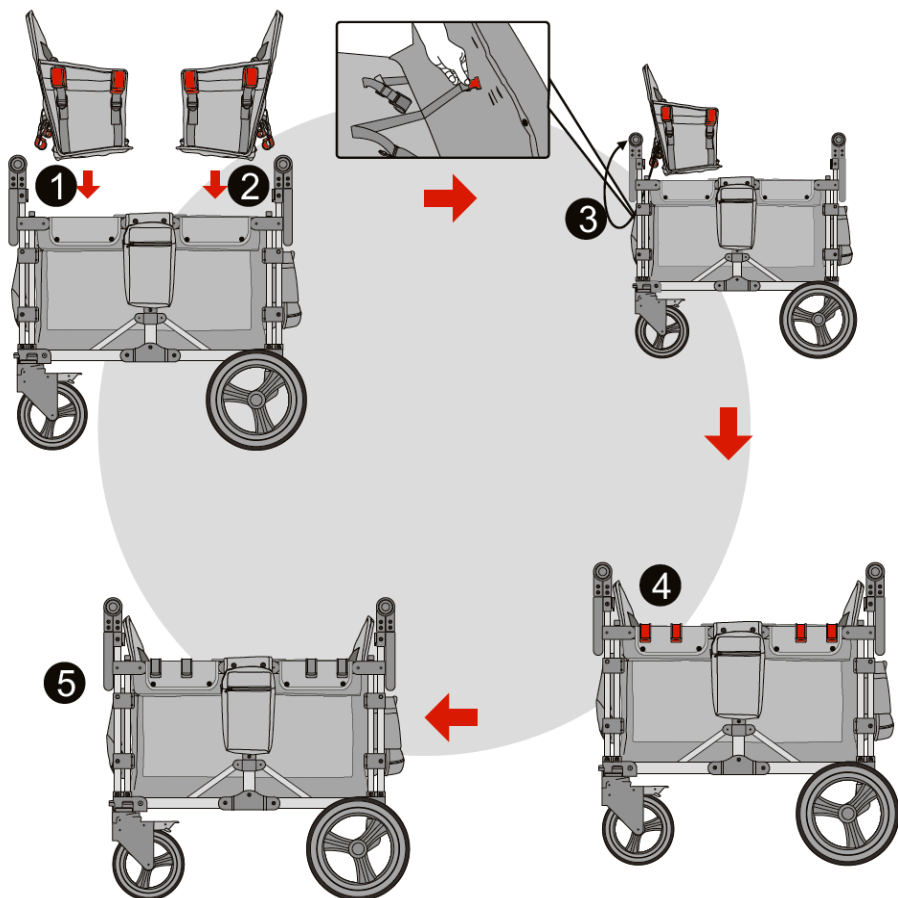

INSTRUCCIONES DE MONTAJE

INSTALACIÓN DE LA BANDEJA

INSTALANDO LA BANDEJA DEL KEENZ XC: Baje el portabebidas hasta la posición media del cuerpo del carrito y cuélguelo con cuatro ganchos a ambos lados del mismo. De manera similar, retire el portabebidas del carrito.

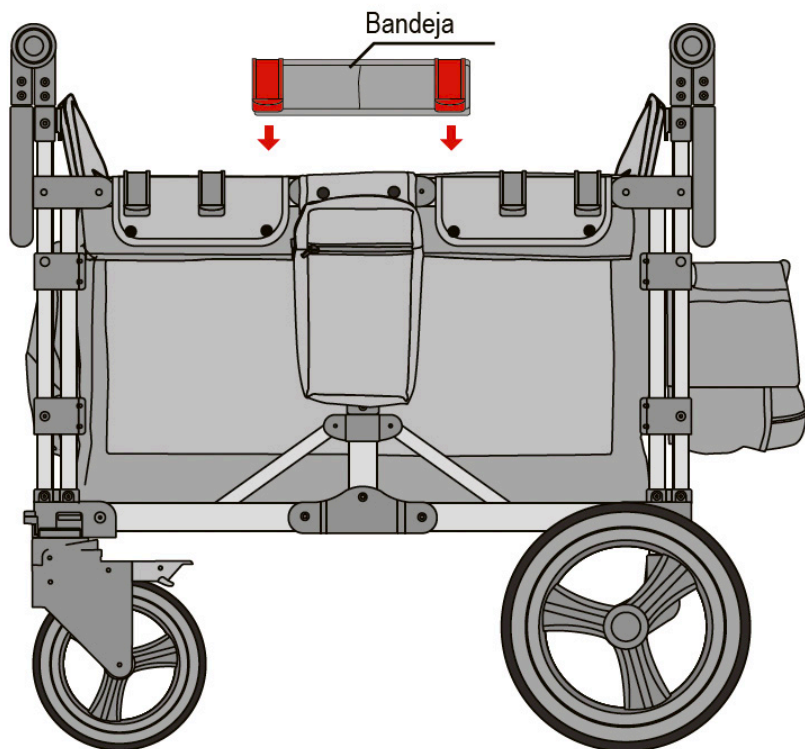

INSTRUCCIONES DE MONTAJE

INSTALACIÓN DEL TOLDO

INSTALACIÓN DEL TOLDO: Primero, como se muestra en la figura (1), abra el interruptor en la dirección de la flecha y levante el poste del carro hacia arriba (2). Finalmente, las 4 hebillas en ángulo del toldo se sujetan en los 4 postes para completar la instalación.

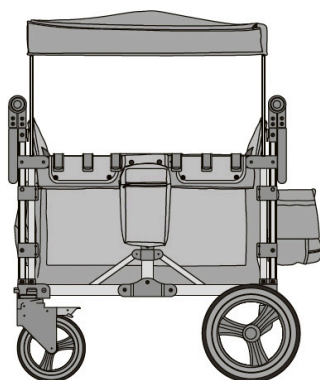
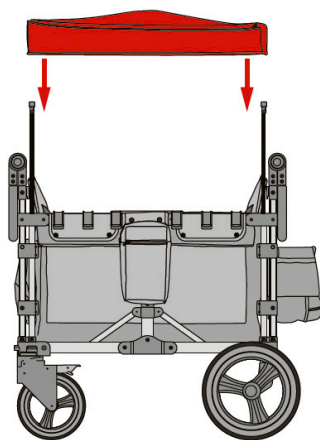
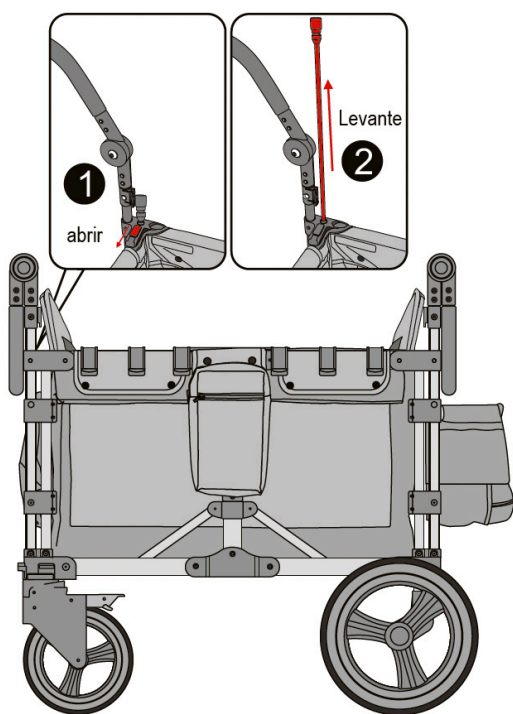

INSTRUCCIONES DE MONTAJE

PLEGADO

PLEGAR: Primeramente, retire el toldo grande (1), guarde el poste, jale las manijas (2) en ambos lados, levantándolas al mismo tiempo (3) y presione con fuerza (4) los dos lados hasta que estén apretados y abroche la hebilla de la cabina para completar el cierre.

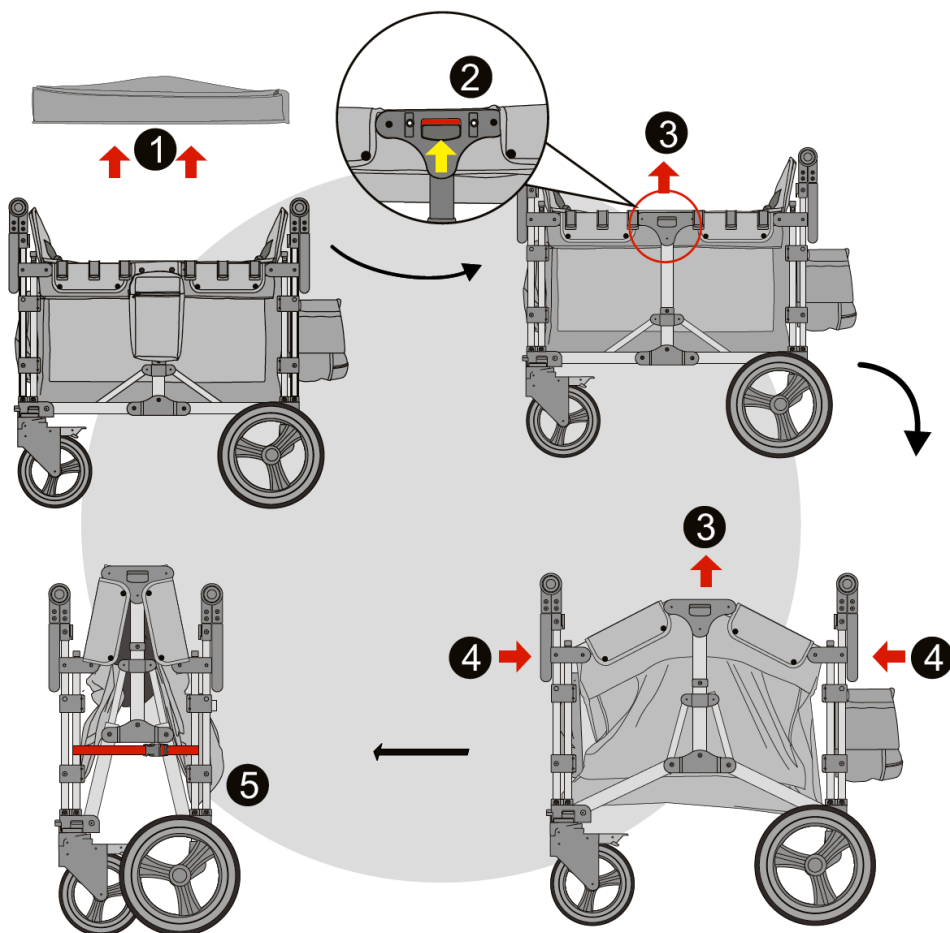

⚠ ADVERTENCIA

- Este producto está hecho para niños de 6 meses de edad o mayores. No está diseñado para niños más pequeños que no tengan el mínimo balance o coordinación requerida para un uso seguro.
- Nunca deje a los niños desatendidos.
- Siempre use el sistema de sujeción.
- Evite lesiones graves por caídas o deslizamientos. Utilice siempre el arnés de 5 puntos para mantener seguros a los niños.
 - Un audible "click" debe ser escuchado para asegurarse de que cada asiento y cada seguro esté en la posición adecuada.
 - Para asegurar un cierre adecuado, verifique y asegúrese de que la tela no se atore y bloquee el dispositivo.
- Use el arnés de seguridad de 5 puntos tan pronto su niño pueda sentarse sin ayuda.
- Verifique que el arnés de seguridad de 5 puntos y todos los dispositivos de fijación estén correctamente acoplados antes de usarse.
- Siempre ponga el freno cuando meta o saque a los niños del carrito.
- No cuelgue objetos en el producto en ningún momento. El producto puede volverse inestable

USO DEL ARNÉS DE SEGURIDAD DE 5 PUNTOS

FIJACIÓN: Inserte la hebilla del cinturón de seguridad en la placa de inserción y, a continuación, encaje ambas placas de inserción en la hebilla central del cinturón de seguridad.

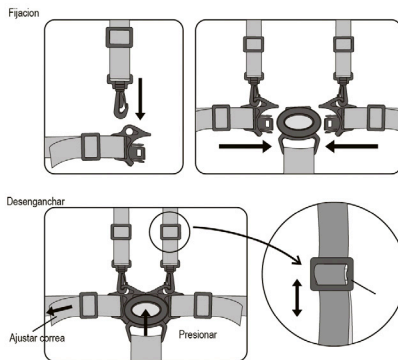

DESENGANCHAR: Para desabrochar la hebilla del cinturón de seguridad, presione la parte de inserción expuesta en ambos lados de la hebilla central del cinturón de seguridad y haga que salga la hebilla central para poder abrir la hebilla.

OPERACIÓN DE LA CARREOLA VAGONETA

ADVERTENCIAS DE SEGURIDAD PARA TRANSPORTAR NIÑOS

ADVERTENCIA

- Este producto está hecho para niños de 6 meses de edad o mayores. No está diseñado para niños más pequeños que no tengan el mínimo balance o coordinación requerida para un uso seguro.
- Nunca deje a los niños desatendidos.
- No deje a sus niños jugar con este producto.
- Siempre use el sistema de sujeción.
- Evite lesiones graves por caídas o deslizamientos. Utilice siempre el arnés de 5 puntos para mantener seguros a los niños.
- Use el arnés de seguridad de 5 puntos tan pronto su niño pueda sentarse sin ayuda.
- Verifique que el arnés de seguridad de 5 puntos y todos los dispositivos de fijación estén correctamente acoplados antes de usarse.
- Siempre ponga el freno cuando meta o saque a los niños del carrito.
- Asegure los artículos almacenados y manténgalos alejados de los niños para evitar que se golpeen, atrapen o asfixien por estos.
- El producto puede volverse inestable si las cargas recomendadas por la fábrica son excedidas.
 - El máximo de peso por niño es de 25Kg (55lbs).
 - El peso máximo de cosas almacenadas en la canasta y la bolsa es de 9Kg (20lbs).
 - El máximo peso del vehículo es de 99KG (216lbs).
 - La estatura máxima por niño es de 122cms (48”).
 - El peso máximo de la bandeja es de 30kgs (66lbs).
- No intente maniobrar el producto sobre las banquetas. El “brincar la banqueta” podría romper o causar daño en el mango.
- Las cargas puestas en el mango o en los laterales pueden afectar la estabilidad del producto.
- Si se utiliza una bolsa diferente a la recomendada por el fabricante, el producto puede volverse inestable.
- No cuelgue artículos en el carrito en ningún momento porque este se puede volver inestable.

OPERACIÓN DE LA CARREOLA VAGONETA

ADVERTENCIAS DE SEGURIDAD PARA TRANSPORTAR NIÑOS

ADVERTENCIA

- No ponga un colchón en el cochecito o algo similar pues podría volverse inestable y los niños podrían caerse o lastimarse.
- No transporte a los niños cuando el producto esté plegado.
- No deje que sus niños jueguen con este producto.
- Este producto puede volverse inestable si las recomendaciones de carga del fabricante son excedidas.
- No exceda la carga máxima de 99Kg (216 lbs) para este producto.
- Las cargas puestas en el mango o en los laterales pueden afectar la estabilidad del producto.
- No cuelgue artículos en el carrito en ningún momento porque este se puede volver inestable.
- Este cochecito no está hecho para correr o patinar con él. No lo use mientras corre o trota, ni con bicicletas ni vehículos de motor o mientras patina o durante actividades similares.
- Asegúrese de que todos los dispositivos de bloqueo estén enganchados antes de su uso.
- No lo use como un asiento de seguridad para niños en el carro o para transportar niños en un vehículo de motor.
- No utilice este producto en una escalera o piso eléctrico.
- Sea precavido en superficies irregulares. Los contenidos pueden volverse inestables y los niños pueden salir lastimados por estos.
- No permita que los niños jueguen cerca del cochecito sin supervisión.
- Asegúrese de que todas las fijaciones (tuercas y tornillos) estén apretadas y aseguradas antes de su uso.

OPERACIÓN DE LA CARRIOLA VAGONETA

USO DEL TOLDO – CORTINAS laterales

Una vez instalado el toldo grande, abra las 4 hebillas del interior del toldo, cuelgue la tela de sombra en ambos lados y fíjela con hebillas adhesivas

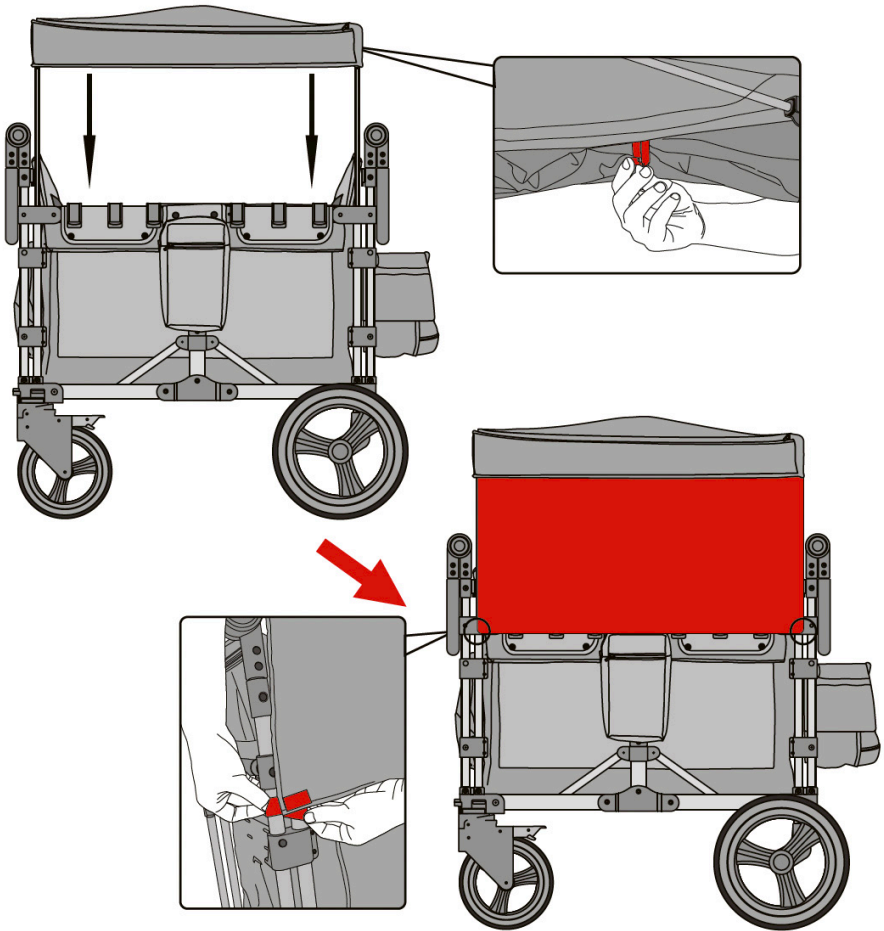

OPERACIÓN DE LA CARRIOLA VAGONETA

USO DEL TOLDO – MALLA SUPERIOR

Además de proteger del sol, el gran toldo también puede proporcionar ventilación. Del mismo modo, siempre que abra el cierre de ambos lados del toldo, puede enrollar todo el techo hacia un lado, aumentando la ventilación y proporcionando un entorno más cómodo para su bebé.

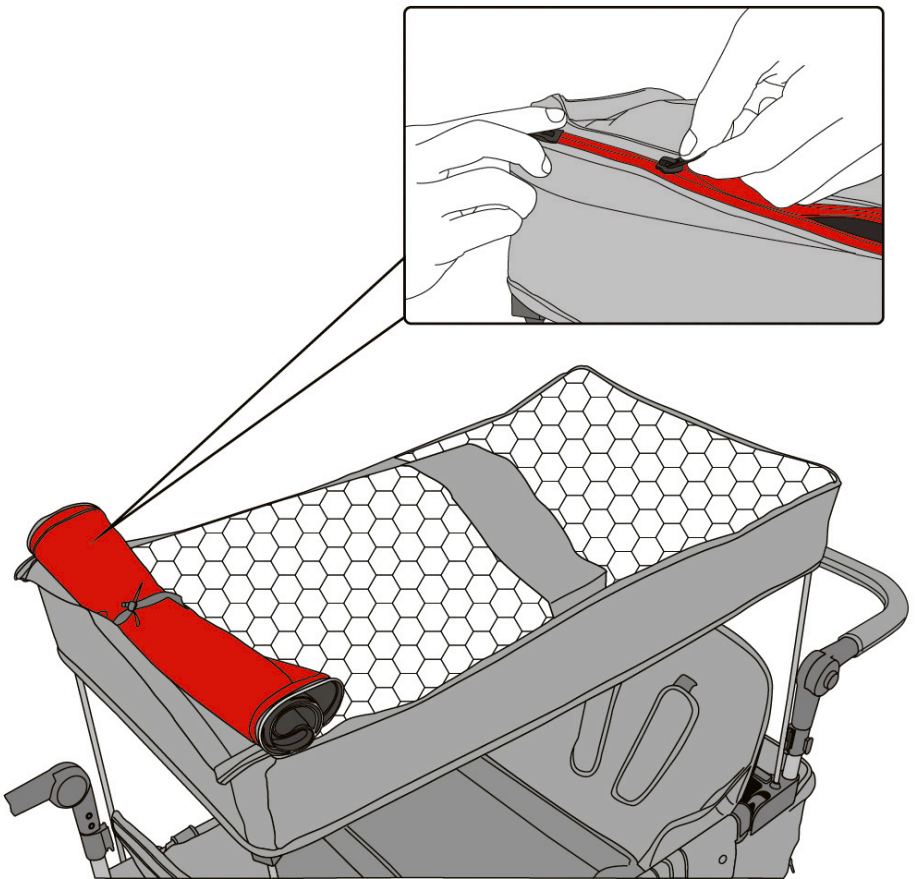

OPERACIÓN DE LA CARRIOLA VAGONETA

AJUSTE DE LA MANIJA

AJUSTE DE LA MANIJA: El ajuste de la manija se divide en 7 posiciones. Primero, presione con el pulgar el botón de ajuste de la perilla dentro de la articulación de la manija de ambos lados y luego ajuste la altura apropiada de la manija hacia arriba y hacia abajo.

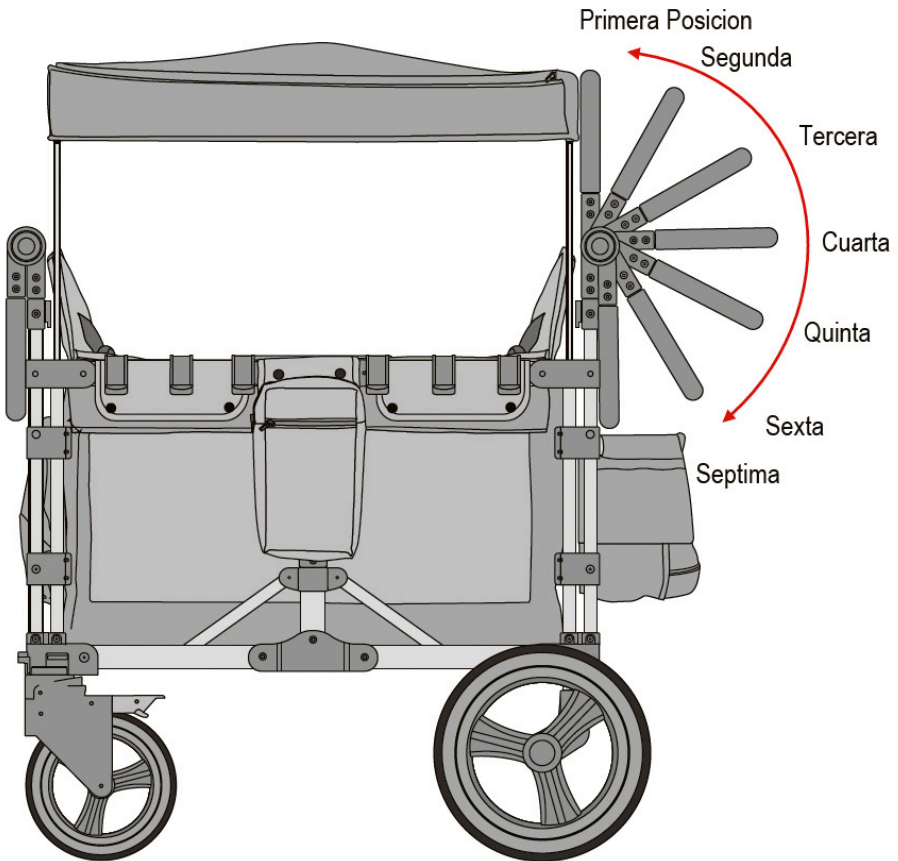

OPERACIÓN DE LA CARRIOLA VAGONETA

ADVERTENCIAS DE SEGURIDAD PARA ESTACIONARSE Y FRENAR

⚠ ADVERTENCIA

- Asegúrese siempre de que el pedal de freno esté completamente pisado y que las ruedas no se muevan antes de soltar la manija.
- Ponga siempre los frenos cuando suba y baje a los niños
- Bloquee siempre los frenos cuando esté estacionado para evitar movimientos involuntarios
- No se estacione en superficies elevadas o inclinadas con los niños adentro, incluso si los frenos están bien puestos.

FUNCIONAMIENTO DE LA RUEDAS TRASERAS

FRENO DE LAS RUEDAS TRASERAS: Pise el pedal de freno de las ruedas traseras, de esta manera el cochecito no podrá ser movido; de forma contraria, para poder mover el carrito, solo levante el pedal de freno hacia arriba y quedarán desbloqueadas las ruedas traseras.

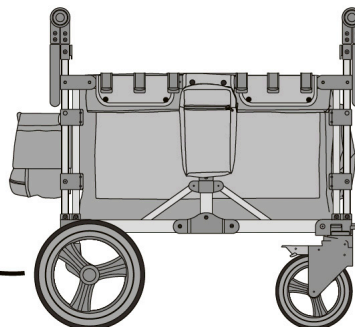
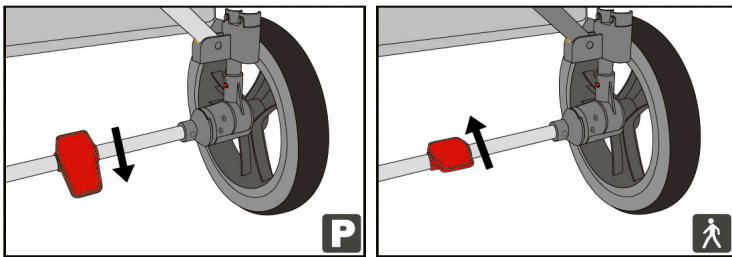

REGISTRO DE PRODUCTOS PARA ALERTAS DE SEGURIDAD O SÓLO PARA RECOGER EL PRODUCTO

Registre su Carriola-Vagoneta en línea en <https://keenz.us/pages/product-registration> o llene la tarjeta de registro pre pagada incluida en estas instrucciones y envíela por correo hoy mismo.

Utilizaremos la información que nos proporcione para ponernos en contacto con usted sólo si hay una alerta de seguridad o hay que recoger este producto. No venderemos, alquilaremos ni compartiremos su información personal. Si se registra en el sitio web, no es necesario que llene la tarjeta que viene con su producto.

CUIDADO Y MANTENIMIENTO

CUIDADO DEL MARCO Y DE LA TELA

- Evite la exposición prolongada a la luz del sol de forma directa, ya que puede provocar que los materiales y el tejido se decoloren.
- Limpie periódicamente las piezas de plástico con un paño suave y húmedo
- Si el carrito ha estado en contacto con el agua, seque muy bien las piezas metálicas para evitar la oxidación.
- Compruebe regularmente el estado de las ruedas y manténgalas limpias de polvo y arena.
- No pliegue ni guarde la Carriola Vagoneta si el armazón o la tela están mojados.
- No guarde ni almacene la Carriola Vagoneta en un entorno húmedo.

• Manténgase en contacto con el servicio de atención al cliente si tiene dudas o preguntas acerca del cuidado, mantenimiento o reparación de la Carriola-Vagoneta



Wash by hand in cold water



Do not bleach



Dry Flat



Do not iron



Do not dry clean

PRECAUCIONES E INSTRUCCIONES

⚠ ADVERTENCIA

- El producto es inflamable por lo que hay que mantenerlo lejos de alguna flama u otras fuentes de calor.
- De manera regular, cheque todo la estructura y las partes del carrito. No use este producto si alguna parte está dañada o rota.
- Contacte al departamento de servicio al cliente de KEENZ para remplazo de partes o preguntas de servicio escribiendo al email support@keenz.us o por teléfono al +1 855-569-5336 o visite nuestra página <https://keenz.us>
- No haga ninguna alteración o modificación al producto o use productos, accesorios o partes que no hayan sido provistas por KEENZ.
- No use accesorios que no estén aprobados por el fabricante.
- Use solamente piezas de repuesto provistas y recomendadas por el fabricante.
— El no hacerlo, anularía su garantía y podría causar inestabilidad o daño en la estructura del producto o lesiones a las personas o incluso la muerte.

KEENZ GARANTÍA LIMITADA

QUÉ ESTÁ CUBIERTO ?

KEENZ garantiza que este producto estará libre de defectos de material y mano de obra que se produzcan en condiciones normales de uso durante un período de 6 meses a partir de la fecha de la compra original, si el producto no está registrado en KEENZ, o un (1) año a partir de la fecha de la compra original si el producto se registra dentro de los primeros 6 meses siguientes a la compra original del producto.

Puede registrarse en <https://keen.z.us/pages/product-registration> o llenada y enviada la tarjeta con porte pagado que viene colocada en el amós de seguridad de todos los productos nuevos.

QUIÉN ESTÁ CUBIERTO ?

Esta garantía solo cubre al comprador original del producto y no puede ser transferida a ninguna otra persona. El producto debe haber sido armado y mantenido según las instrucciones del producto

QUÉ NO ESTÁ CUBIERTO ?

Esta garantía no cubre:

- Piezas y accesorios KEENZ que no hayan sido suministrados por KEENZ
- Los daños causados por el mal uso, la falta de cuidado, la mala manipulación, los accidentes, el abuso, otro uso anormal, los daños por almacenamiento o el uso del producto para fines distintos a los previstos.
- Los daños causados por una reparación o un mantenimiento inadecuados o no autorizados.
- Cualquier modificación o alteración del producto
- Desgaste normal
- Problemas estéticos como decoloración o arañazos por el uso normal
- Cualquier otra causa o daño que no se derive de defectos en los materiales y la mano de obra.

CÓMO PUEDO RECLAMAR UNA GARANTÍA?

Usted puede hacer una reclamación de garantía mandándonos un mail a support@keen.z.us
Nosotros le responderemos dentro de los siguientes dos días laborables

CÓMO REGISTRO MI NUEVO PRODUCTO KEENZ ?

Registre su producto KEENZ en <https://keen.z.us/pages/product-registration>

RECURSO ÚNICO Y EXCLUSIVO

Su único y exclusivo recurso y la exclusiva responsabilidad de KEENZ bajo esta Garantía Limitada es que KEENZ, a su elección, repare o reemplace el producto defectuoso. Los productos reparados o sustituidos estarán garantizados hasta el final del período de garantía establecido anteriormente para el producto o 90 días de la reparación o sustitución del producto, lo que ocurra primero.

DESCARGOS DE RESPONSABILIDAD

Esta Garantía Limitada es la única garantía que se le ofrece al producto y se proporciona en lugar de cualquier otra garantía expresa o implícita u obligaciones similares (si las hubiera) creadas por cualquier publicidad, documentación, embalaje u otras comunicaciones. A EXCEPCIÓN DE ESTA GARANTÍA LIMITADA Y EN LA MEDIDA MÁXIMA PERMITIDA POR LA LEGISLACIÓN APLICABLE, KEENZ RECHAZA TODAS LAS DEMÁS GARANTÍAS Y CONDICIONES, YA SEAN EXPRESAS, IMPLÍCITAS O ESTATUTARIAS, INCLUYENDO, PERO SIN LIMITARSE A ELLO, CUALQUIER GARANTÍA IMPLÍCITA DE COMERCIABILIDAD O DE ADECUACIÓN A UN FIN DETERMINADO. EN NINGÚN CASO KEENZ O SUS PROVEEDORES SERÁN RESPONSABLES ANTE USTED O ANTE TERCEROS DE NINGÚN DAÑO INDIRECTO, INCIDENTAL, CONSECUENTE, ESPECIAL, EJEMPLAR O PUNITIVO QUE SURJA DEL USO DEL PRODUCTO, INCLUYENDO, SIN LIMITACIÓN, LOS DAÑOS A LA PROPIEDAD, LA PÉRDIDA DE VALOR DEL PRODUCTO O LA PÉRDIDA DE USO DEL PRODUCTO, INCLUSO SI KEENZ HA SIDO ADVERTIDO DE LA POSIBILIDAD DE TALES DAÑOS.

KEENZ no autoriza a ninguna persona a asumir o crear para ella ninguna obligación o responsabilidad en relación con el producto que no sea la establecida expresamente en este documento.



Para mayor informacion:

email: support@keenz.us

<https://keenz.us>

