

⚠ Must read before use. Failure to do so can result in serious injury or death.

Vor Gebrauch unbedingt lesen. Andernfalls sind schwere Verletzungen oder Todesfälle möglich. **HIER SCANNEN.**

À lire absolument avant toute utilisation. Le non-respect de cette consigne peut entraîner des blessures graves, voire mortelles. **SCANNER ICI.**



SCAN HERE

Leer antes de usar. El no hacerlo puede resultar en lesiones graves o muerte. **ESCANEE AQUÍ.**

Lezen voor gebruik. Het nalaten hiervan kan leiden tot serieuze verwondingen of de dood. **SCAN HIER.**

Da leggere prima dell'uso. In caso contrario, possono verificarsi lesioni gravi o morte. **SCANSIONA QUI.**

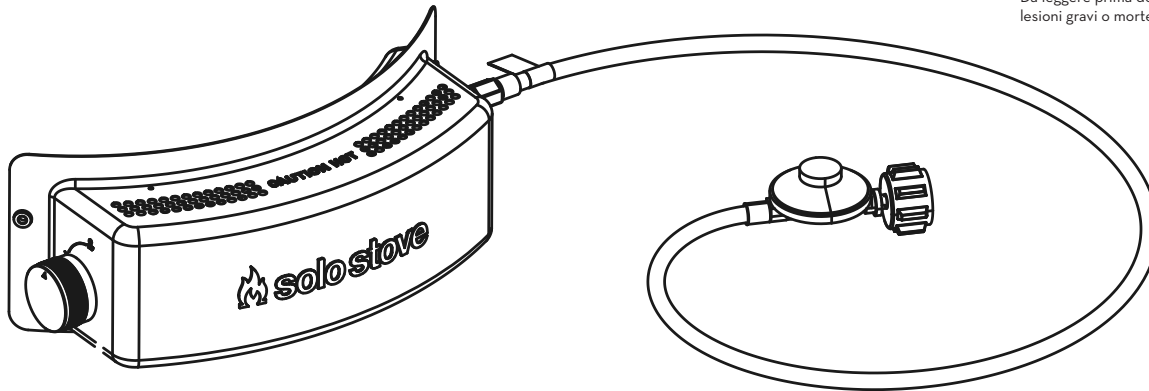

*Pizza Oven Gas Burner Accessory
Instruction Manual*

SAFETY/LEGAL DISCLAIMER

Read and follow all warnings and instructions before assembling and using the appliance. Follow all warning and instructions when using this appliance. Keep this manual for future reference. Failure to follow these instructions could result in fire, explosion or burn hazard which could cause property damage, personal injury or death. Solo Stove does not accept any responsibility, legal or otherwise, for the incidental or consequential damage to property or persons resulting from the misuse of this product. Solo Stove shall in no event be liable for any special, indirect, consequential, or other damages of any nature whatsoever in excess of the original purchase price.

This appliance is not designed for Commercial use.

DANGER

If you smell gas:

- Shut off Propane tank gas valve
- Shut off Gas Burner Control Knob
- Extinguish any open flame
- If odor continues, keep away from appliance and immediately call your fire department

Failure to follow these instructions could result in fire, explosion or burn hazard which could cause property damage, personal injury or death.

DANGER

- Never operate this appliance unattended
- If a fire should occur, keep away from the appliance and immediately call your fire department. Do not attempt to extinguish an oil or grease fire with water.

Failure to follow these instructions could result in fire, explosion or burn hazard which could cause property damage, personal injury or death.



CARBON MONOXIDE WARNING

This appliance can produce carbon monoxide which has no odor. Using it in an enclosed space can kill you.

NEVER use this appliance in an enclosed space such as a camper, tent, car or house.

- **FOR OUTDOOR USE ONLY.** Combustion by-products from using this device contain carbon monoxide, an odorless gas that can kill. Do NOT use in a building, garage, or enclosed area. This appliance must be used outdoors in a well-ventilated area.
- Inspect all gas connections frequently and at every gas cylinder exchange. Use a solution of 1 part liquid dish soap to 1 part water to coat and inspect all fittings for leaks. Small bubbles or streams in solution are some of the indications that a leak is present. If a leak is found, turn off all gas valves and wait 10 minutes. Re-tighten all fittings and repeat process.
- Inspect hoses for abrasion, cuts, cracks, and other signs of damage frequently and at every use. If a damaged hose is found contact Solo Stove Customer Support at 817-900-2664 for replacement part.
- Do NOT store any flammable liquids or gas cylinders not directly connected to this appliance within 25 feet of this appliance.
- NEVER use an open flame to check for leaks. When checking for leaks, ensure there are no open flames, open frame motors, welders, or other potential sources of spark or ignition within 25 feet of the Gas Burner.
- Do NOT attempt to modify or service the valve assembly, igniter, burner, or other parts of the Gas Burner Accessory. Doing so could cause bodily harm and/or property damage or fire.
- Do NOT attempt to clean out burner or orifice with sharp objects.
- Do NOT submerge the burner assembly in water or spray cleaners directly onto the unit. Always spray onto a clean, lint free towel first when cleaning the unit.
- Do NOT use with any other fuels other than Propane or with a regulator other than the one included with the Gas Burner.
- The Gas Burner assembly is designed only for use with Solo Stove Pizza Oven. Do NOT use in any other manner than illustrated in these instructions.
- Do NOT use this appliance in or on a boat or RV.

- Do NOT touch exterior surfaces while in use. Exterior surfaces may be hot. Use heat resistant gloves.
- Do NOT use on plastic tables or portable tables that are not designed to accommodate cooking appliances. Do NOT use on tables with coverings of any kind, including plastic and fabric table clothes. Use only on level, stable surface or on Solo Stove Pizza Oven Stand.
- Keep away from small children and pets.
- Do NOT move appliance while in use. If using the Solo Stove Pizza Oven Stand, the stand wheels must be locked during use.
- When the appliance is not in use, the gas must be turned off at the supply cylinder.
- Storage of the appliance indoors is permissible only if the gas supply cylinder is disconnected and removed from the appliance. Cylinders MUST be stored outdoors and out of reach of children and shall not be stored in a building, garage, or any other enclosed area.
- All handling and cleaning should be done when the Gas Burner has cooled to room temperature.
- Do NOT attempt to tighten or loosen fittings during operation.
- Do NOT use any other fuels in addition to Propane gas during operation.
- Do NOT allow the Gas Burner or Pizza Oven to be exposed to direct rain or snow.
- Avoid placing extremely cold or frozen foods on the pizza stone or spraying the stone with cold liquids when hot. Damage to the stone may occur.
- Use care when handling the stone. The stone is fragile and may break or chip if dropped or hit. Do not use a damaged pizza stone. If a replacement is needed use only Solo Stove genuine replacement part. Always allow the stone to cool before handling
- The use of alcohol, prescription drugs, or non-prescription drugs may impair the ability to properly assemble, inspect, or operate this appliance.
- Do NOT use the appliance as a heater.

PRODUCT INFORMATION

| | |
|---|---|
|  | 1001 Mustang Drive Grapevine, TX 76051 817.900.2554 |
| Model Number | PIZZA-OVEN-12-BURNER |
| Output | 15,000 BTU/hr |
| Gas Type | Propane |
| Gas Pressure | 11 inches water column (W.C.) |
| Country of Use | United States/Canada |

Certified to: ANSI Z21.89-(2017)/CSA 1.18-(2017)

Modifications of any kind, including removal of burner housing tags and labels, will void compliance of the appliance with these certifications.



⚠️ IMPORTANT PROPANE CYLINDER USAGE AND SAFETY GUIDELINES

- For use with Propane gas cylinders up to 20lb (9.0kg) Propane capacity with QCC-1 connections. Cylinders in excess of 2.2lb (1.0kg) capacity must include a collar to protect the cylinder valve.
- Propane gas cylinders must be constructed and marked in accordance with the specifications for Propane gas cylinders. US Department of Transportation (DOT) or the Standard for Cylinders, Spheres and Tubes for the Transportation of Dangerous Goods, CAN/CSA-B339
- The installation must conform with local codes or, in the absence of local codes, with the National Fuel Gas Codes, ANSI Z223.1/NFPA 54, Storage and Handling of Liquefied Petroleum Gases, ANSI/NFPA 58, National Propane Installation Code, CSAB149.1.
- Propane gas cylinder systems must be arranged for vapor withdrawal. Refer to local codes and ordinances for applicable specifications.
- If pressure testing is required, the appliance must be isolated from the gas supply system by closing all manual shutoff valves during any pressure testing of the gas supply system at test pressure equal to or less than 1/2psi (3,5kpa)
- Do not fill Propane cylinders beyond 80 percent full.
- When not in use, Propane cylinders should be stored outdoors out of direct exposure to sun, rain and snow.
- Place dust cap on Propane cylinder valve outlet whenever the cylinder is not in use. Only install the type of dust cap on the cylinder valve outlet that is provided with the cylinder valve. Other types of caps or plugs may result in leakage or damage.
- Do not store Propane cylinders within 25ft of open fire or sparks

⚠️ CAUTION

1. Do NOT store a spare LP gas cylinder under or near this appliance;
2. NEVER fill the cylinder beyond 80 percent full; and
3. If the instructions in (1) and (2) are not followed exactly, a fire causing death or serious injury may occur.

⚠️ CAUTION

- The gas pressure regulator provided with this appliance must be used. Replace only with Solo Stove part# PI-REG

⚠️ WARNING

- Minimum distance between appliance and cylinder is 12 inches (31 cm). Minimum clearance from sides and back of the appliance to wall is 36 inches (92 cm). Do not use under overhead construction. Failure to follow these instructions could cause the Propane cylinder to overheat and vent Propane gas which could ignite causing serious personal injuries or property damage.
- Cylinder must be positioned so that it does not present a tripping hazard. This could cause damage to the Propane cylinder, fuel supply hose and/or pull the pizza oven off the tabletop causing serious personal injuries or property damage. Exercise extreme caution around the Pizza Oven, Gas Burner fuel hose and Propane cylinder when in use. Keep children and pets away at all times.

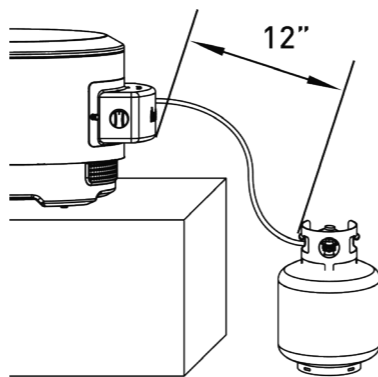

INSTALLATION

Step 1 – Remove Wood Burning Access Door, Fuel Grate, and Ash Pan

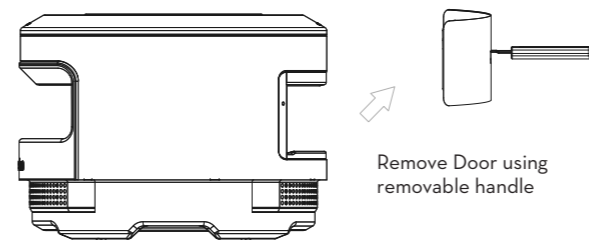

- Clean out Ash Pan prior to installing Gas Burner.
- Thoroughly Inspect the Gas Burner for damage prior to installation.
- Remove the thumbscrews from their storage location near the hose connector, set aside.

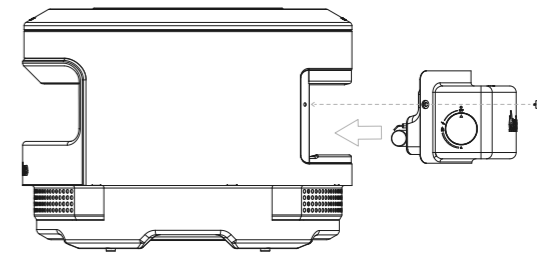
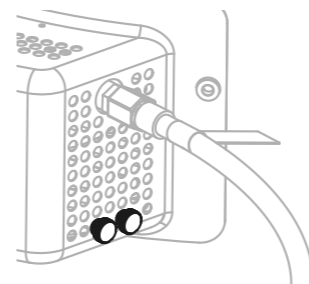

- Install Burner into housing as shown. Avoid touching the burner or igniter rod.
- Align and tighten Gas Burner thumbscrews into corresponding threaded locations in Pizza Oven. Hand Tighten Only.
- Inspect to ensure burner is properly seated into Pizza Oven. There should be no visible gaps and Gas Burner should have no movement.

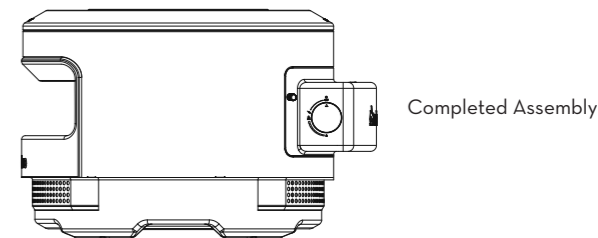

BEFORE YOU BEGIN

Scan for easy 3D instructions

Download the BILT app before you begin

Step 2 – Attaching Gas Burner Fuel Hose to Propane Cylinder

- Inspect the regulator connection and the Propane cylinder connection for dirt, debris or damage. If any damage is found DO NOT INSTALL.
- Align the regulator connector with the cylinder fitting and hand tighten into place. Do NOT overtighten or use tools to tighten. This may damage components and lead to potential gas leaks.
- Test all connections for leaks.
- Keep the fuel supply hose away from any heated surface. Minimum distance between fuel hose and Gas Burner or Pizza Oven is 3 inches (8cm)

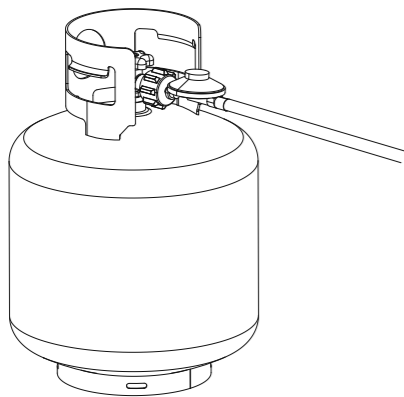

Step 3 – Lighting and Usage

- Ensure the Gas Burner Knob is fully in the “Off” position
- Turn Propane cylinder valve to the “On” position
- To light the Gas Burner, push the Gas Burner Knob in and turn counter-clockwise until a ‘click’ is heard. Visually inspect the burner through the front door opening to confirm if flame is lit
- If flame does not light, turn the Knob to the “Off” position and wait 5 minutes. Repeat the lighting process
- Once the burner is lit, confirm that the flame is evenly distributed throughout the burner openings. Flame should appear blueish at the base with yellow tips.
- Allow the Oven to heat up for 15 minutes at 100%.
- At first use, allow the oven to burn for 30 additional minutes to ensure any residual factory coatings are removed.
- Adjust the Knob clockwise or counterclockwise until the desired interior temps are found. A handheld Solo Stove IR Thermometer is recommended when using the Solo Stove Pizza Oven
- Turn off the Gas Burner Knob and Propane cylinder valve completely after use.
- The appliance will be hot during use and afterwards. Allow to completely cool before attempting to handle.

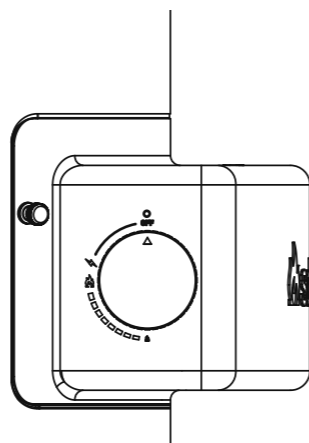



MATCH HOLDER INSTRUCTIONS FOR USE

A match holder is provided that can be used in place of the self lighting feature of the burner. USE extreme care when using the match holder.

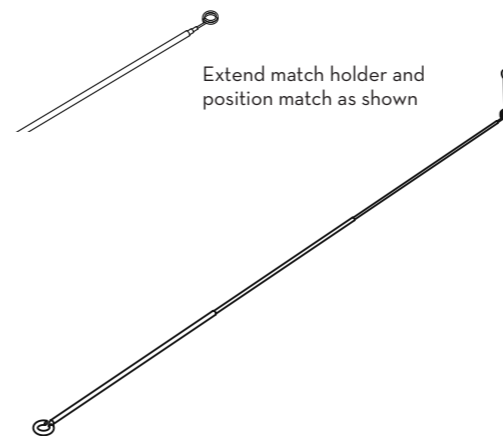
1. The match holder must be extended to full length when used. It is extended by pulling the two ends of the match holder away from each other.
2. Wooden matches work best. Light the match and position it into the spiral end of the match holder as shown. The match should be positioned so that it binds up between the spiral layers and points away from the match holder
3. Turn the Gas Burner Knob to ‘Off’ position.
4. With the match holder extended, insert the lit match into the pizza oven until it is over the burner tube. Tube should light.
5. Do NOT allow the gas to run for more than 5 seconds before inserting the match holder into the pizza oven. Tube should immediately light
6. If more than 5 seconds pass between time when Gas Burner Knob is turned to 3/4 position and match is positioned over gas burner tube, immediately turn Gas Burner Knob off and wait 5 minutes before trying again.



| | |
|---|---|
|  | WARNING! Do NOT use a Front Door when using the Gas Burner. Serious injury, Carbon Monoxide poisoning, or explosion could occur |
|  | WARNING! Do NOT use in windy conditions. Flame blowout may occur which could lead to propane gas buildup and risk of explosion or fire |

OPERATION AND CARE GUIDELINES

- During use, routinely check the condition of the flame. If at any time the flame goes out, turn the Gas Burner Knob off and then the Propane cylinder valve off and wait at least 5 minutes before attempting to relight or change out Propane cylinder.
- The housing of the Gas Burner is stainless steel. Stainless steel is a strong and corrosion resistant steel that will slowly discolor and patina over time. This is normal and should not be construed as a defect. This process is accelerated by heat, which is why different areas of the Gas Burner may patina or discolor differently than others. This discoloration is both on and in the surface of the steel, so it is not something that can be completely cleaned off. Do not attempt to use abrasive cleaners or pads to clean the Gas Burner or Oven, as these could scratch the stainless steel surface. Dirt and debris can be cleaned off using warm soapy water applied to a clean, lint free towel. Cleaning should be done in the direction of the brushed grain.
- Care should be taken to avoid damaging the Gas Burner igniter pin that sticks out of the housing above the left side of the burner tube. If this pin is damaged or bent it will effect the Gas Burner’s ability to light.
- Care should be taken not to put fatty foods or oils directly onto the pizza stone. The pizza stone is porous and over time will naturally form a buildup from use. Fatty foods or oils will accelerate this, could cause smells or unusual smoke from the pizza oven, and possibly lead to a fire. If a fire does occur, immediately shut off Gas Burner Knob and Propane cylinder valve until the fire is out. Call the Fire Department if flames cannot be extinguished. Do NOT use water to put out fires caused by fatty foods or oils as it may cause the fire to spread.

MAINTENANCE AND CARE

- Keep appliance area clear and free of debris and combustible materials
- Keep Gas Burner openings and vent locations clear of obstructions
- Frequently check the flame during use.
- Inspect internal areas of burner to ensure they are clear from insects and debris.
- Do not set or store the Gas Burner directly on the ground or store outdoors.

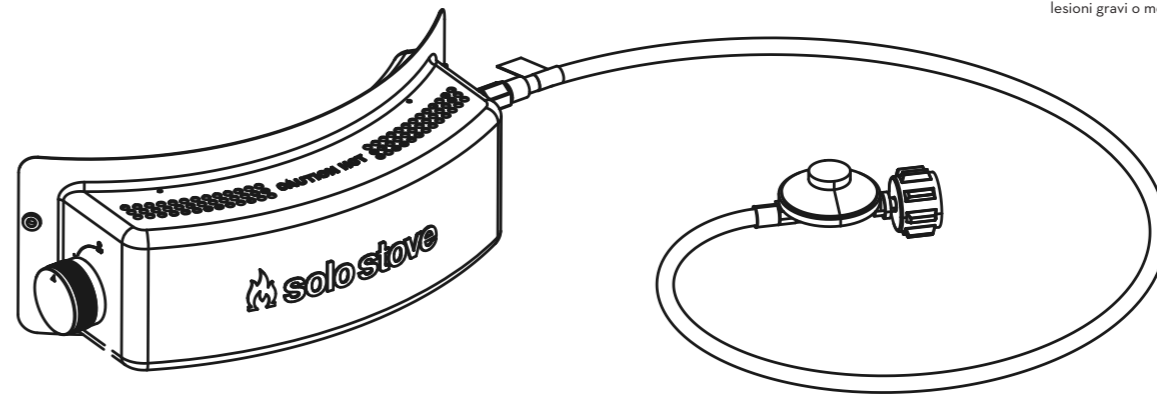

⚠ Must read before use. Failure to do so can result in serious injury or death.

Vor Gebrauch unbedingt lesen. Andernfalls sind schwere Verletzungen oder Todesfälle möglich. **HIER SCANNEN.**

À lire absolument avant toute utilisation. Le non-respect de cette consigne peut entraîner des blessures graves, voire mortelles. **SCANNER ICI.**

Leer antes de usar. El no hacerlo puede resultar en lesiones graves o muerte. **ESCANEE AQUÍ.**

Lezen voor gebruik. Het nalaten hiervan kan leiden tot serieuze verwondingen of de dood. **SCAN HIER.**

Da leggere prima dell'uso. In caso contrario, possono verificarsi lesioni gravi o morte. **SCANSIONA QUI.**



SCAN HERE

🔥 solo stove® **pi**

Accessoires pour le brûleur à gaz
du four à pizza Solo Stove Pi
Manuel d'instruction

SÉCURITÉ/EXCLUSION LÉGALE

Lisez et suivez tous les avertissements et instructions avant d'assembler et d'utiliser l'appareil. Suivez tous les avertissements et toutes les instructions lorsque vous utilisez cet appareil. Conservez ce manuel pour vous y référer ultérieurement. Le non-respect de ces instructions peut entraîner un incendie, une explosion ou un risque de brûlure pouvant causer des dommages matériels, des blessures corporelles ou la mort. Solo Stove n'accepte aucune responsabilité, légale ou autre, pour les dommages accidentels ou consécutifs à la propriété ou aux personnes résultant d'une mauvaise utilisation de ce produit. Solo Stove ne peut en aucun cas être tenu responsable de tout dommage spécial, indirect, consécutif ou autre, de quelque nature que ce soit, dépassant le prix d'achat initial.

Cet appareil n'est pas conçu pour un usage commercial.

DANGER

Si vous sentez une odeur de gaz :

- Fermez la vanne de gaz du réservoir de propane
- Bouton de contrôle du brûleur à gaz
- Éteindre toute flamme nue
- Si l'odeur persiste, éloignez-vous de l'appareil et appelez immédiatement les pompiers.

Le non-respect de ces instructions peut entraîner un incendie, une explosion ou un risque de brûlure pouvant causer des dommages matériels, des blessures ou la mort.

DANGER

- Ne jamais faire fonctionner cet appareil sans surveillance
- En cas d'incendie, éloignez-vous de l'appareil et appelez immédiatement les pompiers. N'essayez pas d'éteindre un feu d'huile ou de graisse avec de l'eau.

Le non-respect de ces instructions peut entraîner un incendie, une explosion ou un risque de brûlure pouvant causer des dommages matériels, des blessures ou la mort..



AVERTISSEMENT CONCERNANT LE MONOXYDE DE CARBON

Cet appareil peut produire du monoxyde de carbone qui n'a pas d'odeur. Son utilisation dans un espace clos peut vous tuer. N'utilisez jamais cet appareil dans un espace clos tel qu'un camping-car, une tente, une voiture ou une maison.

- **POUR UNE UTILISATION EN EXTÉRIEUR UNIQUEMENT.** Les sous-produits de combustion résultant de l'utilisation de cet appareil contiennent du monoxyde de carbone, un gaz inodore qui peut tuer. Ne l'utilisez PAS dans un bâtiment, un garage ou un endroit fermé. Cet appareil doit être utilisé à l'extérieur, dans un endroit bien ventilé.
- Inspectez fréquemment tous les raccords de gaz et à chaque changement de bouteille de gaz. Utilisez une solution composée d'un volume de savon à vaisselle liquide pour un volume d'eau pour enduire et inspecter tous les raccords afin de détecter les fuites. De petites bulles ou des filets dans la solution sont des indications de la présence d'une fuite. Si une fuite est détectée, fermez toutes les vannes de gaz et attendez 10 minutes. Resserrez tous les raccords et répétez le processus.
- Inspectez fréquemment et à chaque utilisation les tuyaux pour détecter toute abrasion, coupure, fissure ou autre signe de dommage. Si vous trouvez un tuyau endommagé, contactez le service clientèle de Solo Stove au 817-900-2664 pour obtenir une pièce de rechange.
- Ne stockez PAS de liquides inflammables ou de bouteilles de gaz qui ne sont pas directement reliés à cet appareil à moins de 25 pieds de celui-ci.
- N'utilisez JAMAIS de flamme nue pour vérifier les fuites. Lorsque vous vérifiez les fuites, assurez-vous qu'il n'y a pas de flammes nues, de moteurs à châssis ouvert, de soudeurs ou d'autres sources potentielles d'étincelles ou d'inflammation à moins de 25 pieds du brûleur à gaz.
- N'essayez PAS de modifier ou d'entretenir la valve, l'allumeur, le brûleur ou d'autres pièces de l'accessoire pour brûleur à gaz. Cela pourrait entraîner des blessures corporelles et/ou des dommages matériels ou un incendie.
- N'essayez PAS de nettoyer le brûleur ou l'orifice avec des objets pointus.
- N'immergez PAS le brûleur dans l'eau et ne vaporisez pas de nettoyeurs directement sur l'appareil. Pour le nettoyage de l'appareil, commencez toujours par vaporiser sur une serviette propre et non pelucheuse.
- Ne pas utiliser avec d'autres combustibles que le propane ou avec un régulateur autre que celui fourni avec le brûleur à gaz.
- L'assemblage du brûleur à gaz est conçu uniquement pour être utilisé avec le four à pizza Solo Stove. Ne l'utilisez PAS d'une autre manière que celle illustrée dans ces instructions.
- N'utilisez PAS cet appareil dans ou sur un bateau ou un véhicule récréatif.
- Ne touchez PAS les surfaces extérieures pendant l'utilisation. Les surfaces extérieures peuvent être chaudes. Utilisez des gants résistant à la chaleur.
- Ne PAS utiliser sur des tables en plastique ou des tables portables qui ne sont pas conçues pour recevoir des appareils de cuisson. Ne PAS utiliser sur des tables recouvertes d'un revêtement quelconque, y compris les nappes en plastique et en tissu. N'utiliser que sur une surface plane et stable ou sur le support de four à pizza Solo Stove.
- Tenir à l'écart des petits enfants et des animaux domestiques.
- Ne déplacez PAS l'appareil pendant son utilisation. Si vous utilisez le support pour four à pizza Solo Stove, les roues du support doivent être verrouillées pendant l'utilisation.
- Lorsque l'appareil n'est pas utilisé, le gaz doit être coupé à la bouteille d'alimentation.
- Le stockage de l'appareil à l'intérieur est autorisé uniquement si la bouteille d'alimentation en gaz est déconnectée et retirée de l'appareil. Les bouteilles DOIVENT être entreposées à l'extérieur et hors de portée des enfants et ne doivent pas être entreposées dans un bâtiment, un garage ou tout autre endroit fermé.
- Toute manipulation et tout nettoyage doivent être effectués lorsque le brûleur à gaz a refroidi à la température ambiante.
- N'essayez PAS de serrer ou de desserrer les raccords pendant le fonctionnement.
- N'utilisez PAS d'autres combustibles en plus du gaz propane pendant le fonctionnement.
- Ne laissez PAS le brûleur à gaz ou le four à pizza exposés à la pluie ou à la neige.
- Évitez de placer des aliments extrêmement froids ou congelés sur la pierre à pizza ou d'asperger la pierre de liquides froids lorsqu'elle est chaude. La pierre pourrait être endommagée.
- Faites attention lorsque vous manipulez la pierre. La pierre est fragile et peut se briser ou s'ébrécher si elle tombe ou est frappée. N'utilisez pas une pierre à pizza endommagée. Si un remplacement est nécessaire, n'utilisez que des pièces de rechange d'origine Solo Stove. Laissez toujours refroidir la pierre avant de la manipuler.
- La consommation d'alcool, de médicaments sur ordonnance ou de médicaments en vente libre peut nuire à la capacité d'assembler, d'inspecter ou d'utiliser correctement cet appareil.
- N'utilisez PAS l'appareil comme un appareil de chauffage.

INFORMATIONS SUR LE PRODUIT

| | |
|---|---|
|  | 1001 Mustang Drive Grapevine, TX 76051 817.900.2554 |
| Numéro de modèle | PIZZA-OVEN-12-BURNER |
| Sortie | 15 000 BTU/hr |
| Type de gaz | Propane |
| Pression du gaz | 11 pouces de colonne d'eau (W.C.) |
| Pays d'utilisation | États-Unis/Canada |

Certifié selon : ANSI Z21.89-(2017)/CSA 1.18-(2017)

Toute modification, y compris le retrait des étiquettes du boîtier du brûleur, annule la conformité de l'appareil à ces certifications.



⚠ DIRECTIVES IMPORTANTES SUR L'UTILISATION ET LA SECURITE DES BOUTEILLES DE PROPANE

À utiliser avec des bouteilles de gaz propane d'une capacité maximale de 9,0 kg (20 lb) avec des raccords QCC-1. Les bouteilles d'une capacité supérieure à 1,0 kg (2,2 lb) doivent être munies d'un collier pour protéger le robinet de la bouteille.

Les bouteilles de gaz propane doivent être construites et marquées conformément aux spécifications des bouteilles de gaz propane. US Department of Transportation (DOT) ou à la norme CAN/CSA-B339 sur les bouteilles, les sphères et les tubes pour le transport des marchandises dangereuses.

L'installation doit être conforme aux codes locaux ou, en l'absence de codes locaux, aux codes nationaux sur les gaz combustibles, ANSI Z223,1/NFPA 54, Storage and Handling of Liquefied Petroleum Gases, ANSI/NFPA 58, National Propane Installation Code, CSAB1491.

Les systèmes de bouteilles de gaz propane doivent être disposés de manière à permettre l'évacuation des vapeurs. Se référer aux codes et ordonnances locaux pour les spécifications applicables.

Si un essai de pression est nécessaire, l'appareil doit être isolé du système d'alimentation en gaz en fermant toutes les vannes d'arrêt manuelles pendant tout essai de pression du système d'alimentation en gaz à une pression d'essai égale ou inférieure à 1/2psi (3,5kpa).

Ne remplissez pas les bouteilles de propane à plus de 80 %.

Lorsqu'elles ne sont pas utilisées, les bouteilles de propane doivent être entreposées à l'extérieur, à l'abri du soleil, de la pluie et de la neige.

Placez le bouchon anti-poussière sur la sortie du robinet de la bouteille de propane lorsque la bouteille n'est pas utilisée. N'installez sur la sortie du robinet de la bouteille que le type de bouchon anti-poussière fourni avec le robinet de la bouteille. D'autres types de capuchons ou de bouchons peuvent entraîner des fuites ou des dommages.

Ne pas stocker les bouteilles de propane à moins de 10 mètres d'un feu ouvert ou d'étincelles.

⚠ ATTENTION

1. Ne stockez PAS de bouteille de gaz de pétrole liquéfié de recharge sous ou à proximité de cet appareil ;

2. Ne remplissez JAMAIS la bouteille au-delà de 80 % de sa capacité ; et

3. Si les instructions de (1) et (2) ne sont pas suivies à la lettre, un incendie causant la mort ou des blessures graves peut se produire.

⚠ ATTENTION

Le régulateur de pression de gaz fourni avec cet appareil doit être utilisé. Remplacer uniquement par la pièce PI-REG de Solo Stove.

⚠ AVERTISSEMENT

La distance minimale entre l'appareil et la bouteille est de 12 pouces (31 cm). La distance minimale entre les côtés et l'arrière de l'appareil et le mur est de 36 pouces (92 cm). Ne pas utiliser sous une construction suspendue. Si vous ne suivez pas ces instructions, la bouteille de propane pourrait surchauffer et dégager du gaz propane qui pourrait s'enflammer et causer des blessures graves ou des dommages matériels.

La bouteille doit être placée de manière à ne pas présenter de risque de trébuchement. Cela pourrait endommager la bouteille de propane, le tuyau d'alimentation en carburant et/ou arracher le four à pizza de la table et causer des blessures graves ou des dommages matériels. Faites preuve d'une extrême prudence autour du four à pizza, du tuyau d'alimentation du brûleur à gaz et de la bouteille de propane lorsqu'ils sont utilisés. Gardez les enfants et les animaux domestiques à l'écart en tout temps.

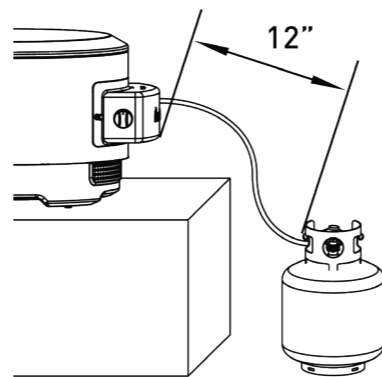

BEFORE YOU BEGIN



BILT

Scan for easy 3D instructions
Download the BILT app before you begin

Download on the App Store | GET IT ON Google Play

INSTALLATION

Étape 1 - Retirez la porte d'accès au foyer, la grille du bac à cendres et le bac à cendres.

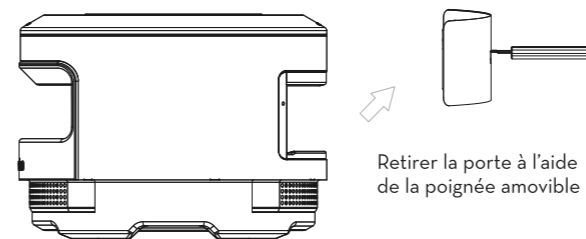

Retirer la porte à l'aide de la poignée amovible

Nettoyez le bac à cendres avant d'installer le brûleur à gaz. Inspectez soigneusement le brûleur à gaz pour vérifier qu'il n'est pas endommagé avant l'installation. Retirez les vis moletées de leur emplacement de rangement près du raccord de tuyau, puis mettez-les de côté.

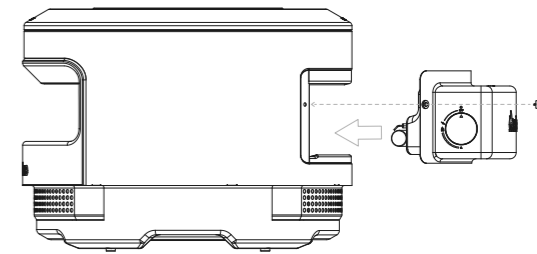
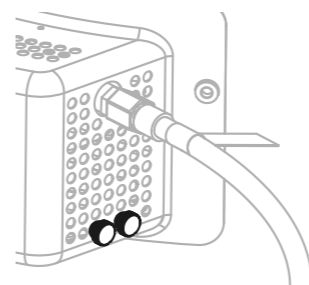

Installez le brûleur dans le boîtier comme indiqué. Évitez de toucher le brûleur ou la tige d'allumage.

Alignez et serrez les vis à oreilles des brûleurs à gaz dans les emplacements filetés correspondants du four à pizza. Serrez à la main seulement.

Vérifiez que le brûleur est correctement installé dans le four à pizza. Il ne doit pas y avoir d'espace visible et le brûleur à gaz ne doit pas bouger.

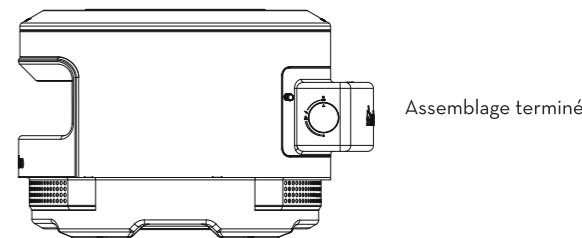

Assemblage terminé

ÉTAPE 2 - Attacher le tuyau d'alimentation du brûleur à gaz à la bouteille pour l'alimentation en gaz propane pour l'étape 2

- Vérifiez que le raccord du régulateur et le raccord de la bouteille de propane ne sont pas sales, débris ou endommagés. En cas de dommage, NE PAS INSTALLER.
- Alignez le connecteur du régulateur avec le raccord de la bouteille et serrez à la main en place. Ne serrez PAS trop fort et n'utilisez pas d'outils pour serrer. Cela pourrait endommager les composants et entraîner des fuites de gaz potentielles.
- Vérifiez que toutes les connexions ne présentent pas de fuites.
- Maintenez le tuyau d'alimentation en combustible à distance de toute surface chauffée. La distance minimale entre le tuyau d'alimentation et le brûleur à gaz ou le four à pizza est de 8 cm (3 pouces).

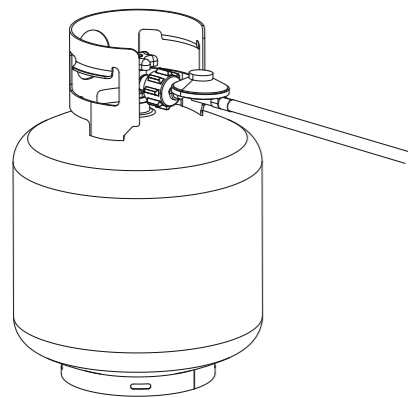

ÉTAPE 3 - L'éclairage et l'utilisation

- Assurez-vous que le bouton du brûleur à gaz est complètement en position "Off".
- Tournez le robinet de la bouteille de propane en position "On".
- Pour allumer le brûleur à gaz, poussez le bouton du brûleur à gaz et tournez-le dans le sens inverse des aiguilles d'une montre jusqu'à ce que vous entendiez un " clic ". Inspectez visuellement le brûleur par l'ouverture de la porte avant pour confirmer que la flamme est allumée.
- Si la flamme ne s'allume pas, tournez le bouton sur la position "Off" et attendez 5 minutes. Répétez le processus d'allumage.
- Une fois le brûleur allumé, vérifiez que la flamme est uniformément répartie dans toutes les ouvertures du brûleur. La flamme doit être bleuâtre à la base et jaune à l'extrémité.
- Laissez le four chauffer pendant 15 minutes à 100%.
- Lors de la première utilisation, laissez le four brûler pendant 30 minutes supplémentaires afin de vous assurer que tous les revêtements d'usine résiduels sont éliminés.
- Réglez le bouton dans le sens des aiguilles d'une montre ou dans le sens inverse jusqu'à ce que vous obteniez la température intérieure souhaitée. Il est recommandé d'utiliser un thermomètre infrarouge portatif pour réchauds Solo Stove lorsque vous utilisez le four à pizza Solo Stove.
- Fermez complètement le bouton du brûleur à gaz et le robinet de la bouteille de propane après utilisation.
- L'appareil sera chaud pendant et après son utilisation. Laissez-le refroidir complètement avant de le manipuler.

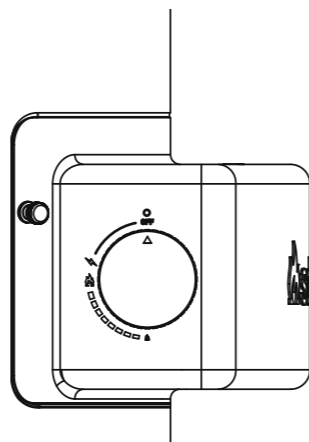

MODE D'EMPLOI DU SUPPORT D'ALLUMETTES

Un porte-allumettes est fourni et peut être utilisé à la place de la fonction d'auto-allumage du brûleur. Faites très attention lorsque vous utilisez le porte-allumettes.

1. Le porte-allumette doit être déployé sur toute sa longueur lorsqu'il est utilisé. On l'étend en tirant les deux extrémités du porte-allumettes l'une de l'autre.
2. Les allumettes en bois sont les plus efficaces. Allumez l'allumette et placez-la dans l'extrémité en spirale du porte-allumettes comme indiqué. L'allumette doit être positionnée de manière à ce qu'elle s'enroule entre les couches de la spirale et qu'elle pointe vers l'extérieur du porte-allumettes.
3. Tournez le bouton du brûleur à gaz en position ·.
4. Avec le porte-allumette sorti, insérez l'allumette allumée dans le four à pizza jusqu'à ce qu'elle soit au-dessus du tube du brûleur. Le tube doit s'allumer.
5. Ne laissez PAS le gaz couler pendant plus de 5 secondes avant d'insérer le porte-allumette dans le four à pizza. Le tube devrait s'allumer immédiatement.
6. Si plus de 5 secondes s'écoulent entre le moment où le bouton du brûleur à gaz est tourné sur la position · et celui où l'allumette est placée sur le tube du brûleur à gaz, éteignez immédiatement le bouton du brûleur à gaz et attendez 5 minutes avant de réessayer.

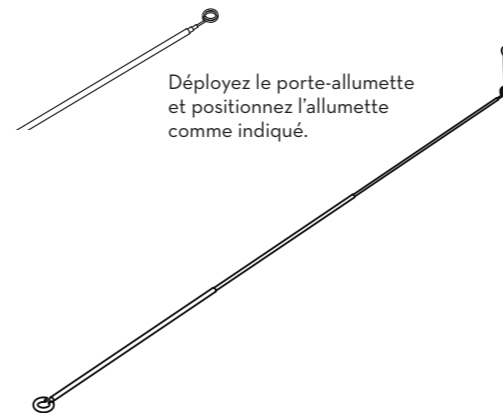

Déployez le porte-allumette et positionnez l'allumette comme indiqué.

| | |
|--|--|
| | AVERTISSEMENT! N'utilisez PAS de porte avant lorsque vous utilisez le brûleur à gaz. Des blessures graves, un empoisonnement au monoxyde de carbone ou une explosion pourraient se produire. |
| | AVERTISSEMENT! Ne pas utiliser dans des conditions venteuses. Une extinction de la flamme peut se produire, ce qui pourrait entraîner une accumulation de gaz propane et un risque d'explosion ou d'incendie. |

DIRECTIVES D'UTILISATION ET D'ENTRETIEN

- Pendant l'utilisation, vérifiez régulièrement l'état de la flamme. Si la flamme s'éteint, éteignez le bouton du brûleur à gaz, puis fermez le robinet de la bouteille de propane et attendez au moins 5 minutes avant de tenter de rallumer ou de remplacer la bouteille de propane.
- Le boîtier du brûleur à gaz est en acier inoxydable. L'acier inoxydable est un acier solide et résistant à la corrosion qui se décolore et se patine lentement avec le temps. Ce phénomène est normal et ne doit pas être interprété comme un défaut. Ce processus est accéléré par la chaleur, c'est pourquoi certaines parties du brûleur à gaz peuvent se patiner ou se décolorer différemment des autres. Cette décoloration se produit à la fois sur et dans la surface de l'acier, et ne peut donc pas être complètement nettoyée. N'essayez pas d'utiliser des nettoyeurs ou des tampons abrasifs pour nettoyer le brûleur à gaz ou le four, car ils pourraient rayer la surface en acier inoxydable. La saleté et les débris peuvent être nettoyés à l'aide d'eau chaude savonneuse appliquée sur une serviette propre et non pelucheuse. Le nettoyage doit être effectué dans le sens du grain de la brosse.
- Veillez à ne pas endommager la goupille d'allumage du brûleur à gaz qui sort du boîtier au-dessus du côté gauche du tube du brûleur. Si cette goupille est endommagée ou pliée, cela affectera la capacité du brûleur à gaz à s'allumer.
- Il faut veiller à ne pas mettre d'aliments gras ou d'huiles directement sur la pierre à pizza. La pierre à pizza est poreuse et, avec le temps, elle s'accumulera naturellement. Les aliments gras ou les huiles accélèrent ce phénomène et peuvent provoquer des odeurs ou une fumée inhabituelle dans le four à pizza, voire un incendie. En cas d'incendie, fermez immédiatement le bouton du brûleur à gaz et le robinet de la bouteille de propane jusqu'à ce que le feu soit éteint. Appelez le service des incendies si les flammes ne peuvent être éteintes. N'utilisez PAS d'eau pour éteindre les incendies causés par des aliments gras ou des huiles, car cela pourrait propager l'incendie.

MAINTENANCE ET ENTRETIEN

- Maintenez la zone de l'appareil dégagée et exempte de débris et de matériaux combustibles.
- Veillez à ce que les ouvertures du brûleur à gaz et les emplacements de ventilation ne soient pas obstrués.
- Vérifiez fréquemment la flamme pendant l'utilisation.
- Inspectez les zones internes du brûleur pour vous assurer qu'elles sont exemptes d'insectes et de débris.
- Ne posez pas ou ne stockez pas le brûleur à gaz directement sur le sol ou à l'extérieur.