

NUOS EVO A+

CLASSE ÉNERGÉTIQUE



SOLUTION GAIN DE PLACE

- / Compact et facile à installer : idéal en rénovation d'un chauffe-eau électrique mural
- / Installation murale : pas d'encombrement au sol

ÉCONOMIES ET PERFORMANCES

- / 70 % d'économie d'énergie par rapport à la consommation d'un chauffe-eau électrique classique
- / Classe d'efficacité énergétique la plus haute : A+. Appareil très peu énergivore
- / Plage de fonctionnement de la PAC jusqu'à -5°C
- / Température d'eau jusqu'à 62°C en mode pompe à chaleur seule

CONFORT ET DISPONIBILITÉ EN EAU CHAUDE SANITAIRE

- / Jusqu'à 182 litres d'eau chaude sanitaire disponibles à 40°C
- / Facilité d'utilisation grâce à son panneau de commande intuitif
- / 5 modes d'utilisation pré-programmés : Auto, Green, Boost, Program, Voyage
- / Fonction silence : permet de réduire de moitié le niveau sonore

FIABILITÉ ET DURABILITÉ

- / Cuve en acier émaillé
- / Double protection contre la corrosion : une anode active à courant imposé et une anode magnésium

INSTALLATION FACILE

- / Compact : 1398 mm de hauteur et 535 mm de profondeur
- / Compatible avec contacteur jour/nuit : idéal en rénovation d'un chauffe-eau électrique, pas de modification du tableau électrique
- / Possibilité de raccordement sur air ambiant ou sur air extérieur

COTES D'ENCOMBREMENT

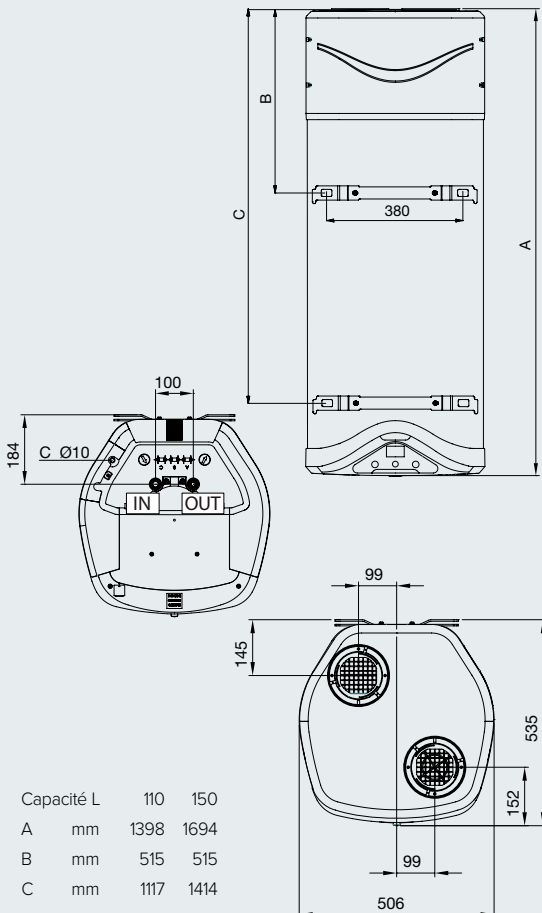

DONNÉES TECHNIQUES

		110	150
Capacité	L	110	147
Installation		Murale	
Protection anti-corrosion		Anode Pro-Tech + anode magnésium ⁽¹⁾	
Raccordement eau		1/2"	
Pertes statiques à 65°C	Pes	16	20
Temps de chauffe	h:min	08:04	10:00
V40 (stock à 62°C)	L	128	182
Poids net	Kg	55	61
Température maxi de l'eau avec résistance	°C	75 (65 d'usine)	
Température de fonctionnement	°C	-5°C à +42°C	
Puissance thermique	W	850	1015
Puissance électrique moyenne absorbée	W	250	
COP** (EN 16147)		2,50	2,90
Fluide frigorigène		R134 A (550 g)	R134 A (600 g)
Charge	MPa	1,2	
Pression statique ventilateur	Pa	65	
Puissance de la résistance		Résistance blindée (1200W)	
Tension / puissance max	v/W	220-240 monophasé / 1550	
Fréquence	Hz	50	
Indice de protection	IP	IP24	
Débit air (automatique)	m³/h	100-200	
Pression statique	Pa	65	
Pression acoustique à 2 m	dB(A)	50	
Volume minimal du local (***)	m³	20	

NUOS EVO A+

	Classe ErP	A+	A+
	Profil soutirage	M	L
RÉFÉRENCE COMMERCIALE		3629057	3629074
PRIX HT BP		1534 €	1693 €

(**) Valeurs obtenues avec de l'air à 7°C et une humidité relative de 87%, température entrée eau froide 10°C, température à obtenir 55°C (EN16147).

(***) Dans le cas d'une installation sans gaine d'air. (1) L'anode magnésium est destinée à protéger la cuve pendant 30 jours maximum entre la mise en eau et la mise en service. Qualité de l'eau obligatoire : dureté 15 °f; pH entre 7 et 9.

Prix indicatif hors TVA - Recupel Contribution Recupel à ajouter.



SILENCIEUX



ÉCOLOGIQUE



ANTI-CORROSION



ANTI-LÉGIONELLOSE



ANTI-GEL



GARANTIE CUVE



GARANTIE OMNIUM

AÉRAULIQUE : LONGUEURS ÉQUIVALENTES

Pa max : 65	Ø 125		Ø 150	
	Pa	M _{EQUIVALENT}	Pa	M _{EQUIVALENT}
	2,5	1	1,5	1
1 m Al	5,5	2,2	3	2
	7,5	3	6	4
Grille* (recommandé)	10	4	8	5
	4	1,6	-	-
	1,2	0,5	-	-
↷ 90° PVC	8,7	3,5	-	-



CONFIGURATION D'INSTALLATION

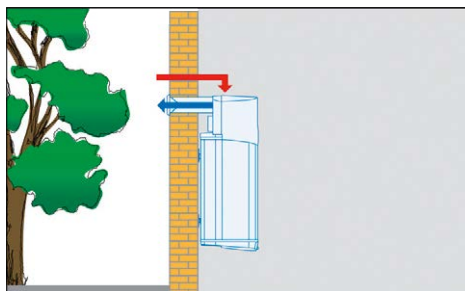

INSTALLATION AIR EXTÉRIER ET BALLON DANS UNE PIÈCE CHAUFFÉE

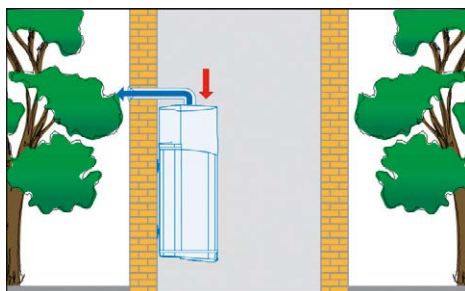

AIR AMBIANT AVEC REFOULEMENT À L'EXTÉRIER

