

必ずお読みください

E-KON

E-KON grande 2.5
E-KON grande street
E-KON grande Plus
取扱説明書兼保証書

この度はE-KON製品をお買い上げいただきありがとうございます。
ご使用前に取扱説明書をよくお読みの上、正しくお使いください。
本取扱説明書保証書は大切に保管してください。

長期間使われない場合でも、少なくとも月に1回程度充電してください。
長期間充電されないと、耐用年数や電池寿命が劣化するだけでなく、充電不能になる場合があります。（このような理由で充電不能となった場合は、保証の対象外です。）

空気圧は少なくとも月に1回程度確認し空気を入れてください。パンクなどの空気漏れの原因となります。（パンクなどの空気漏れの場合は、保証の対象外です。）

商品の外装用段ボール箱・緩衝材は捨てずに保管してください。車体の修理等で弊社へご発送いただく際に必要です。紛失された場合、弊社からお客へ発送する段ボール箱代金（税込1,650円※）、緩衝材代金（税込1,650円※）と送料は着払いとなりますのでお客様ご負担でお願い申し上げます。（初期不良の場合においてもダンボールを紛失された場合、料金が発生します。）弊社指定外の段ボールでご発送いただいた際に故障や不具合などが生じた場合は保証の対象外となりますので予めご了承ください。

※2023年9月現在の金額です。

当車体は「第一種原動機付自転車」です。法律を厳守し、安全にご使用ください。
必ずヘルメット等の保護具を着用し、運転免許証・自賠責保険証を携帯の上で使用ください。
雨など液体により車体に支障を来した場合は保証の対象外となります。
雨天、雪などの悪天候下での走行及び駐輪はお控えください。
ご自身で車体の分解・改造を行った場合は、その事が原因で生じた故障に限らず、全ての保証が対象外となります。

- 本製品をご使用前に必ず車体点検を行ってください。（ネジ、ストッパー、ブレーキワイヤーの緩みはないか。空気圧は適正か等）
- 商品到着時はライト類、バックミラー、鍵、ディスプレイ、ハンドル（高さ調整箇所）等のネジを緩めております。ご自身の身長に合った適切な角度・高さに調整後、締め直してご使用ください。
- 本製品をお受け取り後の初回走行は、完全に充電してからご使用ください。
- 雨、雪、風などの悪天候下でのご使用はお控えください。（やむを得ずご使用する場合は、必ず10km/h以下でご使用ください）
- 安全に本製品を操作するために、ご使用前にハンドルの高さを適切に調整(20cm以内)してください。
- 本製品は1名乗車用です。2名以上の乗車および荷物を載せて運ぶ行為は大変危険です。
- 初めてご使用される際は、人混みを避けた安全な場所で、加速や減速、バランスのととり方などを十分に練習してください。
- 急発進、急ハンドル、急ブレーキは、バランスを崩す原因となります。転倒の危険性があり、タイヤの局部摩擦による乗り心地の悪化にも繋がります。安全に走行できるよう、スピードの出し過ぎには十分ご注意ください。
- 運転中は電源を切らないでください。
- 転倒による怪我や、本製品の損傷の恐れがございますので、3cm以上の段差を通過する場合は必ずスピードを最低速度まで落としてください。
- 運転中、前方に人や障害物を発見したときは、直ちに減速または停止してください。
- 路面状況が悪い場合は、危険ですので減速するか降りてください。
- -5℃以下の環境では、本製品を使用しないでください。バッテリーの劣化、故障の原因につながります。
- 本製品は電気製品です。乱暴な取り扱いが故障の原因になりますので、十分ご注意ください。
- 電気部品の損傷を防ぐために、水深が3cmを超える場所では本製品を使用しないでください。
- 本製品は専用のバッテリーとスマート充電器を使用しています。他社製の充電器を使用すると発火等の危険が生じる可能性がありますので、絶対におやめください。同様に、本製品充電器で他社のバッテリーを充電することも絶対におやめください。
- 熱がこもりやすい素材の上で充電を行うと、素材が溶ける恐れがございます。マット等の上での充電はおやめください。

保安部品 標準装備



※デザインや仕様は変更になる可能性があります

ご使用方法

ご使用に適した場所を選び、「折りたたみと展開方法」をご参照の上、本製品を展開してください。ハンドル、バックミラー等をご自身の身長に合った適切な角度・高さに合わせ、各部のネジを締めてください。

操作手

1. 鍵を挿入し、右に回していただくと電圧インジゲーターの数値が表記されます。
2. 液晶パネルの電源ボタンを長押し（1～2秒）後、ご使用できる状態になります。
（助走をつけてアクセルスロットルを操作しますと発進します）
3. 本製品に乗り、片足で地面を蹴った後にアクセルスロットルを徐々に動かして発進します。
4. 電源ボタンを押すと3段階の走行モード切り替えが実行できます。（速度が20km/hを超えた場合はモードの切り替えが無効になります）
5. 走行速度の調整は、各走行モードを選択後、アクセルスロットルとブレーキで行ってください。
6. 停止する場合は、適度にブレーキをかけて減速し、着地してください。
7. 停車中は必ず、ブレーキをかけた状態を保ってください。

製品情報

車体名	E-KON grande 2.5	E-KON grande street	E-KON grande Plus
モーター定格出力	500W	350W	500W
バッテリー	リチウムイオン	リチウムイオン	リチウムイオン
バッテリー容量	10Ah	20Ah	20Ah
バッテリー電圧	48V	48V	48V
充電時間	3～4時間	7～8時間	7～8時間
ブレーキシステム	前後ディスクブレーキ	前後ディスクブレーキ	前後ディスクブレーキ
重量	約21.0kg	約19.5kg	約22.5kg
サイズ (折りたたみ時サイズ)	1210×200×670mm (1210×200×420mm)	1210×200×670mm (1210×200×420mm)	1210×200×670mm (1210×200×420mm)
耐荷重	約120kg	約120kg	約120kg
最大速度	約40km/h	約40km/h	約40km/h
最大航続距離	約30km	約70km	約50km
タイヤサイズ	前後10インチ (チューブレスタイヤ)	前後10インチ (チューブレスタイヤ)	前後10インチ (チューブレスタイヤ)

注意

最大速度や最大航続距離は、路面状況や天候、運転方法、バッテリーの劣化等に併い数値が変動します。製品情報は一定条件下のテストデータであり、数値を約束するものではありません。

折りたたみと展開方法

折りたたみ、展開の際は可動部分に指などを挟まないよう十分に注意し、金具やストッパーがしっかりとロックされていることをご確認ください。折りたたみの際はハンドルの高さを最下部まで下げて折りたたみください。ハンドルを下げていないと正常にロックがされません。弊社YouTubeチャンネルにて動画での説明も行っております。



ハンドルフレームを矢印の方向へ押ししながら、レバー（丸印）を下へ押し込むとロックが外れて折りたためます。組み立ての際は、ストッパーがカチッと音になるまでしっかりハンドルを起し、確実にロックされていることをご確認ください。

液晶パネル

1.電源ボタン

ボタンを長押しして液晶パネルをオンにします。

2.走行モード表示

電源ボタンを押すと走行モードを切り替えます。
(速度が20km/hを超えた場合はモードの切り替えが無効になります)

3.速度表示

4.エラー表示

エラーマークが点滅している場合、電源ボタンを押すとオドメーターエリアに下記エラーコードが表示されます。

ERROR 1：モーターの故障
ERROR 2：アクセルスロットルの故障
ERROR 3：制御器故障
ERROR 4：ブレーキの電源の故障
ERROR 5：電圧保護不足
ERROR 6：液晶パネルがコントローラから出力を取得できない
ERROR 7：コントローラが液晶パネルから出力を取得できない

※充電、再起動してもエラーが改善しない場合は、弊社または販売店にご連絡ください。

5.電池残量

6.オドメーター（総走行距離）

7.タコメーター

モーターの回転数を表します。

8.ウインカー

9.ウインカースイッチ

10.鍵と電圧インジゲーター

11.ホーンボタン

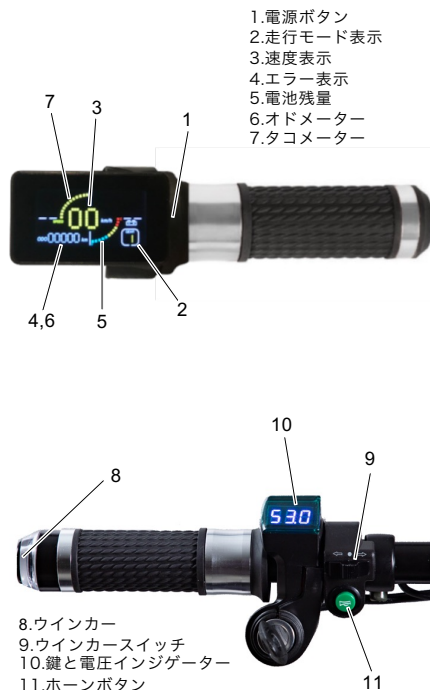

鍵と電圧インジゲーター

鍵を回すと電圧インジゲーターの数値が表示されます。
電池残量MAX時の数値は「53」付近です。電圧数値が「44」付近になると電池残量が0に近い状態です。
バッテリーの状態により数値が前後する可能性があります。

液晶パネルの電池残量表示と、鍵の電圧インジゲーターを併用し、電池残量のご確認をお願い致します。

充電方法

充電を行う際には、車体充電口の凸部分と充電器の凹部分を合わせて接続して下さい。

充電中は充電器のランプが赤色に光り、充電が完了しますと緑色に変わります。



メンテナンス方法

汚れた場合は乾いたタオルで全体を拭くなどして清潔に保ち、直射日光が長時間当たる場所や高温多湿を避けて保管してください。また、本製品の点検は月に1回程度行い、ネジの緩み、ガタつき等があった場合は、すぐに締め直してください。

タイヤとブレーキ

- タイヤの空気圧は250kPa前後に保ってください。
- 空気圧は少なくとも月に1回程度確認し空気を入れてください。パンクなどの空気漏れの原因となります。(パンクなどの空気漏れの場合は、保証の対象外です。)
- 本製品はゴム製タイヤを採用しております。タイヤに明らかな摩耗や裂け目がある場合は、弊社もしくは販売店にご連絡の上、本製品専用タイヤに交換してください。
- ブレーキパッドの交換目安は500~1,000kmです。摩耗している場合は、弊社もしくは販売店にご相談ください。

バッテリーと充電器

- 本製品のバッテリーの充放電回数は600回~800回程度です。充電完了状態での走行距離が弊社指定の半分以下にとどまる場合、バッテリーの交換をお勧めします。
- 充電を行う際は、充電器側と車体側の凹凸箇所を合わせて充電をしてください。
- 電池量が一定の数値を下回るとバッテリー保護の為、電源が入らなくなります。余裕を持って早めの充電をお勧めします。
- 最適な性能を発揮するために、50%以上の充電をお勧めします。
- 著しく放電したバッテリーは、速やかに充電してください。
- 長期間使われない場合でも、電圧インジゲーターでバッテリー残量を確認しながら少なくとも月に1回程度充電してください。長期間充電されないと、耐用年数や電池寿命が劣化するだけでなく、バッテリーが完全放電してしまうと充電不能になり使用出来なくなります。(このような理由で充電不能となった場合は、保証の対象外です。)
- バッテリーが充電できない場合は、弊社もしくは販売店までご連絡ください。
- 水の浸入や衝突など、その他の異常な要因によってバッテリーが損傷した場合、保証の対象外となります。
- 他社製の充電器を使用しますと発火等の危険が生じる可能性がありますので、絶対におやめください。本製品充電器で他社のバッテリーを充電することも同様におやめください。他社製バッテリーまたは充電器のご使用による損害がいかなる場合でも、弊社は責任を負いかねますのでご注意ください。

製品が正常に動作しない場合、まずは以下の項目をご確認ください。

1. 電源が入っている
2. バッテリーが充電されている
3. ブレーキがかかった状態のままリセットされていない
4. ケーブル類にキズや断線、ソケットの抜けがない
5. 充電器を挿した状態で電源を入れる

車体到着時チェック箇所

車体の配送中に衝撃等で破損しないように電圧インジゲーター・ホーンスイッチ・アクセルスロットルのホーローネジ(イモネジ)を緩めております。

各パーツのネジ箇所は画像の通りになりますので、乗車の際にはネジを締めてパーツを固定してください。



品質保証範囲

保証期間中に弊社製品の部品が以下の状態になった場合は、弊社または販売店にご連絡ください。保証規定に従って製品の保証をいたします。

部品名	症状	保証期間	サービス内容	保証記録
バッテリー	通常使用上で生じたバッテリー障害	商品到着後 6ヶ月または6,000 km (どちらか早い方)	無償修理	
フレーム車体構造	通常使用上で生じた変形や破損	商品到着後 6ヶ月	無償修理	
モーター	通常使用上で生じた動作不良	商品到着後 6ヶ月	無償修理	
制御コントローラ	通常使用上で生じた制御コントローラ障害	商品到着後 30日以内	無償修理	
充電器	通常使用上で生じた充電器の故障	商品到着後 30日以内	無償修理	
保安部品と電子部品等	通常使用上で生じた故障 (衝撃などの損傷を除く)	商品到着後 30日以内	無償修理	

保証規定

- ❖ 衝突などによる損傷は保証の対象外です。
- ❖ ネットオークションを含む全ての転売品は保証の対象外です。
- ❖ 雨天時の走行や水等の侵入より、車体に支障が出た場合は保証の対象外となります。雨天時の走行はなるべくお避けください。万が一、雨天時に走行した場合は、乾いたタオルで車体を軽くお拭きください。
- ❖ ご自身で車体の分解・改造を行った場合は、その事が原因で生じた故障に限らず、全ての保証が対象外となります。
- ❖ 初期不良は商品到着後30日以内と致します。
- ❖ 初期不良以外の修理に関しましては、送料・工賃・部品代金等はお客様ご負担をお願い申し上げます。
- ❖ 商品の外装用段ボール箱・緩衝材は捨てずに保管してください。車体の修理等で弊社へご発送いただく際に必要です。紛失された場合、弊社からお客様へ発送する段ボール箱代金（税込1,650円※）、緩衝材代金（税込1,650円※）と送料は着払いとなりますのでお客様ご負担をお願い申し上げます。弊社指定外の段ボールでご発送いただいた際に故障や不具合などが生じた場合は保証の対象外となりますので予めご了承下さい。

※2023年9月現在の金額です。

- ❖ 車体、段ボールの送料は着払いとなります。料金につきましては佐川急便ホームページの「飛脚ラージサイズ宅配便」、サイズ「200」をご確認ください。

※保証修理をご希望の場合は、販売証明書のコピー・本取扱説明書兼保証書を

ご用意の上、弊社までご連絡ください。

- ❖ 補修用性能部品の供給は生産終了後から2年間となります。
- ❖ 営利目的による弊社商品の利用は通常使用範囲外となり、初期不良以外は上記保証の対象外となります。
- ❖ 長期間使われない場合でも、少なくとも月に1回程度充電してください。長期間充電されないと、耐用年数や電池寿命が劣化するだけでなく、充電不能になる場合があります。（このような理由で充電不能となった場合は、保証の対象外です。）
- ❖ 空気圧は少なくとも月に1回程度確認し空気を入れてください。パンクなどの空気漏れの原因となります。（パンクなどの空気漏れの場合は、保証の対象外です。）

ナンバープレート取得方法

お住まいの市区町村役場へ下記の物をお持ち頂き、ナンバープレートの取得を行ってください。

【持ち物】

- ・販売証明書
- ・取扱説明書
- ・身分証明書
- ・印鑑（シャチハタ不可）
- ・軽自動車税申告（報告）書兼標識交付申請書（原動機付自転車・小型特殊自動車）※

※軽自動車税申告書兼標識交付申請書 — 市区町村役場にて取得・ご記入をお願い致します。

弊社の電動キックボードは「第一種原動機付自転車」扱いです。自賠責保険未加入の状態での運行は法律違反です。必ず加入してください。未加入状態で運行した場合は、1年以下の懲役または50万円以下の罰金が科せられます。また、無保険での運転は、違反点6点が付され、即座に免許停止処分となります。法律を守り、安全に走行をお願い致します。

お問い合わせ

ご意見・ご要望・修理などのお問い合わせはご購入された販売店・Webサイトへご連絡お願い致します。

商品到着時のチェック箇所やメンテナンスに関しましては弊社YouTubeチャンネルをご参照下さい。



Instagram



公式LINEアカウント



Youtube
E-KONチャンネル



ホームページ
<https://www.e-kon.jp>