

7. PERCEZ QUATRE TROUS DE 6 MM (1/4") à travers la traverse pour fixer le support pivotant.

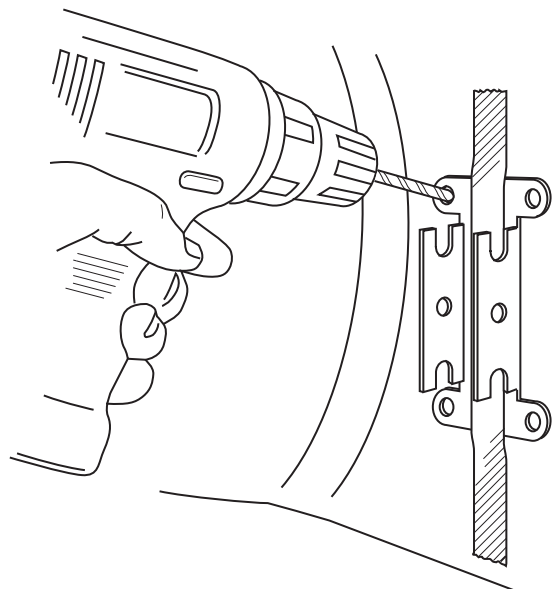

8. COLLEZ LE SUPPORT PIVOTANT. Des vis de mécanique de 6 mm (1/4"), des rondelles et des écrous hexagonaux sont fournis dans le kit de pièces. Appliquez du mastic derrière le support pivotant. Assemblez les pièces suivant l'illustration ci-dessous, puis serrez les vis de mécanique jusqu'à ce qu'elles soient bien ajustées.

9. FIXEZ LES ROUES. Une fois les deux supports pivotants installés, les châssis de roue peuvent être fixés avec les goupilles d'arrêt.

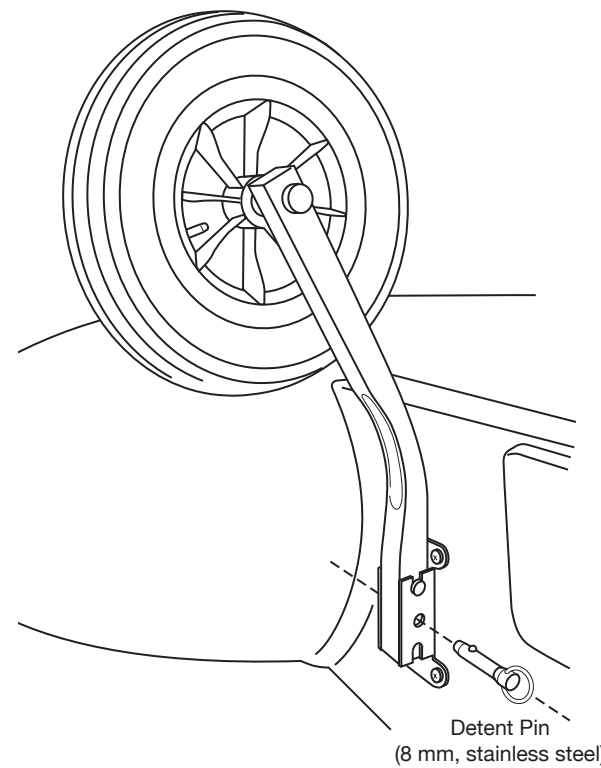
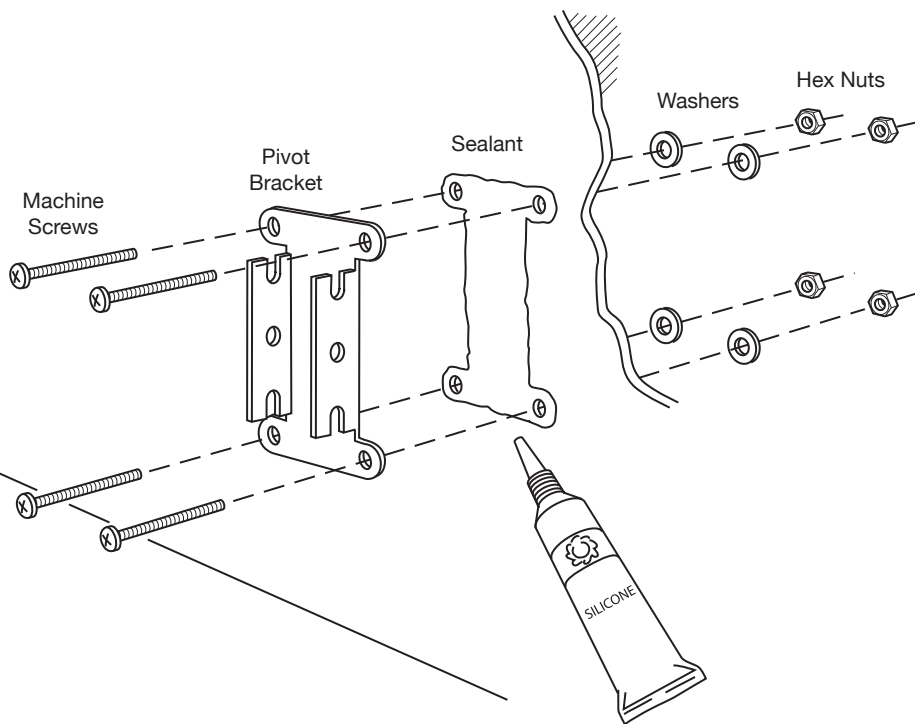

GARANTIE UN AN

Nous garantissons que nos produits sont exempts de défauts de matériaux et de fabrication pendant un an à compter de la date d'achat originale. Pour plus de détails sur la garantie, écrivez-nous. Cette garantie ne couvre pas un produit qui a été utilisé sur des charges supérieures à 150 kg (330 livres).

Davis Instruments
 3465 Diablo Avenue, Hayward, CA 94545, U.S.A.
 Phone (510) 732-9229 • Fax (510) 732-9188
 info@davisnet.com
 For information about our other fine products,
 visit www.davisnet.com

01483.011, Rev. A December 2016

DAVIS

#1483
EXTRA DUTY

Wheel-a-Weigh™

ROUES DE LANCEMENT

Ce produit n'est pas conçu pour être utilisé sur des charges supérieures à 150 kg (330 lb).

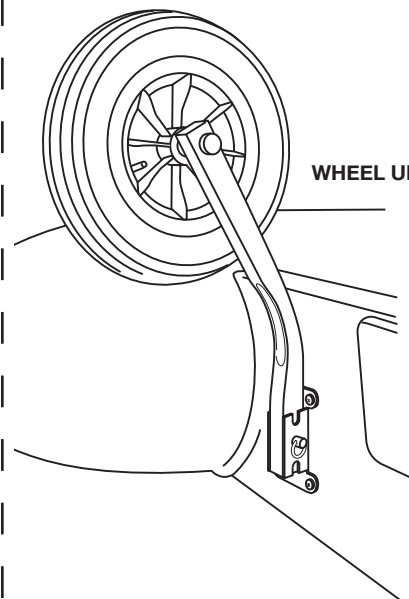
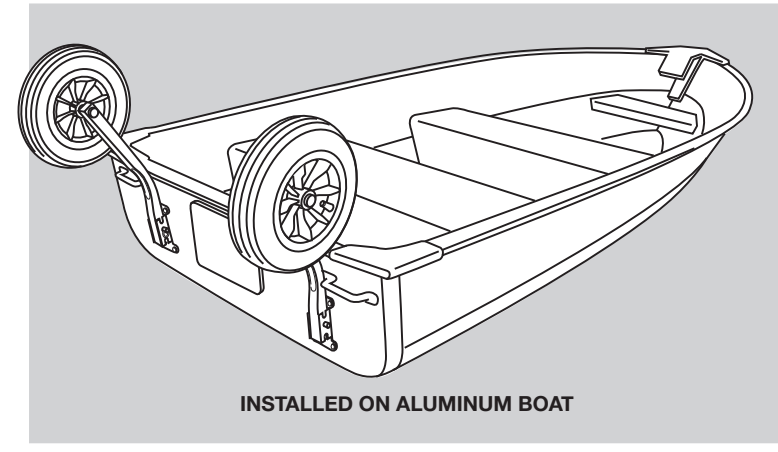
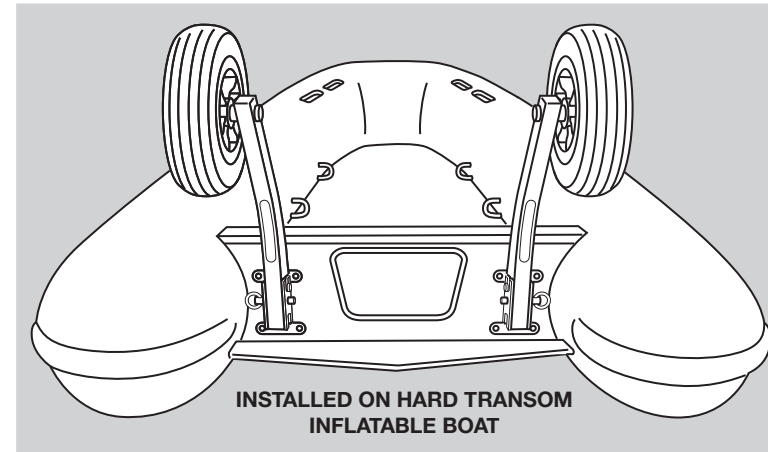

Detent Pin

WHEEL DOWN

WHEEL REMOVED

TRANSPORT DU BATEAU

Les roues de traverse Wheel-a-Weigh sont portables et amovibles. Une goupille d'arrêt sur chaque support pivotant vous permet de positionner les roues vers le haut ou vers le bas, ou de les enlever complètement pour les ranger.

Dans la plupart des cas, vous pouvez utiliser l'embarcation sans enlever les roues.

ATTENTION : Ce produit n'est pas conçu pour être remorqué derrière un véhicule. Des dommages peuvent survenir et cela annulera la garantie.

TOOLS NEEDED FOR INSTALLATION

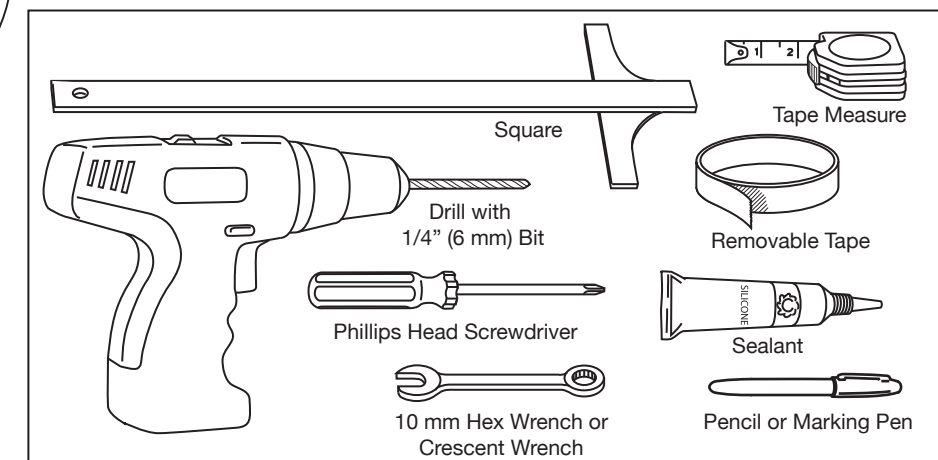

Le modèle Extra Duty a des châssis de roues courbes, ce qui permet de faire pivoter les roues sous le bateau, avançant le point d'équilibre pour faciliter le déplacement de charges plus lourdes.

#1483 PARTS LIST

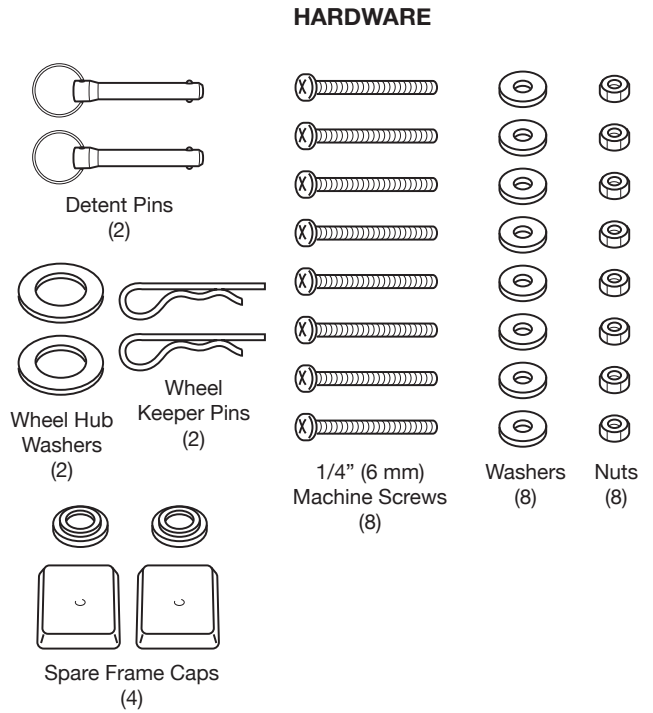
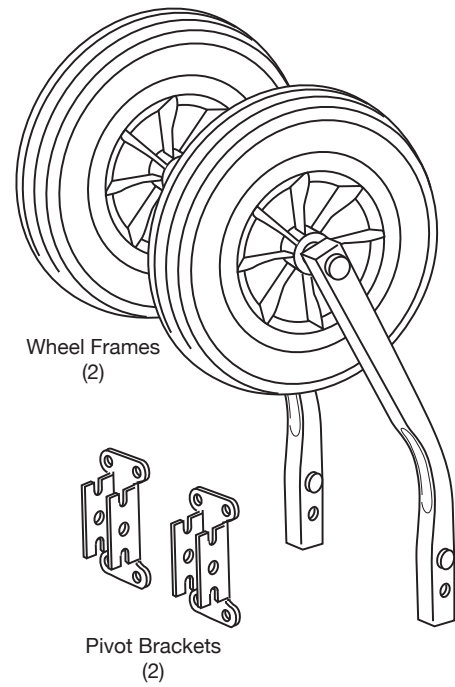

INSTRUCTIONS DE MONTAGE

Le processus ci-dessous sera répété pour les roues de bâbord et de tribord. La qualité de l'installation dépend de mesures soigneuses - « mesurez deux fois, percez une fois ».

- 1. PLACEZ LES ROUES SUR LA TRAVERSE.**
Assurez-vous qu'elles soient sans obstruction telles que les poignées de levage sur un bateau en aluminium ou les tubes d'un modèle pneumatique. Laissez un dégagement pour les moteurs hors-bord. Placez les roues aussi loin que possible, pneus vers l'extérieur. Marquez l'emplacement horizontal.

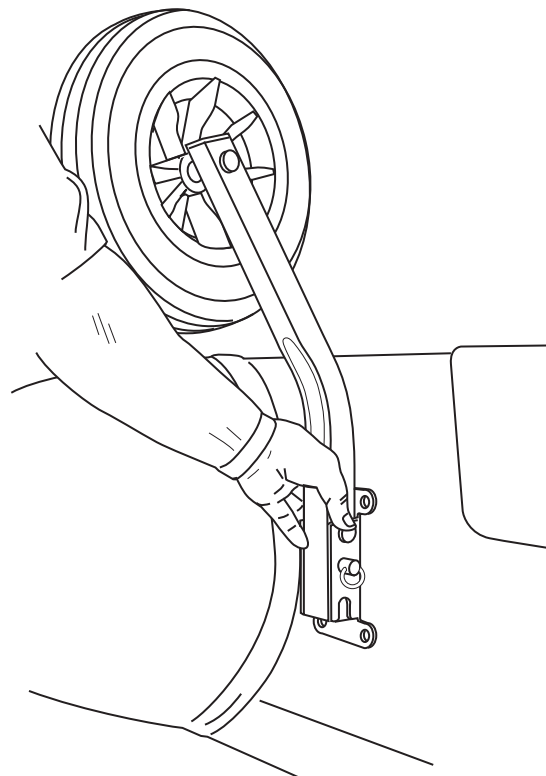

- 2. NE LAISSEZ PAS PLUS DE 9 CM (3-1/2") SOUS LE SUPPORT PIVOTANT** pour que les roues dégagent le fond de la traverse. Mesurez cette position verticale et marquez-la.

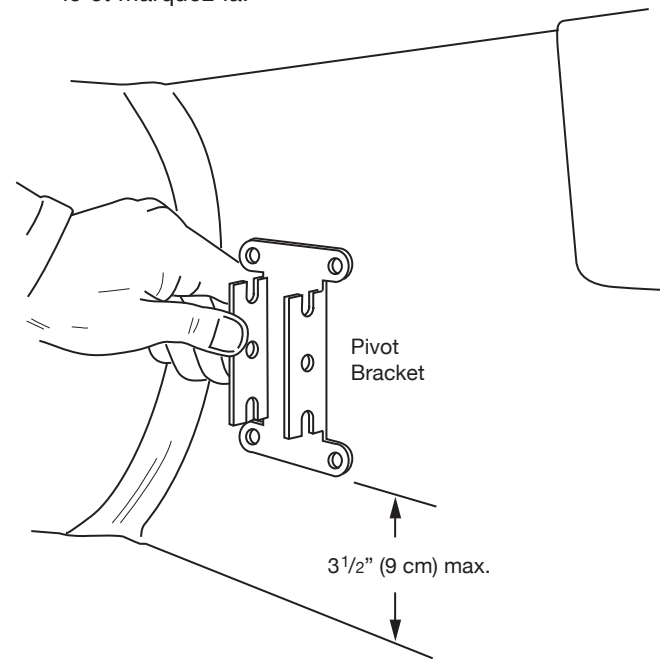

- 3. MARQUEZ LE VÉRITABLE AXE VERTICAL.** La plupart des applications nécessitent une orientation perpendiculaire des châssis de roue. Elle peut être déterminée en utilisant une équerre.

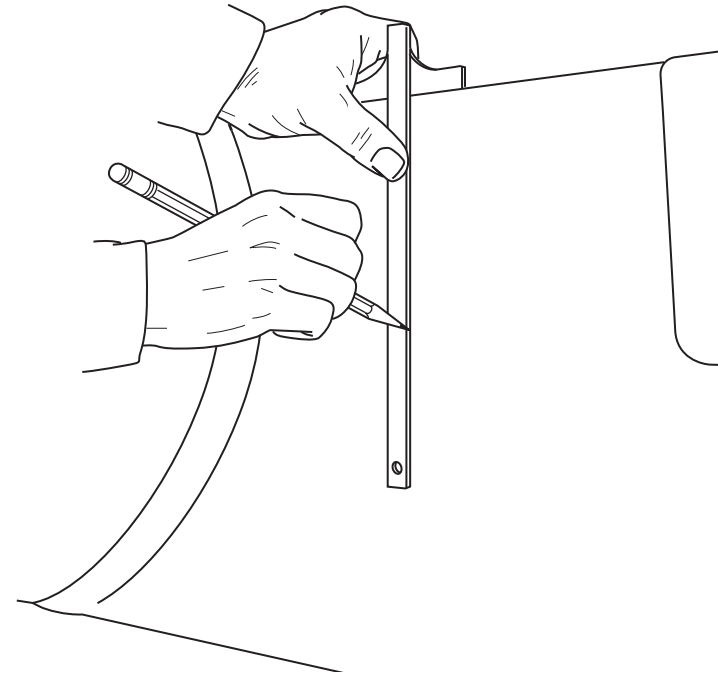

- 4. FAITES UNE DOUBLE VÉRIFICATION DES 9 CM (3-1/2").** Assurez-vous que cette distance ne soit pas dépassée entre le support pivotant et la partie inférieure de la traverse.

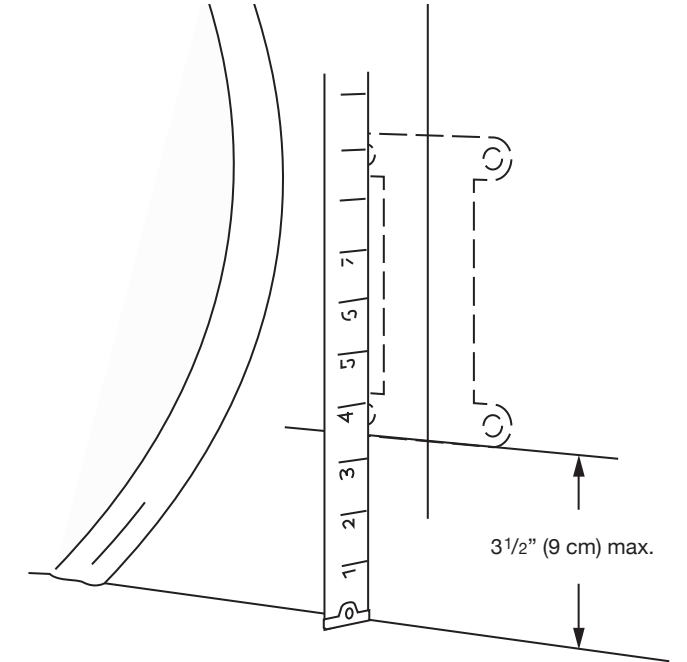

- 5. COLLEZ LE SUPPORT PIVOTANT EN POSITION** avec du ruban adhésif amovible.

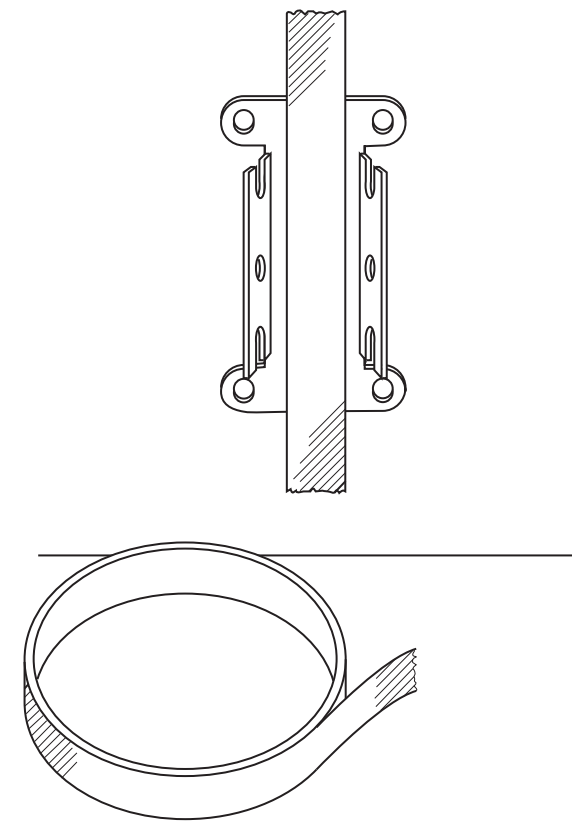

- 6. MARQUEZ QUATRE TROUS** de perçage.

