

# DATENBATT STABEAU® RIBBON 10

MAN-Nr: ME-901008-00

## PRODUKT INFO

NAME	BESCHREIBUNG
RIBBON 10 – Black / Secco	AB504001 / AB504002
RIBBON 10 – Copper / Silver	AB504003 / AB504004

Der STABEAU® RIBBON 10 dient zum automatischen, schnellen Aufwickeln von Bandagen. Es besteht aus einem Grundkorpus mit einer Wickelgabel und einem beweglichen Spannhebel. Die gesamten mechanischen Teile sind aus hochwertigem eloxiertem Aluminium kombiniert mit Edelstahl V2A. Der Wickler ist netzspannungsunabhängig dank der integrierten Lithium Akkus. Somit ist er mobil einsetzbar, aber auch ortsfest montierbar. Geladen werden die integrierten Akkus über ein standard 5V Micro USB-Kabel mit Netzteil (handelsüblich aus dem Mobiltelefonbereich).

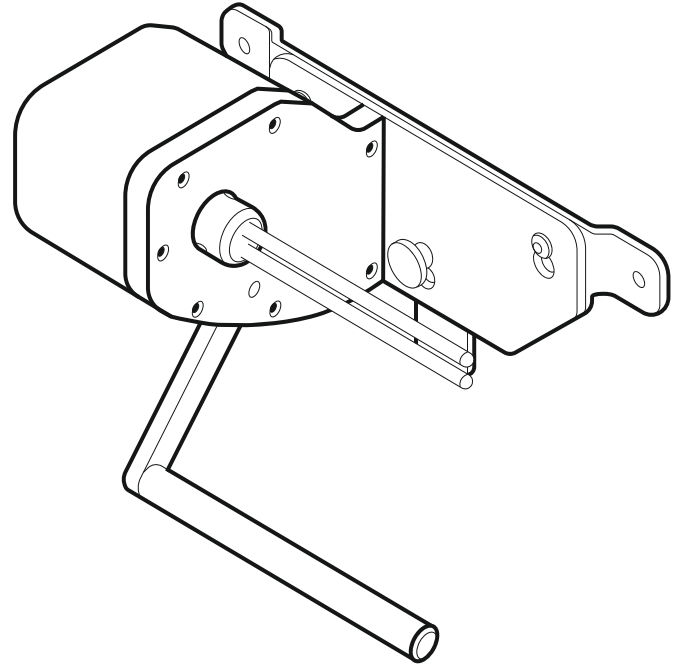

## KURZBESCHREIBUNG

- Automatischer Bandagenwickler - Made in Germany
- Inkl. integrierter Li-Ion Akku, wiederaufladbar - flexibel einsetzbar
- Laden erfolgt via standard Micro USB-Netzteil
- Integrierte LED-Funktionsanzeige für Betrieb, Batteriestatus, Ladevorgang
- Sicherheitsfunktionen: Implementierter Hindernis- und Blockierschutz
- Einschalten per Touch-Funktion
- Ausschalten erfolgt automatisch bei Nichtbenutzung nach 5 min.
- Wickelbreite von bis zu 140 mm
- Wandmontage – Halterung und Montagmaterial im Lieferumfang enthalten
- Rollt Bandagen innerhalb von Sekunden auf
- Speziell ausgelegt für Bandagen aus dem Pferdesport
- Wartungsfrei mit 5 Jahren Garantie

## MAßE

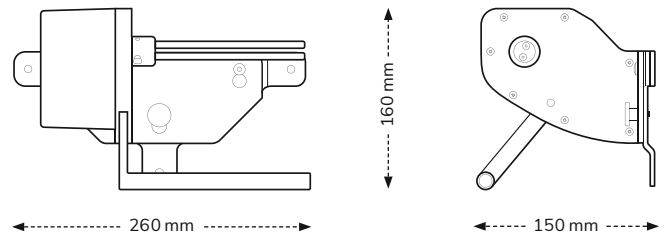

## TECHNISCHE DATEN

Geräteart	Automatischer Bandagenwickler
Betriebsspannung	5V-USB
Batterie	Li-Ion Akku 2x18650
Drehmoment in Nm / Max	0,4
Drehzahl in U/min	120
Anschluss	Micro USB
Schutzart	IP 20
Abmessungen	↔ B: 260 mm, ↓ H: 160 mm, T: 150 mm
Anwendungsbereich	Innenbereich
Betriebstemperatur	0°C ... +50°C
Gehäuse	V2A+AL/E6EV1+UV-stabilisiertes ABS

## ZUBEHÖR

NAME	BESCHREIBUNG	ART.-NR.
Micro USB Ladegerät 5V	Ladegerät Kabel m. Netzteil für RIBBON 10	AB604004