

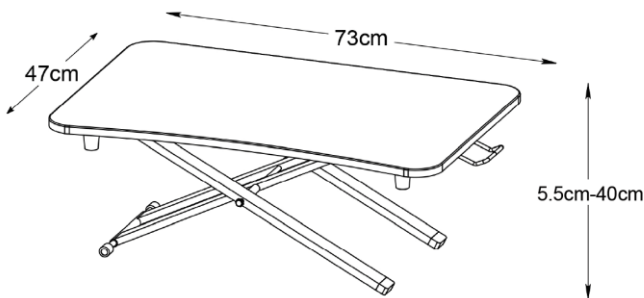

ACTIVE ERGONOMICS THROUGH LIFE

Stoo® D.O.D käyttöohjeet



Stoo® D.O.D Lite

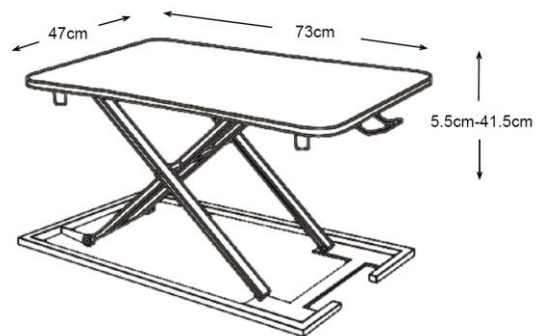

Stoo® D.O.D

HUOM!

Älä ylitä Stoo® Desk On Desk tuotteen suositeltua maksimikuormaa (15 kg), välttääksesi loukkaantumisia tai aineellista vahinkoa.

Kiitos, että hankit Stoo® Desk On Desk tuotteen! Jos sinulla on kysyttävää tuotteesta tai se ei täytä odotuksiasi, ole yhteydessä meihin, jotta voimme palvella sinua tarpeen mukaan.

CAUTION!

Do not exceed maximum limited weight capacity (15 kg) of Stoo® Desk On Desk. Serious injury or proper damage may occur.

Thank you for buying Stoo® Desk On Desk. If you have any questions of the product is not meeting your expectation, please contact us. We will provide you with hassle free support and service.

Kuinka nostaa D.O.D tasoa

1. Pidä tason molemmista päädyistä kiinni
2. Nosta oikealla kädelläsi kahvasta ja vasemmalla kädelläsi tason reunasta
3. Päästä kahvasta irti, kun saavutat halutun korkeuden

How to raise D.O.D

1. Hold the two sides of top with your hands
2. Lift up the lever on the right side and keep lifting with both of your hands
3. Release the lever when you reach the desired height

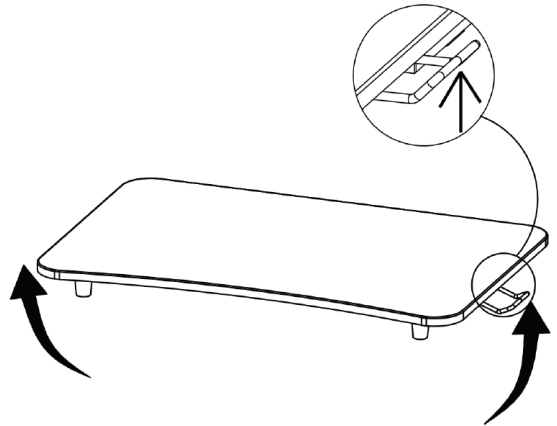

Kuinka laskea D.O.D tasoa

1. Pidä tason molemmista päädyistä kiinni
2. Nosta oikealla kädelläsi kahvasta ja laske tasoa molemmilla käsilläsi
3. Päästä kahvasta irti, kun saavutat halutun korkeuden

How to lower D.O.D

1. Hold the two sides of top with your hands
2. Lift up the lever on the right side and lower top with both of your hands
3. Release the lever when you reach the desired height

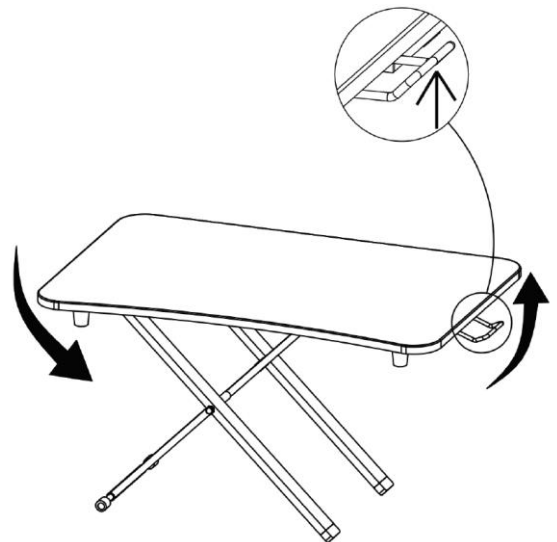

HUOM!

1. Käytä aina kahta kättä, kun säädät D.O.D tasoa
2. Nosta oikealla puolella olevaa kahvaa aina, kun säädät D.O.D tasoa
3. D.O.D tason alin nostettu korkeus on 15 cm ja nostamattomana tason korkeus on 5,5 cm. Älä käytä tasoa näiden korkeuksien välissä.
4. Jos käytät johdollisia tuotteita D.O.D tason kanssa, vältä niiden joutumista tason alle, jotta johdot eivät jää mekanismin väliin.

CAUTION!

1. Two hand are required to raise up or lower down D.O.D
2. The lever must be lift up when adjusting height
3. Lowest raised up height is 15 cm, do not use the product between heights 5,5 cm – 15 cm
4. To avoid pinched cables, make sure cables do not end up into the mechanism