

70% EXTENSION



70% EXTENSION

CG1000/CG1500 INSTALLATION SUR LA BENNE DU VEHICULE

ne pas utiliser ces instructions pour l'installation sur un système de tiroirs DECKED

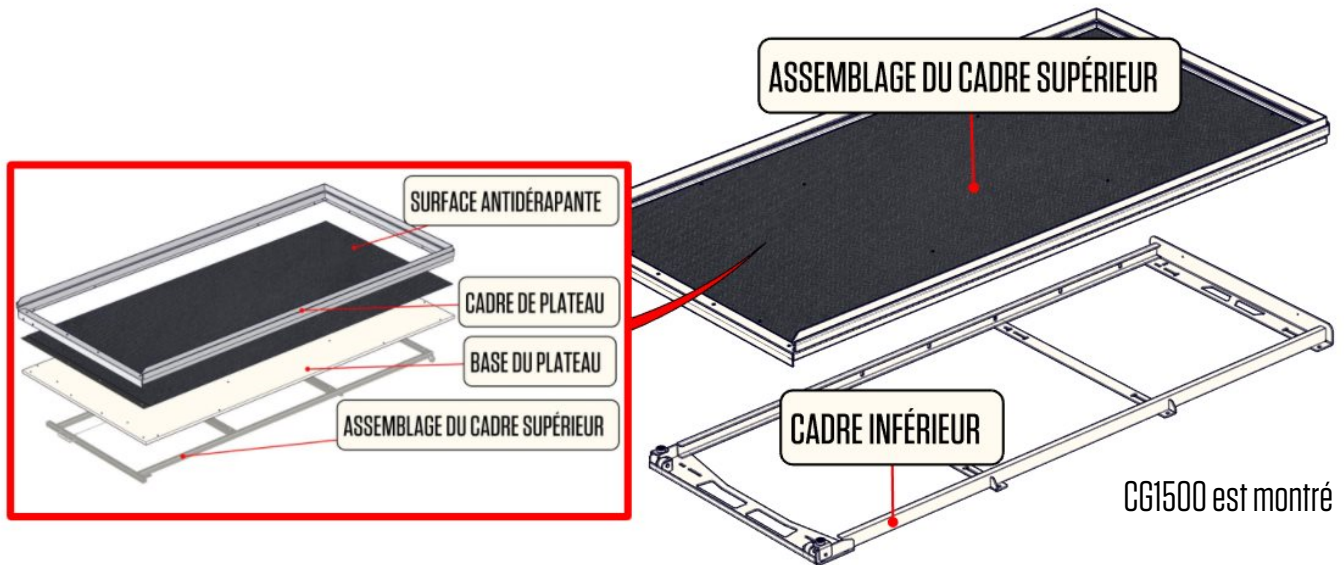

OUTILS NÉCESSAIRES:

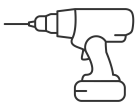

perceuse

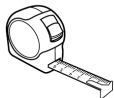

mètre à ruban



clé à molette



8 mm foret



13 mm foret



couteau tout usage

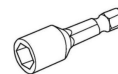

1/2" prise



clé à cliquet ou à percussion



CONTENU:

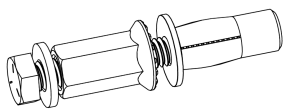

outil plusnut
(assemblé sur boulon 2.5"
avec rondelle et plusnut)

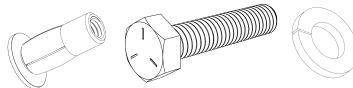

le matériel de montage:
plusnuts
1.5" boulon
rondelle

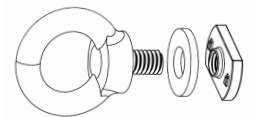

boulons à oeil d'arrimage:
boulons à oeil
rondelles en nylon
écrous à souder



Avertissement : Il est de la responsabilité de l'installateur de s'assurer que l'unité DECKED CG1000/CG1500 est solidement fixée à une base qui fournira fonctionnement sûr et fiable. NE PAS INSTALLER SUR REVÊTEMENT DE LIT DE CAMION EN PLASTIQUE, DES TAPIS EN CAOUTCHOUC OU DES LITS COMPOSITES. Les nombreuses variantes de l'application et le placement d'une plate-forme coulissante présentent des problèmes spécifiques à prendre en compte pour la sécurité et l'utilité. Les recommandations suivantes sont destinés à être de nature générale et à fournir des informations de sécurité importantes que l'installateur doit prendre en compte lors de l'installation.

SUIVEZ-NOUS:



@DECKEDUSA | #DECKEDUSA

REMARQUE : NON RECOMMANDÉ POUR LES LITS COMPOSITES.**IMPORTANT! UTILISEZ LES AUTRES INSTRUCTIONS et MATÉRIEL POUR L'INSTALLATION SUR UN SYSTÈME DE TIROIR À DECKED.****Usage**

Toutes les unités DECKED CargoGlide sont conçues pour être utilisées uniquement dans des conditions stationnaires et horizontales. Lorsqu'elle est installée dans un véhicule, l'unité DECKED CargoGlide doit être fermée et verrouillée solidement avant et pendant le déplacement du véhicule. Le véhicule doit être garé dans une position de niveau avant de déverrouiller et d'étendre une unité DECKED CargoGlide ; sinon, le poids de votre cargaison pourrait être difficile ou dangereux à déplacer. Contrôlez les charges en ouvrant et en fermant lentement. Des charges lourdes et incontrôlées peuvent causer des blessures corporelles ou endommager votre loquet DECKED CargoGlide ou vos systèmes d'arrêt de sécurité.

Une inspection régulière est recommandée.

Les forces

L'unité DECKED CargoGlide doit être solidement fixée à un plancher de base ou à une autre structure pour empêcher tout mouvement. Une force de basculement est appliquée à l'unité lorsqu'elle est étendue, qui est contrée par les fixations à l'avant (côté cabine) et au milieu de l'unité. De plus, l'accélération, les virages et le freinage du véhicule entraîneront des forces supplémentaires affectant votre chargement et l'unité DECKED CargoGlide. Les impacts dus à la chute d'une charge entraîneront des forces temporaires plus élevées affectant les fixations et doivent être évités.

Entretoises, Drop Links et boulons à épaulement DECKED

De nombreux compartiments de véhicules ont un rebord au bas du lit, ou des hayons inclinés et d'autres obstacles au-dessus du niveau du sol. Certaines plates-formes de camion peuvent nécessiter un kit d'espacement pour dégager l'obstruction ou l'angle du hayon lors de l'extension du plateau coulissant. Les entretoises doivent être placées sous toutes les zones DECKED CargoGlide qui sont normalement en contact avec le sol pour fournir le support nécessaire. Des kits d'entretoises sont disponibles pour tous les modèles ; ceux-ci sont vendus séparément. Les liens de descente de câble de hayon et les boulons d'épaulement DECKED fonctionneront pour certains modèles - appelez-nous pour toute question au 208-806-0251.

Pour s'assurer que le hayon n'interfère jamais avec le système DECKED CargoGlide, il doit y avoir au moins 1" - 2" de dégagement vertical, sans charge, entre le hayon et le point étendu le plus bas du DECKED CargoGlide. Les modèles CG1000 et CG1500 sont légèrement inclinés pour faciliter le dégagement du hayon ouvert. Testez l'ajustement et la fonction pour déterminer si des entretoises sont nécessaires AVANT de percer dans votre lit. Règle générale : le point le plus haut du hayon doit être à moins de 3/4" au-dessus du sol du lit pour éviter toute interférence avec le hayon. Regardez cette vidéo pour déterminer l'inclinaison de votre hayon : <https://DECKED.com/pages/installation-de-cargoglide>.

Séparation de cadre

Les cadres DECKED CargoGlide peuvent être séparés pour faciliter l'installation et le retrait. Vérifiez l'installation dans le lit avec le pont supérieur installé. Fermez le hayon. Tout bon? Retirez le pont supérieur pour l'installation si vous le souhaitez.

Maintenez la poignée de déverrouillage en position déverrouillée et tirez la plate-forme du plateau supérieur aussi loin que possible. Continuez à maintenir le déverrouillage et soulevez la plate-forme du plateau supérieur à un angle de 45 degrés et tirez le plateau encore plus loin au-delà des blocs d'arrêt sur le cadre inférieur jusqu'à ce que le plateau s'arrête à nouveau. Abaissez soigneusement l'avant de la plate-forme du pont CargoGlide (côté hayon) pour soulever les roulements de roue vers le haut et hors des fentes placées sur le côté supérieur des profilés en C du cadre inférieur.

Ne laissez pas la goupille de verrouillage heurter l'ensemble de roulement de placement latéral :

Inversez les étapes pour réinstaller la plate-forme du pont supérieur dans le cadre inférieur. Vérifiez l'installation dans le lit avec le pont supérieur installé. Fermez le hayon. Tout bon? Retirez le pont supérieur pour l'installation si vous le souhaitez.

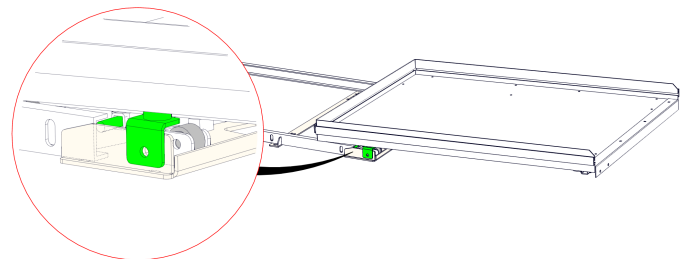

VIDÉOS D'INSTRUCTIONS

CG1000/CG1500 INSTRUCTIONS D'INSTALLATION

Des vidéos détaillées sont disponibles sur <http://www.cargoglide.com/support/cargoglide-technical-support/>

REMARQUE : Notre kit d'installation standard plusnut est désormais applicable aux lits de véhicule en acier et en aluminium.

Il peut y avoir des situations d'installation où une obstruction sous la surface du lit du véhicule empêche l'utilisation d'un écrou plus, nécessitant l'utilisation de longs boulons et/ou d'autres fixations qui ne sont pas incluses. **AVERTISSEMENT:** AVANT DE PERCER DES TROUS POUR LES INSTALLATIONS PLUSNUT, CONFIRMEZ QU'IL N'Y A PAS DE CONDUITES DE CARBURANT, DE FILS OU D'AUTRES OBSTRUCTIONS SOUS LE VÉHICULE QUI POURRAIENT ÊTRE ENDOMMAGÉS LÀ OÙ VOUS ALLEZ PERCER DES TROUS.



Positionner et vérifier les dégagements

1. Trouvez un ami et placez toute l'unité DECKED CargoGlide dans le lit du camion ou de la camionnette. Poussez vers le côté de la cabine et centrez l'unité entre les passages de roue.
2. Fermez le hayon pour assurer un dégagement adéquat.
 - Il est recommandé de couper d'abord les rabats du dessus de la boîte et de le poser dans le plateau du véhicule pour éviter de rayer le plateau lors du positionnement de l'unité/cadre DECKED CargoGlide. Assurez-vous de retirer la boîte après avoir positionné l'unité/le cadre.



- Ouvrez le hayon, dégagez le loquet du pont supérieur et tirez le pont vers la 2e position jusqu'à ce qu'il se verrouille en place.
- Mesurez depuis la cloison de la cabine jusqu'au cadre de montage inférieur. Il devrait y avoir un dégagement minimum de 2.5 cm.
- Mesurez d'un côté à l'autre du CargoGlide à la paroi du lit à l'avant et à l'arrière de l'appareil pour confirmer qu'il est correctement centré.

3. Assurez-vous que rien n'interfère avec l'emplacement et le fonctionnement du DECKED CargoGlide, y compris le dégagement du hayon et/ou des bords de la porte.
 - Les charges placées sur le DECKED CargoGlide peuvent provoquer une déviation, réduisant le dégagement du hayon. Il est nécessaire que vous vous assuriez d'au moins 2.5 cm à 5 cm entre la partie la plus basse du CargoGlide et le point le plus haut du hayon.
 - Des kits d'entretoise en option ou des kits de lien de descente peuvent être achetés pour fournir un dégagement supplémentaire si nécessaire.



CG1000/CG1500 INSTRUCTIONS D'INSTALLATION

- Des attaches Plusnut sont fournies pour une installation facile depuis le dessus de la plupart des plates-formes de véhicules, de sorte que vous n'avez pas à ramper sous votre véhicule pour boulonner votre DECKED CargoGlide.
- Des fentes sont placées à chaque point de fixation. Pour la plupart des véhicules, l'emplacement de ces emplacements garantit les plusnuts peuvent être installés sur le dessus et au milieu des nervures du lit.
- Six (6) points de montage sont nécessaires pour les unités CG1000/CG1500 de 56" à 79" de long. (voir ci-dessous à gauche)
- Huit (8) points de montage sont nécessaires pour les unités CG1000/CG1500 de 80" et plus. (voir ci-dessous à droite)

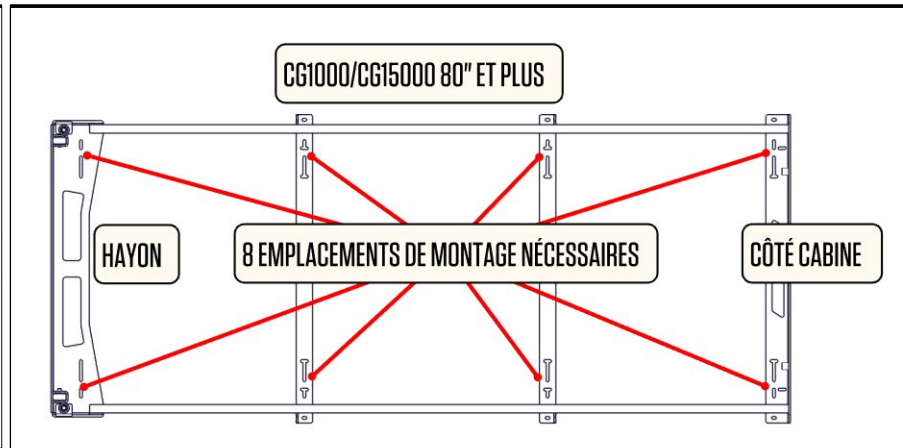
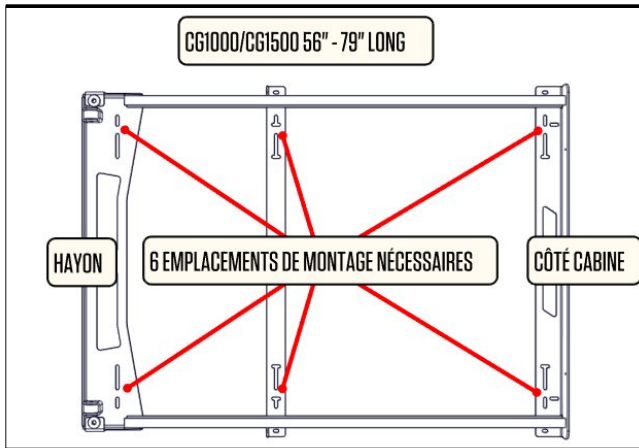

1. Sélectionnez une position de fixation la plus proche du centre sur le dessus d'une nervure de lit.

- Alignez le châssis de manière à ce que tous les emplacements de montage se trouvent au milieu d'une nervure du lit.
- Les trous doivent être placés à au moins 6 mm de tous les bords de la surface supérieure plate de la nervure.
- Il n'est pas recommandé d'installer des plusnuts dans les vallées des nervures. Si cela ne peut être évité, des entretoises seront nécessaires pour combler le vide.

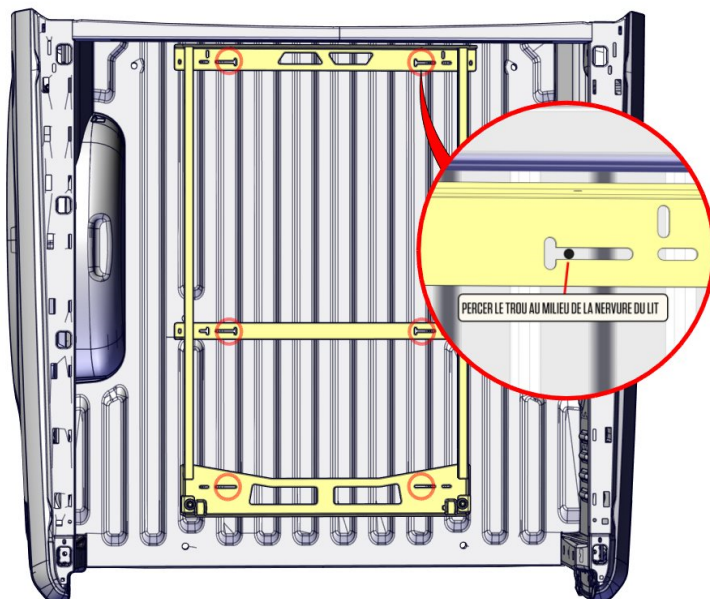
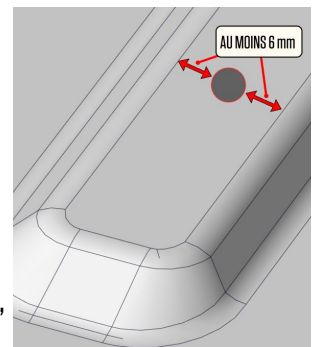

2. Marquez et percez des avant-trous.

- Utilisez le cadre comme guide et percez des avant-trous dans les six ou huit emplacements de montage avec la mèche de 8 mm.
- Un boulon d'installation de 5/16"po peut être placé dans un trou pilote pour fixer temporairement l'unité en place pendant que vous percez les autres trous pilotes.
- Déplacez le cadre CargoGlide de quelques centimètres et utilisez un foret de 13 mm pour agrandir les trous que vous venez de faire.
- Insérez une ancre plusnut dans chaque trou.

CG1000/CG1500 INSTRUCTIONS D'INSTALLATION

Installer Plusnuts

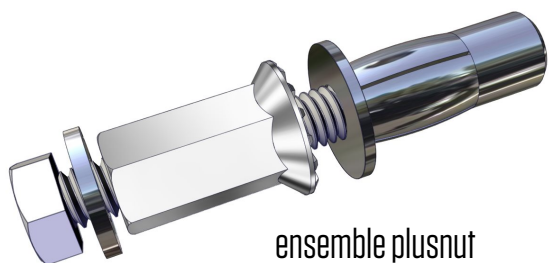

- À l'aide d'une clé pour maintenir l'outil de compression de l'écrou plus en place, utilisez une autre clé ou douille pour serrer le boulon dans l'écrou plus. Au fur et à mesure que vous serrez le boulon, vous sentirez une forte résistance, puis une légère résistance, puis une forte résistance à nouveau lorsqu'il effondre l'ancrage plusnut sous le lit du véhicule. NE PAS TROP SERRER.
- Une fois l'plusnut complètement comprimé, retirez le boulon et répétez l'opération sur les autres écrous plus que vous installez.

L'ensemble plusnut est composé des composants suivants dans l'ordre : (Un sera pré-assemblé et prêt à l'emploi.)

- Boulon de compression 5/16" x 2,5"
- Rondelle
- Outil de compression Plusnut (avec les dentelures face au plusnut - l'image est à gauche)
- Plusnut (fileté sur le boulon)



exemple d'plusnut compressé

Attacher l'unité

- Remettez le cadre au-dessus des plusnuts.
- Installez une rondelle sur le boulon et installez-la à travers le trou de montage dans le cadre DECKED CargoGlide et dans plusnut.
- Serrez solidement dans chacun des emplacements de montage.
- Inspectez périodiquement pour vous assurer que les boulons restent solidement fixés.



Fonction d'essai

Faites glisser délicatement l'unité vers l'extérieur, en relâchant la poignée de verrouillage pour vous assurer qu'elle s'arrête à chaque position d'arrêt et qu'il y a un dégagement sécuritaire pour les doigts, les hayons, etc.

IMPORTANT : Prenez votre boisson préférée, ouvrez-la et portez un toast à votre installation. Tu l'as fait. Publiez immédiatement une photo de votre partenaire, enfant ou chien (sans ordre d'importance - s'il vous plaît, quelqu'un nous montre votre alligator de compagnie) appréciant votre accomplissement. Ajouter le hashtag #DECKEDUSA | @DECKEDUSA.



VÉRIFICATION DE LA SÉCURITÉ

AVANT DE PLACER TOUT CHARGEMENT SUR L'APPAREIL, VÉRIFIEZ QUE L'APPAREIL FONCTIONNE CORRECTEMENT.

Faites glisser délicatement l'unité vers l'extérieur, en relâchant la poignée de verrouillage pour vous assurer qu'elle s'arrête à chaque position d'arrêt et qu'il y a un dégagement sûr pour les doigts, les hayons, etc.

DECKED Products – Garantie à vie Limitée

(Valable sur les produits DECKED achetés le 08/01/2021 ou après)

DECKED LLC (le « Fabricant ») garantit à l'acheteur d'origine uniquement que les produits DECKED pour camions et fourgonnettes (le « Produit DECKED ») seront exempts de défauts de matériaux et de fabrication à partir de la date d'achat et pendant toute la durée de vie prévue du DECKED. Produit. Le produit DECKED doit être enregistré par l'acheteur d'origine auprès de DECKED, LLC via son site Web à l'adresse www.decked.com/register, et une copie du reçu de vente original doit être fournie au fabricant au moment où une demande de garantie est faite. Cette garantie prend fin si l'acheteur d'origine transfère le produit DECKED à toute autre personne ou véhicule.

CE QUI EST COUVERT

Tous les produits DECKED identifiés ci-dessus à compter du 1er août 2021

CE QUE NOUS FERONS POUR CORRIGER LES PROBLÈMES

Sous réserve des limitations et exclusions décrites dans cette garantie limitée, le fabricant remédiera aux défauts de fabrication ou de matériaux en fournissant l'un des recours suivants à sa discrétion et sans frais pour l'acheteur d'origine pour les pièces : (a) réparer la partie défectueuse de la Produit DECKED ou (b) en remplaçant l'intégralité du Produit DECKED. De plus, le fabricant peut choisir, à sa discrétion, de ne pas réparer ou remplacer le produit DECKED, mais plutôt d'accorder à l'acheteur original un remboursement égal au prix d'achat payé pour le produit DECKED ou un crédit à utiliser pour l'achat d'un nouveau Produit DECKED.

CE QUI N'EST PAS COUVERT

Cette garantie limitée exclut expressément :

La garantie à vie limitée de DECKED s'applique uniquement aux clients américains et canadiens. Les envois internationaux sont couverts par la garantie limitée de 3 ans de DECKED.

- Dommages ou défauts causés par l'usure normale, la rouille cosmétique, les égratignures, les accidents, le fonctionnement illégal du véhicule, l'installation dans un véhicule non pris en charge ou installé dans un véhicule qui ne correspond pas à l'installation ou à l'utilisation prévue de la SKU du produit DECKED, ou à la modification de le produit, ou tout type de réparation d'un produit DECKED autre que ceux autorisés ou fournis par le fabricant.
- Dommages ou défauts résultant de conditions indépendantes de la volonté et des spécifications du fabricant, y compris, mais sans s'y limiter, une modification, une mauvaise utilisation, une surcharge ou un défaut d'assemblage, d'installation ou d'utilisation du produit DECKED conformément aux instructions écrites ou aux directives du fabricant incluses avec le produit DECKED ou séparément mis à la disposition de l'acheteur d'origine.
- Dommages au contenu du produit DECKED ou du véhicule.
- DANS LA MESURE PERMISE PAR LA LOI, LE FABRICANT NE POURRA EN AUCUN CAS ÊTRE TENU RESPONSABLE DE DOMMAGES ACCESSOIRES, SPÉCIAUX, INDIRECTS OU CONSÉCUTIFS, Y COMPRIS UNE PERTE ÉCONOMIQUE, RÉSULTANT D'UNE NON-PERFORMANCE, D'UNE UTILISATION, D'UNE MAUVAIS UTILISATION OU DE L'INCAPACITÉ À UTILISER LE PRODUIT OU LA NÉGLIGENCE DU FABRICANT

AUCUNE AUTRE GARANTIE EXPRESSE NE S'APPLIQUE

Cette garantie à vie limitée est la seule et unique garantie des produits DECKED. Aucun employé, agent, revendeur ou autre personne n'est autorisé à modifier cette garantie ou à faire une autre garantie au nom de DECKED LLC.

PROCÉDURES DE NOTIFICATION

Si le produit DECKED n'est pas conforme aux termes de cette garantie limitée, l'acheteur d'origine doit aviser rapidement le fabricant par écrit dès la découverte de la non-conformité. Afin de recevoir des recours en vertu de cette garantie limitée, une réclamation au titre de la garantie doit avoir été enregistrée auprès de DECKED LLC par l'acheteur d'origine, doit décrire la nature de la non-conformité des produits, inclure une copie du reçu de vente original, de la facture ou d'une autre preuve d'achat. et être accompagné de photos ou vidéo. Les réparations ou modifications apportées au produit DECKED par un autre que le fabricant ou son agent autorisé annuleront cette garantie limitée. La couverture en vertu de cette garantie limitée est conditionnée à tout moment au respect par le propriétaire de ces procédures d'enregistrement, de notification et de réparation requises.

L'enregistrement du produit peut être effectué sur : <https://DECKED.com/register>

Les réclamations au titre de la garantie doivent inclure les coordonnées réciproques et peuvent être effectuées par courrier certifié ou par courrier électronique à :

DECKED Warranty and
Claims Contact info:
DECKED LLC
PO Box 885
Ketchum, ID 83340
warranty@DECKED.com
208-806-0251

Regarde maman ! Nous avons des brevets !

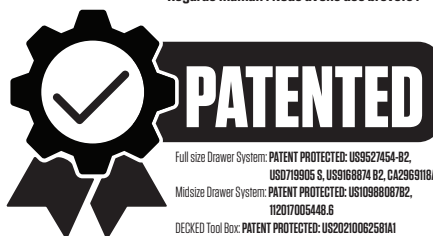

Pour plus d'informations sur les brevets de DECKED, visitez : DECKED.com/patents



@DECKEDUSA | #DECKEDUSA