

# TP900 Quadpod™

INSTRUCTIONS FOR ASSEMBLY MAINTENANCE AND USE  
PLEASE RETAIN FOR FUTURE REFERENCE.



## **WARNING!**

TOY MUST BE ASSEMBLED BY AN ADULT BEFORE USE.

THIS PRODUCT CONTAINS SMALL PARTS AND IS NOT SUITABLE FOR CHILDREN UNDER 36 MONTHS UNTIL FULLY ASSEMBLED.

REMOVE ALL PACKAGING BEFORE GIVING TO YOUR CHILDREN.  
PLEASE RETAIN PACKAGING FOR FUTURE REFERENCE.

ONLY FOR DOMESTIC USE. FOR INDOOR AND OUTDOOR USE.

ADULT SUPERVISION REQUIRED.

THIS PRODUCT IS INTENDED FOR USE BY CHILDREN AGED 6 MONTHS TO 8 YEARS.

MAXIMUM USER WEIGHT 60KGS.

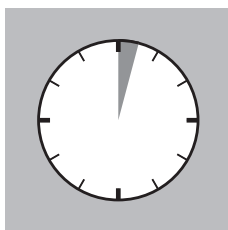
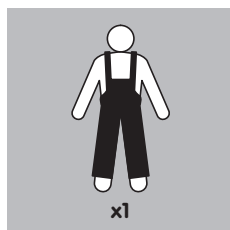



## WARNING!

TOY MUST BE ASSEMBLED BY AN ADULT BEFORE USE.

THIS PRODUCT CONTAINS SMALL PARTS AND IS NOT SUITABLE FOR CHILDREN UNDER 36 MONTHS UNTIL FULLY ASSEMBLED.

REMOVE ALL PACKAGING BEFORE GIVING TO YOUR CHILDREN.

PLEASE RETAIN PACKAGING FOR FUTURE REFERENCE.

ONLY FOR DOMESTIC USE. FOR INDOOR AND OUTDOOR USE.

ADULT SUPERVISION REQUIRED.

THIS PRODUCT IS INTENDED FOR USE BY CHILDREN AGED 6 MONTHS TO 8 YEARS.

MAXIMUM USER WEIGHT 60KGS.

### Instructions for assembly, maintenance and safe use

Please retain this information for future reference.

1. Toy must be assembled by an adult before use exactly in accordance with the instructions
2. Children must not use this product until properly installed
3. Check all parts are present before you start to assemble the product. Place small parts on a tray or similar to ensure they are not lost. The manufacturing process can very occasionally result in sharp edges/waste material so please take care when assembling this product
4. If any parts are missing do not use the product until the replacement parts are fitted
5. Ensure your product is on a frame that is sited on level ground. Failure to do this may put additional stress on connections and joints and in time could cause them to fail.
6. Ensure your product is on a frame that is located on a soft impact surface like grass. Never locate your frame on hard surfaces like concrete.
7. Avoid locating this product in full sun.
8. When fitting swinging toys it is vital that no parts have metal to metal contact.
9. Children should be instructed not to pass in front of or behind moving swings.
10. They should not twist or swing on an empty swing seat. Children should not get on or off a swinging toy when it is in motion.
11. Remove all packaging before giving to your children or allowing them to play with this product
12. Equipment should be checked by an adult at the beginning of each season and at regular intervals during the usage season to ensure it is safe. Pay special attention to all connections and fastenings.
13. Parts may need to be replaced if they show signs of wear and tear. Replace any defective parts in accordance with these instructions.
14. With swings, particular attention should be paid to suspensions systems, ropes and all fixings
15. If using on a steel frame, check for rust and remove with a wire brush or coarse sandpaper. Treat the area with a non-toxic paint
16. If using on a wooden frame, due to the natural characteristics of timber, it is vital to check your playframe regularly for splintering, lifting of surface layers of wood or exposure of rough wood. Affected areas must be rubbed down using coarse sandpaper to restore a smooth, safe surface
17. Any changes to this toy including changing or adding an accessory, must be done in accordance with our instructions. Failure to do this will render your guarantee null and void and may make your product unsafe.
18. Ensure children's clothing is appropriate for the play activity.
19. Never place toys near a fire.
20. Take care in wet weather. Toys can become slippery.
21. Store indoors if temperature falls below 40F (4C)
22. In high winds, ensure outdoor toys are moved to a sheltered position and/or securely staked down.
23. The age recommendation for this product is clearly stated on the packaging and in these instructions. Please adhere to it at all times. Adult supervision is required at all times to ensure children play safely.
24. When you dispose of this equipment please do so responsibly.



## AVERTISSEMENT!

AVANT USAGE, LE JOUET DOIT ÊTRE ASSEMBLÉ PAR UN ADULTE CONFORMÉMENT AUX CONSIGNES

LE PRODUIT CONTIENT DE PETITES PIÈCES ET N'EST PAS ADAPTÉ AUX ENFANTS DE MOINS DE 36 MOIS TANT QU'IL N'EST PAS ASSEMBLÉ CORRECTEMENT

RETIRER TOUT L'EMBALLAGE AVANT DE DONNER CE PRODUIT À SON ENFANT

CONSERVER L'EMBALLAGE POUR TOUTE RÉFÉRENCE ULTÉRIEURE. RÉSERVÉ À UN USAGE DOMESTIQUE. POUR UNE UTILISATION À L'INTÉRIEUR ET À L'EXTÉRIEUR.

À UTILISER SOUS LA SURVEILLANCE D'UN ADULTE.

CE PRODUIT EST CONÇU POUR LES ENFANTS ÂGÉS DE 6 MOIS À 8 ANS

POIDS MAXIMUM DE L'UTILISATEUR : 60 KG

### Consignes d'assemblage, d'entretien et d'utilisation pour éviter le danger

Veillez conserver ces informations afin de pouvoir vous y référer plus tard.

1. Les jeux doivent être assemblés par un adulte conformément aux consignes.
2. Ce produit ne doit pas être utilisé par des enfants tant qu'il n'est pas installé correctement
3. Vérifier que toutes les pièces sont présentes avant de commencer à assembler le produit. Placer les petites pièces sur un plateau ou autre pour veiller à ne pas les perdre. Le processus de fabrication peut, en de très rares occasions, engendrer des rebords tranchants/déchets ; il est donc nécessaire de faire attention au moment de l'assemblage de ce produit
4. S'il manque une pièce, ne pas utiliser le produit jusqu'à l'installation de la pièce de substitution
5. Veiller à installer le produit sur une surface plane. Sinon, cela risque d'exercer une pression trop importante sur les attaches et les jointures et de provoquer une chute au bout de quelque temps.
6. Veiller à ce que le produit soit situé sur une surface molle, comme de l'herbe. Ne jamais placer votre produit sur une surface dure comme le béton.
7. Éviter de placer ce produit en plein soleil.
8. Lorsque les jeux de balançoire sont attachés, il est essentiel qu'aucune pièce ne fasse contact métal contre métal.
9. Indiquer aux enfants de ne pas passer devant ou derrière une balançoire en mouvement.
10. Les enfants ne doivent pas s'enrouler ou se balancer sur un siège de balançoire vide. Les enfants ne doivent pas monter ou descendre d'un jeu qui se balance lorsque celui-ci est en mouvement.
11. Retirer tout l'emballage avant de donner ce produit à son enfant
12. L'installation doit être vérifiée par un adulte au début de chaque saison et à un intervalle régulier au fur et à mesure de son utilisation pendant la saison pour garantir que son utilisation est sûre. Faire bien attention à toutes les attaches et fixations
13. En cas d'usure, certaines pièces pourraient avoir à être remplacées. Remplacer toute pièce défectueuse conformément à ces consignes
14. Avec les balançoires, faire attention aux systèmes de suspension, aux cordes et à toutes les fixations
15. Si de la rouille apparaît sur des produits en acier, retirer avec une brosse en métal ou du papier de verre de grain élevé et traiter la zone avec une peinture non toxique
16. En raison des caractéristiques naturelles du bois, il est essentiel de vérifier la structure du jeu régulièrement afin de s'assurer qu'il n'y ait pas d'éclats et que les couches supérieures ne se soulèvent pas ou que le bois brut ne soit pas exposé. Les zones touchées doivent être frottées avec du papier de verre à grain élevé afin de recréer une surface lisse et sûre
17. Toute modification apportée à ce jouet (changement ou ajout d'un accessoire, etc.) doit être effectuée conformément à nos consignes. Si ce point n'est pas respecté, cela pourrait entraîner la nullité de la garantie du produit et rendre le produit dangereux.
18. Veiller à ce que les vêtements de l'enfant soient appropriés pour jouer.
19. Ne jamais placer les jouets près d'un feu.
20. Faire attention lorsqu'il pleut. Les jeux peuvent devenir glissants.
21. Ranger à l'intérieur en cas de températures inférieures à 4° C
22. Lorsqu'il y a du vent, veiller à ce que les jouets soient placés à l'abri ou bien attachés au sol.
23. L'âge recommandé pour utiliser ce produit est indiqué clairement sur l'emballage et dans ces consignes. Veiller à les respecter à tout moment. La surveillance d'un adulte est requise à tout moment pour garantir que les enfants jouent en toute sécurité.
24. Jeter cet équipement de manière responsable.



## AVVERTENZA!

IL GIOCATTOLO DEVE ESSERE MONTATO DA UN ADULTO PRIMA DELL'USO SEGUENDO ALLA LETTERA LE ISTRUZIONI.

IL PRODOTTO CONTIENE PICCOLE PARTI E NON È ADATTO PER BAMBINI SOTTO I 36 MESI PRIMA DEL SUO COMPLETO MONTAGGIO.

ELIMINARE LA CONFEZIONE PRIMA DI DARE IL GIOCATTOLO AI BAMBINI O PERMETTERE LORO DI UTILIZZARLO.

CONSERVARE LA CONFEZIONE PER FUTURA CONSULTAZIONE.

SOLO PER USO IN AMBIENTI DOMESTICI. PER USO IN AMBIENTI INTERNI ED ESTERNI

SI RICHIEDE LA SORVEGLIANZA DI UN ADULTO.

QUESTO PRODOTTO È DESTINATO A BAMBINI DI ETÀ COMPRESA TRA I 6 MESI E I 8 ANNI

PESO MASSIMO DELL'UTENTE SINGOLO: 60 KG

### Istruzioni per il montaggio, la manutenzione e l'utilizzo sicuro

Conservare queste informazioni per consultazioni future.

1. Il giocattolo deve essere montato da un adulto prima dell'uso seguendo alla lettera le istruzioni
2. I bambini possono utilizzare questo prodotto solo a installazione avvenuta
3. Verificare che tutte le parti siano presenti prima di iniziare a montare il prodotto. Posizionare le parti piccole su un vassoio o simile affinché non vengano perse. Durante il processo di produzione possono crearsi a volte bordi taglienti/materiali di scarto per cui si raccomanda di prestare la massima attenzione quando si monta il prodotto
4. In caso di parti mancanti, non utilizzare il prodotto finché non vengano montate le parti di ricambio
5. Assicurarsi che il prodotto sia posizionato in piano, altrimenti si rischia di provocare ulteriore pressione sui collegamenti e le articolazioni, che col tempo potrebbero cedere.
6. Assicurarsi che il prodotto sia posizionato su una superficie di impatto morbida, come l'erba. Non posizionare mai il prodotto su superfici dure, come il cemento.
7. Evitare di posizionare questo prodotto in pieno sole.
8. Durante il montaggio delle altalene, è essenziale che le parti di metallo non siano in contatto tra loro.
9. Dire ai bambini di non passare davanti o dietro alle altalene in movimento.
10. Non attorcigliare o far oscillare il sedile vuoto dell'altalena. I bambini non devono salire o scendere dall'altalena in movimento.
11. Eliminare la confezione prima di dare il giocattolo ai bambini o permettere loro di utilizzarlo
12. L'attrezzatura deve essere ispezionata da un adulto all'inizio di ogni stagione e a intervalli regolari durante la stagione d'uso per garantirne la sicurezza. Prestare particolare attenzione a tutti i collegamenti e gli agganci
13. Potrebbe essere necessario sostituire le parti se presentano segni di usura. Sostituire eventuali parti difettose in conformità a queste istruzioni
14. Nel caso delle altalene, è necessario prestare particolare attenzione ai sistemi di sospensione, ai cavi e a tutti gli attacchi
15. Se le parti in acciaio dovessero arrugginarsi, eliminare la ruggine con una spazzola metallica o con della carta vetrata e trattare l'area con una vernice non tossica
16. Per via delle caratteristiche naturali del legno, è essenziale ispezionare la struttura per controllare che non vi siano schegge, strati di legno superficiale staccati o legno grezzo esposto. Le aree interessate devono essere levigate con della carta vetrata per rendere la superficie liscia e sicura
17. Ogni modifica a questo giocattolo (ad es. la sostituzione o aggiunta di un accessorio) deve essere fatta in base alle nostre istruzioni. La mancata osservanza di queste istruzioni renderà nulla la garanzia e potrebbe compromettere la sicurezza del prodotto.
18. Assicurarsi che i bambini indossino abiti consoni al gioco.
19. Non posizionare mai i giocattoli vicino al fuoco.
20. Prestare attenzione in caso di pioggia. I giocattoli possono diventare scivolosi.
21. Conservare al chiuso se le temperature scendono sotto i 4° C
22. In caso di forte vento, assicurarsi che i giocattoli siano in una posizione riparata e/o fissati al terreno in modo sicuro.
23. L'età raccomandata per questo prodotto è indicata chiaramente sulla confezione e in queste istruzioni. Rispettare sempre le indicazioni fornite. Si richiede sempre la sorveglianza di un adulto per accertarsi che i bambini giochino in modo sicuro.
24. Smaltire il prodotto in modo responsabile.



## AVISO!

EL JUGUETE DEBE MONTARLO UN ADULTO ANTES DE SU USO, SIGUIENDO LAS INSTRUCCIONES AL PIE DE LA LETRA

EL PRODUCTO CONTIENE PIEZAS PEQUEÑAS Y NO ES APTO PARA NIÑOS MENORES DE 36 MESES HASTA QUE ESTÉ TOTALMENTE MONTADO.

RETIRAR TODO EL EMBALAJE ANTES DE ENTREGAR ESTE JUGUETE AL NIÑO O PERMITIR QUE JUEGUE CON ESTE PRODUCTO

GUARDAR ESTE EMBALAJE PARA FUTURAS CONSULTAS.

SOLO ES APTO PARA USO DOMÉSTICO. PARA USO TANTO EN INTERIORES COMO EN EXTERIORES

ES NECESARIA LA SUPERVISIÓN DE UN ADULTO.

ESTE PRODUCTO ESTÁ DESTINADO PARA SER UTILIZADO POR NIÑOS DE ENTRE 6 MESES Y 8 AÑOS DE EDAD.

PESO MÁXIMO DE UN SOLO USUARIO: 60 KG

### Instrucciones de montaje, mantenimiento y uso seguro

Guardar esta información para poder consultarla en un futuro.

1. El juguete debe montarlo un adulto antes de su uso, siguiendo las instrucciones al pie de la letra
2. Los niños no deben utilizar este producto hasta que esté correctamente instalado
3. Compruebe que estén todas las piezas antes de empezar a montar el product. Ponga las piezas pequeñas en una bandeja o similar para evitar que se pierdan. El proceso de fabricación puede resultar a veces en bordes o material de desecho cortantes, por lo que se debe llevar cuidado al montar este producto.
4. Si falta alguna pieza, no utilizar el producto hasta que se hayan conseguido e instalado los repuestos correspondientes.
5. Asegúrese de situar el producto sobre un suelo nivelado. De lo contrario las conexiones y las juntas se someterán a una tensión excesiva y podrán fallar pasado un tiempo.
6. Asegúrese de situar el producto sobre una superficie que absorba los impactos, como el césped. No colocar nunca el producto sobre superficies duras como el hormigón.
7. Evite colocar este producto a pleno sol.
8. Al instalar columpios es imprescindible asegurarse de que las piezas de metal no hagan contacto con otras piezas de metal.
9. Se debe enseñar a los niños a no pasar por delante ni por detrás de columpios en movimiento.
10. No deben retorcer un columpio vacío ni ni colgarse del asiento. Los niños no deben subirse ni bajarse del columpio mientras esté en movimiento.
11. Retirar todo el embalaje antes de entregar este juguete al niño o permitir que juegue con este producto
12. El equipo deberá ser examinado por un adulto al principio de cada temporada, y a intervalos regulares durante la temporada de uso, para cerciorarse de que sea seguro. Prestar atención especialmente a todas las conexiones y fijaciones.
13. Es posible que haya que cambiar las piezas si muestran indicios de desgaste. Sustituir las piezas que estén dañadas o defectuosas de acuerdo con estas instrucciones.
14. Con los columpios se debe prestar especial atención a los sistemas de suspensión, las cuerdas y todos los elementos de fijación.
15. Si aparecen manchas de óxido en los productos de acero, eliminar con un cepillo metálico o lija gruesa, y pintar la zona con pintura no tóxica.
16. Debido a las características naturales de la madera, es imprescindible revisar el armazón con regularidad por si estuviera astillado, se hubiera deslaminado la superficie de la madera, o hubieran quedado expuestas las asperezas. Las áreas afectadas deben lijarse con lija gruesa para restaurar la superficie y volver a dejarla lisa y segura.
17. Todos los cambios efectuados a este producto (p. ej. añadir un accesorio), deben llevarse a cabo de acuerdo con nuestras instrucciones. De lo contrario, la garantía quedará invalidada y es posible que no resulte seguro utilizar el producto.
18. Asegúrese de que los niños lleven ropa adecuada a la actividad.
19. No colocar nunca los juguetes cerca de hogueras o llamas.
20. Llevar cuidado cuando llueva. Los juguetes pueden estar resbaladizos.
21. Guardar en el interior si la temperatura baja de los 4 °C
22. Si hace mucho viento, traslade los juguetes de jardín a un sitio resguardado y/o sujételos al suelo.
23. La edad recomendada para este producto se indica claramente en el embalaje y en estas instrucciones. Observe esta recomendación en todo momento. Es necesaria la supervisión de un adulto en todo momento para garantizar que los niños jueguen de forma segura.
24. Retire y deseche el embalaje no deseado

## DE **WARNUNG!**

DAS SPIELZEUG MUSS VOR GEBRAUCH VON EINEM ERWACHSENEN GENAU NACH ANLEITUNG ZUSAMMENGEBAUT WERDEN.

DAS PRODUKT ENTHÄLT KLEINTEILE UND IST BIS ZU SEINEM VOLLSTÄNDIGEN ZUSAMMENBAU NICHT FÜR KINDER UNTER 36 MONATEN GEEIGNET

ALLE VERPAKKUNGEN ENTFERNEN, BEVOR IHRE KINDER DAS PRODUKT

ERHALTEN ODER DAMIT SPIELEN DÜRFEN.

BITTE DIE VERPAKKUNG FÜR ZUKÜNFTIGE VERWENDUNG AUFHEBEN.

NUR FÜR DEN HÄUSLICHEN GEBRAUCH. FÜR DRINNEN UND DRAUSSEN AUFSICHT DURCH EINEN ERWACHSENEN ERFORDERLICH.

DIESES PRODUKT EIGNET SICH FÜR KINDER ZWISCHEN 6 MONATEN UND 8 JAHREN

MAXIMALES GEWICHT PRO BENUTZER 60 KG

### Zusammenbau-, Wartungs- und Gebrauchsanweisungen

Bitte diese Informationen zur späteren Bezugnahme aufbewahren.

1. Das Spielzeug muss vor Gebrauch von einem Erwachsenen genau nach Anleitung zusammengebaut werden.
2. Kinder dürfen das Produkt nicht benutzen, bevor es nicht korrekt aufgebaut wurde
3. Vor Zusammenbau des Produkts überprüfen, dass alle Teile vorhanden sind. Kleine Teile auf ein Tablett oder Ähnliches legen, damit sie nicht verloren gehen. Der Herstellungsprozess kann gelegentlich zu scharfen Kanten/Materialresten führen; seien Sie daher vorsichtig beim Zusammenbau dieses Produkts.
4. Sollten irgendwelche Teile fehlen, das Produkt nicht verwenden, bis die Ersatzteile angebracht wurden.
5. Sicherstellen, dass das Produkt auf ebenem Untergrund steht. Bei Nichtbeachtung können die Verbindungsteile und Gelenke zusätzlicher Belastung ausgesetzt werden und versagen.
6. Sicherstellen, dass Ihr Produkt auf weichem Boden wie Gras steht. Das Produkt niemals auf hartem Boden wie Beton aufstellen.
7. Dieses Produkt nicht in der vollen Sonne aufstellen.
8. Beim Zusammenbau von Schaukelspielzeug unbedingt darauf achten, dass bei keinen Teilen Metall auf Metall trifft.
9. Kinder sollten darauf hingewiesen werden, nicht vor oder hinter Schaukeln vorbeizulaufen.
10. Sie sollten einen leeren Schaukelsitz nicht hin- und herschwingen oder verdrehen. Kinder sollten Schaukelspielzeug nicht besteigen oder davon absteigen, während es in Bewegung ist.
11. Alle Verpackungen entfernen, bevor Ihre Kinder das Produkt erhalten oder damit spielen dürfen.
12. Geräte sollte zu Beginn jeder Saison sowie regelmäßig während der Gebrauchssaison von einem Erwachsenen überprüft werden, um ihre Sicherheit zu gewährleisten. Besonders auf alle Verbindungen und Befestigungen achten.
13. Teile müssen bei Abnutzungserscheinungen u. U. ersetzt werden. Alle fehlerhaften Teile gemäß diesen Anleitungen ersetzen.
14. Bei Schaukeln sollten vor allem die Aufhängsysteme, Seile und Befestigungselemente überprüft werden.
15. Rostflecken auf Stahlprodukten mit einer Drahtbürste oder grobem Schleifpapier entfernen und den Bereich mit einer nicht toxischen Farbe behandeln.
16. Aufgrund der natürlichen Eigenschaften von Holz ist es sehr wichtig, Ihren Spielrahmen regelmäßig auf Splitter sowie abgehobene Oberflächen und raues Holz zu überprüfen. Betroffene Bereiche mit grobem Schleifpapier abschmirgeln, um wieder eine glatte, sichere Oberfläche zu schaffen.
17. Bei allen Abänderungen des Spielzeugs, z. B. Auswechseln oder Hinzufügen von Zubehör, unsere Anleitungen befolgen. Nichtbeachtung führt zum Erlöschen Ihrer Garantie und kann bedeuten, dass Ihr Produkt nicht länger sicher ist.
18. Für die Spielaktivität geeignete Kinderkleidung wählen.
19. Niemals Spielzeug in der Nähe von Feuer aufstellen.
20. Vorsicht bei schlechtem Wetter. Spielzeug kann rutschig werden.
21. Bei Temperaturen unter 4 °C drinnen aufbewahren
22. Bei starkem Wind sicherstellen, dass Spielzeug für draußen an eine geschützte Position verlegt wird und/oder fest verankert ist.
23. Das empfohlene Alter für dieses Produkt ist deutlich auf der Verpackung und in diesen Anleitungen angegeben. Bitte sich stets daran halten. Aufsicht durch Erwachsene ist stets erforderlich, um die Sicherheit von Kindern beim Spielen zu gewährleisten.
24. Bitte dieses Gerät verantwortungsvoll entsorgen.

## NL **WAARSCHUWING!**

HET SPEELGOED MOET DOOR EEN VOLWASSENE WORDEN GEMONTEERD IN OVEREENSTEMMING MET DE INSTRUCTIES VOORDAT HET MAG WORDEN GEBRUIKT

DIT PRODUCT KAN KLEINE ONDERDELEN BEVATTEN EN IS NIET GESCHIKT VOOR KINDEREN JONGER DAN 36 MAANDEN TOT HET HELEMAAL IS GEMONTEERD.

VERWIJDER ALLE VERPAKKINGSMATERIAAL VOORDAT U HET PRODUCT AAN

KINDEREN GEEFT OF ZE MET HET PRODUCT LAAT SPELEN

BEWAAR DE VERPAKKING OM DEZE LATER TE KUNNEN RAADPLEGEN.

ALLEEN VOOR HUISHOUEDELIJK GEBRUIK. VOOR GEBRUIK BINNEN EN BUITENSHUIS

TOEZICHT DOOR EEN VOLWASSENE IS VEREIST.

DIT PRODUCT IS BEDOELD VOOR GEBRUIK DOOR KINDEREN VAN 6 MAANDEN TOT 8 JAAR OUD

MAXIMAAL GEWICHT GEBRUIKER 60 KG

### Instructies voor montage, onderhoud en een veilig gebruik

Berg deze aanwijzingen goed op, mocht u ze later willen raadplegen.

1. Het speelgoed moet door een volwassene worden gemonteerd in overeenstemming met de instructies voordat het mag worden gebruikt
2. Kinderen mogen dit product niet gebruiken voordat het juist is geïnstalleerd
3. Controleer of alle onderdelen aanwezig zijn voordat u begint met het monteren van het product. Plaats kleine onderdelen op een dienblad of vergelijkbaar oppervlak zodat ze niet kwijtrafen. Het vervaardigingsproces kan er soms toe leiden dat er een scherp randje of afvalmateriaal achterblijft. Wees voorzichtig bij het monteren van dit product.
4. Als er onderdelen ontbreken, gebruik het product dan niet tot vervangende onderdelen zijn geplaatst.
5. Controleer of het product op een vlakke ondergrond is geplaatst. Als dit niet gebeurt, kunnen verbindings- en scharnierstukken onder meer druk komen te staan, waardoor ze in de loop der tijd kapot kunnen gaan.
6. Controleer of het product op een ondergrond met lage impact staat, zoals gras. Plaats het product nooit op een harde ondergrond als beton.
7. Plaats dit product niet in de volle zon.
8. Bij het plaatsen van schommels is het van essentieel belang dat er geen sprake is van metaal-op-metaal-contact tussen onderdelen.
9. Kinderen moeten worden geïnstrueerd om niet vlak voor of achter een bewegende schommel langs te lopen.
10. Ze mogen een schommel waar niemand op zit, niet ronddraaien of los laten schommelen. Kinderen mogen niet op een schommel gaan zitten of eraf komen wanneer deze in beweging is.
11. Verwijder alle verpakkingsmateriaal voordat u het product aan kinderen geeft of ze met het product laat spelen
12. De apparatuur moet aan het begin van elk seizoen en periodiek tijdens gebruiksmomenten worden gecontroleerd om te waarborgen dat deze veilig is. Besteed extra aandacht aan alle verbindingen en bevestigingen
13. Als onderdelen tekenen van slijtage vertonen, kan het nodig zijn deze te vervangen. Vervang defecte onderdelen in overeenstemming met deze handleiding
14. Bij schommels moet extra aandacht worden besteed aan ophangsystemen, touwen en alle bevestigingen
15. Als er roest zichtbaar wordt op stalen onderdelen, verwijder dit dan met een staalborstel of ruw schuurpapier en behandel het gebied met niet-giftige verf
16. Door de natuurlijke eigenschappen van hout is het belangrijk het frame van het speelgoed regelmatig te controleren op splinters, loslaten van oppervlakkige houtlagen of blootstelling van het ruwe hout. Betrokken gebieden moeten worden opgeruimd met ruw schuurpapier om het oppervlak te herstellen en het glad en veilig te maken
17. Enige wijziging aan dit speelgoed zoals het veranderen of toevoegen van toebehoren, moet worden uitgevoerd in overeenstemming met onze handleiding. Als dit niet gebeurt, komt de garantie te vervallen en kan het product onveilig worden.
18. Controleer of de kleding van kinderen geschikt is voor de spelactiviteit.
19. Plaats speelgoed nooit in de buurt van open vuur.
20. Wees voorzichtig bij nat weer. Speelgoed kan glad worden.
21. Binnen opslaan als de temperatuur lager wordt dan 4 °C
22. Zorg er bij harde wind voor dat speelgoed dat buiten staat opgesteld, op een beschermde locatie wordt geplaatst en/of veilig wordt verankerd.
23. De leeftijdsaanbeveling voor dit product staat duidelijk aangegeven op de verpakking en in deze handleiding. Houd u hier te allen tijde aan. Toezicht door volwassene(n) is te allen tijde vereist om te waarborgen dat kinderen veilig spelen.
24. Wanneer u deze apparatuur weggooit, doe dit dan op verantwoorde wijze.

**PT**

## ADVERTÊNCIA!

ANTES DA UTILIZAÇÃO, ESTE BRINQUEDO TEM DE SER MONTADO POR UM ADULTO EM EXATA CONFORMIDADE COM AS INSTRUÇÕES.

ESTE PRODUTO CONTÉM PEÇAS DE PEQUENAS DIMENSÕES, NÃO SENDO ADEQUADO PARA CRIANÇAS DE IDADE INFERIOR A 36 MESES ATÉ QUE ESTEJA TOTALMENTE MONTADO.

RETIRE TODAS AS PEÇAS DE EMBALAGEM ANTES DE DAR ESTE PRODUTO À CRIANÇA OU DE PERMITIR QUE A CRIANÇA BRINQUE COM ELE.

GUARDE A EMBALAGEM PARA FUTURAS CONSULTAS.

APENAS PARA USO DOMÉSTICO. PARA UTILIZAÇÃO EM ESPAÇOS INTERIORES E EXTERIORES

É NECESSÁRIO VIGILÂNCIA POR PARTE DE ADULTOS.

ESTE PRODUTO DESTINA-SE A SER UTILIZADO POR CRIANÇAS DE IDADES COMPREENDIDAS ENTRE 6 MESES E 8 ANOS.

PESO MÁXIMO DE UTILIZADOR INDIVIDUAL 60 KG

### Instruções de montagem, manutenção e utilização segura

Retire todo o material de embalagem antes de dar este brinquedo à criança.

1. Antes da utilização, este brinquedo tem de ser montado por um adulto em exata conformidade com as instruções.
2. As crianças não devem utilizar este produto até que esteja devidamente montado.
3. Certifique-se de que todos os componentes estão presentes antes de iniciar a montagem do produto. Coloque as peças pequenas num tabuleiro ou recipiente semelhante para não as perder. O processo de fabrico pode resultar muito ocasionalmente em arestas afiadas/resíduos, pelo que deve ter cuidado ao montar este produto.
4. Se faltarem peças, não utilize o produto até que sejam montadas peças de substituição.
5. Certifique-se de que o produto é montado em piso nivelado. Caso contrário, as ligações e articulações poderão ser postas sob demasiada tensão e posteriormente falharem.
6. Certifique-se de que este produto é montado numa superfície de impacto suave, como um relvado. Nunca instale este produto em superfícies duras, como cimento.
7. Evite posicionar este produto à luz solar direta.
8. Ao montar brinquedos de baloiço, é vital que não haja componentes metálicos em contacto com outras peças metálicas.
9. As crianças devem ser instruídas a não passarem à frente nem atrás de baloiços em movimento.
10. As crianças devem ser instruídas a não passarem à frente nem atrás de baloiços em movimento.
11. Refira todas as peças de embalagem antes de dar este produto à criança ou de permitir que a criança brinque com ele.
12. O equipamento deve ser verificado por um adulto no início de cada estação e a intervalos regulares durante a época de utilização para garantir o nível de segurança. Preste especial atenção a todas as ligações e fixações.
13. As peças poderão ter de ser substituídas se exibirem sinais de desgaste ou deterioração. Substitua todas as peças danificadas em conformidade com estas instruções.
14. Com baloiços, deve prestar especial atenção aos sistemas de suspensão, cordas e todas as fixações.
15. Se aparecer ferrugem em produtos metálicos, remova-a com uma escova de arame ou lixa grossa e trate a área com tinta não tóxica.
16. Devido às características naturais da madeira, é vital verificar a estrutura regularmente quanto a fragmentação, elevação das camadas superficiais da madeira ou áreas de madeira áspera exposta. As áreas afetadas devem ser tratadas com uma lixa grossa de forma a restaurar a suavidade e segurança da superfície.
17. Qualquer alteração a este brinquedo, como mudança ou adição de acessórios, deverá ser feita em conformidade com as nossas instruções. O não cumprimento destas indicações invalidará a garantia e poderá reduzir o nível de segurança do produto.
18. Certifique-se de que o vestuário usado pelas crianças é adequado à atividade.
19. Nunca coloque brinquedos próximo de fogo.
20. Tenha cuidado em tempo de chuva. Os brinquedos podem ficar escorregadios.
21. Guarde num espaço interior se a temperatura descer abaixo dos 4 °C (40 °F).
22. Com ventos fortes, certifique-se de que os brinquedos de exterior são movidos para um local abrigado e/ou são devidamente escorados.
23. A recomendação etária relativa a este produto está claramente identificada na embalagem e nestas instruções. Cumpra-a de forma estrita. Para garantir que as crianças brincam em segurança, é necessário que sejam sempre supervisionadas por adultos.
24. Quando eliminar este produto, faça-o de forma responsável.

**PL**

## WARNUNG!

PRZED UŻYCIEM ZABAWKA MUSI BYĆ ZŁOŻONA PRZEZ DOROSŁEGO DOKŁADNIE WEDŁUG INSTRUKCJI.

TEN PRODUKT MOŻE ZAWIERAĆ MAŁE CZĘŚCI I PRZED CAŁKOWITYM MONTAŻEM NIE JEST PRZEZNACZONY DLA DZIECI PONIZEJ 36 MIESIĘCY.

ZANIM DASZ LUB POZWOLISZ DZIECIOM NA ZABAWĘ TYM PRODUKTEM, USUŃ WSZYSTKIE CZĘŚCI OPAKOWANIA.

OPAKOWANIE NALEŻY ZACHOWAĆ DO WYKORZYSTANIA W PRZYSZŁOŚCI.

TYLKO DO UŻYTKU DOMOWEGO. DO UŻYTKU W DOMU ORAZ NA ZEWNĄTRZ

WYMAGANY DOZÓR DOROSŁEGO.

TEN PRODUKT PRZEZNACZONY JEST DLA DZIECI W WIEKU OD 6 MIESIĘCY DO 8 LAT

MAKSYMALNA MASA KAŻDEGO UŻYTKOWNIKA TEGO PRODUKTU WYNOŚI 60KG

### Instrukcje dotyczące montażu, konserwacji oraz bezpiecznego użytkowania

Informacje należy zachować do wykorzystania w przyszłości.

1. Przed użyciem zabawka musi być złożona przez dorosłego dokładnie według instrukcji.
2. Dzieciom nie wolno używać tego produktu przed odpowiednim montażem.
3. Przed rozpoczęciem montażu produktu, sprawdź, czy są wszystkie części. Wyłóż małe części na tacy lub czymś podobnym, żeby się nie zgubiły. W związku z procesem produkcji w nielicznych przypadkach produkt może zawierać ostre krawędzie/gdpady, a więc należy zachować ostrożność podczas montażu tego produktu.
4. Jeśli brakuje jakiś części, nie używaj tego produktu, aż części zamienne zostaną zamocowane.
5. Produkt powinien być ułożony na równej powierzchni. W innym razie połączenia i przeguby mogą być dodatkowo obciążone i z czasem mogą zepsuć się.
6. Produkt powinien stać na miękkiej powierzchni, np. na trawie. Nigdy nie należy umieszczać produktu na twardej powierzchni, takiej jak beton.
7. Należy unikać umieszczania tego produktu w pełnym słońcu.
8. Instalując zabawki huśtające się należy dopilnować, żeby części metalowe nie ocierały się o siebie.
9. Należy poinstruować dzieci, aby nie przechodziły przed lub za poruszającymi się huśtawkami.
10. Nie powinny skręcać ani huśtać pustej huśtawki. Dzieci nie powinny wsiadać na lub schodzić z huśtających się zabawek będących w ruchu.
11. Zanim dasz lub pozwolisz dzieciom na zabawę tym produktem, usuń wszystkie części opakowania.
12. Dorosły powinien sprawdzić sprzęt każdorazowo przed rozpoczęciem zabawy oraz w regularnych odstępach czasu w sezonie korzystania z tego sprzętu, aby zapewnić bezpieczeństwo. Zwróć szczególną uwagę na wszystkie połączenia i zapięcia.
13. Jeśli części mają oznaki zużycia, mogą wymagać wymiany. Wszelkie uszkodzone części należy wymienić zgodnie z instrukcjami.
14. W przypadku huśtawek należy zwrócić szczególną uwagę na system zawieszania, liny oraz mocowania.
15. Jeśli na metalowych częściach pojawi się rdza, należy usunąć ją przy pomocy szczotki drucianej lub gruboziarnistego papieru ściernego oraz pomalować to miejsce nietoksyczną farbą.
16. Ze względu na naturalne cechy drewna, należy regularnie sprawdzać, czy w konstrukcji z belek doszło do rozszczepiania fragmentów drewna, podnoszenia się wierzchnich warstw drewna lub powierzchnia drewna jest nierówna. Te części należy wyrównać gruboziarnistym papierem ściernym, aby przywrócić gładką powierzchnię, która będzie bezpieczna w użytkowaniu.
17. Dokonywanie wszelkich zmian w tej zabawce, np. wymiana lub dodawanie akcesoriów powinno być wykonywane zgodnie z tymi instrukcjami. W przypadku niezastosowania się, gwarancja zostaje unieważniona, a produkt może nie być bezpieczny do użytku.
18. Należy zadbać, aby odzież dzieci była odpowiednia do danej zabawy.
19. Nigdy nie należy umieszczać zabawek blisko ognia.
20. Należy zachować ostrożność, jeśli na dworze jest mokro. Zabawki mogą stać się śliskie.
21. Przy temperaturze poniżej 40F (4oC) należy przechowywać w budynku.
22. Przy dużym wietrze zabawki, z których korzysta się na zewnątrz, należy przenieść do osłoniętego miejsca oraz/lub odpowiednio je przymocować.
23. Zalecenia odnośnie grupy wiekowej, dla której przeznaczony jest ten produkt są jasno określone na opakowaniu i w tych instrukcjach. Należy zawsze stosować się do nich. Przez cały czas wymagany jest dozór osoby dorosłej, aby dopilnować, że dzieci bawią się bezpiecznie.
24. Jeśli chcesz wyrzucić ten produkt, zrób to w sposób odpowiedzialny.

# تحذير !

يجب تجميع اللعبة من قبل شخص بالغ قبل الاستخدام.  
يمكن أن تحتوي هذه العبوة على أجزاء صغيرة وغير مناسبة للأطفال دون سن 36 شهراً حتى يتم تجميعها بالكامل  
أخرج كافة مواد التعبئة قبل إعطائها لطفلك

AR

للاستخدام المنزلي فقط  
للاستخدام داخل المنزل وخارجه  
يجب دوماً الإشراف على الأطفال بواسطة شخص بالغ وذلك أثناء لعبهم  
السن 6 شهور إلى 8 سنوات.  
أقصى وزن للمستخدم 60 كجم لكل مقعد  
صنع في الصين  
يرجى الاحتفاظ بالعبوة للرجوع إليها في المستقبل.

## تعليمات التركيب والصيانة والاستخدام الآمن يرجى الاحتفاظ بهذه المعلومات للرجوع إليها في المستقبل.

يجب أن يقوم شخص بالغ بتركيب اللعبة قبل الاستخدام متبعاً التعليمات بدقة

يُنصح استخدام الأطفال لهذا المنتج حتى يتم تركيبه بالشكل الصحيح

تحقق من وجود جميع الأجزاء قبل البدء في تركيب المنتج

ضع الأجزاء الصغيرة على صينية أو ما شابه لضمان عدم فقدانها.

أحياناً ما تتسبب عملية التصنيع في وجود حواف حادة/نفايات، لذا يرجى توخي الحذر عند تركيب هذا المنتج

في حالة فقدان أي جزء من الأجزاء لا تستخدم المنتج إلى أن يتم تركيب الأجزاء البديلة.

تأكد من وضع المنتج على أرض مستوية. فقد يؤدي عدم القيام بذلك إلى ضغط إضافي على الروابط والمفصلات ومع الوقت قد يؤدي ذلك إلى تلفها.

تأكد من وضع المنتج على سطح أملس آمن مثل الأعشاب.

لا تضع المنتج على أسطح صلبة مثل الخرسانة.

تجنب وضع هذا المنتج أمام أشعة الشمس المباشرة.

عند تثبيت الأرجوحات من الضروري ألا تتلامس الأجزاء المعدنية معاً.

ويجب توجيه الأطفال إلى عدم المرور أمام الأرجوحات المتحركة أو خلفها.  
كما يجب عليهم عدم الانعطاف أو التآرجح على مقعد أرجوحة فارغ. ينبغي على الأطفال عدم الجلوس على - أو النزول من - لعبة متحركة أثناء عملها.

قم بإزالة جميع أغلفة اللعبة قبل إعطائها لأطفالك أو السماح لهم باللعب بها

يجب على أحد الأشخاص البالغين فحص الأجهزة في بداية كل موسم وعلى فترات منتظمة خلال موسم الاستخدام للتأكد من سلامتها

يجب توجيه اهتمام خاص بجميع الوصلات والمثبتات

فقد يلزم استبدال الأجزاء في حالة ظهور علامات على تآكلها وتلفها. استبدل أي أجزاء معيبة وفقاً لهذه التعليمات

من المهم فحص إطار اللعب بانتظام للتأكد من عدم وجود تشققات أو رفع لطبقات الخشب السطحية أو انكشاف الخشب الخشن، بسبب الخصائص الطبيعية للأخشاب.

ينبغي إيلاء اهتمام خاص بأنظمة التعليق والحوبال وجميع المثبتات الموجودة في الأرجوحات.

في حالة ظهور صدأ على المنتجات المصنوعة من الصلب، يمكنك إزالته باستخدام فرشاة سلك أو صنفرة خشنة وعلاج المنطقة بطلاء غير سام

يجب فرك المناطق المتضررة باستخدام صنفرة خشنة لاستعادة السطح الأملس الآمن

يجب إجراء أي تغييرات على هذه اللعبة، مثل تغيير أحد الملحقات أو إضافته، وفقاً لتعليماتنا. وعدم الالتزام بذلك سيلغي الضمان الذي حصلت عليه ويبطئه وقد يؤدي إلى عدم سلامة المنتج.

تأكد من أن ملابس الأطفال تتناسب مع نشاط اللعب.

لا تضع الألعاب بالقرب من النيران أبداً.

كن حذراً في الطقس الممطر. فقد تصبح الألعاب زلقة.

يُخزن في الداخل إذا كانت درجة الحرارة أقل من 40 درجة فهرنهايت (4 درجات مئوية)

في حالة هبوب رياح عاتية، تأكد من نقل الألعاب الخارجية إلى أماكن محمية وأو تثبيتها بشكل محكم.

العمر الموصى به لاستخدام هذا المنتج مدون بوضوح على الغلاف وفي هذه التعليمات. يرجى الالتزام به طوال الوقت.

يلزم وجود إشراف دائم من الكبار لضمان لعب الأطفال بأمان.

عند التخلص من هذا الجهاز، يرجى القيام بذلك بطريقة مسؤولة.

**CONSUMER INFORMATION SHEET FOR PLAYGROUND SURFACING MATERIALS**

The U.S. Consumer Product Safety Commission (CPSC) estimates that about 100 000 playground equipment related injuries resulting from falls to the ground surface are treated annually in U.S. hospital emergency rooms. Injuries involving this hazard pattern tend to be among the most serious of all playground injuries, and have the potential to be fatal, particularly when the injury is to the head. The surface under and around playground equipment can be a major factor in determining the injury-causing potential of a fall. It is self evident that a fall onto a shock absorbing surface is less likely to cause a serious injury than a fall onto a hard surface.

Playground equipment should never be placed on hard surfaces such as concrete or asphalt and while grass may appear to be acceptable it may quickly turn to hard packed earth in areas of high traffic. Shredded bark mulch, wood chips, fine sand or fine gravel are considered to be acceptable shock absorbing surfaces when installed and maintained at sufficient depth under and around playground equipment.

**X3.2**  
Table X3.1 lists the maximum height from which a child would not be expected to sustain a life-threatening head injury in a fall onto four different loose-fill surfacing materials if they are installed and maintained at depths of 6, 9, and 12 in. However, it should be recognized that all injuries due to falls cannot be prevented no matter what surfacing material is used.

**X3.3**  
It is recommended that a shock absorbing material should extend a minimum of 6 ft in all directions from the perimeter of stationary equipment such as climbers and slides. However, because children may deliberately jump from a moving swing, the shock absorbing material should extend in the front and rear of a swing a minimum distance of 2 times the height of the pivot point measured from a point directly beneath the pivot on the supporting structure.

**X3.4**  
This information is intended to assist in comparing the relative shock-absorbing properties of various materials. No particular material is recommended over another. However, each material is only effective when properly maintained. Materials should be checked periodically and replenished to maintain correct depth as determined necessary for your equipment. The choice of a material depends on the type and height of the playground equipment, the availability of the material in your area, and its cost.

**9.**  
This information has been extracted from the CPSC publications "Playground Surfacing - Technical Information Guide" and "Handbook for Public Playground Safety." Copies of these reports can be obtained by

sending a postcard to the: Office of Public Affairs, U.S. Consumer Product Safety Commission, Washington, D.C., 20207 or call the toll-free hotline: 1-800-638-2772.

**TABLE X3.1**  
**Fall Height in Feet From Which a Life Threatening Head Injury Would Not Be Expected**

Type of Material	6 inch. depth	9 inch. depth	12 inch. depth
Double Shredded Bark Mulch	6	10	11
Wood Chips	6	7	12
Fine Sand	5	5	9
Fine Gravel	6	7	10

**Warning**  
Please instruct children not to use the equipment in a manner other than intended.

Installation Instructions and Information -  
Place the equipment on level ground, not less than 6ft (1.8 m) from any structure or obstruction such as a fence, Garage, house, overhanging branches, laundry lines, or electrical wires.  
Do not install home playground equipment over concrete, asphalt, packed earth, or any other hard surface. A fall onto a hard surface can result in serious injury to the equipment user.

**Operating Instructions -**  
Observing the following statements and warnings reduces the likelihood of serious or fatal injury.

We recommend on-site adult supervision for children of all ages instruct children not to walk close to, in front of, behind, or between moving items. Instruct children not to twist swing chains or ropes or loop them over the top support bar since this may reduce the strength of the chain or rope. Instruct children to avoid swinging empty seats. Teach children to sit in the center of the swings with their full weight on the seats.

Instruct children not to use the equipment in a manner other than intended.

Instruct children not to get off equipment while it is in motion. Parent to dress children appropriately (examples would include the use of well-fitting shoes and the avoidance of ponchos, scarfs, and other loose-fitting clothing that is potentially hazardous while using equipment). Instruct children not to climb when the equipment is wet.

Check the openings between rollers and sliding surfaces of roller slides for foreign materials that could be potentially hazardous to users.

Verify that suspended climbing ropes, chain, or cable cannot be looped back on itself.

Instruct children not to attach items to the playground equipment that are not specifically designed for use with the equipment, such as, but not limited to, jump ropes, clothesline, pet leashes, cables and chain as they may cause a strangulation hazard.

**Warning!** the buyer to instruct children to remove their bike or other sports helmet before playing on the playground equipment.

**WARNING:** Lawn swings are designed for use by children two years of age and older. The use by children under the age of two can result in entrapment between the seat and back rest because the child's body may pass through the opening, causing entrapment of the child's head. Such entrapment may result in strangulation. NEVER place children in a rearward facing position or with legs between the seat and backrest.

**Maintenance Instructions - At the beginning of each play season:**

Tighten all hardware. Lubricate all metallic moving parts per manufacturer's instructions.  
Check all protective coverings on bolts, pipes, edges, and corners. Replace if they are loose, cracked, or missing. Check all moving parts including swing seats, ropes, cables, and chains for wear, rust, or other deterioration. Replace as needed. Check metal parts for rust. If found, sand and repaint using a nonlead-based paint meeting the requirements of 16 CFR 1303.

Check all wood members for deterioration and splinters. Sand down splinters and replace deteriorating wood members. Reinstall any plastic parts, such as swing seats or any other items that were removed for the cold season. Rake and check depth of loose fill protective surfacing materials to prevent compaction and to maintain appropriate depth. Replace as necessary.

**Twice a month during play season:**  
Tighten all hardware. Check all protective coverings on bolts, pipes, edges, and corners. Replace if they are loose, cracked, or missing. Rake and check depth of loose fill protective surfacing materials to prevent compaction and to maintain appropriate depth. Replace as necessary.

**Once a month during play season:**  
Lubricate all metallic moving parts per manufacturer's instructions. Check all moving parts including swing seats, ropes, cables, and chains for wear, rust, or other deterioration. Replace as needed.

At the end of each play season or when the temperature drops below 40°F (4°C). Remove plastic swing seats and other items as specified by the manufacturer and take indoors or do not use. Rake and check depth of loose fill protective surfacing materials to prevent compaction and to maintain appropriate depth. Replace as necessary.

**HOJA DE INFORMACIÓN DEL CLIENTE SOBRE MATERIALES DE SUPERFICIE DE ÁREAS DE RECREO**

La U.S. Consumer Product Safety Commission (CPSC) (Comisión para la Seguridad de los Productos de Consumo de EE.UU.) calcula que en las salas de urgencias de hospitales de Estados Unidos se tratan cada año alrededor de 100 000 lesiones causadas por caídas en las superficies de equipo de área de recreo. Las lesiones relacionadas con esta pauta de riesgo tienden a estar entre las más graves de las ocurridas en áreas de recreo, particularmente cuando la lesión afecta a la cabeza. La superficie debajo y alrededor de equipo de área de recreo puede ser un factor principal en determinar el potencial de lesión de una caída. Es evidente que es menos probable que cause una lesión grave una caída sobre una superficie absorbente de golpes que una caída sobre una superficie dura.

El equipo de área de recreo no debe colocarse nunca sobre superficies duras como hormigón o asfalto y aunque parezca que la hierba sea aceptable, ésta puede convertirse rápidamente en una materia dura al aglutinarse con tierra endurecida en áreas de mucha circulación. Se considera que el mantillo de corteza de árbol, las astillas de madera y la arena o gravilla fina son superficies absorbentes de golpes aceptables si se instalan y mantienen a una profundidad suficiente debajo y alrededor de equipo de área de recreo.

**X3.2**  
La tabla X3.1 indica la altura máxima en la que se esperaría que un niño no sufriendo una lesión en la cabeza que pusiera en peligro su vida si cayera sobre cuatro diferentes materiales de superficie de relleno suelto si se instalaran y mantuvieran a profundidades de 15, 22.5 y 30 cm. Sin embargo, debe reconocerse que es imposible prevenir todas las lesiones causadas por caídas, sea cual sea el material de superficie que se utilice.

**X3.3**  
Se recomienda que un material absorbente de golpes se extienda como mínimo 1,80 m en todas direcciones desde el perímetro de equipo fijo como estructuras de barras y toboganes. Sin embargo, debido a que los niños pueden saltar deliberadamente desde un columpio en movimiento, el material absorbente de golpes debe extenderse hacia la parte delantera y trasera de un columpio una distancia mínima equivalente al doble de la altura del punto pivote medida desde un punto situado directamente debajo del pivote en la estructura de soporte.

**X3.4**  
Esta información tiene el objetivo de ayudar a comparar las propiedades relativas de absorción de golpes de diversos materiales. No se recomienda ningún material particular en preferencia a otro. Sin embargo, cada material sólo es eficaz si se mantiene correctamente. Los materiales deben verificarse y renovarse periódicamente para mantener la profundidad correcta que se considere necesaria para el equipo. La

selección del material depende del tipo y altura del equipo de área de recreo, la disponibilidad del material en la zona, y su coste.

**9.**  
Esta información ha sido extraída de las publicaciones de la CPSC (Consumer Product Safety Commission - Comisión para la Seguridad de los Productos de Consumo) "Playground Surfacing - Technical Information Guide" (Superficies de área de recreo - Guía de información técnica) y "Handbook for Public Playground Safety" (Manual para la seguridad de áreas de recreo públicas). Pueden obtenerse copias de estos informes enviando una postal a: Office of Public Affairs, U.S. Consumer Product Safety Commission, Washington, D.C., 20207 o llamando a la línea directa gratuita: 1-800-638-2772.

**TABLE X3.1**  
**Altura de caída en pies en las que no se esperaría que se produjera una lesión en la cabeza que pusiera la vida en peligro.**

Type of Material	6 inch. depth	9 inch. depth	12 inch. depth
Mantillo de corteza de árbol triturado doble	6	10	11
Astillas de madera	6 (1,80 m)	7 (2,10 m)	12 (3,60 m)
Arena fina	5 (1,50 m)	5 (1,50 m)	9 (2,70 m)
Gravilla fina	6 (1,80 m)	7 (2,10 m)	10 (3,00 m)

**Advertencia**  
Ordenar a los niños que no utilicen el equipo de forma incorrecta. Información e instrucciones de instalación -

Colocar el equipo sobre una superficie nivelada, por lo menos a 2m de cualquier estructura u obstáculo como una valla, garaje, casa, ramas colgantes, cuerdas de tender la ropa o cables eléctricos. No instalar equipo casero de área de recreo sobre hormigón, asfalto, tierra batida u otra superficie dura. Una caída sobre una superficie dura puede causar graves lesiones al usuario del equipo.

**Instrucciones de utilización -**  
Si se observan las instrucciones y advertencias siguientes se reducen las probabilidades de lesiones graves o mortales. Recomendamos que niños de todas las edades sean supervisados por adultos en el área de recreo. Ordenar a los niños que no se coloquen cerca, detrás, o delante de elementos de recreo móviles o entre los mismos.

Ordenar a los niños que no retuerzan cadenas o cuerdas de columpios ni las echen o enrollen sobre la barra de soporte ya que esto puede reducir la solidez de la cadena o cuerda.

Ordenar a los niños que no hagan oscilar columpios vacíos. Enseñar a los niños a sentarse en el centro de los columpios con todo su peso en los asientos.

Ordenar a los niños que no utilicen el equipo de forma incorrecta. Ordenar a los niños que no bajen del equipo en movimiento. Los padres deben vestir a los niños de forma apropiada (por ejemplo, deben llevar zapatos a la medida y no llevar ponchos, bufandas ni otra ropa holgada que pueda constituir un peligro potencial mientras se utiliza el equipo).

Ordenar a los niños no subir al equipo cuando éste está húmedo. Verificar las aperturas entre rodillos y superficies deslizando de toboganes de rodillos para asegurarse de que no hay materias extrañas que puedan ser peligrosas para los usuarios. Verificar que las cadenas, cables o cuerdas para preparar no puedan enroscarse sobre sí mismos.

Ordenar a los niños que no enganchen o sujeten en equipo de área de recreo objetos no diseñados específicamente para utilizarse con el equipo como, entre otras cosas, cuerdas de saltar, cuerda de tender la ropa, correas de perros, cables y cadenas, ya que pueden constituir un riesgo de estrangulación.

**Instrucciones de mantenimiento -**  
Verificar todas las tuercas y tornillos dos veces al mes durante la temporada de utilización, para asegurarse de que estén apretados y, si es necesario, apretarlos. Es particularmente importante que este procedimiento se realice al principio de cada temporada. Retirar los asientos de los columpios de plástico y guardarlos en el interior cuando la temperatura descienda por debajo de 40°C (la temperatura es seleccionada por el fabricante). Engrasar todas las piezas móviles metálicas mensualmente durante el período de uso.

Verificar todas las cubiertas de tornillos y bordes afilados dos meses al mes durante la temporada de uso, para asegurarse de que están en su sitio.

Cambiarlas si es necesario. Es particularmente importante que este procedimiento se realice al principio de cada temporada. Verificar mensualmente las cuerdas, cables, cadenas y asientos de columpios durante la temporada de uso, para asegurarse de que no muestran señales de deterioro. El cambio de piezas debe realizarse de acuerdo con las instrucciones del fabricante.

Lijar las áreas oxidadas de piezas tubulares y repintarlas utilizando una pintura sin contenido de plomo que satisfaga los requisitos de Título 16 CFR Parte 1303.



## Important Safety Information for your new TP Quadpod



**Mode 1**  
6 months +



**Mode 2**  
12 months +



**Mode 3**  
24 months +



**Mode 4**  
3 years +

**EN** ! Important safety information for your new TP Quadpod

The Quadpod swing seat can be built in any one of its 4 modes.

The safety harness must be used with children under 3 years. The safety harness must be used to secure the child in the Quadpod at all times.

**The safety harness** must be assembled and removed by an adult. Remove harness when not in use.

The T-Bar is not intended as a restraining device and therefore does not guarantee the safety of your child. **ALWAYS USE THE SAFETY HARNESS.**

**ES** ! Información seguridad importante para su nuevo Quadpod de TP

El asiento de columpio Quadpod se puede montar en 4 modos distintos.

Los niños menores de 3 años deben utilizar siempre el **arnés de seguridad**. Debe utilizarse el **arnés de seguridad** en todo momento para sujetar al niño al Quadpod.

Solo un adulto debe montar y quitar el arnés de seguridad. Retirar el arnés cuando no se vaya a utilizar. La barra delantera no es un dispositivo de retención y por tanto no garantiza la seguridad de su hijo. **UTILICE SIEMPRE EL ARNÉS DE SEGURIDAD.**

**PT** ! Informações de segurança importantes para o seu novo TP Quadpod

O assento de baloiço Quadpod pode ser montado de 4 modos diferentes.

Para crianças de idade inferior a 3 anos, deve ser utilizado o **arnês de segurança**. O arnês de segurança deve ser sempre utilizado para manter a criança segura no Quadpod.

O arnês de segurança deve ser montado e retirado por um adulto. Retire o arnês quando não estiver a ser utilizado.

A Barra em T não é um dispositivo de retenção e, como tal, não garante a segurança da criança. **UTILIZE SEMPRE O ARNÉS DE SEGURANÇA.**

**FR** ! Importantes informations de sécurité pour votre nouveau TP Quadpod

Le siège pour balançoire Quadpod peut être installé en utilisant l'un des quatre modes proposés.

Le harnais de sécurité doit être utilisé pour les enfants de moins de 3 ans. Le harnais de sécurité doit être utilisé pour que l'enfant soit à tout moment en sécurité dans le Quadpod.

**Le harnais de sécurité** doit être assemblé et retiré par un adulte. Retirer le harnais lorsqu'il n'est pas utilisé.

La barre en T n'est pas conçue pour retenir l'enfant. Elle ne garantit donc pas la sécurité de votre enfant. **UTILISER TOUJOURS LE HARNAIS DE SÉCURITÉ.**

**DE** ! Wichtige Sicherheitshinweise für Ihren neuen TP Quadpod

Der Quadpod Schaukelsitz lässt sich in vier Varianten zusammenbauen.

**Der Sicherheitsgurt** muss bei Kindern unter 3 Jahren verwendet werden. Das Kind muss im Quadpod jederzeit mit dem Sicherheitsgurt gesichert sein.

Der Sicherheitsgurt muss von einer erwachsenen Person angebracht und entfernt werden. Entfernen Sie den Sicherheitsgurt, wenn er nicht verwendet wird.

Der T-Bügel ist nicht als Haltevorrichtung konzipiert und garantiert daher nicht die Sicherheit Ihres Kindes. **VERWENDEN SIE STETS DEN SICHERHEITSGURT.**

**PL** Wężne informacje o bezpieczeństwie waszego nowego Quadpod

Dzieci poniżej 3 roku życia muszą używać szelek bezpieczeństwa.

Szelki muszą być zakładane i zdejmowane przez dorosłego.

Jeśli z szelek nie korzysta się, należy je wyjąć.

Panel T nie ma stanowić zapory i dlatego też nie gwarantuje bezpieczeństwa dziecka. **ZAWSZE UŻYWAJ SZELEK BEZPIECZEŃSTWA.**

**IT** ! Importanti informazioni sulla sicurezza del vostro nuovo TP Quadpod

Il seggiolino a dondolo del Quadpod può essere assemblato in una delle sue 4 modalità.

**Le cinture di sicurezza** vanno utilizzate per bambini al di sotto dei 3 anni. Usare sempre le cinture di sicurezza per assicurare il bambino al Quadpod.

Le cinture di sicurezza devono essere agganciate e sganciate da un adulto. Rimuoverle quando non si usa il seggiolino.

La barra a T non è stata ideata come sistema di ritenuta e quindi non garantisce la sicurezza del bambino. **UTILIZZARE SEMPRE LE CINTURE DI SICUREZZA.**

**NL** Belangrijke veiligheidsinformatie voor uw nieuwe QuadPod

Het veiligheidsharnas moet worden gebruikt bij kinderen jonger dan 3 jaar.

Het harnas moet door een volwassene worden gemonteerd en verwijderd.

Verwijder het harnas als het niet wordt gebruikt.

De T-balk is niet bedoeld als beveiligingssysteem en is geen garantie voor de veiligheid van uw kind. **GEBRUIK ALTUUD HET VEILIGHEIDSHARNAS.**

**AR** ! معلومات السلامة الهامة لمقعد (TP Quadpod) الجديد الخاص بك

يمكن تركيب مقعد أرجوحة (Quadpod) في شكل أي نمط من 4 أنماط.

يجب استخدام حزام الأمان مع الأطفال دون سن 3 سنوات. يجب استخدام حزام الأمان لتأمين الطفل في مقعد (Quadpod) في جميع الأوقات.

يجب أن يقوم شخص راشد بتركيب حزام الأمان وإزالته. أزل الحزام في حالة عدم استخدامه. ليس الغرض من عارضة T أن تكون أداة تقييد ولذلك فهي لا تضمن سلامة طفلك. استخدم حزام الأمانة دائماً.



## How to seat your child safely in their Quadpod

### EN How to seat your child safely in their Quadpod

The safety harness must be used with children under 3 years. Harness must be assembled and removed by an adult.

Remove harness when not in use.

### FR Comment asseoir votre enfant en toute sécurité dans son Quadpod?

Le harnais de sécurité doit être utilisé pour les enfants de moins de 3 ans. Le harnais de sécurité doit être assemblé et retiré par un adulte.

Retirer le harnais lorsqu'il n'est pas utilisé.

### IT Come accomodare in maniera sicura il bambino sul Quadpod

Le cinture di sicurezza vanno utilizzate per bambini al di sotto dei 3 anni. Le cinture di sicurezza devono essere agganciate e sganciate da un adulto.

Rimuoverle quando non si usa il seggiolino.

### ES Cómo sentar al niño en el Quadpod

Los niños menores de 3 años deben utilizar siempre el arnés de seguridad. Solo un adulto debe montar y quitar el arnés. Retirar el arnés cuando no se vaya a utilizar.

### DE So setzen Sie Ihr Kind sicher in den Quadpod

Der Sicherheitsgurt muss bei Kindern unter 3 Jahren verwendet werden. Gurt muss von einer erwachsenen Person angebracht und entfernt werden. Gurt entfernen, wenn er nicht verwendet wird.

### NL Uw kind veilig in de QuadPod zetten

Het veiligheidsharnas moet worden gebruikt bij kinderen jonger dan 3 jaar. Het harnas moet door een volwassene worden gemonteerd en verwijderd.

Verwijder het harnas als het niet wordt gebruikt.

### PT Como sentar a criança de forma segura no Quadpod

Para crianças de idade inferior a 3 anos, tem de ser utilizado o arnés de segurança. O arnés deve ser montado e retirado por um adulto.

Retire o arnés quando não estiver a ser utilizado.

### PL Jak umieścić dziecko bezpiecznie w quadpod

Dzieci poniżej 3 roku życia muszą używać szelek bezpieczeństwa.

Szelki muszą być zakładane i zdejmowane przez dorosłego.

Jeśli z szelek nie korzysta się, należy je wyjąć.

### AR طريقة تجليس طفلك في مقعد (Quadpod) مع مراعاة السلامة

يجب استخدام حزام الأمان مع الأطفال دون سن 3 سنوات يجب أن يقوم شخص راشد بتركيب الحزام وإزالته  
أزل الحزام في حالة عدم استخدامه

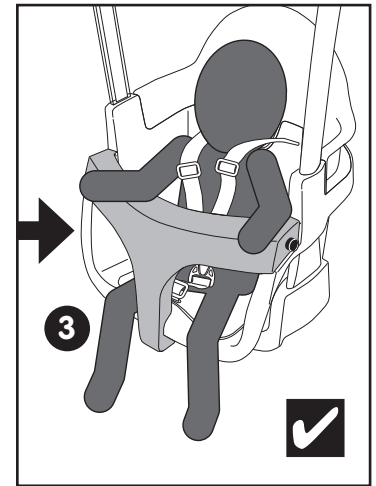
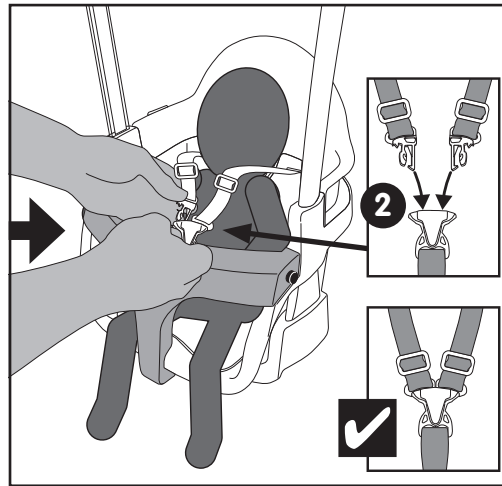
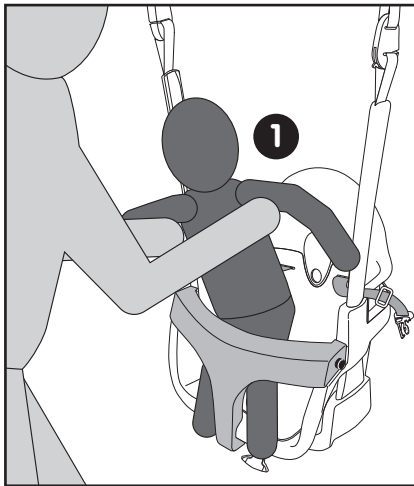

## How to remove your child safely from their Quadpod

### EN How to remove your child safely from their Quadpod

The safety harness must be used with children under 3 years. Harness must be assembled and removed by an adult.

Remove harness when not in use.

### FR Comment enlever votre enfant en toute sécurité de son Quadpod ?

Le harnais de sécurité doit être utilisé pour les enfants de moins de 3 ans. Le harnais de sécurité doit être assemblé et retiré par un adulte.

Retirer le harnais lorsqu'il n'est pas utilisé.

### IT Come estrarre in maniera sicura il bambino dal Quadpod

Le cinture di sicurezza vanno utilizzate per bambini al di sotto dei 3 anni. Le cinture di sicurezza devono essere agganciate e sganciate da un adulto.

Rimuoverle quando non si usa il seggiolino.

### ES Cómo sacar al niño del Quadpod de forma segura

Los niños menores de 3 años deben utilizar siempre el arnés de seguridad. Solo un adulto debe montar y quitar el arnés. Retirar el arnés cuando no se vaya a utilizar.

### DE So heben Sie Ihr Kind sicher aus dem Quadpod

Der Sicherheitsgurt muss bei Kindern unter 3 Jahren verwendet werden. Gurt muss von einer erwachsenen Person angebracht und entfernt werden. Gurt entfernen, wenn er nicht verwendet wird.

### NL Uw kind veilig uit de QuadPod halen.

Het veiligheidsharnas moet worden gebruikt bij kinderen jonger dan 3 jaar.

Het harnas moet door een volwassene worden gemonteerd en verwijderd.

Verwijder het harnas als het niet wordt gebruikt.

### PT Como retirar a criança de forma segura do Quadpod

Para crianças de idade inferior a 3 anos, tem de ser utilizado o arnés de segurança. O arnés deve ser montado e retirado por um adulto.

Retire o arnés quando não estiver a ser utilizado.

### PL Jak wyjąć dziecko bezpiecznie z quadpod.

Dzieci poniżej 3 roku życia muszą używać szelek bezpieczeństwa.

Szelki muszą być zakładane i zdejmowane przez dorosłego.

Jeśli z szelek nie korzysta się, należy je wyjąć.

### AR طريقة تنزيل طفلك من مقعد (Quadpod) مع مراعاة السلامة

يجب استخدام حزام الأمان مع الأطفال دون سن 3 سنوات يجب أن يقوم شخص راشد بتركيب الحزام وإزالته  
أزل الحزام في حالة عدم استخدامه

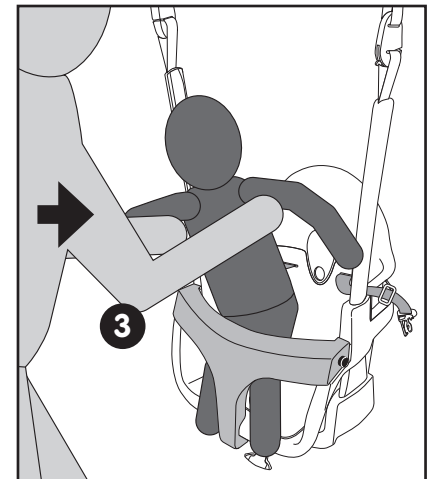
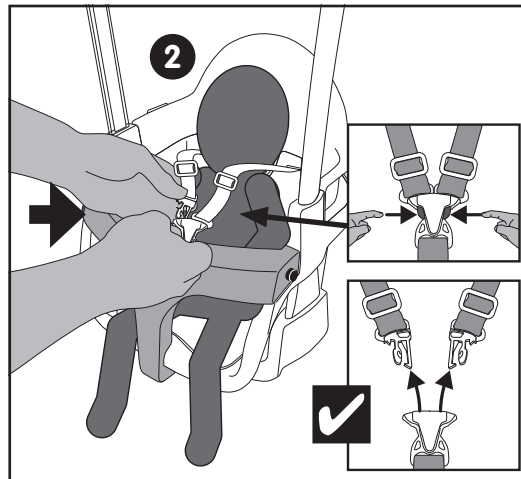

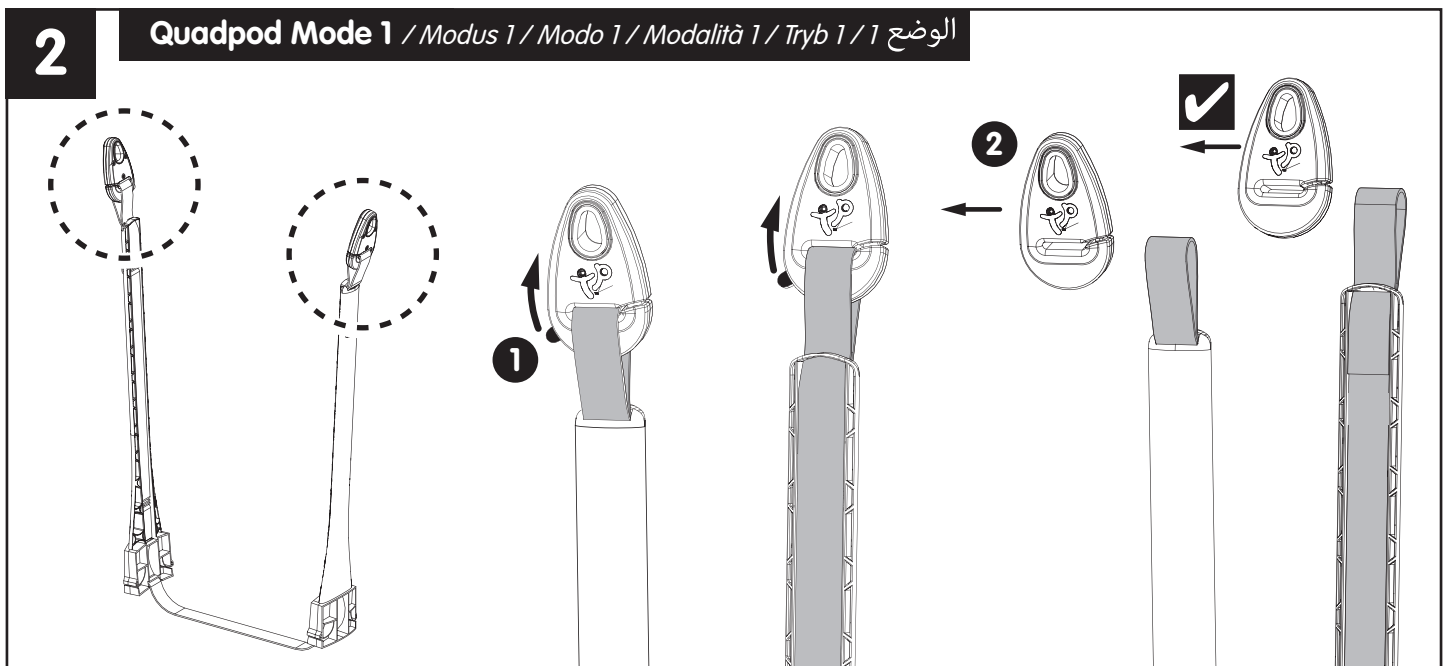
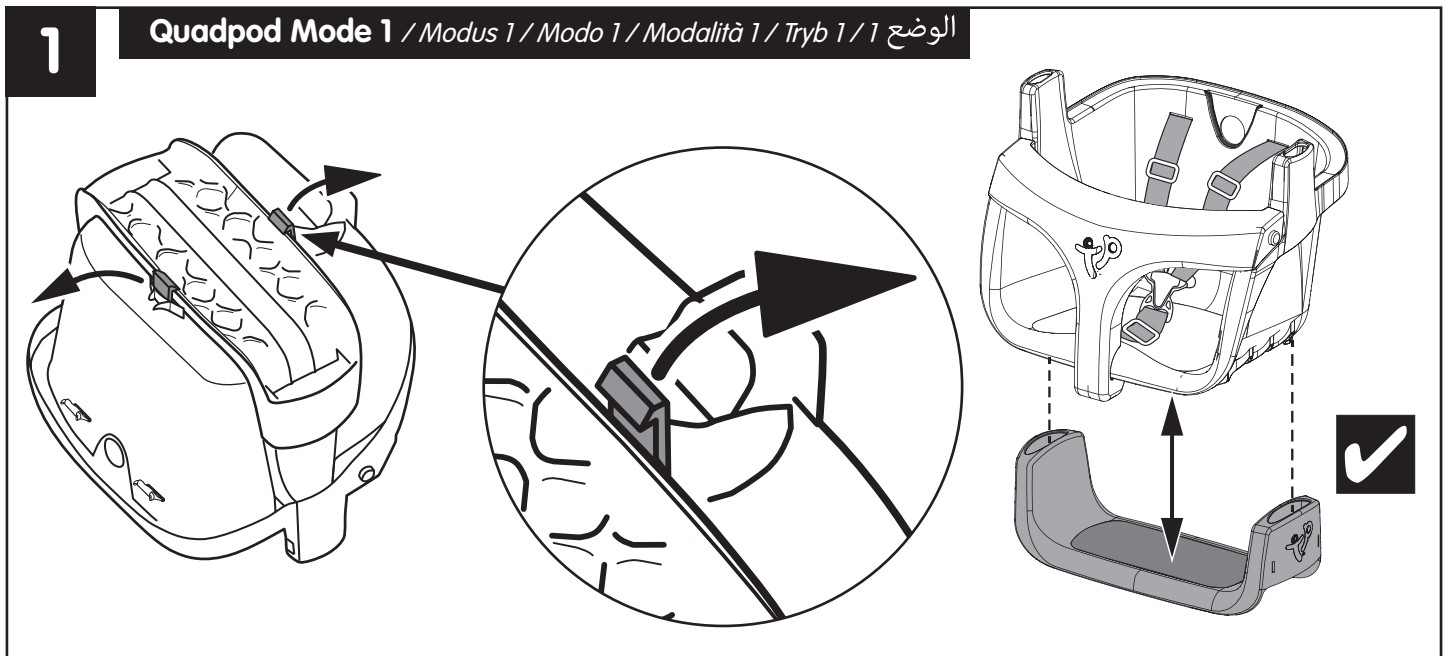
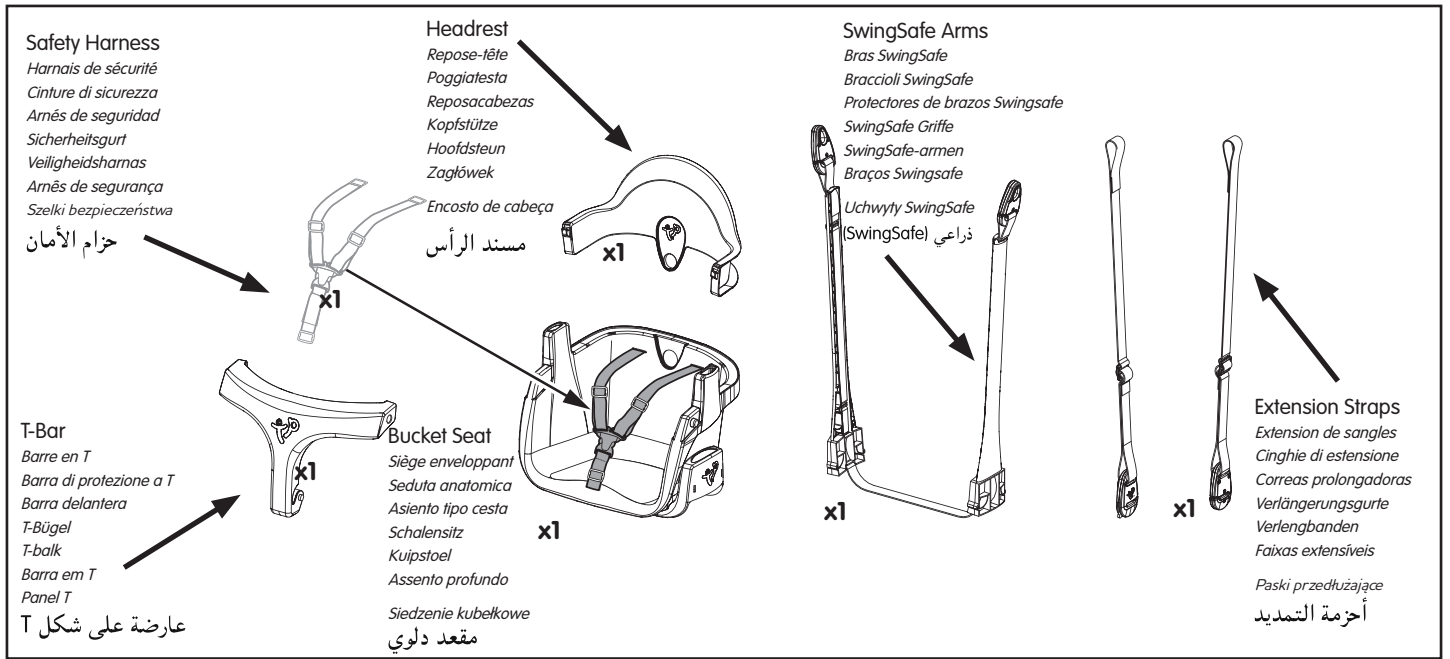

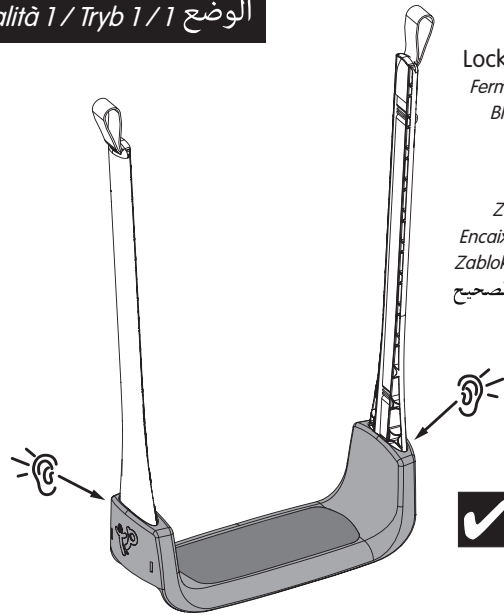
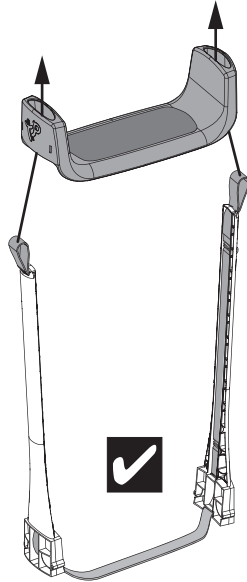
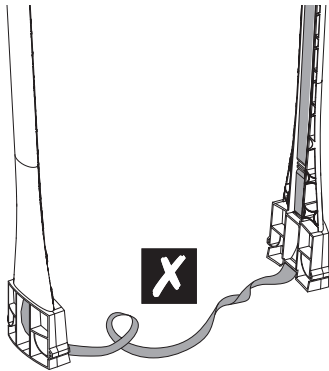
**3****Quadpod Mode 1 / Modus 1 / Modo 1 / Modalità 1 / Tryb 1 / 1 الوضع**

Lock securely into place  
 Fermer tous les mécanismes  
 Bloccare saldamente in posizione  
 Ciérrelo todo bien.  
 Sicher einrasten  
 Zet veilig op zijn plaats  
 Encaixe bem no respetivo lugar  
 Zablokuj bezpiecznie na miejscu  
 أقفله بشكل آمن في مكانه الصحيح

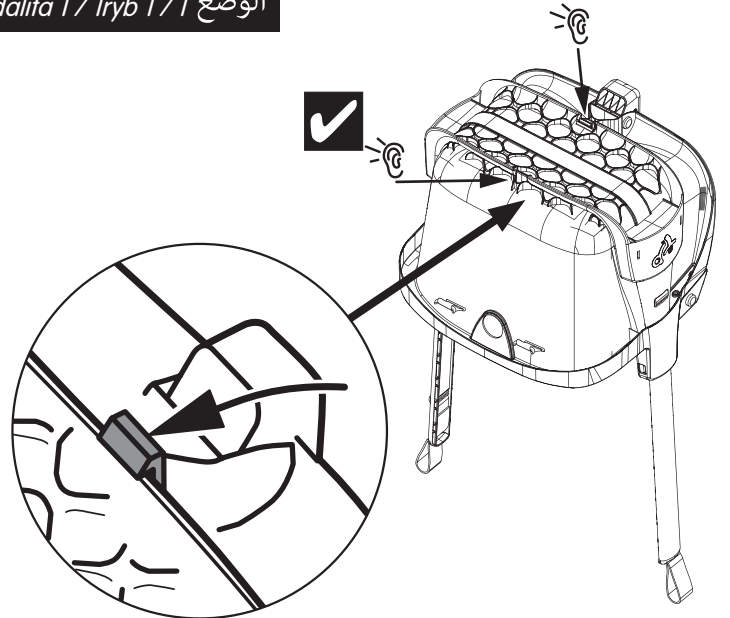
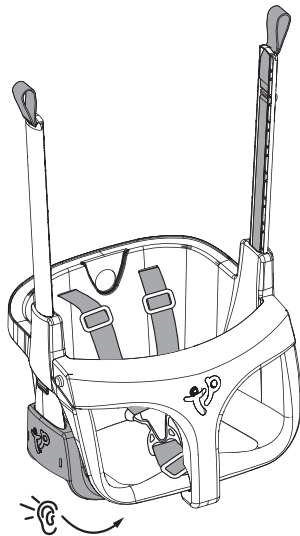
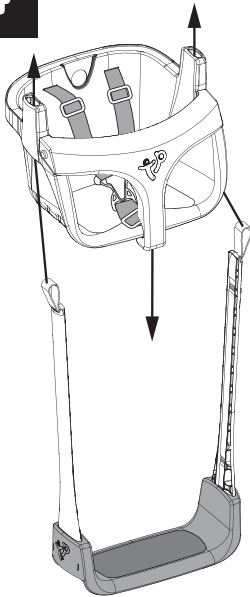
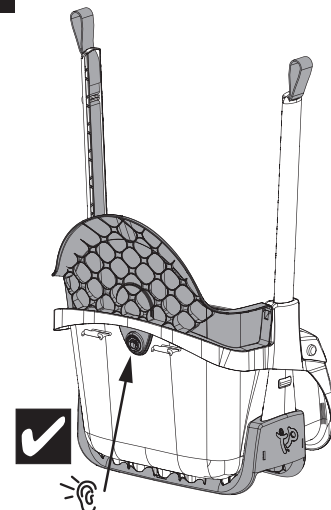
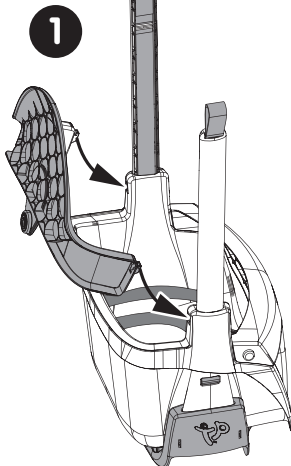
**4****Quadpod Mode 1 / Modus 1 / Modo 1 / Modalità 1 / Tryb 1 / 1 الوضع****5****Quadpod Mode 1 / Modus 1 / Modo 1 / Modalità 1 / Tryb 1 / 1 الوضع**

6

Quadpod Mode 2 / Modus 2 / Modo 2 / Modalità 2 / Tryb 2 / 2 الوضع

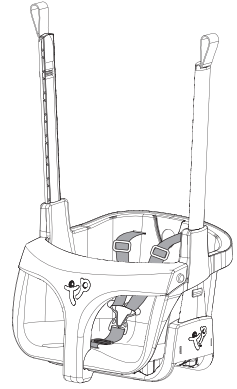
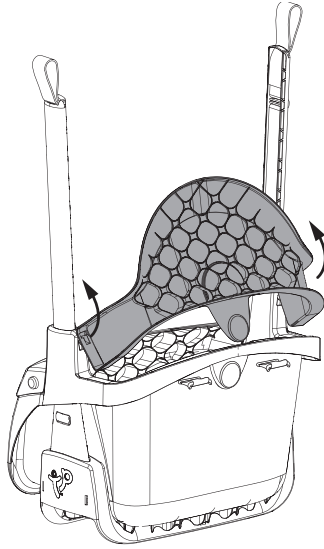
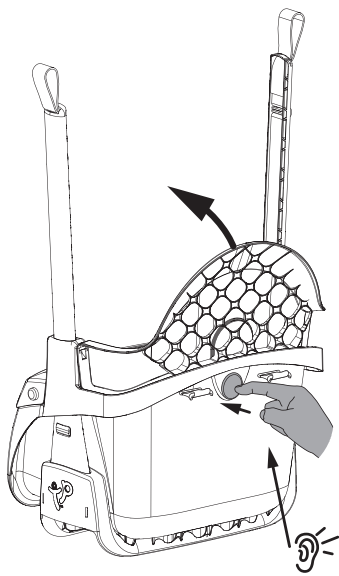

9

7

Quadpod Mode 3 / Modus 3 / Modo 3 / Modalità 3 / Tryb 3 / 3 الوضع

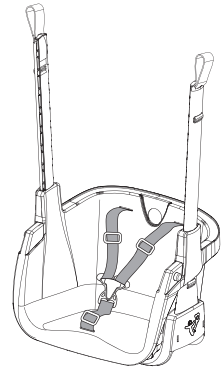
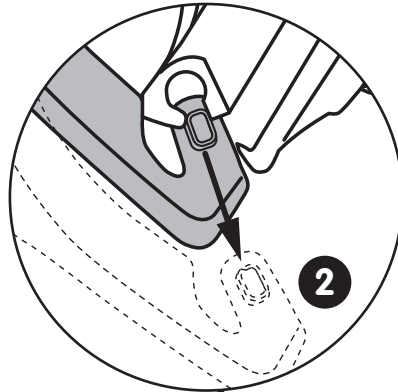
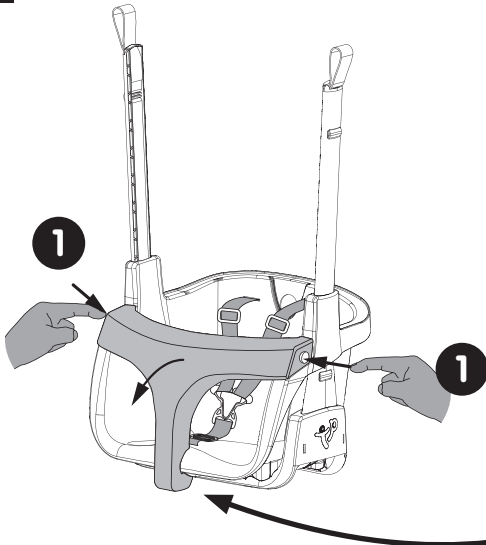

9

8

Quadpod Mode 4 / Modus 4 / Modo 4 / Modalità 4 / Tryb 4 / 4 الوضع

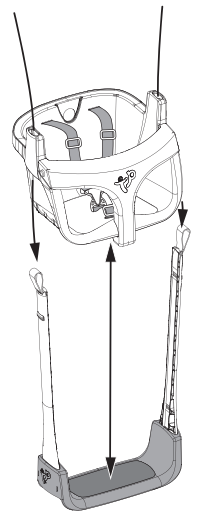
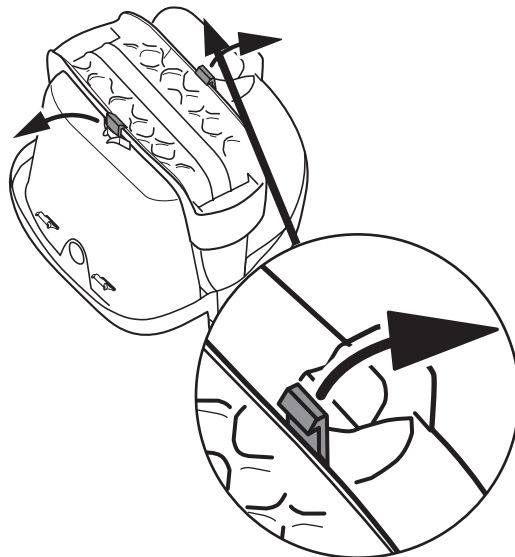
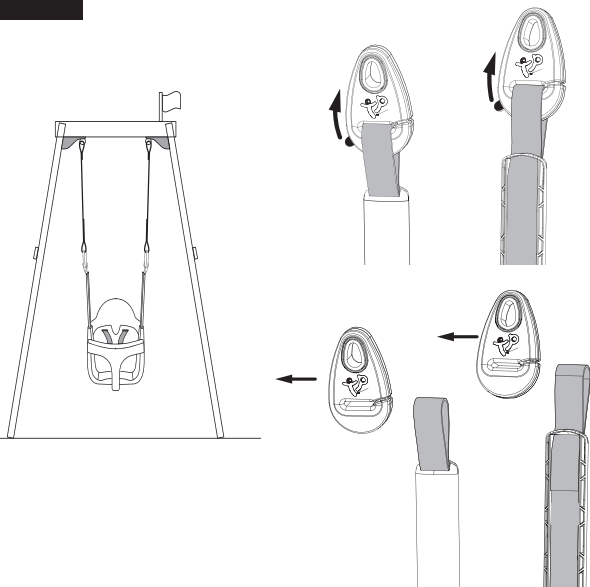

9

## EN How to attach your Quadpod on low or high height swing frames

- FR** Comment attacher votre Quadpod à des cadres de balançoires bas et élevés ?
- IT** Come fissare il vostro Quadpod alla struttura oscillante ad altezza inferiore o superiore
- ES** Cómo acoplar el Quadpod a armazones de columpios bajos o altos
- DE** So befestigen Sie Ihren Quadpod an niedrigen oder hohen Schaukelgestellen

- NL** De QuadPod bevestigen op schommelframes van lage of hoge hoogte.
- PT** Como montar o Quadpod em estruturas de balanços altas ou baixas
- PL** Jak umocować Quadpod na ramie huśtawki na niższym lub wyższym poziomie.

**AR** طريقة تركيب مقعد (Quadpod) في إطارات الأرجوحات المنخفضة أو العالية الارتفاع

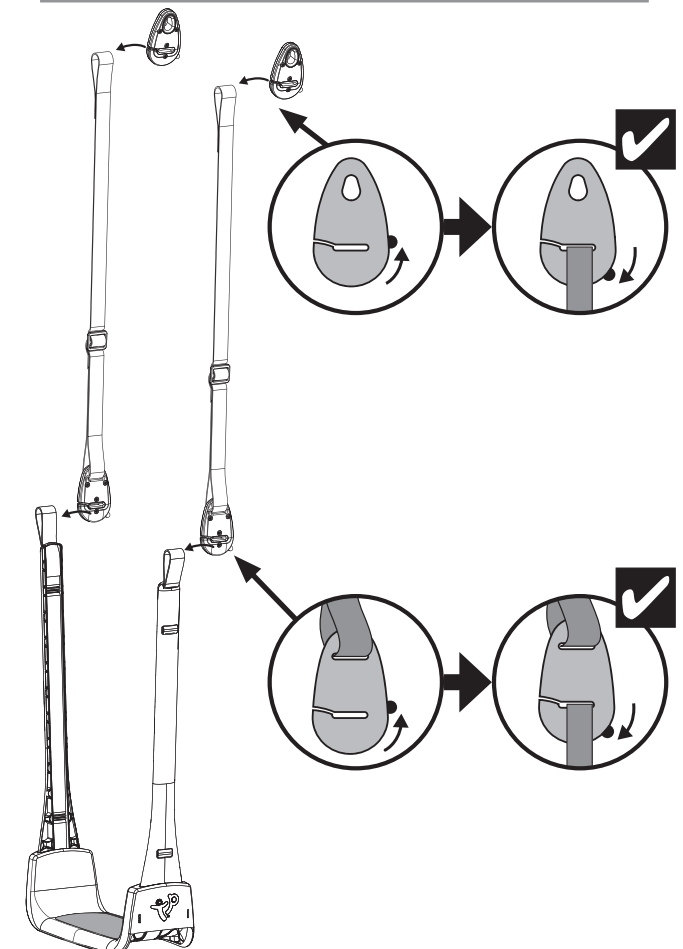
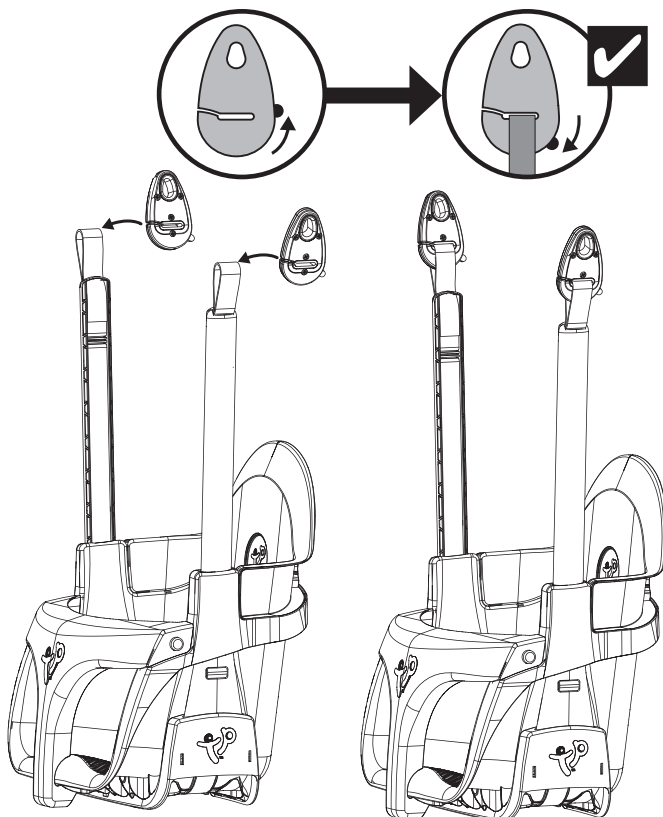
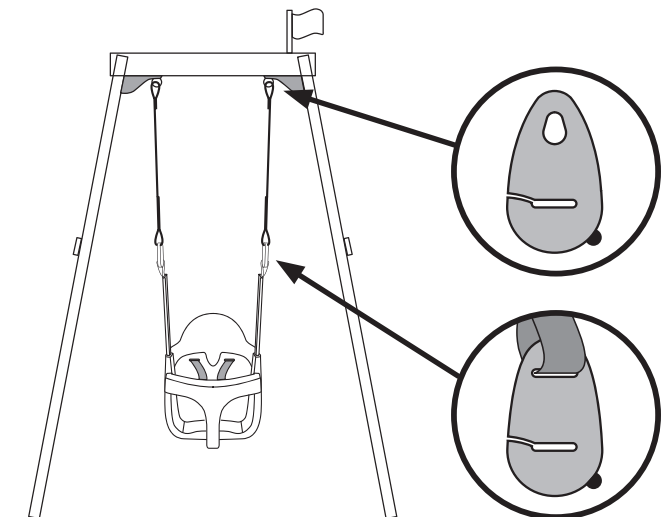
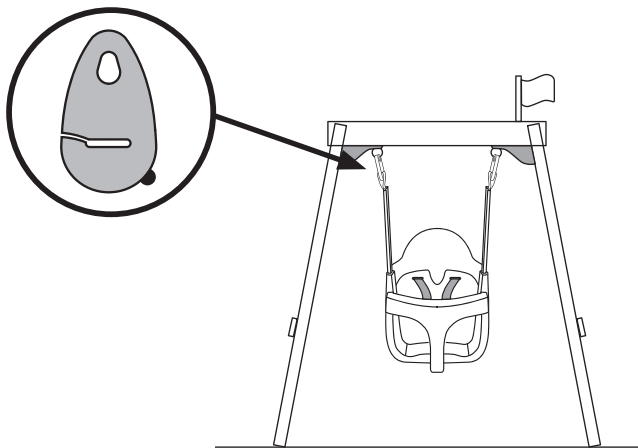

**EN** How to adjust the height of your Quadpod

- FR** Comment régler la hauteur de votre Quadpod ?
- IT** Come regolare l'altezza del Quadpod
- ES** Cómo ajustar la altura del Quadpod
- DE** So verstellen Sie die Höhe Ihres Quadpod

- NL** De hoogte van de QuadPod instellen
- PT** Como regular a altura do Quadpod
- PL** Jak dostosować wysokość Quadpod

**AR** طريقة ضبط ارتفاع معقد (Quadpod) الخاص بك

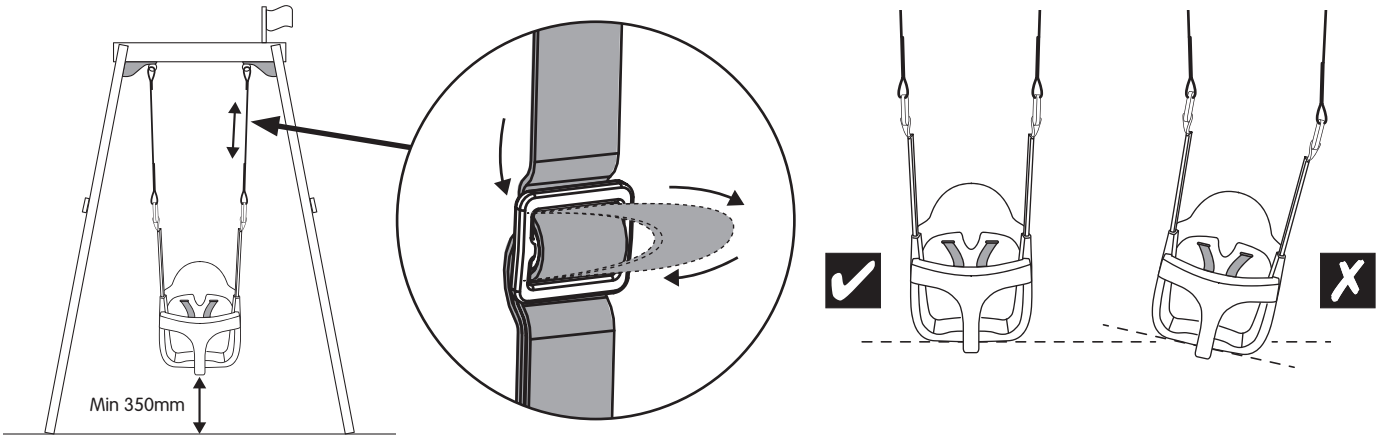

**EN** Additional adjustment for lower height frames

- FR** Réglage supplémentaire de la hauteur
- IT** Zusätzliche Höhenverstellung
- ES** Ajuste de altura adicional
- DE** Ulteriore regolazione dell'altezza

- NL** Aanvullende hoogteaanpassing
- PT** Regulação de altura adicional
- PL** Dodatkowa możliwość zmiany wysokości

**AR** تعديل إضافي للارتفاع

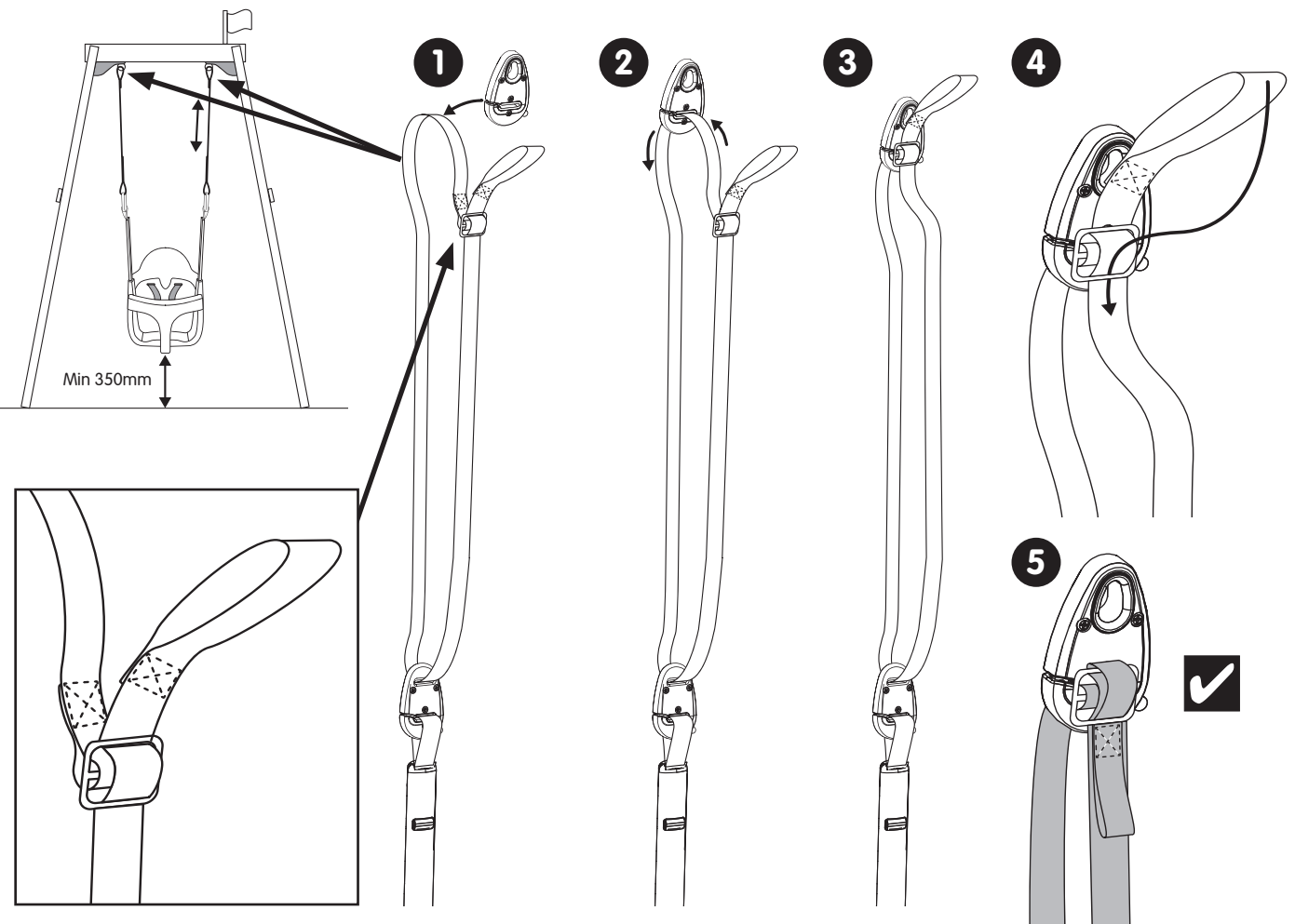

# How to locate your Quadpod correctly on your swing frame

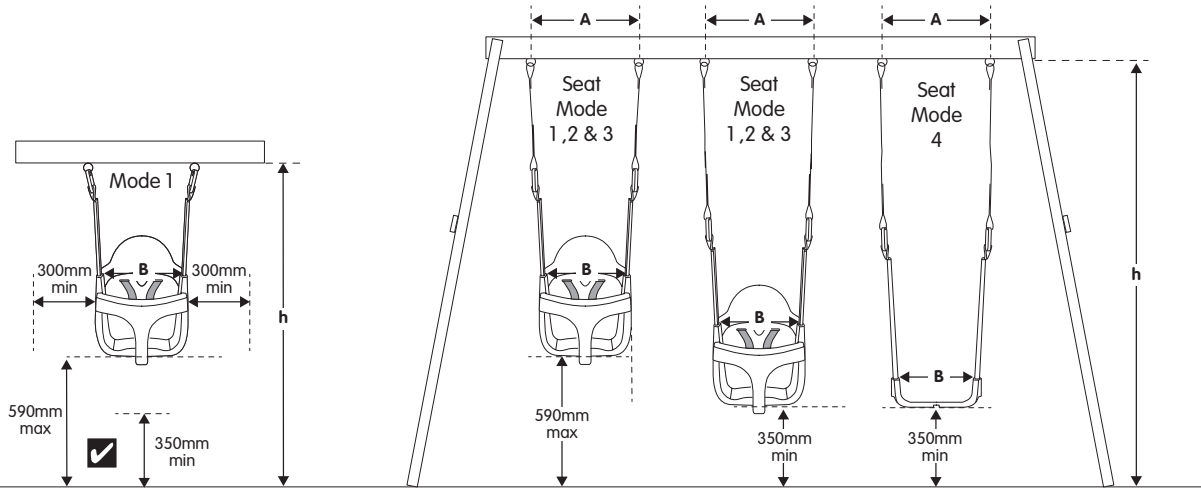

## Low Height Swing Frame

Low Height Swing Frame  
Cadre de balançoire bas  
Struttura oscillante ad altezza inferiore  
Armazón de columpio bajo  
Niedriges Schaukelgestell  
Schommelframe van lage hoogte  
Estrutura de baloiços baixa  
Niska rama huštawki  
إطار الأرجوحة منخفض الارتفاع

## Full Height Swing Frame

High Height Swing Frame  
Cadre de balançoire élevé  
Struttura oscillante ad altezza superiore  
Armazón de columpio alto  
Hohes Schaukelgestell  
Schommelframe van hoge hoogte  
Estrutura de baloiços alta  
Wysoka rama huštawki  
إطار الأرجوحة عالي الارتفاع

### EN How to locate your Quadpod correctly on your swing frame

The maximum height of the swing frame shall not exceed 2500mm.

The minimum clearance between Seat and adjacent structure shall be at least 300mm respectively.

The maximum fall height for the swing can be determined by measuring the distance between the pivot points and the ground.

The minimum distance between the suspension points is calculated as follows:  $A=0.04h+B$  where

**A** is the distance between suspension points along the crossbeam.

**B** is the distance between the junction points of the swing element and the means of suspension.

**h** is the distance from the ground to the lower side of the crossbeam.

### FR Comment placer votre Quadpod correctement sur le cadre de la balançoire?

La hauteur maximale du cadre de la balançoire ne devrait pas excéder 2 500 mm.

La hauteur de tombée maximale de la balançoire peut être déterminée en mesurant la distance entre les points pivot et le sol.

La distance minimale entre les points de suspension se calcule de la manière suivante :  $A=0,04h+B$  où

**A** est la distance entre les points de suspension le long de la traverse

**B** est la distance entre les points de jonction de l'élément de la balançoire et les moyens de suspension

**h** est la distance entre le sol et le côté le plus bas de la traverse

### IT Come collocare correttamente il Quadpod alla struttura oscillante

L'altezza massima di caduta per l'oscillazione può essere determinata misurando la distanza tra i punti di snodo e il suolo.

La distanza minima tra i punti di sospensione è calcolata come segue:  $A=0,04h+B$  dove

**A** è la distanza tra i punti di sospensione lungo la traversa

**B** è la distanza tra i punti di giunzione dell'elemento oscillante e i mezzi di sospensione

**h** è la distanza dal suolo al lato inferiore della traversa

### ES Cómo colocar el Quadpod correctamente en el armazón del columpio

La altura del armazón del columpio no debe exceder los 2500 cm como máximo.

La altura de caída máxima del columpio puede calcularse midiendo la distancia entre los puntos pivotantes y el suelo.

La distancia mínima entre los puntos de suspensión se calcula de la siguiente manera:  $A = 0,04h + B$ , donde

**A** es la distancia entre los puntos de suspensión a lo largo del larguero

**B** es la distancia entre los puntos de unión del elemento suspendido (el columpio) y el medio de suspensión

**h** es la distancia desde el suelo al lado inferior del larguero

### DE So positionieren Sie Ihren Quadpod korrekt am Schaukelgestell

Das Schaukelgestell darf eine maximale Höhe von 2500 mm haben.

Sie ermitteln die maximale Fallhöhe der Schaukel, indem Sie den Abstand zwischen den Drehpunkten und dem Boden messen.

Der Mindestabstand zwischen den Aufhängepunkten wird wie folgt berechnet:  $A = 0,04h + B$ . Hierbei gilt:

**A** ist der Abstand zwischen den Aufhängepunkten am Querbalken.

**B** ist der Abstand zwischen den Verbindungspunkten des Schaukelements und der Aufhängung.

**h** ist der Abstand vom Boden bis zur Unterseite des Querbalkens.

### NL Het juist op het schommelframe plaatsen van de QuadPod.

De maximale hoogte van het schommelframe mag niet meer bedragen dan 2,5 m.

De minimale ruimte tussen de zitting en omliggende structuren moet minstens 30 cm bedragen

De maximale valhoogte voor de schommel kan worden bepaald door de afstand tussen de draaipunten en de grond te meten

De minimale afstand tussen de ophangpunten wordt als volgt berekend:  $A = 0,04 h + B$  waarbij

**A** = de afstand tussen de ophangpunten over een dwarsbalk

**B** = de afstand tussen de knooppunten van het schommelelement en de wijze van ophanging

**h** = de afstand van de grond tot de onderkant van de dwarsbalk

### PT Como situar o Quadpod corretamente na estrutura de baloiço

A altura máxima da estrutura de baloiço não deve ser superior a 2500 mm.

A altura de queda máxima do baloiço pode ser determinada medindo a distância entre os pontos de articulação e o chão.

A distância mínima entre os pontos de suspensão é calculada da seguinte forma:  $A=0,04h+B$  em que

**A** é a distância entre os pontos de suspensão ao longo da trave mestra.

**B** é a distância entre os pontos de união do elemento de baloiço e os meios de suspensão.

**h** é a distância do chão até à parte inferior da trave mestra.

### PL Jak umieścić Quadpod prawidłowo na ramie huštawki.

Maksymalna wysokość ramy huštawki nie powinna przekraczać 2500 mm.

Minimalna odległość między siedzeniem a sąsiednimi strukturami musi wynosić co najmniej 300 mm.

Maksymalna wysokość upadku może zostać określona przez pomiar odległości między punktem obrotu a podłożem.

Minimalna odległość między punktami zawieszenia obliczana jest następująco:  $A=0,04h+B$ , gdzie

**A** to odległość między punktami zawieszenia na belce poprzecznej

**B** to odległość między punktami skrzyżowania elementu huštawki z mocowaniem zawieszenia

**h** to odległość od podłoża do niższej części belki poprzecznej

AR

### طريقة تركيب مقعد (Quadpod) في المكان الصحيح وبالطريقة الصحيحة على إطار أرجوحتك

لا يجوز أن يتجاوز الارتفاع الأقصى لإطار الأرجوحة 2500 ملم. يمكن تحديد ارتفاع السقوط الأقصى للأرجوحة عن طريق قياس المسافة بين نقاط الدوران والأرض.

تحتسب المسافة الدنيا بين نقاط التعليق كالآتي:  $A = 0,04h + B$  حيث

**A** هي المسافة بين نقاط التعليق على العارضة المتقاطعة

**B** هي المسافة بين نقاط التقاطع لعنصر الأرجوحة ووسيلة التعليق

**h** هي المسافة من الأرض إلى الجانب الأسفل من العارضة المتقاطعة

**EN How to remove your safety harness**

- FR** Comment enlever votre harnais de sécurité de votre Quadpod ?
- IT** Come estrarre la cintura di sicurezza dal Quadpod
- ES** Cómo retirar el arnés de seguridad del Quadpod
- DE** So entfernen Sie den Sicherheitsgurt vom Quadpod

- NL** Het veiligheidsharnas uittrekken
- PT** Como retirar o arnés de segurança do Quadpod
- PL** Jak usunąć szelki bezpieczeństwa

**AR** طريقة إزالة حزام الأمان من معقد (Quadpod) الخاص بك

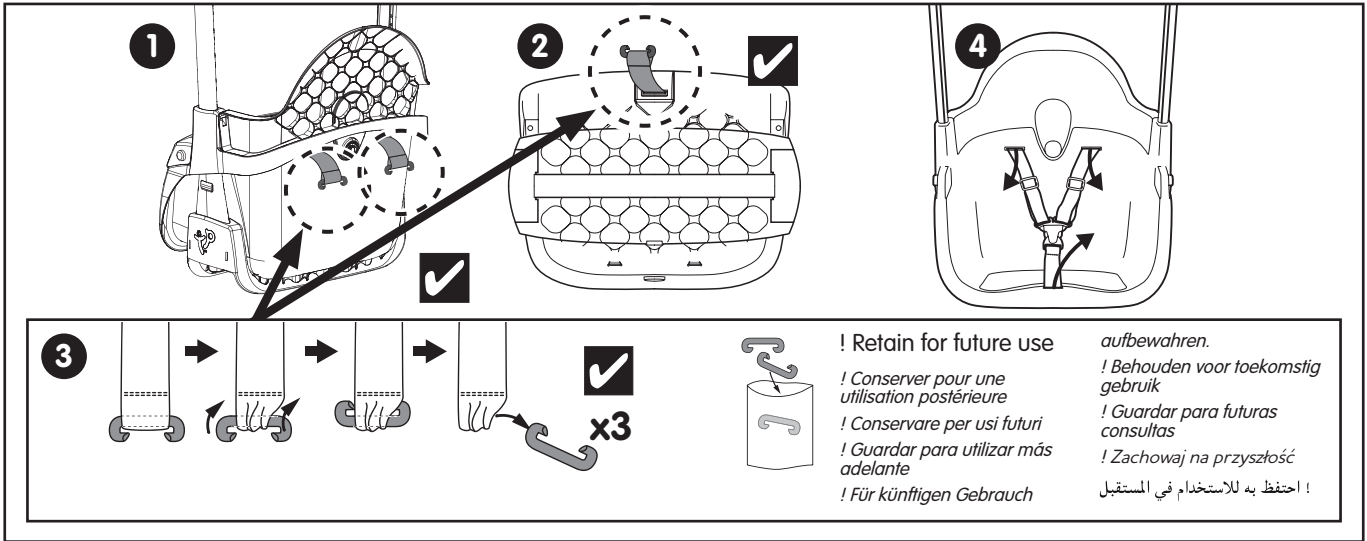

**EN How to fit your safety harness**

- FR** Comment placer votre harnais de sécurité dans votre Quadpod ?
- IT** Come inserire la cintura di sicurezza nel Quadpod
- ES** Cómo acoplar el arnés de seguridad al Quadpod
- DE** So bringen Sie den Sicherheitsgurt am Quadpod an

- NL** Het veiligheidsharnas aantrekken
- PT** Como montar o arnés de segurança no Quadpod
- PL** Jak zamocować szelki bezpieczeństwa

**AR** طريقة تركيب حزام الأمان في معقد (Quadpod) الخاص بك

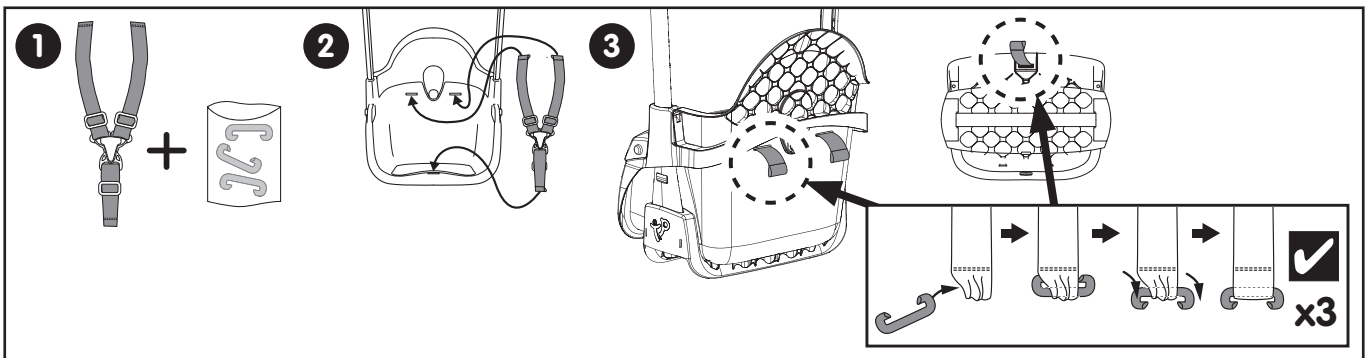



# 13 Recommended safe play area

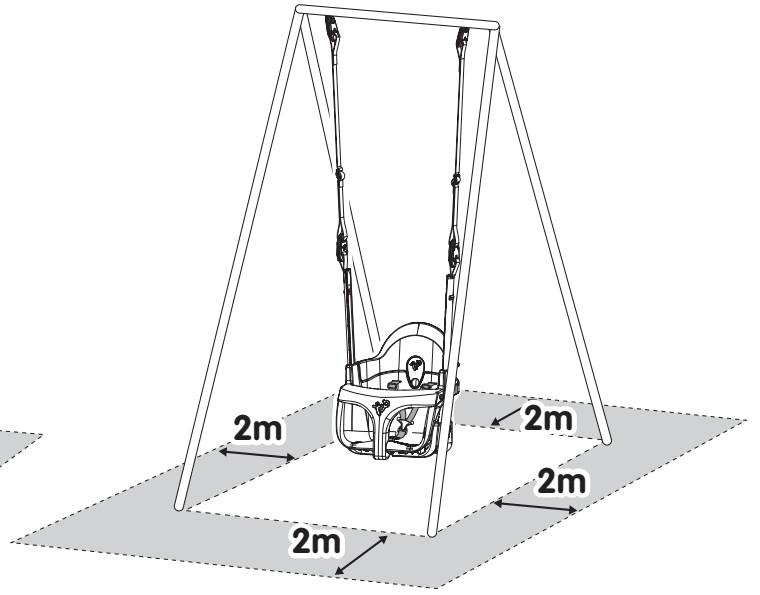
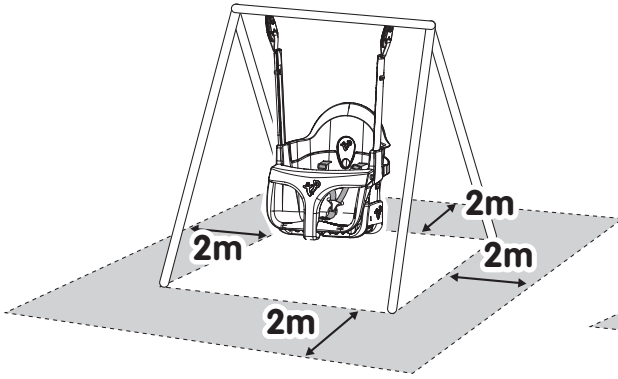

## EN Recommended safe play area

The safe play area refers to the zone extending 200cm around the toys on all sides and 250 cm above the toy.

The safe play area must be free from all obstacles

## FR Aire de sécurité recommandée:

L'espace de sécurité se rapporte à la zone de 200 cm qui s'étend de tous les côtés autour des jeux et à la zone de 250 cm qui s'étend au-dessus du jeu.

L'espace de sécurité doit être libre

## IT Area di Gioco Sicura Raccomandata:

L'area di gioco sicura si riferisce alla zona che si estende per 200 cm su tutti i lati attorno all'insieme da gioco e per 250 cm sopra l'apparato.

L'area di gioco sicura deve essere priva di ostacoli

## ES Área Segura de Juego Recomendada

El término zona segura de juego hace referencia a la zona que abarca un radio de 200 cm en torno al juguete y 250 cm por encima del juguete.

La zona segura de juego debe estar despejada y libre de todo obstáculo.

## DE Empfohlene sichere Spielfläche

Der sichere Spielbereich bezieht sich auf eine Zone von 200 cm rund um das Spielzeug sowie 250 cm oberhalb des Spielzeugs.

Der sichere Spielbereich muss frei von allen Hindernissen sein.

## NL Veilig speelgebied en vrije ruimte

Het veilige speelgebied betreft de zone die zich 2 meter aan alle zijden rond de speeltoestellen bevindt en 2,5 meter boven het speeltoestel.

Het veilige speelgebied moet vrij zijn van enig obstakel

## PT Área de Actividades Segura Recomendada

A área de segurança refere-se à zona que se estende 200 cm para todos os lados para além do brinquedo e 250 cm acima do brinquedo.

A área livre não deve conter qualquer obstáculo.

## PL Wolna przestrzeń bezpiecznej zabawy

Wolna przestrzeń bezpiecznej zabawy to strefa 200 cm wokół zabawki oraz 250 cm nad zabawką.

W wolnej przestrzeni bezpiecznej zabawy nie powinno być żadnych przeszkód.

## AR منطقة اللعب الآمنة الموصى بها

تشير منطقة اللعب الآمن إلى المنطقة التي تمتد 200 سم حول الألعاب من جميع الجوانب و250 سم فوق الألعاب.

يجب أن تكون منطقة اللعب الآمن خالية من أي عوائق



## Register your new TP product online now at [www.tptoys.com/product registration](http://www.tptoys.com/product registration)

Thank you for purchasing this TP product. To find out all about your product guarantee and register your purchase, please visit [www.tptoys.com/productregistration](http://www.tptoys.com/productregistration)

We want to give you the very best service. By registering your purchase now, we will be able to deal with any guarantee issues very quickly and efficiently in the future. Thank you.

### Your TP Guarantee Number/Product Batch No is

International design registration no. DM/087 029 (EM) (US).  
Patent pending GB1506487.6.

- EN** *The TP logo and QuadPod are UK Registered trademarks of Robovision Limited. Robovision Ltd t/a TP Toys protects their unique designs worldwide with patents and design registrations. For full information on the intellectual property relating to TP products please visit [www.tptoys.com/intellectualproperty](http://www.tptoys.com/intellectualproperty)*
- FR** *Robovision Ltd protège ses designs uniques au monde avec des marques, brevets et dépôts de dessins. Pour plus d'informations concernant la propriété intellectuelle de Robovision, veuillez vous rendre sur [www.tptoys.com/intellectualproperty](http://www.tptoys.com/intellectualproperty)*
- IT** *Robovision Ltd tutela i propri progetti e modelli esclusivi a livello mondiale attraverso la registrazioni di marchi, brevetti e disegni industriali. Per informazioni complete relative alla proprietà intellettuale Robovision consultare [www.tptoys.com/intellectualproperty](http://www.tptoys.com/intellectualproperty)*
- ES** *Robovision Ltd protege sus diseños exclusivos mediante marcas registradas, patentes, y el registro de dibujos y modelos. Para ampliar información sobre la propiedad intelectual de Robovision vaya a [www.tptoys.com/intellectualproperty](http://www.tptoys.com/intellectualproperty)*
- DE** *Robovision Ltd schützt seine einzigartigen Designs weltweit durch Markenzeichen, Patente und Design-Eintragungen. Umfassende Informationen über das geistige Eigentum von Robovision finden Sie unter [www.tptoys.com/intellectualproperty](http://www.tptoys.com/intellectualproperty)*
- NL** *Robovision Ltd beschermt hun unieke ontwerpen wereldwijd met octrooien, handelsmerken en het registreren van ontwerpen. Voor meer informatie over het intellectueel eigendom van Robovision Ltd gaat u naar [www.tptoys.com/intellectualproperty](http://www.tptoys.com/intellectualproperty)*
- PT** *Os designs exclusivos da Robovision Ltd estão protegidos por marcas registadas, patentes e registos de design. Para mais informações relativas à propriedade intelectual da Robovision, consulte [www.tptoys.com/intellectualproperty](http://www.tptoys.com/intellectualproperty)*
- PL** *Spółka Robovision Ltd chroni swoje unikatowe wzornictwo na całym świecie przez patenty, znaki towarowe i rejestrację wzorów. Więcej informacji o prawach własności intelektualnej spółki Robovision Ltd można znaleźć na [www.tptoys.com/intellectualproperty](http://www.tptoys.com/intellectualproperty)*

تقوم شركة (Robovision Ltd) بحماية تصاميمها الفريدة على مستوى العالم بتسجيل العلامات التجارية، وبراءات الاختراع، والتصاميم. للاطلاع على المعلومات الكاملة المتعلقة بالملكية الفكرية التابعة لشركة (Robovision) يُرجى مراجعة [www.tptoys.com/intellectualproperty](http://www.tptoys.com/intellectualproperty)

**AR**