

## User Manual

Smart Humidifier Lite

<b>English</b>	<b>01</b>
<b>Deutsch</b>	<b>15</b>
<b>Français</b>	<b>29</b>
<b>Español</b>	<b>43</b>
<b>Italiano</b>	<b>57</b>
<b>日本語</b>	<b>71</b>

## Contents

### **Safety Instructions**

01

General Safety

Adapter and Power Cord

### **Included in the Box**

02

### **Introduction**

03

Part Names

Functions & Controls

Indicator Status

Night Light Status

### **Getting Started**

06

### **Filling & Refilling**

06

### **Essential Oils (Optional)**

07

### **Govee Home App**

08

Downloading Govee Home App

Pairing with Govee Home App

### **Care & Maintenance**

09

Cleaning Your Humidifier

Descaling Your Smart Humidifier

Storing

### **Troubleshooting**

12

For Humidifier

For App & Connectivity

### **Appendix**

14

After-Sales Service

Specifications

Compliance Information

# READ AND SAVE THESE INSTRUCTIONS



## Safety Instructions

### General Safety

- Only use the humidifier as described in this manual.
- This appliance can be used by children aged from 8 years and above and persons with reduced physical, sensory or mental capabilities or lack of experience and knowledge if they have been given supervision or instruction concerning use of the appliance in a safe way and understand the hazards involved. Children shall not play with the appliance. Cleaning and user maintenance shall not be made by children without supervision.
- If the supply cord is damaged, it must be replaced by the manufacturer, its service agent or similarly qualified persons in order to avoid any safety hazards.
- To reduce the risk of fire, electric shock, or other injuries, always follow all instructions and safety guidelines.
- Place the humidifier and cord so that it will not be knocked over. Do not place near large pieces of furniture or in high-traffic areas.
- Do not attempt to disassemble the humidifier or its components.
- To avoid the risk of electric shock, always unplug the humidifier from power before cleaning it or detaching the water tank from the base.
- Do not place the humidifier near heat sources such as stovetops, ovens, or radiators.
- Do not place the humidifier directly on carpets or rugs.
- Do not use non-Govee humidifier parts as replacement parts for this product.
- Do not cover the nozzle while the humidifier is on, as this may damage the humidifier.
- Remove the water tank from the base before moving the humidifier.
- Do not immerse the humidifier base, power cord or plug in water.
- Do not add anything other than clean water and essential oils into the water tank.
- Not for commercial use. Household use only.
- Do not use the humidifier in wet environments. Do not allow water or other liquids inside the air vent.
- If the humidifier will not be in use for an extended period of time, it should be turned off and unplugged from power.
- Do not use detergents to clean the humidifier. Only use distilled white vinegar.
- If the humidifier is damaged or is not functioning properly, stop using it and contact Customer Support immediately.
- Be aware that high humidity levels may encourage the growth of biological organisms in the environment.



- Do not permit the area around the humidifier to become damp or wet. If dampness occurs, turn the output of the humidifier down. If the humidifier output volume cannot be turned down, use the humidifier intermittently. Do not allow absorbent materials, such as carpeting, curtains, drapes, or tablecloths, to become damp.
- Unplug the appliance during filling and cleaning.
- Never leave water in the reservoir when the appliance is not in use.
- Empty and clean the humidifier before storage. Clean the humidifier before next use.

## Warning:

Micro-organisms that may be present in the water or in the environment where the appliance is used or stored, can grow in the water reservoir and be blown in the air, causing very serious health risks when the water is not renewed and the tank is not cleaned properly every 3 days.

## Adapter and Power Cord

- **For US:** This appliance has a polarized plug (one blade is wider than the other). To reduce the risk of electric shock, this plug is intended to fit in a polarized outlet only one way. If the plug does not fit fully in the outlet, reverse the plug. If it still does not fit, contact a qualified electrician. Do not attempt to defeat this safety feature.
- Place the humidifier near the electrical outlet it is plugged into.
- Never place the cord near any heat sources.
- Do not cover the cord with a rug, carpet, or other covering. Do not place the cord under furniture or appliances.
- Keep the cord out of areas where people frequently move around. Place the cord in places where it will not be tripped over.
- Only use original supplied power adapter.
- If the power adapter cord is damaged, it must be replaced by qualified persons in order to avoid an electric or fire hazard.
- Do not handle the power cord or plug with wet hands. Keep the power cord and plug away from liquids.

## Included in the Box

Item	Quantity
Humidifier	1
Cleaning Brush	1
Quick Start Guide	1
User Manual	1

# Introduction

## Part Names

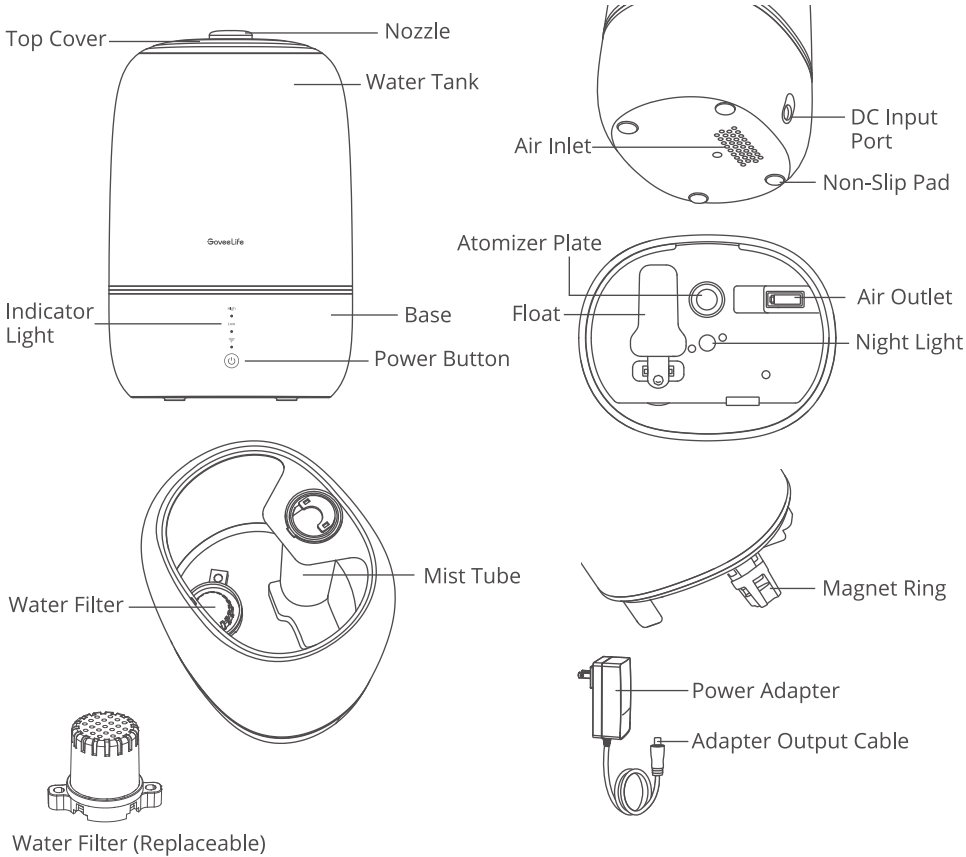

## Functions & Controls

You can access additional features using Govee Home App.

- High ○
- Low ○
- Wi-Fi ○
- Power Button ○



## On/Off Button

Touch to turn on/off.

**Note:**

- When the humidifier is powered off, its fan will continue spinning for 15 seconds to clear away any internal mist to avoid water vapor accumulation that may affect the life of the humidifier.
- Follow the in-app instructions to press the power button when pairing with the app.

### Mist Level Adjustment

- Touch repeatedly to cycle through the following mist settings: Low and High mist levels, Custom Mode and Off.
- If the humidifier has connected with the Govee thermo-hygrometer, touch repeatedly to cycle through the following mist settings: Low and High mist levels, Auto Mode and Off.  
**Auto Mode:** In this mode, the humidifier will automatically adjust the mist output so that the ambient humidity can stay close to the target value.

**Note:**

- In Auto Mode, the humidifier will start misting when the humidity is lower than the target value. When the Auto Stop switch is enabled in the app and the target humidity value is reached, the humidifier will stop misting.
- More Auto Mode settings can be accessed in the app.
- It is recommended to use the humidifier together with the Govee Thermo-Hygrometer to bring you a better experience of constant humidity.

### Night Light On/Off

Press the power button for 2 seconds to turn the night light on/off.

### Recovery Function

Press the power button for 10 seconds until the indicator on the display screen flashes once to clear all default settings and restore to factory settings. At the same time, clear the cleaning reminders and disconnect from Bluetooth and Wi-Fi.

**Note:** After restoring the humidifier to factory settings, go to "My Devices" page on the app to delete this humidifier first, otherwise it cannot be added to the app again.

### Memory Function

The humidifier will save its previous settings when powered off (such as mist level, mode, and Wi-Fi connection). When it is powered back on, the settings will resume.

## Indicator Status

Indicator	Working Status	Light Status
<ul style="list-style-type: none"> <li>• High</li> </ul>	High Mist Level is On	Solid White
<ul style="list-style-type: none"> <li>• Low</li> </ul>	Low Mist Level is On	Solid White
<ul style="list-style-type: none"> <li>• High</li> <li>• Low</li> </ul>	Custom Mode/Auto Mode is On <b>Note:</b> If the humidifier has connected with the Govee thermo-hygrometer, the Auto Mode will be turned on.	Solid White (Both)
	Ready for Wi-Fi Connection	Slowly Flashes White
	Wi-Fi is Connecting	Quickly Flashes White
	Wi-Fi is Connected	Solid White

## Night Light Status

Waterless Alert	If the device is running out of water during operation, it will stop misting. The night light will flash red three times and resume the previous working status. <b>Note:</b> The night light function is still available when the device is running out of water.
	When the device is on standby, the night light will flash red three times after you click the power button, and the device cannot be turned on.
Water Tank Misplaced Alert	If the water tank is taken away during operation, the humidifier will stop misting and the night light will stop working. If the water tank is put in place within three minutes, the humidifier and the night light will resume the previous working status automatically.
	When the device is on standby, the night light will flash red three times after you click the power button, and the device cannot be turned on.

**Note:** Find solutions for feature exceptions in the Troubleshooting section.

# Getting Started

1. Remove all packaging, clear tape, and protective foam.
2. Clean the water tank before using the humidifier for the first time.
3. Place the humidifier on a hard, flat, and water-resistant surface and at least 12 inches (30cm) away from any walls.

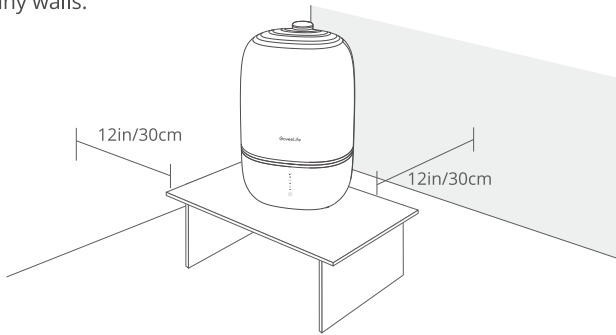

4. Direct the mist away from walls, furniture, bedding, other appliances, and electronics.

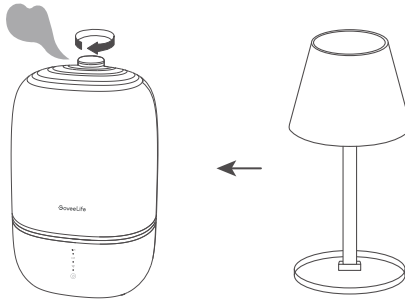

# Filling & Refilling

**Note:** Please change the water at least once every two days to avoid breeding bacteria.

1. Hold the nozzle and pull upwards to take off the water tank cover.
2. Fill the tank with room-temperature water, not warm or hot water.

**Note:** It is recommended to fill the tank with purified or distilled water instead of tap water, which may result in white dust (dried minerals) on surfaces.

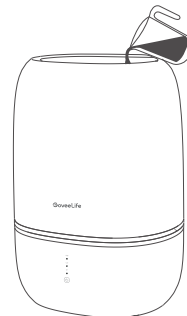
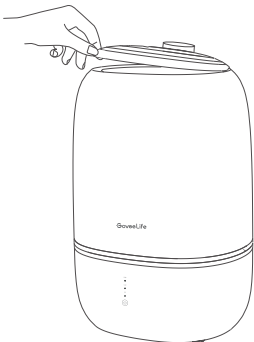

3. Replace the water tank cover.

**Caution**

**Do not** fill past the tank's max water line.

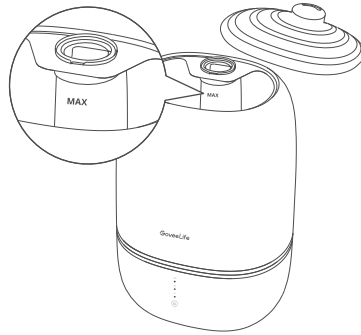

**Do not** fill water into the mist tube or base.

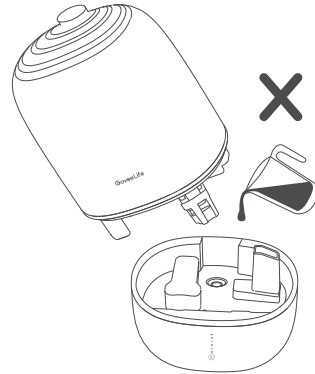
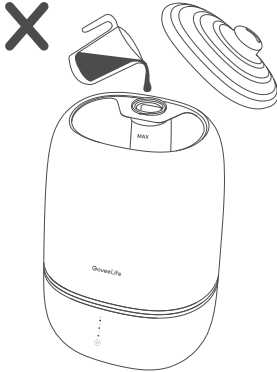

## Essential Oils (Optional)

Add 10-15 drops of essential oils into the base chamber.

**Note:**

- It is recommended to use pure essential oil for best results.
- For a better aromatherapy effect, clear the leftover essential oils before adding new ones.
- Do not mix up essential oils during use.

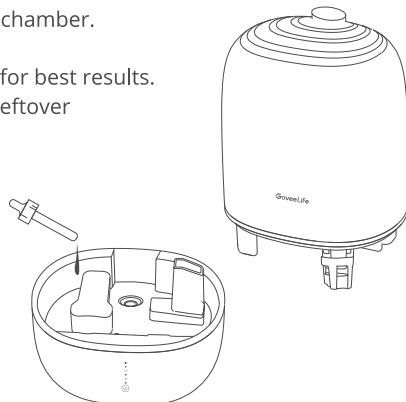

# Govee Home App

You can access more features using Govee Home App.

## Downloading Govee Home App

To download Govee Home App, scan the QR code or search for "Govee" in the Apple App Store® (iOS) or Google Play Store (Android).



Govee Home App



### Note:

- Choose "Allow" to the permissions requested when opening Govee Home App for the first time. These permissions allow the app's features to function normally and are not used to record personal, private information.
- Due to ongoing updates, Govee Home App may be slightly different than shown in this manual. In case of any differences, always follow the in-app instructions.

## Pairing with Govee Home App

1. Turn on your smartphone's Bluetooth. Connect to your Wi-Fi router's 2.4GHz network. 5GHz is not supported
2. Android users turn on Location Services; IOS users choose Location ->Always On in the pop-up window while adding devices.

### Note:

- For IOS users, if you chose Location->Never, it might result in notifications/alert exceptions.
  - It is recommended to follow Settings ->Govee Home ->Location ->Always On to obtain the best experience.
  - Govee Home WILL NOT collect, use, or share your location in any way.
3. Open Govee Home App, tap the "+" icon in the top right corner and search for "H7140."
  4. Tap the device icon and follow the in-app instructions to complete the Bluetooth and Wi-Fi connection.

### Note:

- Method to turn off Bluetooth and Wi-Fi connection: Press and hold the Power Button for 10s to restore the device to factory settings, then go to "My Devices" page on the app to delete this humidifier first, otherwise it cannot be added to the app again.
- You can use Govee Home App to connect your humidifier to Amazon Alexa or Google Assistant. Follow the in-app instructions to connect to each voice assistant.
- Govee Home App is being continually updated and its features do expand.

# Care & Maintenance

## Note:

- All maintenance should be done on a water-resistant surface, such as a kitchen counter.
- Use a tissue or cloth to clean the nozzles regularly.
- If not using the humidifier for 1 week or longer, do not leave water inside. Clean and dry the humidifier instead.

## Water Filter:

- It is recommended to change the water filter every two months.

**Note:** Align the holes of the water filter with the round pegs inside the water tank to fix or detach it.

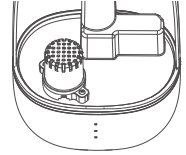

## Cleaning Your Humidifier

It is recommended to clean the water tank and base every 2-3 days or when you're ready to store it.

## Note:

- Never immerse the base in water or other liquids.
  - Do not place any part of the humidifier in a dishwasher.
  - Do not use detergents to clean the humidifier.
1. Unplug the humidifier from power before cleaning.
  2. Take down the water tank cover and wash it.
  3. Take out the water tank and pour away the water left inside.

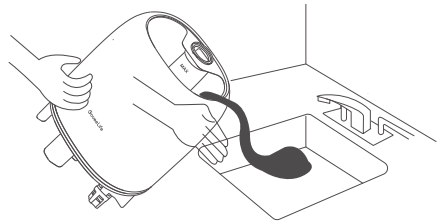
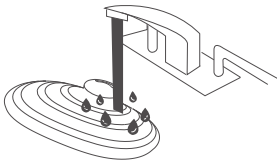

4. Rinse the tank and the base chamber with room temperature water.

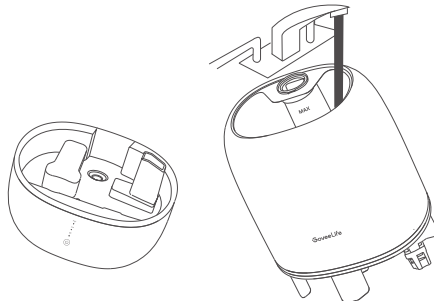

5. Dry all parts with a cloth. Make sure every part is in place before use or storing.



## Caution

Do not let water enter the air inlet or outlet as this may damage internal components. If water does enter the inlet or outlet by accident, place the base in a ventilated place to dry it before using.

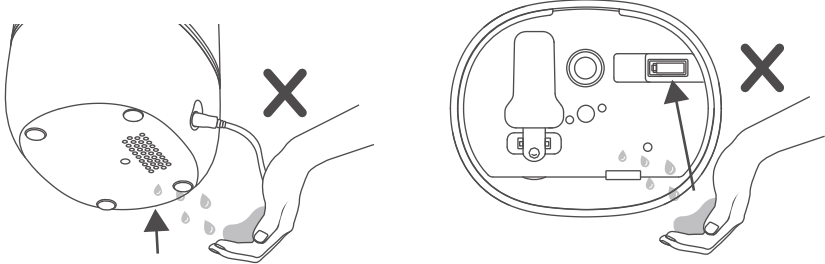

## Descaling Your Smart Humidifier

To descale the humidifier (remove mineral buildup):

1. Fill the tank with 1.5 cups / 355 ml of distilled white vinegar.
2. Put the tank cover on and swirl the vinegar around the tank.

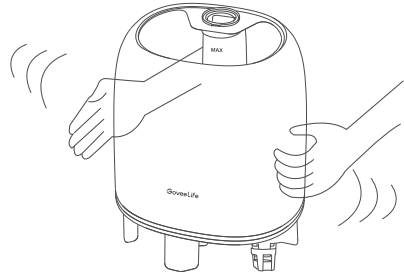
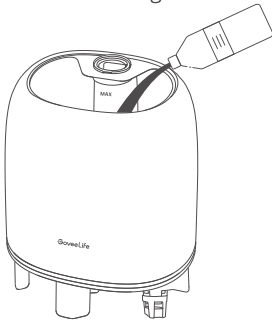

3. Place the tank on the base and let it sit for 15-20 minutes until the vinegar loosens the scale deposits.

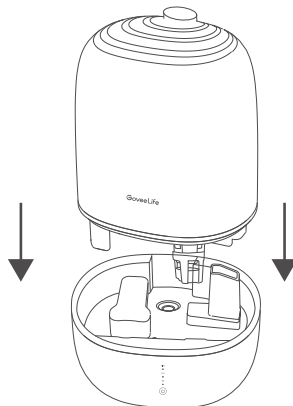

4. Remove the tank and its cover, and pour all the vinegar out.

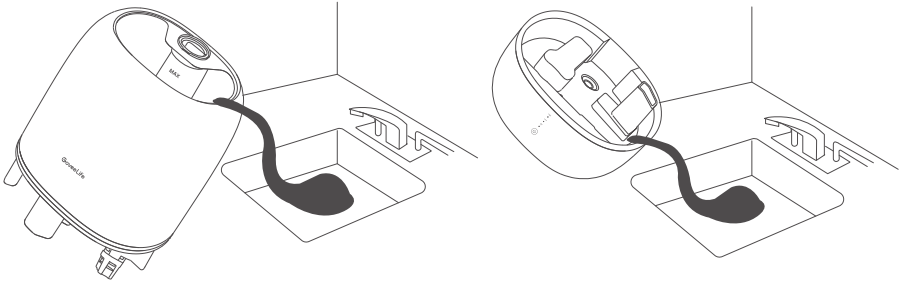

5. Use a soft cloth and the included cleaning brush to remove scale from all parts.

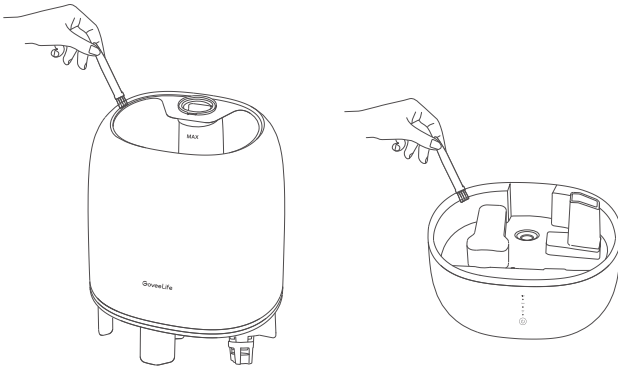

6. Rinse all parts until the vinegar smell is completely gone.

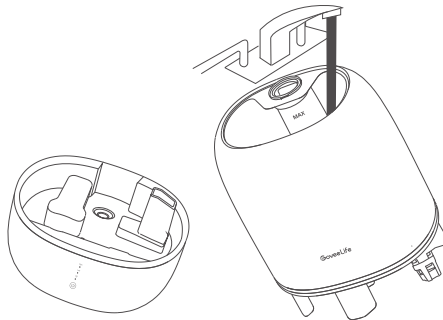

7. Dry all parts with a cloth completely before reassembling or storing the humidifier.

## Storing

Follow the cleaning instructions and dry all parts completely before storing the humidifier in a cool, dry place.

# Troubleshooting

## For Humidifier

The troubleshooting section below is for solving frequently asked questions for the humidifier unit. If your problem persists, please contact Customer Support.

<b>Problem</b>	<b>Possible Solution</b>
Humidifier does not power on/off normally.	Plug the humidifier into a working outlet and turn it on.
	Add purified or distilled water to the water tank.
Little or no mist comes out.	Clean the atomizer plate to avoid white dust from accumulating on it.
	Fill up the water tank.
	Choose a higher mist level.
	There may be too much water in the base chamber. Empty the base chamber, refill the water tank (not the base chamber), and place the water tank properly onto the base.
	Clean the humidifier. Make sure the nozzles are not blocked or clogged.
	Make sure the humidifier is on a level surface.
	If the water tank or base was washed with detergent, rinse thoroughly with clean water to remove any detergent.
Humidifier produces an unusual smell.	If you have added essential oils into the water tank before, pour the leftover water out and wash the tank and base. After that, add purified water into the tank.
	If the humidifier is new, unplug and rinse all parts, then place in a cool dry place for 12 hours.
Humidifier makes a loud or unusual noise.	Make sure the water tank is properly in place.
	Set the mist level to a lower setting.
	Empty the base chamber. Refill the water tank (not the base chamber) and place the water tank properly onto the base.
	The humidifier may be malfunctioning. Stop using the humidifier and contact Customer Support.
White dust appears around the humidifier.	It is recommended to use purified or distilled water to fill the humidifier. Avoid using water with high mineral content, such as tap water.
	Clean the humidifier.

<b>Problem</b>	<b>Possible Solution</b>
Mist leaks from the base.	Make sure the water tank is placed properly.
Water leaks from the humidifier.	Do not shake the humidifier.
	Make sure to place the humidifier on a flat, level surface.
	Check the water tank for leaks. If there are leaks, contact Govee Customer Support.
Mold grows inside the humidifier.	Clean the water tank and base chamber regularly.
Essential oil has little or no smell.	Add more essential oil. For best results, use pure essential oil.
The humidity level isn't changing in my room.	Choose a higher mist level.
	Depending on your environment, the humidifier may take longer to humidify your air.
	The room may be larger than the humidifier's effective range. If the room is larger than 290ft <sup>2</sup> /27m <sup>2</sup> , the humidifier will not be as effective.
The night light cannot be turned on or adjusted via the app.	Check whether the app is connected to the humidifier.
	If the night light still cannot be operated when the app and the humidifier are connected, please contact Govee Customer Support.

## For App & Connectivity

### 1. Cannot connect to Govee Home App.

- Make sure your smartphone is powered on and is not connected with other Bluetooth devices.
- Enable the smartphone's Location Services.
- Try connecting with another smartphone.
- Make sure your app is updated to the latest version.
- Make sure you connect to your Wi-Fi router's 2.4GHz network and that the network is working correctly.
- Make sure the Wi-Fi password you entered is correct.
- Shorten the distance between the humidifier, Wi-Fi router, and the smartphone.
- Make sure your humidifier and the Wi-Fi router are located away from appliances that produce electro magnetic radiation (e.g. microwave ovens, refrigerators, etc.)
- If you are using a VPN, try turning it off and then connecting the humidifier.
- Disable portal authentication for your Wi-Fi network. If portal authentication is enabled, this humidifier will not be able to access your Wi-Fi network and setup will fail. Portal authentication means that you need to sign in to your Wi-Fi network through a web page before you can use the Internet.

2. Cannot find the device on Bluetooth Device Nearby page of the app.

- The humidifier may be connected with another smartphone. Disconnect it from the other smartphone first.

3. The humidifier is offline.

- Make sure the humidifier is plugged in and powered on, then refresh “My Devices” in Govee Home App by swiping down on the screen.
- Make sure your router is connected to the internet and your smartphone’s network connection is working. If the Wi-Fi password has been changed, the humidifier will automatically go offline. Try connecting it to the network again.
- Delete the offline humidifier from Govee Home App, then add and reconfigure the humidifier again in the app.

## Appendix

### After-Sales Service

 Warranty: 12-Month Limited Warranty

 Support: Lifetime Technical Support

 Email: support@govee.com

 Official Website: www.govee.com

 @Govee  @govee\_official  @govee.official

 @Goveeofficial  @Govee.smarthome

### Specifications

Power Supply	100-240V AC 50/60Hz
Rated Power	19W
Water Tank Capacity	0.79Gal/3L
Mist Output	Max Cool Mist: 220ml/h
Effective Range	107-290ft <sup>2</sup> /10-27m <sup>2</sup> <b>Note:</b> Effective for larger rooms, but humidification will take longer.
Noise Level	≤24dB
Humidifier Dimensions	7.6 x 6.1 x 11.7 in / 19.4 x 15.5 x 29.7 cm
Humidifier Weight	2.18lb/0.98kg

## Inhalt

### Sicherheitshinweise

Allgemeine Sicherheit  
Adapter und Netzkabel

15

### In der Box enthalten

16

### Einführung

Teil-Namen  
Funktionen und Bedienelemente  
Anzeigestatus  
Nachtlichtstatus

17

### Erste Schritte

20

### Befüllen und Nachfüllen

20

### Ätherische Öle (optional)

21

### Govee Home-App

Herunterladen der Govee Home-App  
Kopplung Ihres Geräts mit der Govee Home-App

22

### Pflege und Wartung

Reinigung Ihres Luftbefeuchters  
Entkalkung Ihres intelligenten Luftbefeuchters  
Lagern

23

### Problembehebung

Für Luftbefeuchter  
Für App und Konnektivität

26

### Anhang

Kundendienst  
Technische Daten  
Informationen zur Konformität

28

# LESEN SIE DIESE ANLEITUNG UND BEWAHREN SIE DIESE AUF



## Sicherheitshinweise

### Allgemeine Sicherheit

- Verwenden Sie den Luftbefeuchter nur wie in dieser Anleitung beschrieben.
- Dieses Gerät kann von Kindern ab 8 Jahren und Personen mit eingeschränkten körperlichen, sensorischen oder geistigen Fähigkeiten oder mangelnder Erfahrung und Kenntnis benutzt werden, wenn sie beaufsichtigt oder bezüglich des sicheren Gebrauchs des Geräts unterwiesen wurden und die damit verbundenen Gefahren verstehen. Kinder dürfen nicht mit dem Gerät spielen. Die Reinigung und Pflege des Geräts darf nicht von Kindern ohne Aufsicht durchgeführt werden.
- Wenn das Netzkabel beschädigt ist, muss es vom Hersteller, seinem Kundendienst oder einer ähnlich qualifizierten Person ersetzt werden, um Sicherheitsrisiken zu vermeiden. Um das Risiko von Bränden, Stromschlägen oder anderen Verletzungen zu verringern,
- befolgen Sie stets alle Anweisungen und Sicherheitsrichtlinien. Platzieren Sie den Luftbefeuchter und das Kabel so, dass sie nicht umgestoßen werden können. Stellen Sie ihn nicht in der Nähe von großen Möbelstücken oder in stark frequentierten Bereichen auf.
- Versuchen Sie nicht, den Luftbefeuchter oder seine Komponenten zu zerlegen.
- Um das Risiko eines Stromschlags zu vermeiden, trennen Sie den Luftbefeuchter immer vom Stromnetz, bevor Sie ihn reinigen oder den Wassertank von der Basis abnehmen.
- Stellen Sie den Luftbefeuchter nicht in der Nähe von Wärmequellen wie Herdplatten, Öfen oder Heizkörpern auf.
- Stellen Sie den Luftbefeuchter nicht direkt auf Teppiche oder Vorleger.
- Verwenden Sie keine Befeuchterteile, die nicht von Govee stammen, als Ersatzteile für dieses Produkt.
- Decken Sie die Düse nicht ab, während der Luftbefeuchter eingeschaltet ist, da dies den Luftbefeuchter beschädigen kann.
- Nehmen Sie den Wassertank von der Basis, bevor Sie den Luftbefeuchter bewegen.
- Tauchen Sie die Basis des Luftbefeuchters, das Netzkabel oder den Stecker nicht in Wasser.
- Füllen Sie nichts anderes als sauberes Wasser und ätherische Öle in den Wassertank.
- Nicht für den kommerziellen Gebrauch. Nur für den Hausgebrauch.
- Verwenden Sie den Luftbefeuchter nicht in feuchten Umgebungen. Lassen Sie kein Wasser oder andere Flüssigkeiten in den Luftauslass eindringen.
- Schalten Sie den Luftbefeuchter bei längerem Nichtgebrauch aus und ziehen Sie den Stecker aus der Steckdose.
- Verwenden Sie keine Reinigungsmittel zur Reinigung des Luftbefeuchters. Verwenden Sie nur destillierten weißen Essig.
- Wenn der Luftbefeuchter beschädigt ist oder nicht ordnungsgemäß funktioniert, stellen Sie die Verwendung ein und wenden Sie sich umgehend an die Kundenbetreuung. Beachten Sie, dass eine hohe Luftfeuchtigkeit das Wachstum von biologischen Organismen in der Umgebung fördern kann.

- Achten Sie darauf, dass der Bereich um den Luftbefeuchter nicht feucht oder nass wird. Wenn Feuchtigkeit auftritt, drehen Sie die Leistung des Luftbefeuchters herunter. Wenn die Leistung des Luftbefeuchters nicht reduziert werden kann, verwenden Sie den Luftbefeuchter mit Unterbrechungen. Achten Sie darauf, dass keine saugfähigen Materialien wie Teppiche, Vorhänge, Gardinen oder Tischtücher feucht werden.
- Trennen Sie das Gerät während des Befüllens und Reinigens vom Stromnetz.
- Lassen Sie niemals Wasser im Behälter, wenn das Gerät nicht verwendet wird.
- Entleeren und reinigen Sie den Luftbefeuchter vor der Lagerung. Reinigen Sie den Luftbefeuchter vor dem nächsten Gebrauch.

## Warnung:

Mikroorganismen, die im Wasser oder in der Umgebung, in der das Gerät benutzt oder gelagert wird, vorhanden sein können, können sich im Wassertank vermehren und in die Luft geblasen werden. Dies kann zu ernsthaften Gesundheitsrisiken führen, wenn das Wasser nicht erneuert und der Tank nicht alle drei Tage ordnungsgemäß gereinigt wird.

## Adapter und Netzkabel

- Für USA: Dieses Gerät verfügt über einen gepolten Stecker (eine Klinge ist breiter als die andere). Um das Risiko eines Stromschlages zu verringern, ist dieser Stecker nur für den Anschluss an eine gepolte Steckdose vorgesehen. Wenn der Stecker nicht vollständig in die Steckdose passt, drehen Sie den Stecker um. Wenn es immer noch nicht passt, wenden Sie sich an einen qualifizierten Elektriker. Versuchen Sie nicht, diese Sicherheitsfunktion zu umgehen.
- Stellen Sie den Luftbefeuchter in der Nähe der Steckdose auf, in die er eingesteckt wird.
- Legen Sie das Kabel niemals in die Nähe von Wärmequellen.
- Decken Sie das Kabel nicht mit einem Vorleger, Teppich oder einer anderen Abdeckung ab. Legen Sie das Kabel nicht unter Möbel oder Geräte.
- Halten Sie das Kabel von Bereichen fern, in denen sich Personen häufig aufhalten. Legen Sie das Kabel so, dass man nicht darüber stolpern kann.
- Verwenden Sie nur den mitgelieferten originalen Netzadapter.
- Wenn das Netzadapterkabel beschädigt ist, muss es von qualifizierten Personen ausgetauscht werden, um eine Strom- oder Brandgefahr zu vermeiden.
- Fassen Sie das Netzkabel oder den Stecker nicht mit nassen Händen an. Halten Sie das Netzkabel und den Stecker von Flüssigkeiten fern.

## In der Box enthalten

Artikel	Menge
Luftbefeuchter	1
Reinigungsbürste	1
Kurzanleitung	1
Benutzerhandbuch	1



# Einführung

## Teil-Namen

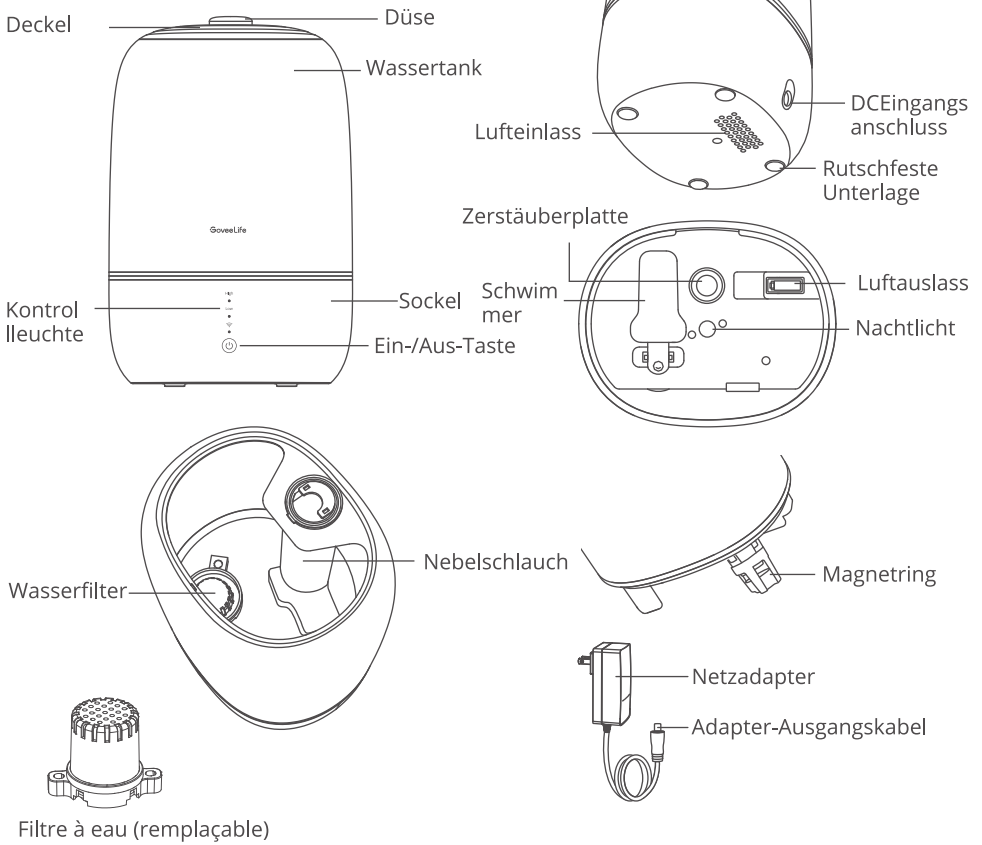

## Funktionen und Bedienelemente

Über die Govee Home-App können Sie auf zusätzliche Funktionen zugreifen.

High



Low





## Ein/Aus-Schalter

Zum Ein-/Ausschalten berühren.

**Hinweis:**

- Wenn der Luftbefeuchter ausgeschaltet wird, dreht sich das Gebläse noch 15 Sekunden lang weiter, um den Nebel aus dem Inneren des Geräts zu entfernen und eine Ansammlung von Wasserdampf zu vermeiden, die die Lebensdauer des Luftbefeuchters beeinträchtigen könnte.
- Befolgen Sie die Anweisungen in der App zum Drücken der Ein-/Aus-Taste beim Koppeln mit der App.

### Einstellung der Nebelstärke

- Durch wiederholtes Berühren können Sie die folgenden Nebeleinstellungen durchlaufen: Niedrige und hohe Nebelstärke, benutzerdefinierter Modus und Aus.
- Wenn der Luftbefeuchter mit dem Govee Thermo-Hygrometer verbunden ist, können Sie durch wiederholtes Berühren die folgenden Nebeleinstellungen durchlaufen: Niedrige und hohe Nebelstärke, Auto-Modus und Aus.

**Auto-Modus:** In diesem Modus passt der Luftbefeuchter die Nebelstärke automatisch so an, dass die Umgebungsluftfeuchtigkeit nahe am Zielwert bleibt.

**Hinweis:**

- Im Auto-Modus beginnt der Luftbefeuchter mit der Nebelproduktion, wenn die Luftfeuchtigkeit unter dem Zielwert liegt. Wenn der Auto-Stopp-Schalter in der App aktiviert ist, und der Zielwert für die Luftfeuchtigkeit erreicht ist, stellt der Luftbefeuchter die Nebelproduktion ein.
- Auf weitere Auto-Modus-Einstellungen kann in der App zugegriffen werden.
- Es wird empfohlen, den Luftbefeuchter zusammen mit dem Govee Thermo-Hygrometer zu verwenden, um Ihnen ein besseres Erlebnis konstanter Luftfeuchtigkeit zu bieten.

### Nachtlicht ein/aus

Drücken Sie die Ein/Aus-Taste 2 Sekunden lang, um das Nachtlicht ein-/auszuschalten.

### Wiederherstellungsfunktion

Drücken Sie die Ein/Aus-Taste 10 Sekunden lang, bis die Anzeige auf dem Bildschirm einmal blinkt, um alle Standardeinstellungen zu löschen und die Werkseinstellungen wiederherzustellen. Löschen Sie gleichzeitig die Reinigungserinnerungen und trennen Sie die Verbindung zu Bluetooth und WLAN.

**Hinweis:** Nachdem Sie den Luftbefeuchter auf die Werkseinstellungen zurückgesetzt haben, gehen Sie in der App auf die Seite „Meine Geräte“, um diesen Luftbefeuchter zuerst zu löschen, da er sonst nicht erneut zur App hinzugefügt werden kann.

### Memory-Funktion

Der Luftbefeuchter speichert seine vorherigen Einstellungen, wenn er ausgeschaltet wird (z. B. Nebelstärke, Modus, und WLAN-Verbindung). Wenn er wieder eingeschaltet wird, werden die Einstellungen wiederhergestellt.

## Anzeigestatus

Anzeige	Arbeitsstatus	Lichtstatus
<ul style="list-style-type: none"> <li>• High</li> </ul>	Hohe Nebelstufe ist eingeschaltet	Einfarbig Weiß
<ul style="list-style-type: none"> <li>• Low</li> </ul>	Niedrige Nebelstufe ist eingeschaltet	Einfarbig Weiß
<ul style="list-style-type: none"> <li>• High</li> <li>• Low</li> </ul>	Benutzerdefinierter Modus/Auto-Modus ist aktiviert <b>Hinweis</b> : Wenn der Luftbefeuchter mit dem Govee Thermo-Hygrometer verbunden ist, wird der Auto-Modus aktiviert.	Blanc uni (les deux)
	Bereit für die WLAN-Verbindung	Blinkt langsam weiß
	WLAN-Verbindung wird hergestellt	Blinkt schnell weiß
	WLAN-Verbindung ist hergestellt	Einfarbig Weiß

## Nachtlichtstatus

Alarm bei Wassermangel	Wenn dem Gerät während des Betriebs das Wasser ausgeht, stellt es die Nebelproduktion ein. Das Nachtlicht blinkt dreimal rot und nimmt den vorherigen Betriebsstatus wieder auf. <b>Hinweis</b> : Die Nachtlichtfunktion ist auch dann verfügbar, wenn das Gerät kein Wasser mehr hat.
	Im Standby-Modus blinkt das Nachtlicht dreimal rot, nachdem Sie die Ein-/Aus-Taste gedrückt haben. Das Gerät lässt sich dann nicht mehr einschalten.
Alarm bei verlegtem Wassertank	Wenn der Wassertank während des Betriebs entfernt wird, stellt der Luftbefeuchter die Nebelproduktion ein und das Nachtlicht funktioniert nicht mehr. Wenn der Wassertank innerhalb von drei Minuten eingesetzt wird, nehmen der Luftbefeuchter und das Nachtlicht automatisch den vorherigen Betriebsstatus wieder auf.
	Im Standby-Modus blinkt das Nachtlicht dreimal rot, nachdem Sie die Ein-/Aus-Taste gedrückt haben. Das Gerät lässt sich dann nicht mehr einschalten.

**Hinweis** : Lösungen für Funktionsausnahmen finden Sie im Abschnitt „Problemebehebung“.

# Erste Schritte

1. Entfernen Sie alle Verpackungen, das durchsichtige Klebeband und den Schutzschaum.
2. Reinigen Sie den Wassertank, bevor Sie den Luftbefeuchter zum ersten Mal verwenden.
3. Stellen Sie den Luftbefeuchter auf eine harte, flache und wasserbeständige Oberfläche und mindestens 30 cm von Wänden entfernt.

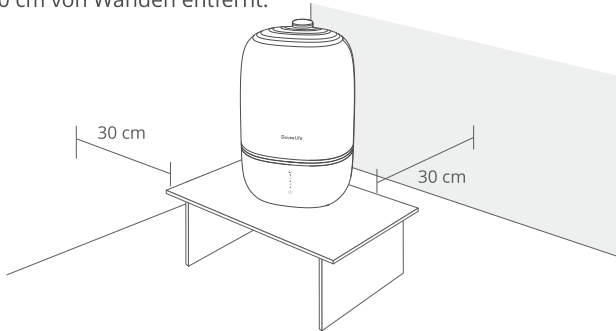

4. Richten Sie den Nebel weg von Wänden, Möbeln, Bettzeug, anderen Geräten und elektronischen Komponenten.

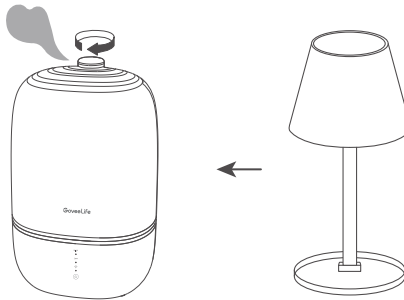

# Befüllen und Nachfüllen

**Hinweis :** Bitte wechseln Sie das Wasser mindestens alle zwei Tage, um die Vermehrung von Bakterien zu vermeiden.

1. Halten Sie die Düse fest und ziehen Sie sie nach oben, um die Abdeckung des Wasser-tanks abzunehmen.
2. Füllen Sie den Tank mit Wasser bei Raumtemperatur, nicht mit warmem oder heißem Wasser.

**Hinweis :** Es wird empfohlen, den Tank mit gereinigtem oder destilliertem Wasser anstelle von Leitungswasser zu füllen, da sich sonst weiße Staub (getrocknete Mineralien) auf den Oberflächen bilden kann.

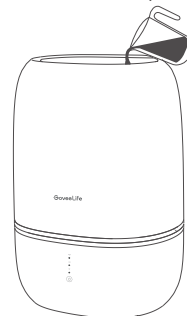

3. Ersetzen Sie die Abdeckung des Wassertanks.

### Vorsicht

**Füllen Sie** das Gerät nicht über den maximalen Wasserstand des Tanks hinaus auf.

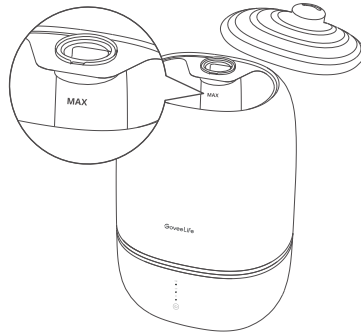

**Füllen Sie** kein Wasser in den Nebelschlauch oder die Basis.

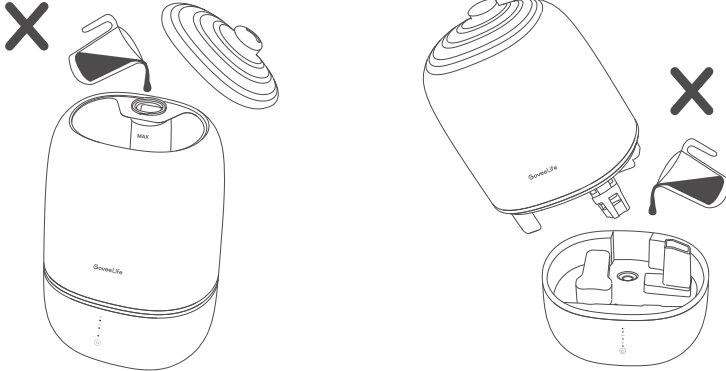

## Ätherische Öle (optional)

Geben Sie 10-15 Tropfen ätherische Öle in die Basiskammer.

**Hinweis:**

- Für beste Ergebnisse wird empfohlen, reines ätherisches Öl zu verwenden.
- Für einen besseren Aromatherapie-Effekt sollten Sie die Reste der ätherischen Öle entfernen, bevor Sie neue Öle hinzufügen.
- Mischen Sie die ätherischen Öle nicht während des Gebrauchs.



# Govee Home-App

Mit der Govee Home-App können Sie auf weitere Funktionen zugreifen.

## Herunterladen der Govee Home-App

Um die Govee Home-App herunterzuladen, scannen Sie den QR-Code oder suchen Sie im Apple App Store® (iOS) oder Google Play Store (Android) nach „Govee“.



Govee Home App



Hinweis:

- Wählen Sie „Zulassen“ für die angeforderten Berechtigungen, wenn Sie die Govee Home-App zum ersten Mal öffnen. Diese Berechtigungen ermöglichen die normale Funktion der App und werden nicht zur Aufzeichnung persönlicher, privater Informationen verwendet.
- Aufgrund laufender Aktualisierungen kann die Govee Home-App geringfügig von den Darstellungen in diesem Handbuch abweichen. Befolgen Sie bei Abweichungen immer die Anweisungen in der App.

## Kopplung Ihres Geräts mit der Govee Home-App

1. Schalten Sie das Bluetooth Ihres Smartphones ein. Verbinden Sie sich mit dem 2,4-GHz-Netzwerk Ihres WLAN-Routers. 5GHz wird nicht unterstützt.
2. Android-Benutzer aktivieren „Ortungsdienste“; IOS-Benutzer wählen beim Hinzufügen von Geräten im Popup-Fenster die Option „Standort -> Immer Ein“.

Hinweis :

- Bei IOS-Benutzern kann es bei der Auswahl von „Standort->Nie“ zu Ausnahmen bei Benachrichtigungen/Alarmen kommen.
  - Es wird empfohlen, „Einstellungen ->Govee Home ->Standort ->Immer Ein“ zu wählen, um die beste Erfahrung zu erhalten.
  - Govee Home wird Ihren Standort IN KEINER WEISE erfassen, verwenden oder weitergeben.
3. Öffnen Sie die Govee Home-App, tippen Sie auf das Symbol „+“ oben rechts und suchen Sie nach „H7140“.
  4. Tippen Sie auf das Gerätesymbol und befolgen Sie die Anweisungen in der App, um die Bluetooth und WLAN-Verbindung herzustellen.

Hinweis :

- Methode zum Deaktivieren der Bluetooth- und WLAN-Verbindung: Halten Sie die Ein/Aus-Taste 10 Sekunden lang gedrückt, um das Gerät auf die Werkseinstellungen zurückzusetzen, und gehen Sie dann in der App auf die Seite „Meine Geräte“, um diesen Luftbefeuchter zuerst zu löschen, da er sonst nicht wieder zur App hinzugefügt werden kann.

- Sie können die Govee Home-App verwenden, um Ihren Luftbefeuchter mit Amazon Alexa oder Google Assistant zu verbinden. Befolgen Sie die Anweisungen in der App, um sich mit jedem Sprachassistenten zu verbinden.
- Die Govee Home-App wird ständig aktualisiert und ihre Funktionen werden erweitert.

## Pflege und Wartung

### Hinweis :

- Alle Wartungsarbeiten sollten auf einer wasserfesten Oberfläche, wie z. B. einer Küchenarbeitsplatte, durchgeführt werden.
- Reinigen Sie die Düsen regelmäßig mit einem Papiertuch oder Lappen.
- Wenn Sie den Luftbefeuchter eine Woche oder länger nicht benutzen, achten Sie darauf, dass kein Wasser im Gerät verbleibt. Reinigen und trocknen Sie stattdessen den Luftbefeuchter.

### Wasserfilter:

- Es wird empfohlen, den Wasserfilter alle zwei Monate zu wechseln.

**Hinweis:** Richten Sie die Löcher des Wasserfilters mit den runden Zapfen im Wassertank aus, um ihn zu befestigen oder abzunehmen.

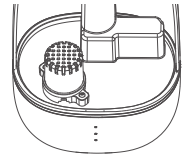

## Reinigung Ihres Luftbefeuchters

Es wird empfohlen, den Wassertank und die Basis alle 2–3 Tage zu reinigen, bzw. immer dann, wenn Sie das Gerät verstauen möchten.

### Hinweis :

- Tauchen Sie die Basis niemals in Wasser oder andere Flüssigkeiten ein.
- Geben Sie keine Teile des Luftbefeuchters in die Spülmaschine.
- Verwenden Sie keine Reinigungsmittel zur Reinigung des Luftbefeuchters.

1. Trennen Sie den Luftbefeuchter vor der Reinigung vom Stromnetz.
2. Nehmen Sie den Wassertankdeckel ab und waschen Sie ihn.
3. Nehmen Sie den Wassertank heraus und gießen Sie das darin verbliebene Wasser aus.

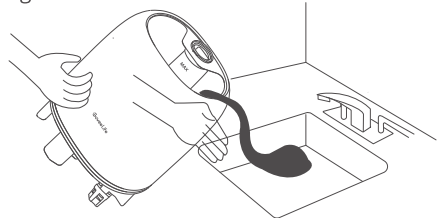
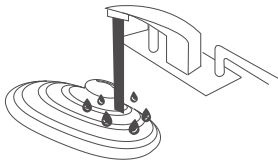

4. Spülen Sie den Tank und die Basiskammer mit Wasser bei Raumtemperatur aus.

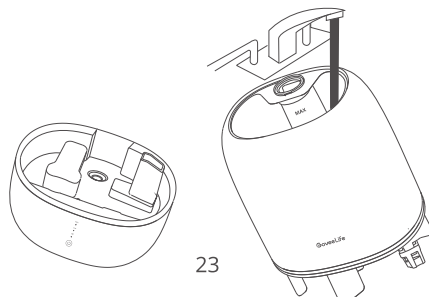

5. Trocknen Sie alle Teile mit einem Tuch ab. Vergewissern Sie sich vor dem Gebrauch oder der Lagerung, dass alle Teile vorhanden sind.

### Vorsicht

Lassen Sie kein Wasser in den Lufteinlass oder -auslass eindringen, da dies interne Komponenten beschädigen kann. Sollte versehentlich Wasser in den Lufteinlass oder -auslass eindringen, stellen Sie die Basis an einem belüfteten Ort auf, um sie vor der Verwendung zu trocknen.

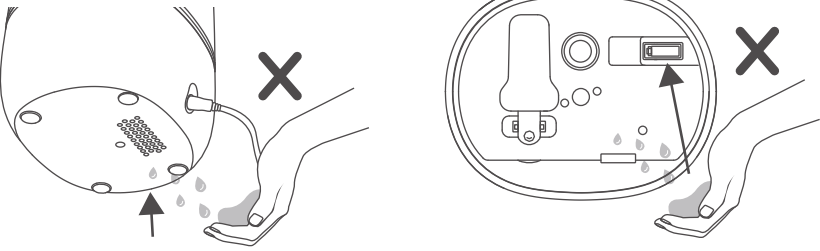

## Entkalkung Ihres intelligenten Luftbefeuchters

So entkalken Sie den Luftbefeuchter (Mineralablagerungen entfernen):

1. Füllen Sie den Tank mit 1,5 Tassen / 355 ml destilliertem weißen Essig.
2. Setzen Sie den Tankdeckel auf und schwenken Sie den Essig im Tank.

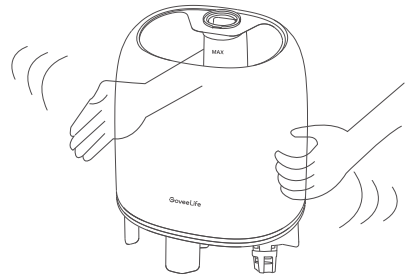
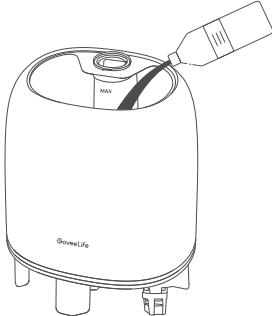

3. Stellen Sie den Tank auf die Basis und lassen Sie ihn 15–20 Minuten lang stehen, bis der Essig die Kalkablagerungen gelöst hat.

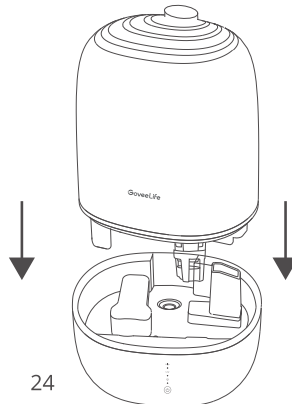



4. Nehmen Sie den Tank und seinen Deckel ab und gießen Sie den Essig aus.

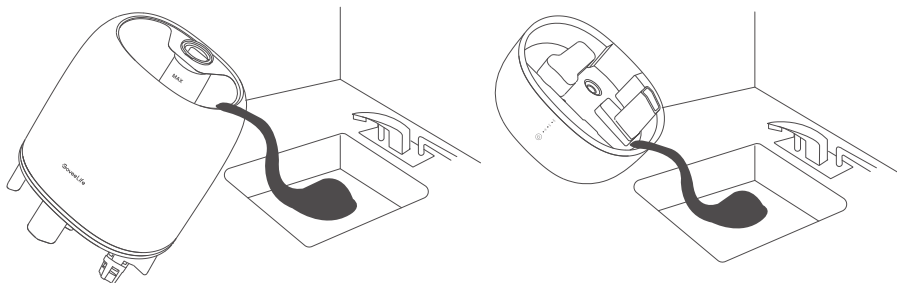

5. Verwenden Sie ein weiches Tuch und die mitgelieferte Reinigungsbürste, um Kalkablagerungen von allen Teilen zu entfernen.



6. Spülen Sie alle Teile ab, bis der Essiggeruch vollständig verschwunden ist.

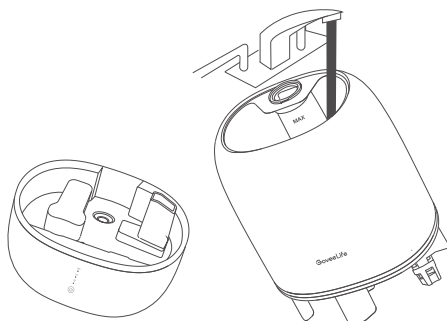

7. Trocknen Sie alle Teile mit einem Tuch vollständig ab, bevor Sie den Luftbefeuchter wieder zusammenbauen oder lagern.

## Lagern

Befolgen Sie die Reinigungsanweisungen und trocknen Sie alle Teile vollständig, bevor Sie den Luftbefeuchter an einem kühlen, trockenen Ort verstauen.

# Problembhebung

## Für Luftbefeuchter

Der nachstehende Abschnitt zur Problembhebung dient zur Beantwortung häufig gestellter Fragen zum Luftbefeuchtergerät. Wenn Ihr Problem weiterhin besteht, wenden Sie sich bitte an die Kundenbetreuung.

Problem	Mögliche Lösung
Der Luftbefeuchter lässt sich nicht normal ein- und ausschalten.	Schließen Sie den Luftbefeuchter an eine funktionierende Steckdose an und schalten Sie ihn ein.
	Füllen Sie den Wassertank mit gereinigtem oder destilliertem Wasser.
Es tritt nur wenig oder gar kein Nebel aus.	Reinigen Sie die Zerstäuberplatte, damit sich kein weißer Staub darauf ansammelt.
	Füllen Sie den Wassertank auf.
	Wählen Sie eine höhere Nebelstufe.
	Möglicherweise befindet sich zu viel Wasser in der Basiskammer. Entleeren Sie die Basiskammer, füllen Sie den Wassertank auf (nicht die Basiskammer), und setzen Sie den Wassertank richtig auf die Basis.
	Reinigen des Luftbefeuchters. Stellen Sie sicher, dass die Düsen nicht blockiert oder verstopft sind.
	Stellen Sie sicher, dass der Luftbefeuchter auf einer ebenen Fläche steht
	Wenn der Wassertank oder die Basis mit Reinigungsmittel gewaschen wurde, spülen Sie gründlich mit klarem Wasser nach, um Reinigungsmittel zu entfernen.
Der Luftbefeuchter erzeugt eine ungewöhnlichen Geruch.	Wenn Sie zuvor ätherische Öle in den Wassertank gegeben haben, gießen Sie das restliche Wasser aus und waschen Sie den Tank und die Basis. Füllen Sie anschließend sauberes Wasser in den Tank ein.
	Wenn der Luftbefeuchter neu ist, ziehen Sie den Stecker, spülen Sie alle Teile ab und stellen Sie ihn für 12 Stunden an einen kühlen, trockenen Ort.
Der Luftbefeuchter gibt laute oder ungewöhnliche Geräusche von sich.	Stellen Sie sicher, dass der Wassertank richtig eingesetzt ist.
	Stellen Sie die Nebelstärke auf eine niedrigere Stufe.
	Entleeren Sie die Basiskammer. Füllen Sie den Wassertank auf (nicht die Basiskammer) und setzen Sie den Wassertank richtig auf die Basis.
	L'humidificateur peut présenter un dysfonctionnement. Arrêtez d'utiliser l'humidificateur et contactez l'assistance clientèle.
Um den Luftbefeuchter bildet sich weißer Staub.	Es wird empfohlen, gereinigtes oder destilliertes Wasser zum Befüllen des Luftbefeuchters zu verwenden. Vermeiden Sie die Verwendung von Wasser mit hohem Mineralgehalt, wie z. B. Leitungswasser.
	Reinigen des Luftbefeuchters.

<b>Problem</b>	<b>Mögliche Lösung</b>
Aus der Basis tritt Nebel aus.	Stellen Sie sicher, dass der Wassertank richtig platziert ist.
Aus dem Luftbefeuchter tritt Wasser aus.	Schütteln Sie den Luftbefeuchter nicht.
	Stellen Sie den Luftbefeuchter auf eine flache, ebene Oberfläche.
	Überprüfen Sie den Wassertank auf undichte Stellen. Bei undichten Stellen wenden Sie sich bitte an die Govee-Kundenbetreuung.
Im Luftbefeuchter bildet sich Schimmel.	Reinigen Sie den Wassertank und die Basiskammer regelmäßig.
Ätherisches Öl hat wenig oder keinen Geruch.	Fügen Sie mehr ätherisches Öl hinzu. Für beste Ergebnisse verwenden Sie reines ätherisches Öl.
Die Luftfeuchtigkeit in meinem Zimmer ändert sich nicht.	Wählen Sie eine höhere Nebelstufe.
	Abhängig von Ihrer Umgebung kann es länger dauern, bis der Luftbefeuchter Ihre Luft befeuchtet.
	Das Zimmer ist möglicherweise größer als der Wirkungsbereich des Luftbefeuchters. Wenn der Raum größer als 27 m <sup>2</sup> ist, ist der Luftbefeuchter nicht so effektiv.
Das Nachtlicht kann nicht über die App eingeschaltet oder eingestellt werden.	Prüfen Sie, ob die App mit dem Luftbefeuchter verbunden ist.
	Wenn sich das Nachtlicht immer noch nicht bedienen lässt, wenn die App und der Luftbefeuchter verbunden sind, wenden Sie sich bitte an den Govee-Kundendienst.

## Für App und Konnektivität

1. Verbindung zur Govee Home-App nicht möglich.

- Vergewissern Sie sich, dass Ihr Smartphone eingeschaltet und nicht mit anderen Bluetooth-Geräten verbunden ist.
- Aktivieren Sie die Standortdienste des Smartphones.
- Versuchen Sie, eine Verbindung mit einem anderen Smartphone herzustellen.
- Stellen Sie sicher, dass Ihre App auf die neueste Version aktualisiert ist.
- Stellen Sie sicher, dass Sie eine Verbindung zum 2,4-GHz-Netzwerk Ihres WLAN-Routers herstellen und dass das Netzwerk ordnungsgemäß funktioniert.
- Stellen Sie sicher, dass das von Ihnen eingegebene WLAN-Passwort korrekt ist.
- Verringern Sie den Abstand zwischen dem Luftbefeuchter, dem WLAN-Router und dem Smartphone.
- Stellen Sie sicher, dass sich Ihr Luftbefeuchter und der WLAN-Router nicht in der Nähe von Geräten befinden, die elektromagnetische Strahlung erzeugen (z. B. Mikrowellenherde, Kühlschränke usw.)
- Wenn Sie ein VPN verwenden, schalten Sie es aus und schließen Sie dann den Luftbefeuchter an.
- Deaktivieren Sie die Portal-Authentifizierung für Ihr WLAN-Netzwerk. Wenn die Portal-Authentifizierung aktiviert ist, kann der Luftbefeuchter nicht auf Ihr WLAN-Netzwerk zugreifen und die Einrichtung schlägt fehl. Portal-Authentifizierung bedeutet, dass Sie sich über eine Webseite bei Ihrem WLAN-Netzwerk anmelden müssen, bevor Sie das Internet nutzen können.

2. Das Gerät kann auf der App-Seite „Bluetooth-Gerät in der Nähe“ nicht gefunden werden.
  - Der Luftbefeuchter ist möglicherweise mit einem anderen Smartphone verbunden.  
Trennen Sie ihn zuerst vom anderen Smartphone.
3. Der Luftbefeuchter ist offline.
  - Stellen Sie sicher, dass der Luftbefeuchter angeschlossen und eingeschaltet ist, und aktualisieren Sie dann „Meine Geräte“ in der Govee Home-App, indem Sie auf dem Bildschirm nach unten wischen
  - Stellen Sie sicher, dass Ihr Router mit dem Internet verbunden ist und die Netzwerkverbindung Ihres Smartphones funktioniert. Wenn das WLAN-Passwort geändert wurde, geht der Luftbefeuchter automatisch offline. Versuchen Sie, ihn erneut mit dem Netzwerk zu verbinden.
  - Löschen Sie den Offline-Luftbefeuchter aus der Govee Home-App, fügen Sie den Luftbefeuchter dann hinzu und konfigurieren Sie ihn erneut in der App.

## Anhang

### Kundendienst

-  Garantie: 12-monatige beschränkte Garantie
-  Support: Lebenslange technische Unterstützung
-  E-Mail: [support@govee.com](mailto:support@govee.com)
-  Offizielle Website: [www.govee.com](http://www.govee.com)
-  @Govee    @govee\_official    @govee.official
-  @Goveeofficial    @Govee.smarthome

### Technische Daten

Stromversorgung	100-240 V Wechselstrom 50/60 Hz
Nennleistung	19W
Fassungsvermögen des Wassertanks	0,79 gal/3L
Nebelausstoß	Max. Kühlnebel: 220 ml/Std
Effektive Reichweite	10–27 m <sup>2</sup> <b>Hinweis :</b> Effektiv für größere Räume, aber die Befeuchtung dauert länger.
Geräuschpegel	≤24dB
Maße des Luftbefeuchters	7,6 x 6,1 x 11,7 Zoll / 19,4 x 15,5 x 29,7 cm
Gewicht des Luftbefeuchters	0,98 kg

## Contenus

### Consignes de sécurité

29

Sécurité générale

Adaptateur et cordon d'alimentation

### Contenu de la boîte

30

### Introduction

31

Noms de pièces

Fonctions et commandes

État du voyant

État de la veilleuse

### Démarrage

34

### Remplissage et re-remplissage

34

### Huiles essentielles (en option)

35

### Application Govee Home

36

Téléchargement de l'Application Govee Home

Association à l'Application Govee Home

### Entretien et maintenance

37

Nettoyage de votre humidificateur

Détartrage de votre humidificateur intelligent

Rangement

### Dépannage

40

Pour l'humidificateur

Pour l'application et la connectivité

### Annexe

42

Service après-vente

Caractéristiques techniques

Informations relatives à la

conformité

# LIRE ET ENREGISTRER CES INSTRUCTIONS



## Consignes de sécurité

### Sécurité générale

- N'utilisez l'humidificateur que comme décrit dans ce manuel.
- Cet appareil peut être utilisé par des enfants âgés de plus de 8 ans et par des personnes aux capacités physiques, sensorielles ou mentales réduites, ou manquant d'expérience et de connaissances, s'ils ont reçu une supervision ou des instructions concernant l'utilisation de l'appareil en toute sécurité et s'ils comprennent les risques encourus. Il est interdit aux enfants de jouer avec l'appareil. Le nettoyage et l'entretien par l'utilisateur ne doivent pas être effectués par des enfants sans supervision.
- Si le cordon d'alimentation est endommagé, il doit être remplacé par le fabricant, son agent de service ou des personnes de qualification similaire afin d'éviter tout risque lié à la sécurité.
- Pour réduire le risque d'incendie, de choc électrique ou d'autres blessures, suivez toujours toutes les instructions et les directives de sécurité.
- Placez l'humidificateur et le cordon de manière à ce qu'ils ne soient pas renversés. Ne le placez pas près de gros meubles ou dans des endroits très fréquentés.
- N'essayez pas de démonter l'humidificateur ou ses composants.
- Pour éviter tout risque de choc électrique, débranchez toujours l'humidificateur avant de le nettoyer ou de détacher le réservoir d'eau de la base.
- Ne placez pas l'humidificateur à proximité de sources de chaleur telles que des plaques de cuisson, des fours ou des radiateurs.
- Ne placez pas l'humidificateur directement sur des tapis ou des moquettes.
- N'utilisez pas de pièces d'humidificateur non Govee comme pièces de rechange pour ce produit.
- Ne couvrez pas la buse lorsque l'humidificateur est en marche, car cela pourrait endommager l'humidificateur.
- Retirez le réservoir d'eau de la base avant de déplacer l'humidificateur.
- Ne plongez pas la base de l'humidificateur, le cordon d'alimentation ou la fiche dans l'eau.
- N'ajoutez rien d'autre que de l'eau propre et des huiles essentielles dans le réservoir d'eau.
- Ne pas utiliser à des fins commerciales. Usage domestique uniquement.
- N'utilisez pas l'humidificateur dans des environnements humides. Ne laissez pas d'eau ou d'autres liquides pénétrer dans l'orifice d'aération.
- Si l'humidificateur n'est pas utilisé pendant une période prolongée, il doit être éteint et débranché.
- N'utilisez pas de détergents pour nettoyer l'humidificateur. N'utilisez que du vinaigre blanc distillé.
- Si l'humidificateur est endommagé ou ne fonctionne pas correctement, cessez de l'utiliser et contactez immédiatement le service client.
- Sachez que des niveaux d'humidité élevés peuvent favoriser la croissance d'organismes biologiques dans l'environnement.

- Ne laissez pas la zone autour de l'humidificateur devenir humide ou mouillée. En cas d'humidité, baissez la sortie de l'humidificateur. Si le volume de sortie de l'humidificateur ne peut pas être baissé, utilisez l'humidificateur par intermittence. Ne laissez pas les matériaux absorbants, tels que la moquette, les rideaux, les tentures ou les nappes, devenir humides.
- Débranchez l'appareil pendant le remplissage et le nettoyage.
- Ne jamais laisser d'eau dans le réservoir lorsque l'appareil n'est pas utilisé.
- Videz et nettoyez l'humidificateur avant de le ranger. Nettoyez l'humidificateur avant la prochaine utilisation.

## Avertissement :

Les micro-organismes qui peuvent être présents dans l'eau ou dans l'environnement où l'appareil est utilisé ou stocké, peuvent se développer dans le réservoir d'eau et être projetés dans l'air, entraînant des risques sanitaires très graves lorsque l'eau n'est pas renouvelée et que le réservoir n'est pas correctement nettoyé tous les 3 jours.

## Adaptateur et cordon d'alimentation

- **Pour NOUS :** Cet appareil est équipé d'une fiche polarisée (une lame est plus large que l'autre). Afin de réduire le risque de choc électrique, cette fiche est conçue pour être insérée dans une prise polarisée dans un seul sens. Si la fiche ne s'insère pas complètement dans la prise, inversez la fiche. Si elle n'est toujours pas adaptée, contactez un électricien qualifié. Ne tentez pas de contourner cette fonction de sécurité.
- Placez l'humidificateur près de la prise électrique à laquelle il est branché.
- Ne placez jamais le cordon à proximité d'une source de chaleur.
- Ne recouvrez pas le cordon d'un tapis, d'une moquette ou d'un autre revêtement. Ne placez pas le cordon sous des meubles ou des appareils électroménagers.
- Ne placez pas le cordon dans des endroits où les gens se déplacent fréquemment. Placez le cordon dans des endroits où il ne risque pas de faire trébucher.
- Utilisez uniquement l'adaptateur secteur fourni d'origine.
- Si le cordon de l'adaptateur secteur est endommagé, il doit être remplacé par des personnes qualifiées afin d'éviter tout risque de panne électrique ou d'incendie.
- Ne manipulez pas le cordon d'alimentation ou la fiche avec des mains mouillées. Conservez le cordon d'alimentation et la fiche à l'écart des liquides.

## Contenu de la boîte

Article	Quantité
Humidificateur	1
Brosse de nettoyage	1
Guide de démarrage rapide	1
Manuel d'utilisation	1

# Introduction

## Noms de pièces

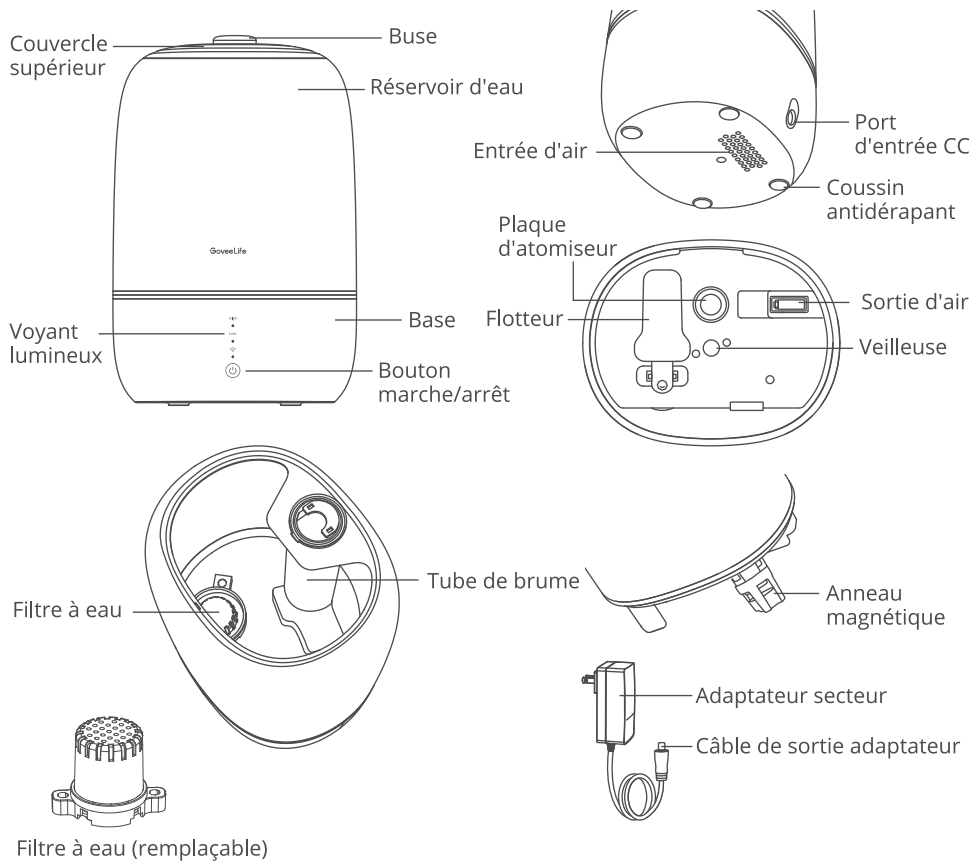

## Fonctions et commandes

Vous pouvez accéder à d'autres fonctionnalités sur l'Application Govee Home.

High



Low







## Bouton marche/arrêt

Touchez pour mettre sous tension ou hors tension.

Remarque :

- Lorsque l'humidificateur est hors tension, son ventilateur continue de tourner pendant 15 secondes pour éliminer toute brume interne afin d'éviter l'accumulation de vapeur d'eau susceptible d'affecter la durée de vie de l'humidificateur.
- Suivez les instructions de l'application pour appuyer sur le bouton marche/arrêt lors de l'association avec l'application.

### Réglage du niveau de brume

- Appuyez à plusieurs reprises pour faire défiler les paramètres de brumisation suivants : niveaux de brume faible et élevé, mode Personnalisé/Arrêt.
- Si l'humidificateur est connecté au thermo-hygromètre Govee, touchez à plusieurs reprises pour parcourir les paramètres de brumisation suivants : niveaux de brume faible et élevé, mode Automatique/Arrêt.

**Mode Automatique** : dans ce mode, l'humidificateur ajuste automatiquement le débit de

Remarque :

- En mode Auto, l'humidificateur commence à brumiser lorsque l'humidité est inférieure à la valeur cible. Lorsque le commutateur d'arrêt automatique est activé dans l'application et que la valeur d'humidité cible est atteinte, l'humidificateur cesse de brumiser.
- D'autres paramètres du mode Auto sont accessibles dans l'application.
- Il est recommandé d'utiliser l'humidificateur avec le thermo-hygromètre Govee pour vous offrir une meilleure expérience d'humidité constante.

### Veilleuse sous tension/hors tension

Appuyez sur le bouton marche/arrêt pendant 2 secondes pour mettre la veilleuse sous tension/hors tension.

### Fonction de récupération

Appuyez sur le bouton marche/arrêt pendant 10 secondes jusqu'à ce que l'indicateur sur l'écran d'affichage clignote une fois pour effacer tous les paramètres par défaut et restaurer les paramètres d'usine. En même temps, effacez les rappels de nettoyage et déconnectez-vous du Bluetooth ainsi que du Wi-Fi.

**Remarque** : Après avoir restauré l'humidificateur aux paramètres d'usine, accédez à la page « Mes appareils » de l'application pour supprimer d'abord cet humidificateur, sinon il ne pourra plus être ajouté à l'application.

### Fonction mémoire

L'humidificateur conserve ses paramètres précédents lorsqu'il est mis hors tension (tels que le niveau de brume, le mode et la connexion Wi-Fi). Lorsqu'il est remis sous tension, les paramètres reprennent.

## État du voyant

Voyant	État de fonctionnement	État de la lumière
<ul style="list-style-type: none"> <li>● High</li> </ul>	Le niveau de brume élevé est activé	Blanc uni
<ul style="list-style-type: none"> <li>● Low</li> </ul>	Le niveau de brume faible est activé	Blanc uni
<ul style="list-style-type: none"> <li>● High</li> <li>● Low</li> </ul>	Le mode Personnalisé/le mode Automatique est activé <b>Remarque :</b> Si l'humidificateur est connecté au thermo-hygromètre Govee, le mode Automatique sera activé.	Blanc uni (les deux)
	Prêt pour une connexion Wi-Fi	Clignotement lent en blanc
	Connexion Wi-Fi en cours	Clignotement rapide de blanc
	Connexion Wi-Fi établie	Blanc uni

## État de la veilleuse

Alerte sans eau	Si l'appareil manque d'eau pendant le fonctionnement, il arrêtera la brumisation. La veilleuse clignotera trois fois en rouge et reprendra l'état de fonctionnement précédent. <b>Remarque :</b> La fonction veilleuse est toujours disponible lorsque l'appareil manque d'eau.
	Lorsque l'appareil est en veille, la veilleuse clignote trois fois en rouge après que vous ayez cliqué sur le bouton marche/arrêt, et l'appareil ne peut pas être allumé.
Réservoir d'eau Alerte mal placée	Si le réservoir d'eau est retiré pendant le fonctionnement, l'humidificateur cessera de brumiser et la veilleuse cessera de fonctionner. Si le réservoir d'eau est mis en place dans les trois minutes, l'humidificateur et la veilleuse reprendront automatiquement l'état de fonctionnement précédent.
	When the device is on standby, the night light will flash red three times after you click the power button, and the device cannot be turned on.

**Remarque :** Vous trouverez des solutions pour les exceptions aux fonctionnalités dans la section Dépannage.

## Démarrage

1. Retirez tous les emballages, le ruban adhésif transparent et la mousse de protection.
2. Nettoyez le réservoir d'eau avant d'utiliser l'humidificateur pour la première fois.
3. Placez l'humidificateur sur une surface dure, plane et résistante à l'eau et à au moins 12 pouces (30 cm) de tout mur.

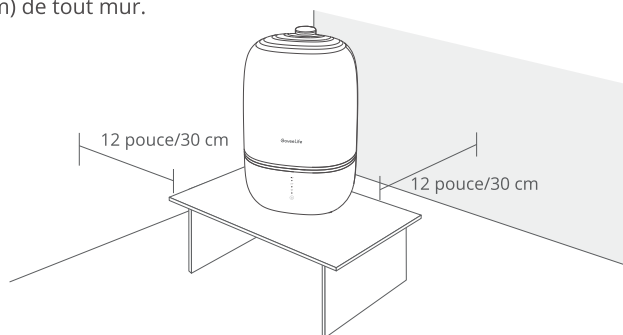

4. Éloignez la brume des murs, des meubles, de la literie, des autres appareils électroménagers et des appareils électroniques.

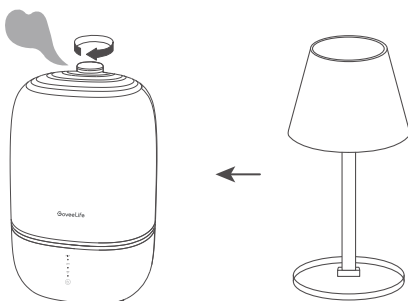

## Remplissage et re-remplissage

**Remarque :** Veuillez changer l'eau au moins une fois tous les deux jours pour éviter la prolifération des bactéries.

1. Tenez la buse et tirez-la vers le haut pour retirer le couvercle du réservoir d'eau.
2. Remplissez le réservoir d'eau à température ambiante, et non d'eau tiède ou chaude.

**Remarque :** Il est recommandé de remplir le réservoir avec de l'eau purifiée ou distillée au lieu de l'eau du robinet, ce qui peut entraîner la formation de poussière blanche (minéraux séchés) sur les surfaces.

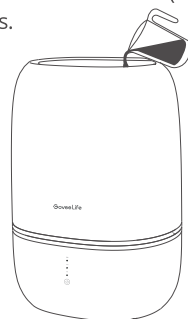

3. Remplacez le couvercle du réservoir d'eau.

### Mise en garde

**Ne remplissez pas au-delà de la ligne d'eau maximale du réservoir.**

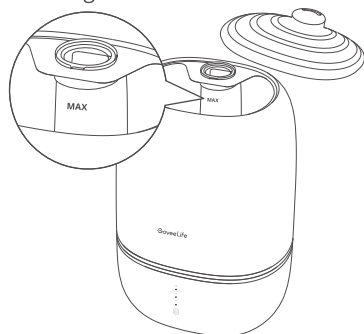

**Ne remplissez pas d'eau le tube de brumisation ou la base.**

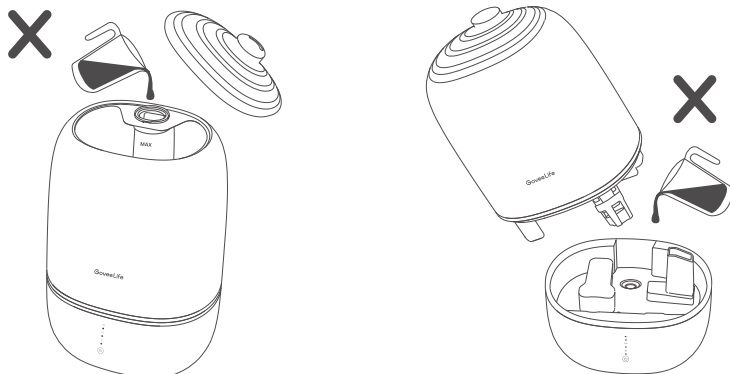

## Huiles essentielles (en option)

Ajoutez 10 à 15 gouttes d'huiles essentielles dans le chambre de base.

Remarque :

- Il est recommandé d'utiliser des huiles essentielles pures pour obtenir les meilleurs résultats.
- Pour un meilleur effet d'aromathérapie, éliminez les huiles essentielles restantes avant d'en ajouter de nouvelles.
- Ne mélangez pas les huiles essentielles pendant l'utilisation.

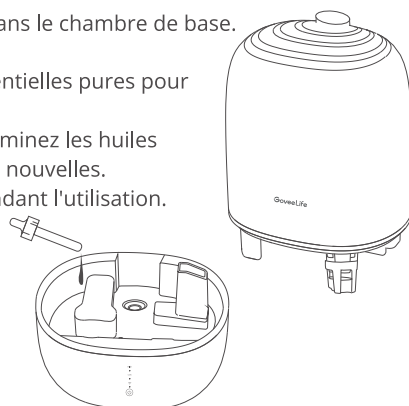

# Application Govee Home

Vous pouvez accéder à d'autres fonctionnalités sur l'Application Govee

## Téléchargement de l'Application Govee Home

Pour télécharger l'Application Govee Home, scannez le code QR ou recherchez « Govee » sur Apple App Store® (iOS) ou Google Play Store (Android).



Govee Home App



Remarque :

- Choisissez « Autoriser » pour les autorisations demandées lorsque vous ouvrez l'Application Govee Home pour la première fois. Ces autorisations permettent aux fonctionnalités intégrées dans l'application de fonctionner normalement et ne sont pas utilisées pour enregistrer des informations à caractère personnel et à caractère privé.

En raison de mises à jour permanentes, l'Application Govee Home peut être légèrement différente de celle présentée dans ce manuel. En cas de différence, suivez toujours les instructions intégrées à l'application.

## Association à l'Application Govee Home

1. Activez le Bluetooth de votre smartphone. Connectez-vous au réseau 2,4 GHz de votre routeur Wi-Fi. 5 GHz n'est pas pris en charge.
2. Les utilisateurs d'Android activent les services de localisation ; les utilisateurs d'IOS choisissent Localisation ->Toujours activé dans la fenêtre contextuelle lors de l'ajout d'appareils.

Remarque :

- Pour les utilisateurs IOS, si vous choisissez Emplacement->Jamais, cela peut entraîner des exceptions de notifications/alertes.
  - Il est recommandé de suivre Paramètres -> Govee Home -> Location -> Toujours activé pour obtenir la meilleure expérience.
  - Govee Home NE collectera, n'utilisera ni ne partagera votre position de quelque manière que ce soit.
3. Ouvrez l'Application Govee Home, appuyez sur l'icône « + » dans le coin supérieur droit et recherchez « H7140 ».
  4. Appuyez sur l'icône de l'appareil et suivez les instructions de l'application pour terminer la connexion Bluetooth et Wi-Fi.

Remarque :

- Méthode pour désactiver la connexion Bluetooth et Wi-Fi : Appuyez sur le bouton marche/arrêt et maintenez-le enfoncé pendant 10 s pour restaurer les paramètres d'usine de l'appareil, puis accédez à la page « Mes appareils » de l'application pour supprimer d'abord cet humidificateur, sinon il ne pourra plus être ajouté à l'application.

- Vous pouvez utiliser l'Application Govee Home pour connecter votre humidificateur à Amazon Alexa ou à Google Assistant. Suivez les instructions de l'application pour vous connecter à chaque assistant vocal.
- L'Application Govee Home est continuellement mise à jour et ses fonctionnalités sont enrichies.

## Entretien et maintenance

### Remarque :

- Tous les travaux d'entretien doivent être effectués sur une surface résistante à l'eau, comme un comptoir de cuisine.
- Utilisez un mouchoir ou un chiffon pour nettoyer régulièrement les buses.
- Si vous n'utilisez pas l'humidificateur pendant 1 semaine ou plus, ne laissez pas d'eau à l'intérieur. Nettoyez et séchez plutôt l'humidificateur.

### Filter à eau:

- Il est recommandé de changer le filtre à eau tous les deux mois.

**Remarque:** Alignez les trous du filtre à eau avec les chevilles rondes à l'intérieur du réservoir d'eau pour le fixer ou le détacher.

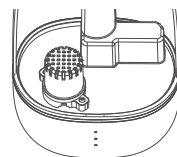

## Nettoyage de votre humidificateur

Il est recommandé de nettoyer le réservoir d'eau et la base tous les 2 à 3 jours ou lorsque vous êtes prêt à le ranger.

### Remarque :

- Ne plongez jamais la base dans l'eau ou d'autres liquides.
- Ne placez aucune pièce de l'humidificateur dans un lave-vaisselle.
- N'utilisez pas de détergents pour nettoyer l'humidificateur.

1. Débranchez l'humidificateur de l'alimentation électrique avant de le nettoyer.
2. Retirez le couvercle du réservoir d'eau et lavez-le.
3. Sortez le réservoir d'eau et videz l'eau qui s'y trouve.

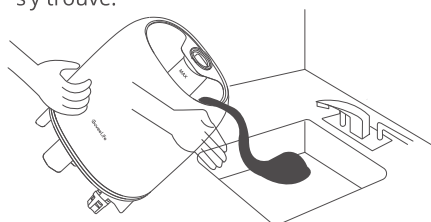
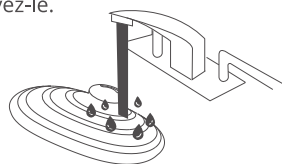

4. Rincez le réservoir et la chambre de base avec de l'eau à température ambiante.

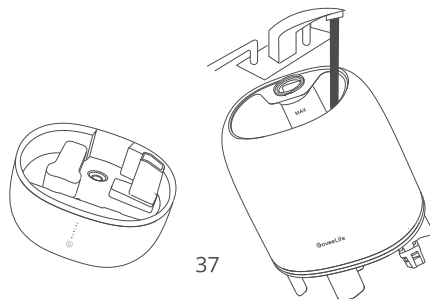

5. Séchez toutes les pièces avec un chiffon. Assurez-vous que chaque pièce est en place avant de l'utiliser ou de la ranger.

### Mise en garde

Ne laissez pas l'eau pénétrer dans l'entrée ou la sortie d'air, car cela pourrait endommager les composants internes. Si de l'eau pénètre accidentellement dans l'entrée ou la sortie, placez la base dans un endroit ventilé pour la sécher avant de l'utiliser.

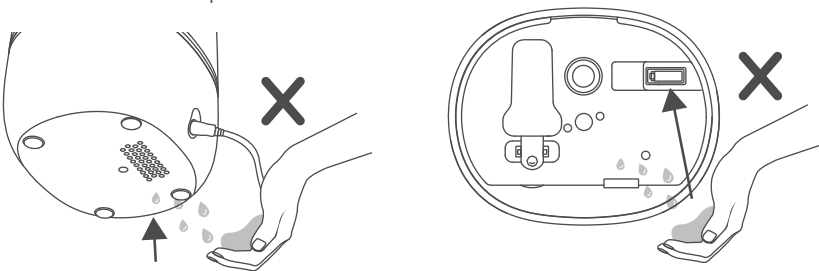

### Détartrage de votre humidificateur intelligent

Pour détartrer l'humidificateur (éliminer les accumulations de minéraux) :

1. Remplissez le réservoir avec 1,5 tasses / 355 ml de vinaigre blanc distillé.
2. Mettez le couvercle du réservoir et faites remuer le vinaigre tout autour du réservoir.

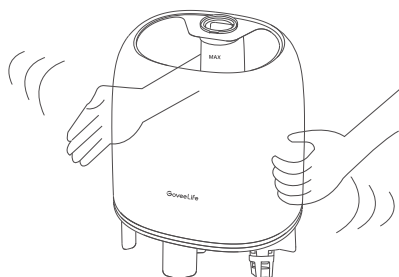

3. Placez le réservoir sur la base et laissez-le reposer pendant 15 à 20 minutes jusqu'à ce que le vinaigre détache les dépôts de tartre.

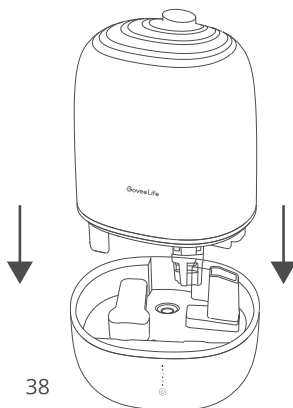

4. Retirez le réservoir et son couvercle et versez tout le vinaigre.

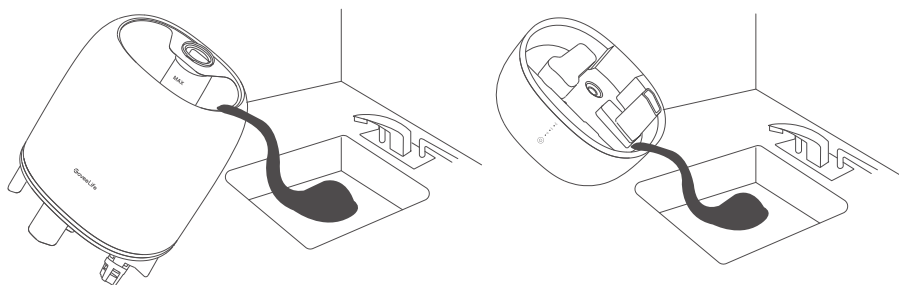

5. Utilisez un chiffon doux et la brosse de nettoyage fournie pour éliminer le tartre de toutes les pièces.

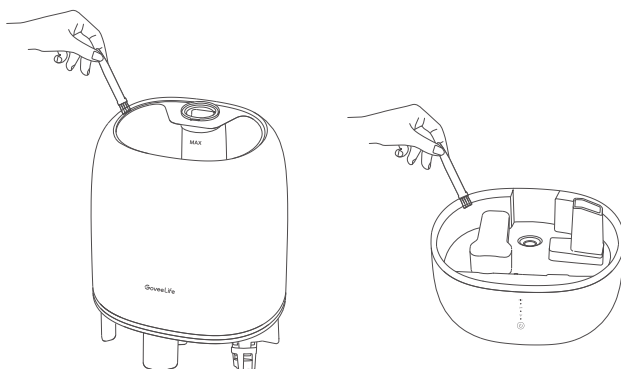

6. Rincez toutes les parties jusqu'à ce que l'odeur de vinaigre ait complètement disparu.

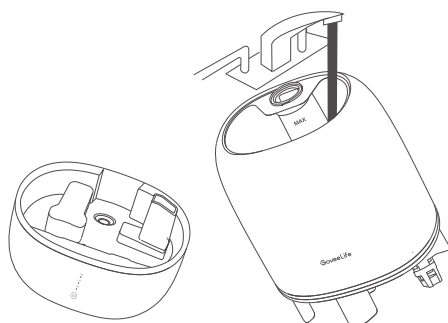

7. Séchez complètement toutes les pièces avec un chiffon avant de remonter ou de ranger l'humidificateur.

## Rangement

Suivez les instructions de nettoyage et séchez complètement toutes les pièces avant de ranger l'humidificateur dans un endroit frais et sec.



# Dépannage

## Pour l'humidificateur

La section de dépannage ci-dessous est destinée à résoudre les questions les plus fréquentes concernant l'unité d'humidification. Si votre problème persiste, veuillez contacter le service client.

Problème	Solution probable
L'humidificateur ne s'allume pas/ne s'éteint pas normalement.	Branchez l'humidificateur à une prise de courant en état de marche et mettez-le en marche.
	Ajoutez de l'eau purifiée ou distillée dans le réservoir d'eau.
Peu ou pas de brume qui s'échappe.	Nettoyez la plaque de l'atomiseur pour éviter que de la poussière blanche ne s'y accumule.
	Remplissez le réservoir d'eau.
	Choisissez un niveau de brume plus élevé.
	Il est possible que le compartiment de la base contienne trop d'eau. Videz le compartiment de la base, remplissez le réservoir d'eau (pas le compartiment de la base) et placez le réservoir d'eau correctement sur la base.
	Nettoyez l'humidificateur. Assurez-vous que les buses ne sont pas bloquées ou obstruées.
	Assurez-vous que l'humidificateur est sur une surface plane.
	Si le réservoir d'eau ou la base ont été lavés avec du détergent, rincez soigneusement à l'eau claire pour éliminer tout détergent.
L'humidificateur produit une odeur inhabituelle.	Si vous avez déjà ajouté des huiles essentielles dans le réservoir d'eau, versez l'eau restante et lavez le réservoir et la base. Après cela, ajoutez de l'eau purifiée dans le réservoir.
	Si l'humidificateur est neuf, débranchez et rincez toutes les pièces, puis placez-les dans un endroit frais et sec pendant 12 heures.
L'humidificateur fait un bruit fort ou inhabituel.	Assurez-vous que le réservoir d'eau est bien en place.
	Réglez le niveau de brume sur un réglage inférieur.
	Videz le compartiment de la base. Remplissez le réservoir d'eau (pas le compartiment de la base) et placez le réservoir d'eau correctement sur la base.
	L'humidificateur peut présenter un dysfonctionnement. Arrêtez d'utiliser l'humidificateur et contactez l'assistance clientèle.
De la poussière blanche apparaît autour de l'humidificateur.	Il est recommandé d'utiliser de l'eau purifiée ou distillée pour remplir l'humidificateur. Évitez d'utiliser de l'eau à forte teneur en minéraux, comme l'eau du robinet.
	Nettoyez l'humidificateur.

Problème	Solution probable
De la brume s'échappe de la base.	Assurez-vous que le réservoir d'eau est bien placé.
De l'eau s'échappe de l'humidificateur.	Ne secouez pas l'humidificateur.
	Assurez-vous de placer l'humidificateur sur une surface plane et horizontale.
	Vérifiez que le réservoir d'eau ne présente aucune fuite. S'il y a des fuites, contactez le service client de Govee.
La moisissure se développe à l'intérieur de l'humidificateur.	Nettoyez régulièrement le réservoir d'eau et le compartiment de base.
L'huile essentielle a peu ou pas d'odeur.	Ajouter de l'huile essentielle. Pour de meilleurs résultats, utilisez de l'huile essentielle pure.
Le taux d'humidité ne change pas dans ma chambre.	Choisissez un niveau de brume plus élevé.
	En fonction de votre environnement, l'humidificateur peut prendre plus de temps pour humidifier votre air.
	La pièce peut être plus grande que la portée effective de l'humidificateur. Si la pièce fait plus de 27 m <sup>2</sup> /290 pieds <sup>2</sup> , l'humidificateur ne sera pas aussi efficace.
La veilleuse ne peut pas être allumée ou réglée via l'application.	Vérifiez si l'application est connectée à l'humidificateur.
	Si la veilleuse ne peut toujours pas fonctionner lorsque l'application et l'humidificateur sont connectés, veuillez contacter le service client Govee.

## Pour l'application et la connectivité

1. Impossible de se connecter à l'Application Govee Home.

- Assurez-vous que votre smartphone est sous tension et qu'il n'est pas connecté à d'autres appareils Bluetooth.
- Activez les services de localisation du smartphone.
- Essayez de vous connecter avec un autre smartphone.
- Assurez-vous de disposer de la dernière version de votre application.
- Assurez-vous que vous vous connectez au réseau 2,4 GHz de votre routeur Wi-Fi et que le réseau fonctionne correctement.
- Assurez-vous que le mot de passe Wi-Fi que vous avez saisi est correct.
  - Réduisez la distance entre l'humidificateur, le routeur Wi-Fi et le smartphone.
- Assurez-vous que votre humidificateur et le routeur Wi-Fi sont éloignés d'appareils produisant des rayonnements électromagnétiques (par exemple, fours à micro-ondes, réfrigérateurs, etc.)
- Si vous utilisez un VPN, essayez de le désactiver, puis de connecter l'humidificateur.
- Désactivez le portail d'authentification de votre réseau Wi-Fi. Si l'authentification du portail est activée, l'humidificateur ne pourra pas accéder à votre réseau Wi-Fi et l'installation échouera. Un portail d'authentification signifie que vous devez vous connecter à votre réseau Wi-Fi à travers une page web avant de pouvoir accéder à Internet.

2. Impossible de trouver l'appareil sur la page Appareil Bluetooth à proximité de l'application.
  - L'humidificateur peut être connecté à un autre smartphone. Déconnectez-le d'abord de l'autre smartphone.
3. L'humidificateur est hors ligne.
  - Assurez-vous que l'humidificateur est branché et sous tension, puis actualisez « Mes appareils » dans l'Application Govee Home en balayant l'écran vers le bas.
  - Assurez-vous que votre routeur est connecté à Internet et que la connexion réseau de votre smartphone fonctionne. Si le mot de passe Wi-Fi a été modifié, l'humidificateur se met automatiquement hors ligne. Essayez de le reconnecter au réseau.
  - Supprimez l'humidificateur hors ligne de l'Application Govee Home, puis ajoutez et reconfigurez à nouveau l'humidificateur dans l'application.

## Annexe

### Service après-vente

 Garantie : Garantie limitée de 12 mois

 Support : Technique de support à vie

 Email : support@govee.com

 Site officiel : www.govee.com

 @Govee  @govee\_official  @govee.official

 @Goveeofficial  @Govee.smarthome

### Caractéristiques techniques

Alimentation	100 à 240 V CA 50/60 Hz
Puissance nominale	19W
Capacité du réservoir d'eau	0,79 gal/3L
Sortie vapeur	Brume fraîche maximale : 220 ml/h
Portée efficace	107 à 290 ft <sup>2</sup> /10 à 27 m <sup>2</sup> <b>Remarque :</b> Efficace pour les grandes pièces, mais l'humidification prendra plus de temps.
Niveau de bruit	≤24dB
Dimensions de l'humidificateur	7,6 x 6,1 x 11,7 po / 19,4 x 15,5 x 29,7 cm
Poids de l'humidificateur	3,52 lb / 1,6 kg

## Índice

### Instrucciones de seguridad

43

Seguridad genera

Adaptador y cable de corriente

### Contenido de la caja

44

### Introducción

45

Nombres de las partes

Funciones y controles

Indicador de estado

Estado de la luz nocturna

### Guía de inicio

48

### Llenado y recarga

48

### Aceites esenciales (opcional)

49

### Aplicación Govee Home

50

Cómo descargar la aplicación Govee Home

Cómo emparejar la aplicación Govee Home

### Cuidado y mantenimiento

51

Limpieza del humidificador

Descalcificación del humidificador inteligente

Almacenamiento

### Solución de problemas

54

Para el humidificador

Para la aplicación y la conectividad

### Apéndice

56

Servicio de atención posventa

Especificaciones

Cumplimiento normativo

# LEE Y GUARDA ESTAS INSTRUCCIONES



## Instrucciones de seguridad

### Seguridad general

- Utiliza el humidificador únicamente como se describe en este manual.
- Este aparato puede ser utilizado por niños a partir de los 8 años y por personas con capacidades físicas, sensoriales o mentales reducidas o con falta de experiencia y conocimiento en caso de haber recibido supervisión o instrucciones sobre el uso del aparato de forma segura y de comprender los posibles peligros. No dejes que los niños jueguen con el aparato. No dejes que los niños realicen la limpieza y el mantenimiento sin supervisión.
- Si el cable de alimentación está dañado, debe ser reemplazado por el fabricante, un agente u otra persona debidamente cualificada para evitar riesgos de seguridad.
- Sigue siempre todas las instrucciones y consejos de seguridad para evitar el riesgo de incendio, descarga eléctrica u otras lesiones.
- Coloca el humidificador y el cable de forma que no se puedan caer. No lo coloques cerca de muebles grandes o en zonas de mucho tránsito.
- No intentes desmontar el humidificador o sus componentes.
- Para evitar el riesgo de descarga eléctrica, desconecta el humidificador de la corriente antes de limpiarlo o desmontar el depósito de agua de la base.
- No coloques el humidificador cerca de fuentes de calor como estufas, hornos o radiadores.
- No coloques el humidificador directamente sobre alfombras o moquetas.
- No utilices piezas de humidificadores que no sean de Govee como piezas de repuesto para este producto.
- No cubras la tapa mientras el humidificador está encendido, ya que esto podría dañarlo.
- Retira el depósito de agua de la base antes de mover el humidificador.
- No sumerjas la base del humidificador, el cable de alimentación ni el enchufe en agua.
- Añade únicamente agua limpia y aceites esenciales en el depósito de agua.
- No apto para uso comercial. Solo para uso en interiores.
- No utilices el humidificador en ambientes húmedos. No dejes que entre agua u otros líquidos en la salida de aire.
- Si no se va a utilizar el humidificador durante un período de tiempo prolongado, debe apagarse y desconectarse de la corriente.
- No uses detergentes para limpiar el humidificador. Solo se recomienda el uso de vinagre blanco destilado.
- Si el humidificador está dañado o no funciona correctamente, deja de usarlo y ponte en contacto con el servicio de atención al cliente lo antes posible.
- Ten en cuenta que un nivel de humedad alto puede fomentar el crecimiento de organismos biológicos en el entorno.

- No dejes que el área alrededor del humidificador se humedezca o se moje. Si se genera humedad, reduce la potencia del humidificador. Si no se puede bajar el volumen del humidificador, utilízalo de manera intermitente. No dejes que los materiales absorbentes, como alfombras, cortinas, paños o manteles, se humedezcan.
- Desenchufa el aparato mientras lo llenas o lo limpias.
- No dejes agua en el depósito cuando el aparato no esté en uso.
- Vacía y limpia el humidificador antes de guardarlo. Limpia el humidificador antes de cada uso.

## Precaución:

Los microorganismos presentes en el agua o en el ambiente donde se utiliza o almacena el aparato pueden proliferar en el depósito de agua y expulsarse al aire, provocando graves riesgos para la salud en caso de no renovar el agua y si el depósito no se limpia correctamente cada 3 días.

## Adaptador y cable de alimentación

- **Para EE. UU. :** Este aparato tiene un enchufe polarizado (una clavija es más ancha que la otra). Para evitar el riesgo de descargas eléctricas, la clavija solo debe conectarse a una toma de corriente polarizada de un sentido. Si la clavija no encaja correctamente en el enchufe, dale la vuelta. Si sigue sin encajar, contacta con un electricista cualificado. No intentes puentear este método de seguridad.
- Coloca el humidificador cerca de la toma de corriente a la que está enchufado.
- No coloques el cable cerca de fuentes de calor. No cubras el cable con alfombras, moquetas o cualquier otro elemento. No coloques el cable debajo de muebles o electrodomésticos. Mantén el cable lejos de zonas de paso frecuente. Coloca el cable en lugares donde no pueda suponer un obstáculo.
- Utiliza únicamente el adaptador de corriente original provisto. Si el cable del adaptador de corriente está dañado, debe reemplazarlo personal cualificado para evitar riegos de descargas eléctricas o de incendio. No manipules el cable de alimentación ni la clavija con las manos mojadas. Mantén el cable de alimentación y la clavija lejos de líquidos.

## Contenido de la caja

Artículo	Cantidad
Humidificador	1
Cepillo de limpieza	1
Guía de inicio rápido	1
Manual del usuario	1

# Introducción

## Nombres de las partes

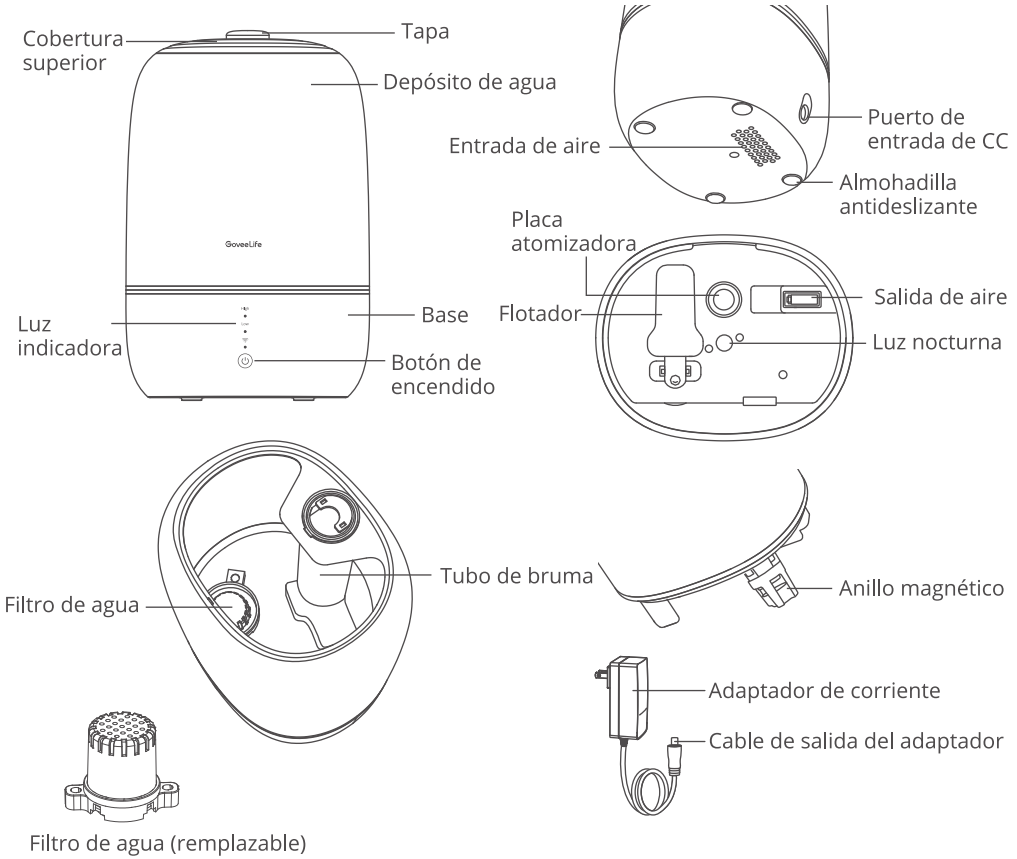

## Funciones y controles

Puedes acceder a características adicionales desde la aplicación Govee Home.

High



Low





## Botón de encendido/apagado

Tocar para encender/apagar.

**Nota:**

- Cuando se apague el humidificador, el ventilador seguirá girando durante 15 segundos para eliminar cualquier resto de bruma interna y evitar la acumulación de vapor de agua que pueda afectar a la vida útil del aparato.
- Sigue las instrucciones de la aplicación para pulsar el botón de encendido cuando se empareja con la aplicación.

### Ajustar el nivel de bruma

- Toca repetidamente para alternar entre las siguientes configuraciones de bruma: Nivel de bruma bajo, nivel de bruma alto, modo personalizado y apagado.
- Si el humidificador se ha conectado con el termohigrómetro Govee, toca repetidamente para alternar entre las siguientes configuraciones de bruma: Nivel de bruma bajo, nivel de bruma alto, modo automático y apagado.

**Modo automático:** En este modo, el humidificador ajustará automáticamente la salida de bruma para que la humedad ambiental pueda mantenerse cerca del valor objetivo.

**Remarque :**

- En el modo automático, el humidificador comenzará a emitir bruma cuando la humedad esté por debajo del valor objetivo. Cuando la opción de parada automática está habilitada en la aplicación y se alcanza el valor de humedad objetivo, el humidificador dejará de emitir bruma.
- Se puede acceder a más ajustes del modo automático desde la aplicación.
- Se recomienda utilizar el humidificador junto con el termohigrómetro Govee para disfrutar de una mejor experiencia de humidificación constante.

### Encender/apagar la luz nocturna

Pulsa el botón de encendido durante 2 segundos para encender o apagar la luz nocturna.

### Función de recuperación

Pulsa el botón de encendido durante 10 segundos hasta que el indicador en la pantalla parpadee una vez para borrar todos los ajustes predeterminados y restaurar los ajustes de fábrica. Al mismo tiempo, elimina los avisos de limpieza y desconecta el Bluetooth y el Wi-Fi.

**Nota:** Después de restaurar el humidificador a los ajustes de fábrica, ve a la página "Mis dispositivos" en la aplicación para eliminar este humidificador; de lo contrario, no se podrá volver a agregar a la aplicación.

### Función de memoria

El humidificador guardará los ajustes anteriores cuando se apague (nivel de bruma, modo, y conexión de red Wi-Fi). Cuando se vuelva a encender, la configuración se reanudará.



## Indicador de estado

Indicador	Estado activo	Estado de la luz
● High	Nivel de bruma alto activado	Blanca fija
● Low	Nivel de bruma bajo activado	Blanca fija
● High ● Low	Modo personalizado/modo automático activado <b>Nota:</b> Si el humidificador se ha conectado con el termohigrómetro Govee, se activará el modo automático.	Blanca fija (ambas)
	Listo para la conexión Wi-Fi	Parpadeo lento blanco
	El Wi-Fi se está conectando	Parpadeo rápido blanco
	El Wi-Fi está conectado	Blanca fija

## Estado de la luz nocturna

Alerta de falta de agua	Si el dispositivo se queda sin agua durante el funcionamiento, dejará de emitir bruma. La luz nocturna parpadeará en rojo tres veces y reanudará el estado de funcionamiento anterior. <b>Nota:</b> La función de luz nocturna sigue estando disponible aunque el dispositivo se esté quedando sin agua.
	Cuando el dispositivo esté en reposo, la luz nocturna parpadeará en rojo tres veces después de pulsar el botón de encendido, y el dispositivo no se podrá encender.
Alerta de depósito de agua mal colocado	Si se retira el depósito de agua durante el funcionamiento, el humidificador dejará de emitir bruma y la luz nocturna dejará de funcionar. Si se vuelve a colocar el depósito de agua en su sitio antes de tres minutos, el humidificador y la luz nocturna volverán al estado de funcionamiento anterior automáticamente.
	Cuando el dispositivo esté en reposo, la luz nocturna parpadeará en rojo tres veces después de pulsar el botón de encendido, y el dispositivo no se podrá encender.

**Nota :** puedes encontrar soluciones para errores de funciones en la sección Solución de problemas.

# Guía de inicio

1. Retira todo el embalaje, el celo y la espuma protectora.
2. Limpia el depósito de agua antes de usar el humidificador por primera vez.
3. Coloca el humidificador sobre una superficie rígida, plana y resistente al agua y a una distancia mínima de 30 cm (12 pulgadas) de las paredes.

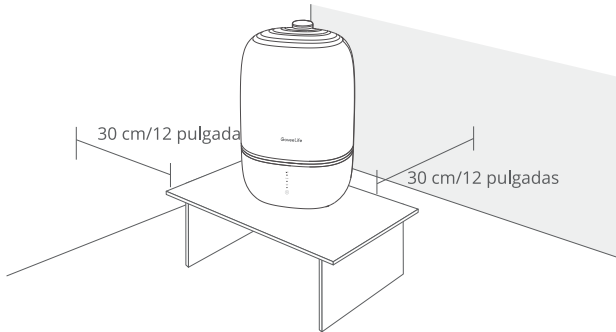

4. No dirijas la bruma directamente hacia paredes, muebles, ropa de cama u otros electrodomésticos y aparatos electrónicos.

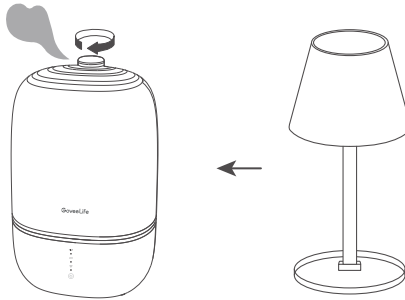

# Llenado y recarga

**Nota :** cambia el agua al menos una vez cada dos días para evitar que se generen bacterias

1. Tira de la boquilla hacia arriba para quitar la tapa del depósito de agua.

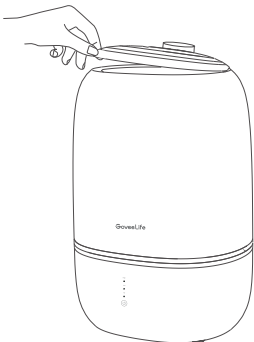

2. Llena el depósito con agua a temperatura ambiente, no con agua tibia ni caliente.

**Nota!:** Se recomienda llenar el depósito con agua purificada o destilada en lugar de agua del grifo, lo que podría generar polvo blanco (minerales secos) en las superficies.

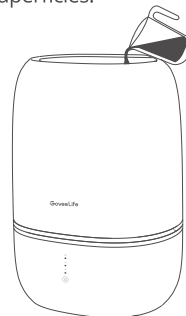

3. Vuelve a colocar la tapa del depósito de agua

### Precaución

Llena solo hasta la línea de agua máxima del depósito.

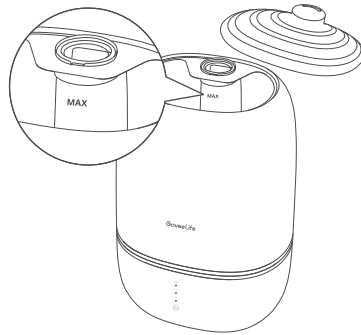

No llenes de agua el tubo de bruma ni la base.

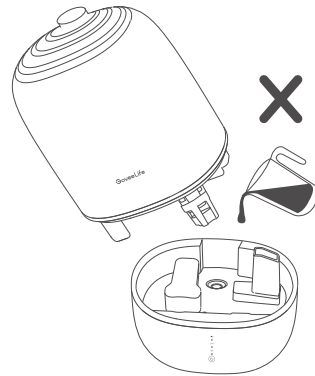
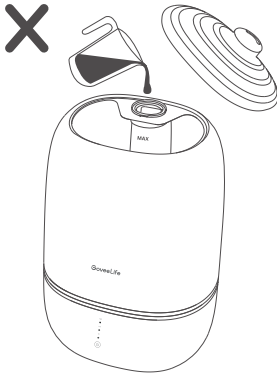

## Aceites esenciales (opcional)

Añade 10-15 gotas de aceites esenciales en la base.

**Nota:**

- Se recomienda usar aceite esencial puro para obtener mejores resultados.
- Para lograr un mejor efecto de aromaterapia, limpia los restos de aceites esenciales antes de agregar otros nuevos.
- No mezcles los aceites esenciales.



# Aplicación Govee Home

Puedes acceder a más funciones utilizando la aplicación Govee Home.

## Cómo descargar la aplicación Govee Home

Para descargar la aplicación Govee Home, escanea el código QR o busca "Govee" en la App Store® de Apple (iOS) o en Google Play Store (Android).



Aplicación Govee Home



**Nota:**

- Concédete los permisos necesarios a la aplicación Govee Home al abrirla por primera vez. Estos permisos no se usan para recabar información personal ni privada, sino que son necesarios para que las características de la aplicación funcionen correctamente.
- Debido a las constantes actualizaciones, la aplicación Govee Home puede tener una apariencia distinta a la que se muestra en este manual. En caso de encontrar diferencias, sigue las instrucciones que se muestran en la aplicación.

## Cómo emparejar la aplicación Govee Home

1. Enciende el Bluetooth de tu smartphone. Conéctate a la red Wi-Fi de 2,4 GHz. La red de 5 GHz no es compatible
2. Los usuarios de Android deben activar los servicios de ubicación; los usuarios de iOS deben seleccionar la opción Ubicación -> Siempre activada en la ventana emergente al agregar dispositivos.

**Nota:**

- Para usuarios de iOS, si se selecciona la opción Ubicación->Nunca, podrían producirse errores de notificaciones/alertas.
  - Se recomienda activar la opción Ajustes -> Govee Home -> Ubicación -> Siempre activada para disfrutar de la mejor experiencia.
  - Govee Home NO recopilará, usará ni compartirá tu ubicación en ningún caso.
3. Abre la aplicación Govee Home, toca el icono "+" en la esquina superior derecha y busca "H7140".
  4. Toca el icono del dispositivo y sigue las instrucciones de la aplicación para completar la conexión Bluetooth y Wi-Fi.

**Nota:**

- Cómo desactivar la conexión Bluetooth y Wi-Fi: Mantén pulsado el botón de encendido durante 10 segundos para restaurar el dispositivo a los ajustes de fábrica. Luego, ve a la página "Mis dispositivos" en la aplicación para eliminar este humidificador; de lo contrario, no se podrá volver a añadir a la aplicación.

- Puedes usar la aplicación Govee Home para conectar el humidificador a Amazon Alexa o el Asistente de Google. Sigue las instrucciones de la aplicación para conectar con los diferentes asistentes de voz.
- La aplicación Govee Home está en constante actualización y cada vez cuenta con más características.

## Cuidado y mantenimiento

### Nota :

- Todo el mantenimiento debe realizarse en una superficie resistente al agua, como la encimera de la cocina.
- Usa un pañuelo de papel o un paño para limpiar las tapas regularmente.
- Retira el agua del humidificador si no lo usas durante más de una semana. Limpia y seca el humidificador en lugar de dejar el agua.

### Filtro de agua:

- Se recomienda cambiar el filtro de agua cada dos meses

**Nota:** Alinea los orificios del filtro de agua con las clavijas redondas del depósito de agua para fijarlo o quitarlo.

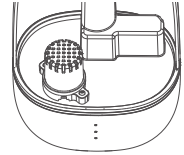

## Limpeza del humidificador

Se recomienda limpiar el depósito de agua y la base cada 2 o 3 días o cuando se vaya a guardar.

### Nota:

- Nunca sumerjas la base en agua o cualquier otro líquido.
- No metas ninguna parte del humidificador en un lavavajillas.
- No uses detergentes para limpiar el humidificador.

1. Desenchufa el humidificador de la corriente antes de limpiarlo.
2. Retira la cobertura del depósito de agua y lávala.
3. Saca el depósito de agua y retira el agua que quede dentro.

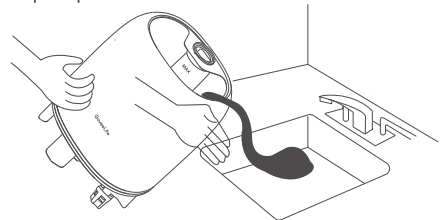
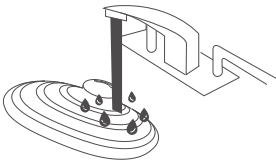

4. Enjuaga el depósito y la base con agua a temperatura ambiente.

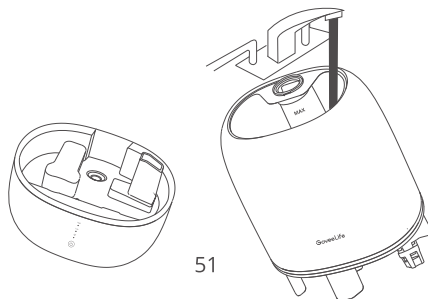

5. Seca todas las piezas con un paño. Asegúrate de que todas las piezas estén bien colocadas antes de usar o almacenar el aparato.

### Precaución

No dejes que entre agua en la entrada o la salida de aire, ya que se podrían dañar los componentes internos. Si entrase agua por accidente, coloca la base en un lugar ventilado para secarla antes de usar el aparato.

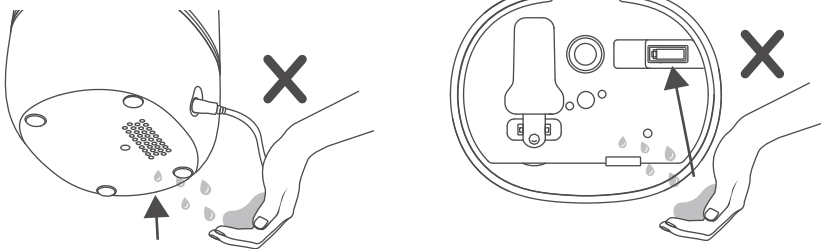

## Descalcificación del humidificador inteligente

Cómo descalcificar el humidificador (eliminar la acumulación de minerales):

1. Llena el depósito con 1,5 tazas/355 ml de vinagre blanco destilado.
2. Coloca la cubierta del depósito y rocía el vinagre alrededor del depósito.

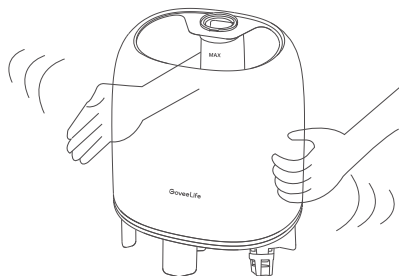

3. Coloca el depósito en la base y déjalo reposar entre 15 y 20 minutos hasta que el vinagre haga efecto sobre los restos de cal.

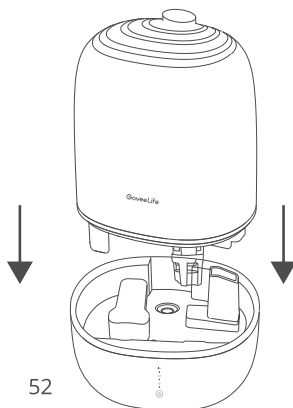

4. Retira el depósito y su cobertura y vierte todo el vinagre.

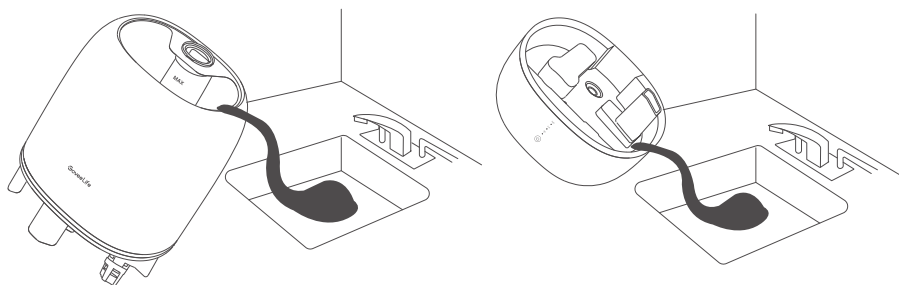

5. Utiliza un paño suave y el cepillo de limpieza incluido para eliminar las incrustaciones de todas las piezas.

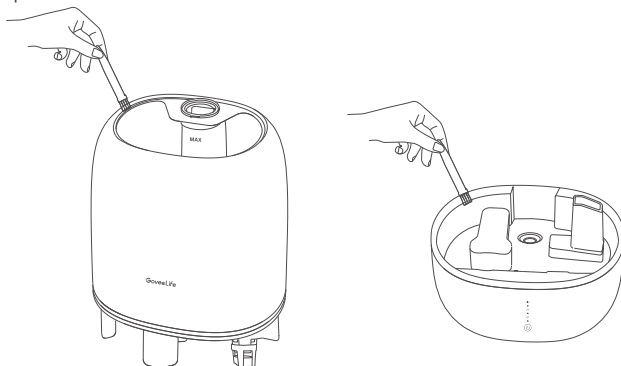

6. Enjuaga las piezas para eliminar el olor a vinagre por completo.

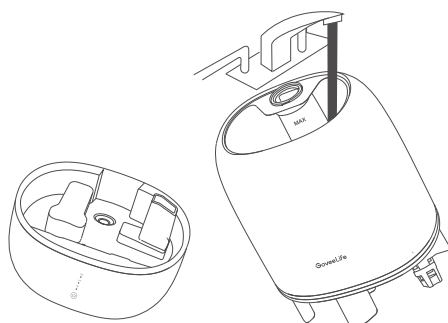

7. Seca completamente todas las piezas con un paño antes de volver a montar o guardar el humidificador.

## Almacenamiento

Sigue las instrucciones de limpieza y seca completamente todas las piezas antes de guardar el humidificador en un lugar fresco y seco.

# Solución de problemas

## Para el humidificador

Esta sección de solución de problemas incluye preguntas frecuentes sobre el humidificador. Si el problema persiste, contacta con el servicio de atención al cliente.

Problema	Posible solución
El humidificador no se enciende/apaga con normalidad.	Enchufa el humidificador a una toma de corriente que funcione y enciéndelo.
	Añade agua purificada o destilada al depósito de agua.
Sale muy poca o ninguna bruma.	Limpia la placa del atomizador para evitar que se acumule polvo blanco sobre ella.
	Llena el depósito de agua.
	Selecciona un nivel de bruma más alto.
	Puede que haya demasiada agua en la base. Vacía la base, vuelve a llenar el depósito de agua (no la base) y vuelve a colocar el depósito de agua correctamente sobre la base.
	Limpia el humidificador. Asegúrate de que las tapas no estén bloqueadas ni obstruidas.
	Asegúrate de que el humidificador esté en una superficie nivelada.
	Si el depósito de agua o la base se lavaron con detergente, enjuaga bien con agua limpia para eliminar los restos de detergente.
El humidificador produce un olor extraño.	Si se han agregado aceites esenciales en el depósito de agua previamente, vacía el agua sobrante y lava el depósito y la base. Después, añade agua purificada en el depósito.
	Si el humidificador es nuevo, desenchúfalo y enjuaga todas las piezas y déjalas secar en un lugar fresco y seco durante 12 horas.
El humidificador hace un ruido fuerte o extraño.	Asegúrate de que el depósito de agua esté correctamente colocado.
	Selecciona un nivel de bruma más bajo.
	Vacía la base. Vuelve a llenar el depósito de agua (no la base) y coloca el depósito de agua correctamente sobre la base.
	Puede que el humidificador no funcione correctamente. Deja de usar el humidificador y contacta con el servicio de atención al cliente.
Aparece polvo blanco alrededor del humidificador.	Se recomienda utilizar agua purificada o destilada para llenar el humidificador. Evita usar agua con alto contenido mineral, como el agua del grifo.
	Limpia el humidificador.



Problema	Posible solución
La bruma se sale por la base.	Asegúrate de que el depósito de agua esté colocado correctamente.
El agua se sale del humidificador.	No agites el humidificador.
	Asegúrate de colocar el humidificador sobre una superficie plana y nivelada.
	Revisa el depósito de agua para ver si hay fugas. Si hay fugas, ponte en contacto con el servicio de atención al cliente de Govee.
Crece moho dentro del humidificador.	Limpia el depósito de agua y la base con regularidad.
El aceite esencial tiene poco o ningún olor.	Añade más aceite esencial. Para mejores resultados, usa aceite esencial puro.
El nivel de humedad de la habitación no cambia.	Selecciona un nivel de bruma más alto.
	Dependiendo del entorno, el humidificador puede tardar más en humedecer el aire.
	La habitación puede ser mayor que el rango efectivo del humidificador. Si la habitación tiene más de 27 m <sup>2</sup> /290 ft <sup>2</sup> , el humidificador perderá eficacia.
La luz nocturna no se puede encender ni ajustar a través de la aplicación.	Comprueba si la aplicación está conectada al humidificador.
	Si la luz nocturna sigue sin poder activarse una vez que la aplicación y el humidificador están conectados, ponte en contacto con el servicio de atención al cliente de Govee.

## Para la aplicación y la conectividad

1. No se puede conectar a la aplicación Govee Home.
    - Comprueba que tu smartphone esté encendido y que no esté conectado con otros dispositivos mediante Bluetooth.
    - Habilita el servicio de ubicación del smartphone.
    - Prueba a conectarte con otro smartphone.
    - Comprueba que la aplicación está actualizada a la versión más reciente.
    - Comprueba la conexión a la red Wi-Fi del router 2,4 GHz y que esta funcione correctamente.
    - Asegúrate de haber introducido la contraseña Wi-Fi correcta.
    - Reduce la distancia entre el humidificador, el router Wi-Fi y el smartphone.
    - Asegúrate de que el humidificador y el router Wi-Fi estén ubicados lejos de electrodomésticos que produzcan radiación electromagnética (por ejemplo, microondas, refrigeradores, etc.)
    - Si usas VPN, prueba a desactivarlo y a conectar el humidificador.
- Deshabilita el portal de autenticación de la red Wi-Fi. Si está activado, el humidificador no podrá acceder a la red Wi-Fi y no se podrá establecer la conexión. Un portal de autenticación es una página web a la que debes acceder para registrarte en la red Wi-Fi y poder usar internet.

2. No se encuentra el dispositivo en la página Dispositivos Bluetooth cercanos de la aplicación.
  - Puede que el humidificador esté conectado con otro smartphone. Desconéctalo de dicho smartphone y vuelve a intentarlo.
3. El humidificador no tiene conexión
  - Asegúrate de que el humidificador esté enchufado y encendido, luego actualiza "Mis dispositivos" en la aplicación Govee Home deslizando hacia abajo en la pantalla.
  - Asegúrate de que el rúter esté conectado a internet y que la conexión de red del smartphone esté activada. Si se cambia la contraseña Wi-Fi, el humidificador se desconectará automáticamente. Prueba a volver a conectarlo a la red.
  - Elimina el humidificador sin conexión de la aplicación Govee Home. Luego, vuelve a añadir y a configurar el humidificador en la aplicación.

## Apéndice

### Servicio de atención posventa

 Garantía: Garantía limitada de 12 meses

 Asistencia: Asistencia técnica de por vida

 Correo electrónico: support@govee.com

 Página web oficial: www.govee.com

 @Govee  @govee\_oficial  @govee.official

 @Goveeofficial  @Govee.smarthome

### Especificaciones

Fuente de alimentación	100-240 V CA 50/60 Hz
Potencia nominal	19W
Capacidad del depósito de agua	3 l/0,79 gal
Salida de bruma	Nivel máximo de bruma fresca: 220 ml/hora
Alcance efectivo	10-27 m <sup>2</sup> /107-290 ft <sup>2</sup> <b>Nota</b> : Puede usarse en habitaciones más grandes, pero la humidificación llevará más tiempo.
Nivel de ruido	≤24 dB
Dimensiones del humidificador	19,4 x 15,5 x 29,7 cm/7,6 x 6,1 x 11,7 pulgadas
Peso del humidificador	0,98 kg/2,18 lb

## Contenuti

### Istruzioni di sicurezza

57

Sicurezza generale

Adattatore e cavo di alimentazione

### Incluso nella confezione

58

### Introduzione

59

Nomi delle parti

Funzioni e controlli

Indicatore Stato

Stato della luce notturna

### Iniziare

62

### Riempimento e ricarica

62

### Oli essenziali (opzionale)

63

### App Govee Home

64

Download dell'app Govee Home

Associazione con l'app Govee Home

### Cura e manutenzione

65

Pulizia dell'umidificatore

Decalcificare il tuo umidificatore intelligente

Dove riporlo

### Risoluzione dei problemi

68

Per umidificatore

Per app e connettività

### Appendice

70

Assistenza post-vendita

Specifiche

Informazioni sulla conformità

# LEGGERE E CONSERVARE QUESTE ISTRUZIONI



## Istruzioni di sicurezza

### Sicurezza generale

- Utilizzare l'umidificatore solo come descritto in questo manuale.
- Questo apparecchio può essere utilizzato da bambini di età pari o superiore a 8 anni e da persone con capacità fisiche, sensoriali o mentali ridotte o prive di esperienza e conoscenza se sono supervisionate o istruite sull'uso dell'apparecchio in modo sicuro e ne comprendono i pericoli. I bambini non devono giocare con l'apparecchio. La pulizia e la manutenzione da parte dell'utente non devono essere eseguite da bambini senza supervisione.
- Se il cavo di alimentazione è danneggiato, deve essere sostituito dal produttore, da un suo agente di assistenza o da personale qualificato per evitare rischi per la sicurezza.
- Per ridurre il rischio di incendi, scosse elettriche o altre lesioni, seguire sempre tutte le istruzioni e le linee guida sulla sicurezza.
- Posizionare l'umidificatore e il cavo in modo che non vengano rovesciati. Non posizionare vicino a mobili di grandi dimensioni o in aree ad alto traffico.
- Non tentare di smontare l'umidificatore o i suoi componenti.
- Per evitare il rischio di scosse elettriche, scollegare sempre l'umidificatore dall'alimentazione prima di pulirlo o staccare il serbatoio dell'acqua dalla base.
- Non posizionare l'umidificatore vicino a fonti di calore come fornelli, forni o termosifoni.
- Non posizionare l'umidificatore direttamente su tappeti o moquette.
- Non utilizzare parti di umidificatore non Govee come parti di ricambio per questo prodotto.
- Non coprire l'ugello mentre l'umidificatore è acceso, in quanto ciò potrebbe danneggiare l'umidificatore.
- Rimuovere il serbatoio dell'acqua dalla base prima di spostare l'umidificatore.
- Non immergere la base dell'umidificatore, il cavo di alimentazione o la spina in acqua.
- Non aggiungere altro che acqua pulita e oli essenziali nel serbatoio dell'acqua.
- Non per uso commerciale. Solo per uso domestico.
- Non utilizzare l'umidificatore in ambienti umidi. Non consentire all'acqua o ad altri liquidi di entrare nella presa d'aria.
- Se l'umidificatore non verrà utilizzato per un lungo periodo di tempo, dovrebbe essere spento e scollegato dall'alimentazione.
- Non utilizzare detersivi per pulire l'umidificatore. Usa solo aceto bianco distillato.
- Se l'umidificatore è danneggiato o non funziona correttamente, interrompere l'utilizzo e contattare immediatamente l'assistenza clienti.
- Tenere presente che alti livelli di umidità possono favorire la crescita di organismi biologici nell'ambiente.

- Non lasciare che l'area attorno all'umidificatore si inumidisca o si bagni. In caso di umidità, abbassare l'uscita dell'umidificatore. Se non è possibile abbassare il volume di uscita dell'umidificatore, utilizzare l'umidificatore in modo intermittente. Non lasciare che i materiali assorbenti, come moquette, tende, tendaggi o tovaglie, si inumidiscano.
- Scollegare l'apparecchio durante il riempimento e la pulizia.
- Non lasciare mai acqua nel serbatoio quando l'apparecchio non è in uso.
- Svuotare e pulire l'umidificatore prima di riporlo. Pulire l'umidificatore prima del prossimo utilizzo.

## Attenzione:

I microrganismi che possono essere presenti nell'acqua o nell'ambiente in cui l'apparecchio viene utilizzato o riposto, possono crescere nel serbatoio dell'acqua ed essere dispersi nell'aria, causando gravissimi rischi per la salute quando l'acqua non viene rinnovata e il serbatoio è non pulito correttamente ogni 3 giorni.

## Adattatore e cavo di alimentazione

- **Per gli Stati Uniti** : Questo apparecchio ha una spina polarizzata (una lama è più larga dell'altra). Per ridurre il rischio di scosse elettriche, questa spina deve essere inserita in una presa polarizzata in un solo modo. Se la spina non si inserisce completamente nella presa, invertire la spina. Se ancora non si adatta, contattare un elettricista qualificato. Non tentare di eludere questa funzione di sicurezza.
- Posizionare l'umidificatore vicino alla presa elettrica a cui è collegato.
- Non posizionare mai il cavo vicino a fonti di calore.
- Non coprire il cavo con tappeti, moquette o altri rivestimenti. Non posizionare il cavo sotto mobili o elettrodomestici.
- Tenere il cavo fuori dalle aree in cui le persone si spostano frequentemente. Posizionare il cavo in punti dove non possa inciampare.
- Utilizzare solo l'adattatore di alimentazione originale fornito.
- Se il cavo dell'adattatore di alimentazione è danneggiato, deve essere sostituito da personale qualificato al fine di evitare un rischio elettrico o di incendio.
- Non maneggiare il cavo di alimentazione o la spina con le mani bagnate. Tenere il cavo di alimentazione e la spina lontano da liquidi.

## Incluso nella confezione

Articolo	Quantità
Umidificatore	1
Spazzola per la pulizia	1
Guida rapida	1
Manuale utente	1

# Introduzione

## Nomi delle parti

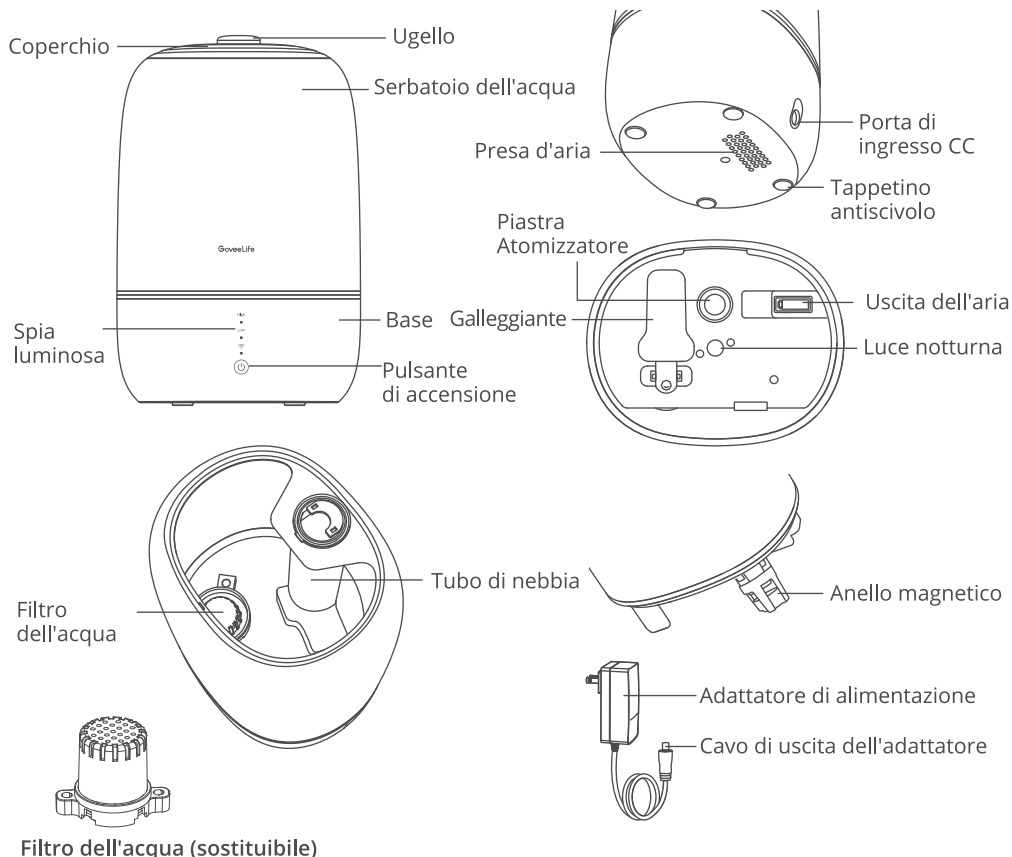

## Funzioni e controlli

Puoi accedere a funzionalità aggiuntive utilizzando l'app Govee Home.

High



Low





## Pulsante di accensione/spegnimento

Toccare per accendere/spegnere.

**Nota :**

- Quando l'umidificatore è spento, la sua ventola continuerà a girare per 15 secondi per eliminare l'eventuale nebbia interna ed evitare l'accumulo di vapore acqueo che potrebbe influire sulla durata dell'umidificatore.
- Segui le istruzioni nell'app per premere il pulsante di accensione durante l'accoppiamento con l'app.

### Regolazione del livello di umidità

- Tocca ripetutamente per scorrere le seguenti impostazioni di umidità: Livelli di umidità bassa e alta, modalità personalizzata e disattivata.
- Se l'umidificatore è connesso al termoigrometro Govee, tocca ripetutamente per scorrere le seguenti impostazioni di nebulizzazione: Livelli di umidità bassa e alta, modalità automatica e disattivata.

**Modalità automatica :** In questa modalità, l'umidificatore regolerà automaticamente l'emissione di nebbia in modo che l'umidità ambientale possa rimanere vicina al valore target.

**Nota :**

- In modalità automatica, l'umidificatore inizierà a nebulizzare quando l'umidità è inferiore al valore target. Quando l'interruttore Auto Stop è abilitato nell'app e viene raggiunto il valore di umidità target, l'umidificatore smetterà di appannarsi.
- È possibile accedere ad altre impostazioni della modalità automatica nell'app.
- Si consiglia di utilizzare l'umidificatore insieme al termoigrometro Govee per una migliore esperienza di umidità costante.

### Luce notturna accesa/spenta

Premi il pulsante di accensione per 2 secondi per accendere/spegnere la luce notturna.

### Funzione di recupero

Premere il pulsante di accensione per 10 secondi finché l'indicatore sullo schermo del display non lampeggia una volta per cancellare tutte le impostazioni predefinite e ripristinare le impostazioni di fabbrica. Allo stesso tempo, cancellare i promemoria per la pulizia e disconnettersi da Bluetooth e Wi-Fi.

**Nota :** Dopo aver ripristinato l'umidificatore alle impostazioni di fabbrica, vai alla pagina "I miei dispositivi" sull'app per eliminare prima questo umidificatore, altrimenti non può essere aggiunto nuovamente all'app.

### Funzione Memory

L'umidificatore salva le impostazioni precedenti quando viene spento (come livello di nebulizzazione, modalità, e connessione Wi-Fi). Quando viene riacceso, le impostazioni riprenderanno.

## Indicatore Stato

Indicatore	Stato di lavoro	État de la lumière
● High	Il livello di umidità alta è attivo	Blanc uni
● Low	Il livello di umidità bassa è attivo	Blanc uni
● High ● Low	La modalità personalizzata/la modalità automatica è attiva <b>Nota</b> : Se l'umidificatore è connesso al termoigrometro Govee, la modalità automatica verrà attivata.	Luce bianca fissa (entrambi)
	Pronto per la connessione Wi-Fi	Luce bianca che lampeggia lentamente
	Il Wi-Fi si sta connettendo	Luce bianca che lampeggia velocemente
	Wi-Fi è connesso	Luce bianca fissa

## Stato della luce notturna

Avviso mancanza d'acqua	Se il dispositivo sta esaurendo l'acqua durante il funzionamento, smetterà di appannarsi. La luce notturna lampeggerà in rosso tre volte e riprenderà lo stato di funzionamento precedente. <b>Nota</b> : La funzione di luce notturna è ancora disponibile quando il dispositivo sta finendo l'acqua.
	Quando il dispositivo è in standby, la luce notturna lampeggia in rosso tre volte dopo aver fatto clic sul pulsante di accensione e il dispositivo non può essere acceso.
Avviso di serbatoio dell'acqua mal riposto	Se il serbatoio dell'acqua viene rimosso durante il funzionamento, l'umidificatore smetterà di appannarsi e la luce notturna smetterà di funzionare. Se il serbatoio dell'acqua viene posizionato entro tre minuti, l'umidificatore e la luce notturna riprenderanno automaticamente lo stato di funzionamento precedente.
	Quando il dispositivo è in standby, la luce notturna lampeggia in rosso tre volte dopo aver fatto clic sul pulsante di accensione e il dispositivo non può essere acceso.

**Nota:** Trovare le soluzioni per le eccezioni delle funzionalità nella sezione Risoluzione dei problemi.



## Iniziare

1. Rimuovere tutto l'imballaggio, il nastro trasparente e la schiuma protettiva.
2. Pulire il serbatoio dell'acqua prima di utilizzare l'umidificatore per la prima volta.
3. Posizionare l'umidificatore su una superficie dura, piana e resistente all'acqua e ad almeno 30 cm di distanza da qualsiasi parete.

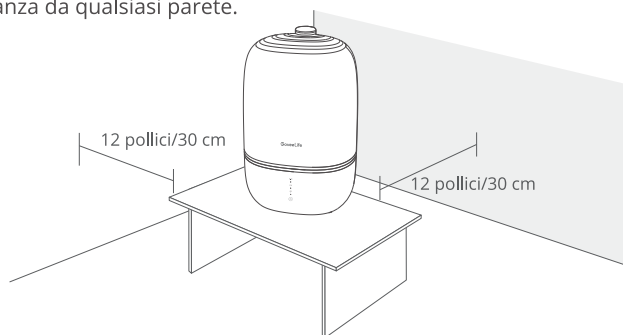

4. Dirigere la nebbia lontano da pareti, mobili, biancheria da letto, altri elettrodomestici ed elettronica.

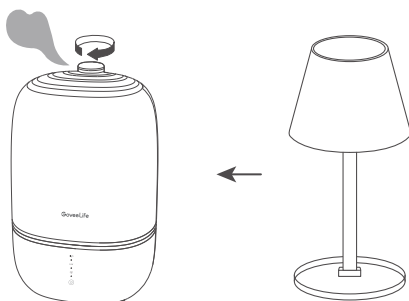

## Riempimento e ricarica

**Nota:** cambiare l'acqua almeno una volta ogni due giorni per evitare la riproduzione di batteri.

1. Tenere l'ugello e tirare verso l'alto per rimuovere il coperchio del serbatoio dell'acqua.



2. Riempi il serbatoio con acqua a temperatura ambiente, non calda o bollente.

**Nota :** Si consiglia di riempire il serbatoio con acqua purificata o distillata anziché con acqua di rubinetto, che potrebbe causare la formazione di polvere bianca (minerali essiccati) sulle superfici.

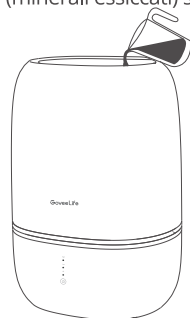

3. Sostituire il coperchio del serbatoio dell'acqua.

### Attenzione

**Non riempire** oltre la linea massima dell'acqua del serbatoio.

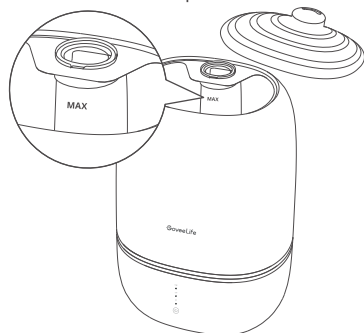

**Non versare** acqua nel tubo di nebulizzazione o nella base.

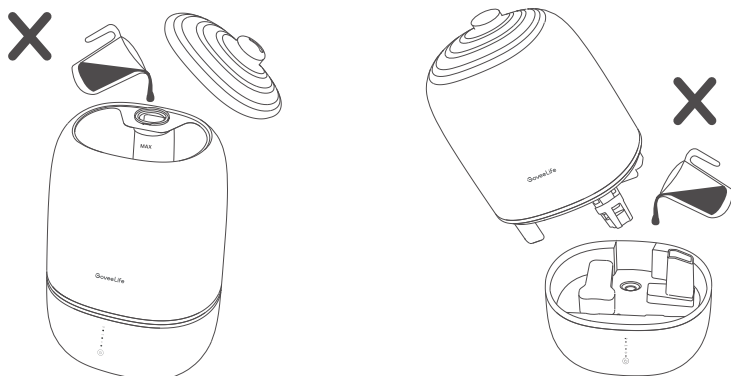

## Oli essenziali (opzionale)

Aggiungi 10-15 gocce di oli essenziali nella camera di base.

**Nota :**

- Si consiglia di utilizzare olio essenziale puro per ottenere i migliori risultati.
- Per un migliore effetto aromaterapico, elimina gli oli essenziali rimanenti prima di aggiungerne di nuovi.
- Non mescolare gli oli essenziali durante l'uso.



# App Govee Home

Puoi accedere a più funzioni utilizzando l'app Govee Home.

## Download dell'app Govee Home

Per scaricare l'app Govee Home, eseguire la scansione del codice QR o cercare "Govee" nell'Apple App Store® (iOS) o nel Google Play Store (Android).



App Govee Home



Nota :

- Scegli "Consenti" per le autorizzazioni richieste quando apri l'app Govee Home per la prima volta. Queste autorizzazioni consentono alle funzionalità dell'app di attivarsi normalmente e non vengono utilizzate per registrare informazioni personali e private.
- A causa degli aggiornamenti in corso, l'app Govee Home potrebbe essere leggermente diversa da quella mostrata in questo manuale. In caso di differenze, seguire sempre le istruzioni in-app.

## Associazione con l'app Govee Home

1. Attiva il Bluetooth del tuo smartphone. Connettiti alla rete a 2,4 GHz del tuo router Wi-Fi. La rete a 5 GHz non è supportata.
2. Gli utenti Android attivano i servizi di localizzazione; gli utenti IOS scelgono Posizione -> Sempre attiva nella finestra a comparsa durante l'aggiunta di dispositivi.

Nota :

- Per gli utenti IOS, se si sceglie Posizione->Mai, potrebbero non arrivare alcune notifiche/allerte.
  - Si consiglia di seguire Impostazioni ->Govee Home ->Posizione ->Sempre attiva per ottenere la migliore esperienza.
  - Govee Home NON salverà, utilizzerà o condividerà in alcun modo la tua posizione.
3. Apri l'app Govee Home, tocca l'icona "+" nell'angolo in alto a destra e cerca "H7140".
  4. Tocca l'icona del dispositivo e segui le istruzioni nell'app per completare la connessione Bluetooth e Wi-Fi.

Nota :

- Metodo per disattivare la connessione Bluetooth e Wi-Fi: Tieni premuto il pulsante di accensione per 10 secondi per ripristinare il dispositivo alle impostazioni di fabbrica, quindi vai alla pagina "I miei dispositivi" sull'app per eliminare prima questo umidificatore, altrimenti non può essere aggiunto nuovamente all'app.

- Puoi utilizzare l'app Govee Home per connettere il tuo umidificatore ad Amazon Alexa o all'Assistente Google. Segui le istruzioni in-app per connetterti a ciascun assistente vocale.
- L'app Govee Home viene continuamente aggiornata e le sue funzionalità si espandono.

## Cura e manutenzione

### Nota :

- Tutta la manutenzione deve essere eseguita su una superficie resistente all'acqua, come il ripiano della cucina.
- Utilizzare un fazzoletto o un panno per pulire regolarmente gli ugelli.
- Se non si utilizza l'umidificatore per 1 settimana o più, non lasciare acqua all'interno. Pulisci e asciuga invece l'umidificatore.

### Filtro dell'acqua:

- Si consiglia di cambiare il filtro dell'acqua ogni due mesi.

**Nota:** Allineare i fori del filtro dell'acqua con i pioli rotondi all'interno del serbatoio dell'acqua per fissarlo o staccarlo.

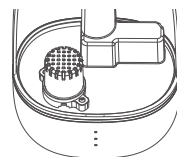

## Pulizia dell'umidificatore

Si consiglia di pulire il serbatoio dell'acqua e la base ogni 2-3 giorni o quando si è pronti per riporlo.

### Nota :

- Non immergere mai la base in acqua o altri liquidi.
- Non mettere alcuna parte dell'umidificatore in lavastoviglie.
- Non utilizzare detergenti per pulire l'umidificatore.

1. Scollegare l'umidificatore dall'alimentazione prima della pulizia.
2. Rimuovere il coperchio del serbatoio dell'acqua e lavarlo.
3. Estrarre il serbatoio dell'acqua e svuotare l'acqua rimasta all'interno.

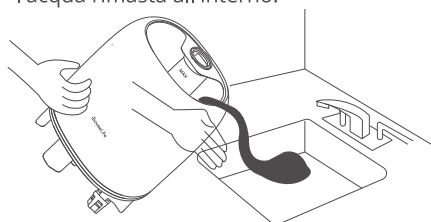
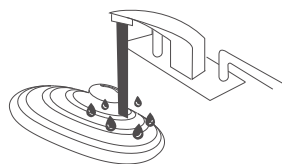

4. Sciacquare il serbatoio e la camera di base con acqua a temperatura ambiente.

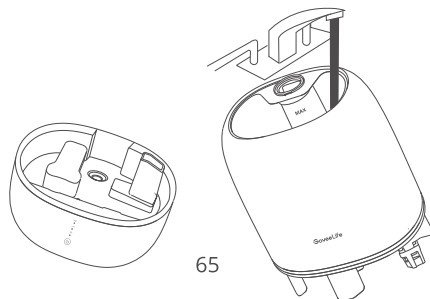

5. Asciugare tutte le parti con un panno. Assicurarsi che ogni parte sia in posizione prima dell'uso o della conservazione.

### Attenzione

Non lasciare che l'acqua entri nell'ingresso o nell'uscita dell'aria poiché ciò potrebbe danneggiare i componenti interni. Se l'acqua entra accidentalmente nell'ingresso o nell'uscita, posizionare la base in un luogo ventilato per asciugarla prima dell'uso.

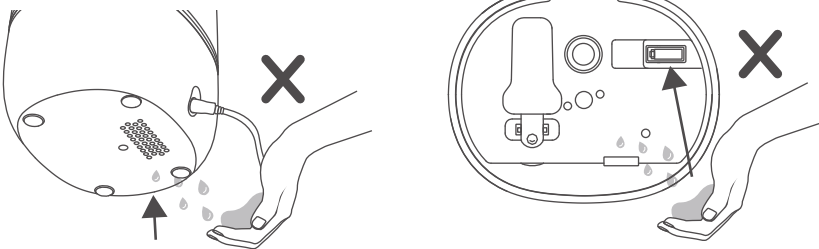

## Decalcificare il tuo umidificatore intelligente

Per decalcificare l'umidificatore (rimuovere l'accumulo di minerali):

1. Riempire il serbatoio con 1,5 tazze/355 ml di aceto bianco distillato.
2. Metti il coperchio del serbatoio e agita l'aceto intorno al serbatoio.

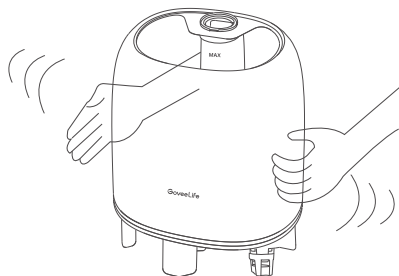

3. Posizionare il serbatoio sulla base e lasciarlo riposare per 15-20 minuti fino a quando l'aceto scioglie i depositi di calcare.

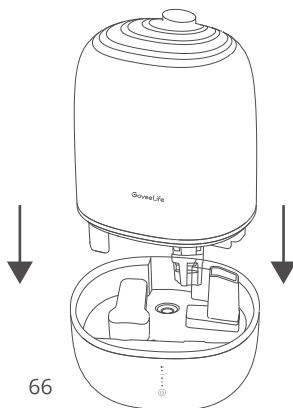

4. Rimuovere il serbatoio e il suo coperchio e versare tutto l'aceto.

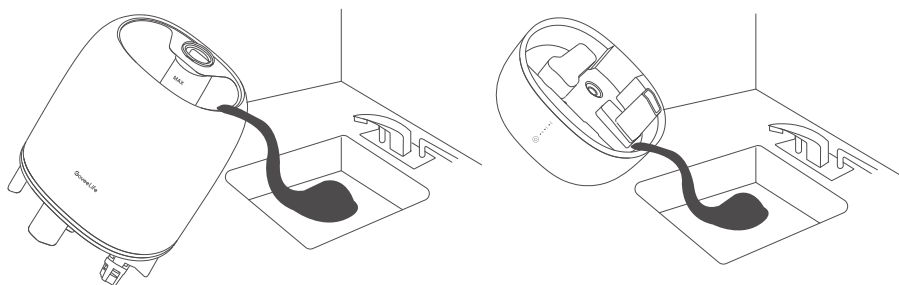

5. Utilizzare un panno morbido e la spazzola per la pulizia inclusa per rimuovere il calcare da tutte le parti.

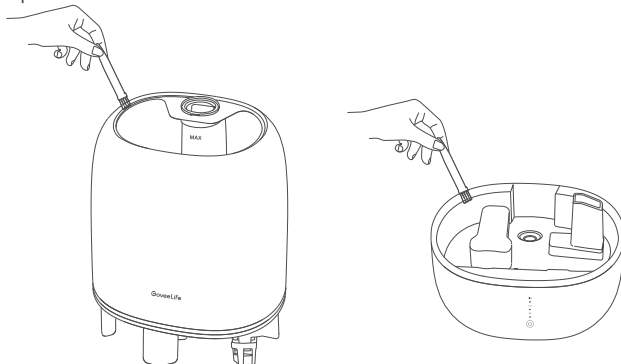

6. Risciacquare tutte le parti fino a quando l'odore di aceto non sarà completamente scomparso.

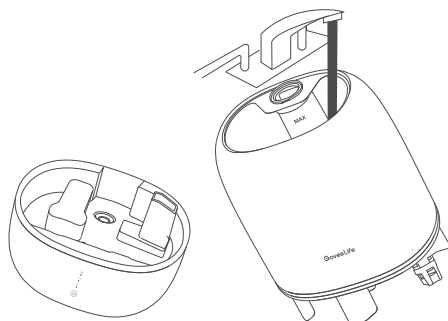

7. Asciugare completamente tutte le parti con un panno prima di rimontare o riporre l'umidificatore.

## Dove riporlo

Seguire le istruzioni per la pulizia e asciugare completamente tutte le parti prima di riporre l'umidificatore in un luogo fresco e asciutto.

# Risoluzione dei problemi

## Per umidificatore

La sezione di risoluzione dei problemi di seguito serve per risolvere le domande frequenti relative all'unità umidificatore. Se il problema persiste, contatta l'assistenza clienti.

Problema	Possibile soluzione
L'umidificatore non si accende/spenge normalmente.	Collegare l'umidificatore a una presa funzionante e accenderlo.
	Aggiungere acqua purificata o distillata nel serbatoio dell'acqua.
Non esce nebbia o ne esce poca.	Pulire la piastra dell'atomizzatore per evitare l'accumulo di polvere bianca su di essa.
	Riempì il serbatoio dell'acqua.
	Scegli un livello di umidità più alto.
	Potrebbe esserci troppa acqua nella camera di base. Svuotare la camera di base, riempire il serbatoio dell'acqua (non la camera di base) e posizionare correttamente il serbatoio dell'acqua sulla base.
	Pulire l'umidificatore. Assicurarsi che gli ugelli non siano bloccati o ostruiti.
	Assicurarsi che l'umidificatore sia su una superficie piana.
	Se il serbatoio dell'acqua o la base sono stati lavati con detergente, risciacquare abbondantemente con acqua pulita per rimuovere eventuali residui di detergente.
L'umidificatore produce un odore insolito.	Se hai già aggiunto oli essenziali nel serbatoio dell'acqua, versa l'acqua rimanente e lava il serbatoio e la base. Successivamente, aggiungi acqua purificata nel serbatoio.
	Se l'umidificatore è nuovo, scollegare e sciacquare tutte le parti, quindi riporlo in un luogo fresco e asciutto per 12 ore.
L'umidificatore emette un rumore forte o insolito.	Assicurarsi che il serbatoio dell'acqua sia posizionato correttamente.
	Impostare il livello di umidità su un'impostazione inferiore.
	Svuotare la camera di base. Riempire il serbatoio dell'acqua (non la camera di base) e posizionare correttamente il serbatoio dell'acqua sulla base.
	L'umidificatore potrebbe non funzionare correttamente. Interrompere l'utilizzo dell'umidificatore e contattare l'assistenza clienti.
Intorno all'umidificatore appare della polvere bianca.	Si consiglia di utilizzare acqua purificata o distillata per riempire l'umidificatore. Evitare l'uso di acqua con un alto contenuto di minerali, come l'acqua del rubinetto.
	Pulire l'umidificatore.

<b>Problema</b>	<b>Possibile soluzione</b>
La nebbia fuoriesce dalla base.	Assicurarsi che il serbatoio dell'acqua sia posizionato correttamente.
Perdite d'acqua dall'umidificatore.	Ne secouez pas l'humidificateur.
	Assicurarsi di posizionare l'umidificatore su una superficie piana e livellata.
	Controllare il serbatoio dell'acqua per eventuali perdite. In caso di perdite, contattare l'assistenza clienti Govee.
La muffa cresce all'interno dell'umidificatore.	Pulire regolarmente il serbatoio dell'acqua e la camera di base.
L'olio essenziale ha poco o nessun odore.	Aggiungi altro olio essenziale. Per ottenere i migliori risultati, utilizzare olio essenziale puro.
Il livello di umidità non cambia nella mia stanza.	Scegli un livello di umidità più alto.
	A seconda dell'ambiente, l'umidificatore potrebbe impiegare più tempo per umidificare l'aria.
	La stanza potrebbe essere più grande della portata effettiva dell'umidificatore. Se la stanza è più grande di 290 ft <sup>2</sup> / 27m <sup>2</sup> , l'umidificatore non sarà altrettanto efficace.
La luce notturna non può essere accesa o regolata tramite l'app.	Controlla se l'app è collegata all'umidificatore.
	Se la luce notturna continua a non funzionare quando l'app e l'umidificatore sono collegati, contattare l'assistenza clienti Govee.

## Per app e connettività

### 1. Impossibile connettersi all'app Govee Home.

- Assicurati che lo smartphone sia acceso e non sia connesso ad altri dispositivi Bluetooth.
- Abilita i servizi di localizzazione dello smartphone.
- Prova a connetterti con un altro smartphone.
- Assicurati che la tua app sia aggiornata all'ultima versione.
- Assicurati di connetterti alla rete a 2,4 GHz del tuo router Wi-Fi e che la rete funzioni correttamente.
- Assicurati che la password Wi-Fi inserita sia corretta.
- Accorcia la distanza tra l'umidificatore, il router Wi-Fi e lo smartphone.
- Assicurati che l'umidificatore e il router Wi-Fi siano posizionati lontano da apparecchi che producono radiazioni elettromagnetiche (ad es. forni a microonde, frigoriferi, ecc.)
- Se utilizzi una VPN, prova a disattivarla e quindi a connettere l'umidificatore.
- Disabilita l'autenticazione del portale per la tua rete Wi-Fi. Se l'autenticazione del portale è abilitata, questo umidificatore non sarà in grado di accedere alla tua rete Wi-Fi e la configurazione non riuscirà. L'autenticazione del portale significa che è necessario accedere alla rete Wi-Fi tramite una pagina Web prima di poter utilizzare Internet.



2. Impossibile trovare il dispositivo nella pagina Dispositivo Bluetooth nelle vicinanze dell'app.
  - L'umidificatore può essere connesso con un altro smartphone. Disconnettilo prima dall'altro smartphone.
3. L'umidificatore è offline.
  - Assicurati che l'umidificatore sia collegato e acceso, quindi aggiorna "I miei dispositivi" nell'app Govee Home scorrendo verso il basso sullo schermo.
  - Assicurati che il tuo router sia connesso a Internet e che la connessione di rete del tuo smartphone funzioni. Se la password Wi-Fi è stata modificata, l'umidificatore andrà automaticamente offline. Prova a connetterlo di nuovo alla rete.
  - Elimina l'umidificatore offline dall'app Govee Home, quindi aggiungi e riconfigura nuovamente l'umidificatore nell'app.

## Appendice

### Assistenza post-vendita

 Garanzia: Garanzia limitata di 12 mesi

 Assistenza: Assistenza tecnica a vita

 Email: support@govee.com

 Sito ufficiale: www.govee.com

 @Govee  @govee\_official  @govee.official

 @Goveeofficial  @Govee.smarthome

### Specifiche

Alimentazione	100-240 V CA 50/60 Hz
Potenza nominale	19W
Capacità del serbatoio dell'acqua	0,79 galloni/3 litri
Emissione vapore	Livello massimo di nebulizzazione: 220 ml/ora
Range effettivo	107-290 ft <sup>2</sup> /10-27 m <sup>2</sup> <b>Nota</b> : : Efficace per stanze più grandi, ma l'umidificazione richiederà più tempo.
Livello di rumore	≤24 dB
Dimensioni dell'umidificatore	7,6 x 6,1 x 11,7 pollici/19,4 x 15,5 x 29,7 cm
Peso dell'umidificatore	2,18 libbre/0,98 kg

## 目次

### 安全にご使用いただくための注意事項

71

安全に関する全般事項  
アダプターと電源コード

### ボックスの同梱品

72

### はじめに

73

部品名  
機能とコントロール  
表示ライトの状態  
常夜灯の状態

### 始める

76

### 水を入れる・水を補充する

76

### エッセンシャルオイル(別売り)

77

### Govee Homeアプリ

78

Govee Homeアプリのダウンロード  
Govee Homeアプリとのペアリング

### お手入れとメンテナンス

79

加湿器の掃除  
スマート加湿器のスケール除去  
保管

### トラブルシューティング

82

加湿器に関して  
アプリと接続に関して

### 付録

84

アフターサービス  
仕様  
コンプライアンス情報

# これらの注意事項をお読みの上、保管してください



## 安全にご使用いただくための注意事項

### 安全に関する全般事項

- 加湿器は、このマニュアルに記載されている方法でのみ使用してください。
- 本製品は、8歳以上のお子様、および身体的、感覚的、または精神的能力が低下している、または経験や知識が不足している人であっても、安全な方法での使用に関して監督または指示を受け、危険性を理解していればご使用になれます。お子様は本製品で遊ばないでください。掃除やメンテナンスは、監督者がいない状況でお子様が行わないでください。
- 電源コードが損傷した場合は、安全上の問題を回避するために、製造元、サービス代理店、または同様の資格を持つ担当者に交換してもらってください。
- 火災、感電やその他の怪我の危険を減らすためにも、すべての注意事項と安全に関するガイドラインに従ってください。
- 加湿器やコードは倒れないように設置してください。大きな家具の近くや人がよく通る場所には置かないでください。
- 加湿器や部品を分解しないでください。
- 感電の危険を避けるためにも、加湿器を掃除したり、本体から水タンクを取り外したりする前に、必ずコンセントから加湿器のプラグを抜いてください。
- コンロ、オープン、ラジエーターなどの熱源の近くに加湿器を置かないでください。
- じゅうたんやラグの上に直接加湿器を置かないでください。
- Govee加湿器以外の部品を本製品の交換部品として使用しないでください。
- 加湿器が破損する可能性があるため、加湿器に電源が入っている間はノズルを覆わないでください。
- 加湿器を移動する前に、本体から水タンクを取り外してください。
- 加湿器本体、電源コード、プラグを水に浸さないでください。
- 水タンクにはきれいな水とエッセンシャルオイル以外のものを入れしないでください。
- 業務用では使用しないでください。家庭用でのみ使用してください。
- 湿気が多い環境で加湿器を使用しないでください。通気孔内に水やその他の液体を入れしないでください。
- 加湿器を長期間使用しない場合は、電源を切り、電源プラグを抜いてください。
- 加湿器の掃除の際、洗剤を使用しないでください。薄めたホワイトビネガーのみを使用してください。
- 加湿器が損傷していたり、正常に機能していない場合は、ただちに使用を中止し、カスタマーサポートにご連絡ください。
- 湿度が高い環境では生物の繁殖が促進される可能性があることに注意してください。

- 加湿器の周囲が湿ったり濡れたりしないようにしてください。湿気がある場合は、加湿器の出力を下げてください。加湿器の出力を下げるできない場合は、加湿器を断続的に使用してください。カーペット、カーテン、ドレープ、テーブルクロスなどの吸湿性素材を湿らせないでください。
- 水を入れている最中や掃除中は、本製品のプラグを抜いてください。
- 本製品を使用しないときは、タンクに水を入れたままにしないでください。
- 保管する前に、加湿器を空にして掃除してください。次回使用する前に加湿器を掃除してください。

## 警告：

水中または本製品が使用または保管されている環境に存在する可能性のある微生物は、水タンクで増殖し、空気中に飛散することがあります。水を入れ替えなかったり、3日に1度水タンクを適切に掃除しない場合、非常に深刻な健康被害を引き起こす場合があります。

## アダプターと電源コード

- **米国向け：**本製品には分極プラグが付いています（一方のブレードが他方より幅広です）。感電の危険を避けるために、このプラグは、幅広プラグ対応コンセントに一方向でのみ取り付けられるようになっています。プラグをコンセントにしっかりと差し込めない場合は、プラグを逆にして取り付けてください。それでも差し込めない場合は、資格を持った電気工事技術者にご相談ください。この安全機能を無効にしないでください。
- 加湿器は、プラグを差し込んでいるコンセントの近くに置いてください。
- コードを熱源の近くに置かないでください。
- コードをラグやカーペットなどで覆わないでください。コードを家具や電化製品の下に置かないでください。
- 人が頻繁に動き回る場所にコードを置かないでください。コードは、つまづかない場所に置いてください。
- 純正の付属の電源アダプターのみを使用してください。
- 電源アダプターのコードが破損した場合は、感電または火災の危険を避けるために、有資格者に交換してもらってください。
- 電源コードやプラグを濡れた手で持たないでください。電源コードとプラグを液体に近づけないでください。

## ボックスの同梱品

品	数量
加湿器	1
掃除用ブラシ	1
クイックスタートガイド	1
ユーザーマニュアル	1

# はじめに

## 部品名

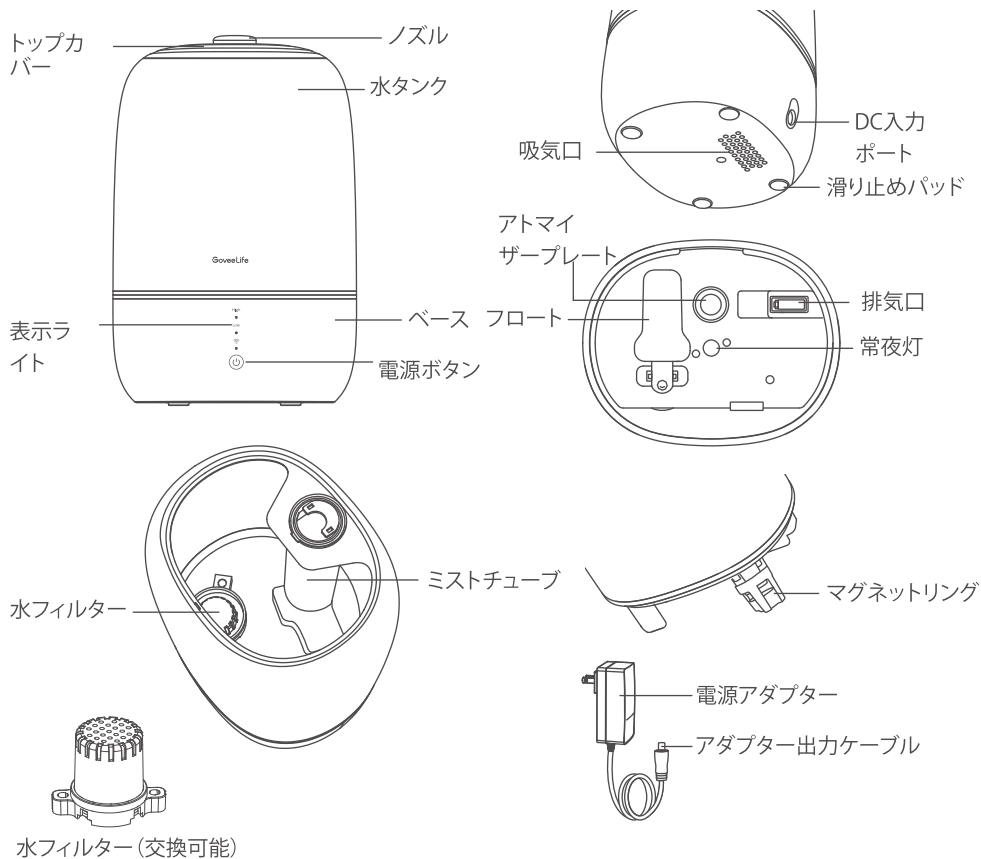

## 機能とコントロール

Govee Homeアプリを使用して追加機能にアクセスできます

High



Low



## オン/オフボタン

タッチしてオン/オフにします。

注意：

- 加湿器の電源を切ると、加湿器の寿命に影響を与える可能性のある水蒸気の蓄積を避けるために、ファンが15秒間回転し続けて内部のミストを取り除きます。
- アプリとペアリングする際は、アプリ内の指示に従って電源ボタンを押してください。

### ミストレベル調整

- 繰り返しタッチすると、次のミスト設定が繰り返されます。低ミストレベル、高ミストレベル、カスタムモード、オフ。
- 加湿器がGovee温湿度計に接続されている場合は、繰り返しタッチすると、次のミスト設定が繰り返されます。低ミストレベル、高ミストレベル、自動モード、オフ。

自動モード：このモードでは、加湿器はミスト出力を自動的に調整して、周囲の湿度を目標値に近づけます。

注意：

- 自動モードでは、湿度が目標値よりも低い場合、加湿器はミスト噴射を開始します。アプリで自動停止スイッチが有効になっていて、目標湿度値に達すると、加湿器はミスト噴射を停止します。
- アプリでさらに多くの自動モード設定にアクセスできます。
- 湿度を一定に保つには、加湿器とGovee温湿度計を併用することをおすすめします。

### 常夜灯のオン/オフ

電源ボタンを2秒間押し、常夜灯のオン/オフを切り替えます。

### 復元機能

ディスプレイ画面の表示ライトが1回点滅するまで電源ボタンを10秒間押し、すべてのデフォルト設定を消去し、工場出荷時の設定に戻します。同時に、掃除リマインダーが消去され、BluetoothとWi-Fiから切断されます。

注意：加湿器を工場出荷時の設定に戻した後、アプリの「マイデバイス」ページに移動して、まずこの加湿器を削除します。削除しないと、アプリに再度追加することはできません。

### メモリー機能

電源を切ると、加湿器は以前の設定を保存します（ミストレベル、モード、Wi-Fi接続など）。再度電源を入れると、その設定が再開されます。

## 表示ライトの状態

表示ライト	動作状態	点灯状態
● High	高ミストレベルがオン	白色
● Low	低ミストレベルがオン	白色
● High ● Low	カスタムモード/オートモードがオン 注意：加湿器がGovee温湿度計に接続されている場合、自動モードがオンになります。	白色 (いずれの場合も)
	Wi-Fi接続の準備完了	ゆっくりと白色に点滅
	Wi-Fi接続中	すばやく白色に点滅
	Wi-Fi接続済み	白色

## 常夜灯の状態

水なしアラート	<p>運転中に水が切れると、ミスト噴射が止まります。常夜灯が3回赤く点滅し、以前の動作状態に戻ります。</p> <p>注意：常夜灯機能は、水切れの際も引き続き使用できます。</p>
	<p>待機状態では、電源ボタンをクリックすると常夜灯が3回赤く点滅し、電源を入れることができません。</p>
水タンク置き忘れアラート	<p>運転中に水タンクを外すと、加湿器のミスト噴射が止まり、常夜灯が作動しなくなります。水タンクを3分以内に置くと、加湿器と常夜灯は自動的に以前の動作状態に戻ります。</p>
	<p>待機状態では、電源ボタンをクリックすると常夜灯が3回赤く点滅し、電源を入れることができません。</p>

注意：例外的な機能の解決方法については、トラブルシューティングの項をご参照ください。

## 始める

1. すべてのパッケージ、透明テープ、および保護発泡材を取り外します。
2. 初めて加湿器を使用する前に、水タンクを掃除してください。
3. 加湿器は、壁から30 cm (12インチ) 以上離して、硬く、平らで、耐水性のある面に置きます。

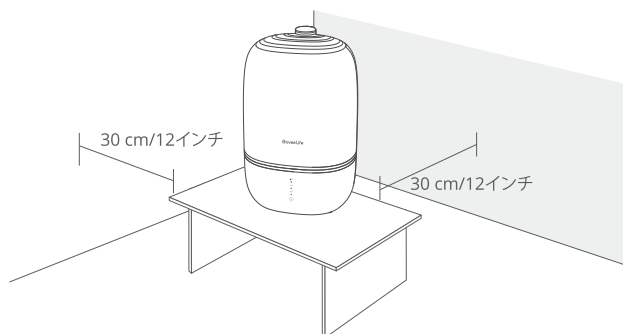

4. 壁、家具、寝具、その他の電化製品、および電子機器にミストがかからないようにしてください。

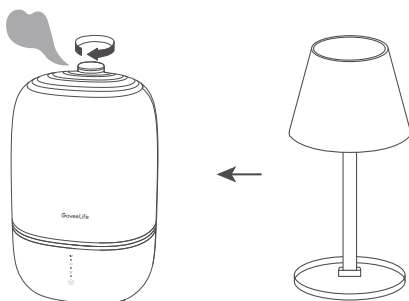

## 水を入れる・水を補充する

注：細菌の繁殖を避けるため、少なくとも2日に1回は水を交換してください。

1. ノズルを持って上に引き上げ、水タンクカバーを外します。
2. タンクには、ぬるま湯や熱湯ではなく、室温の水を入れてください。

注意：水道水を使用すると表面に白い粉（乾燥したミネラル）が付着する場合がありますので、精製水や蒸留水をタンクに入れることをおすすめします。

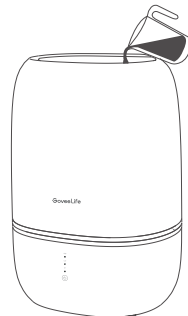



### 3. 水タンクカバーを交換します。

#### 警告

タンクに水を入れる際は最大給水ラインを超えないようにしてください。

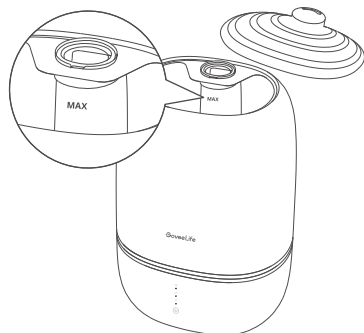

ミストチューブやベースに水を入れないでください。

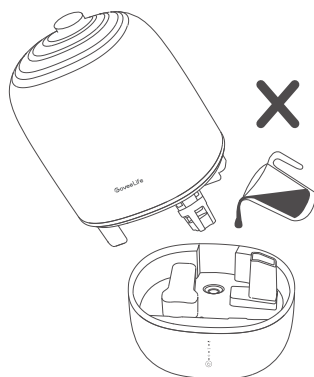
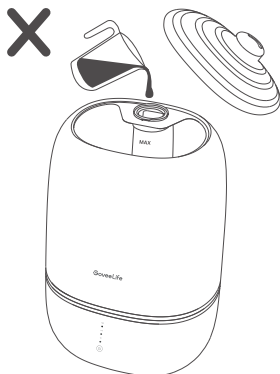

## エッセンシャルオイル(別売り)

エッセンシャルオイルを10~15滴ベースチャンバーに加えます。

注意：

- 最良の結果を得るには、ピュアエッセンシャルオイルを使用することをおすすめします。
- アロマセラピーの効果を高めるには、新たにエッセンシャルオイルを追加する前に、残ったエッセンシャルオイルを取り除いてください。
- 使用中にエッセンシャルオイルを混ぜないでください。

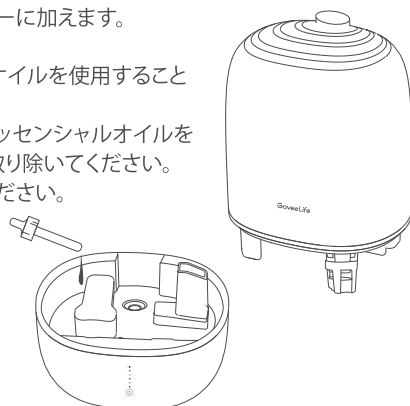

# Govee Homeアプリ

Govee Homeアプリを使用すると、さらに多くの機能をご利用になれます。

## Govee Homeアプリのダウンロード

Govee Homeアプリをダウンロードするには、QRコードをスキャンするか、Apple App Store® (iOS) またはGoogle Play Store (Android) で「Govee」を検索します。



Govee Homeアプリ



注意：

- Govee Homeアプリを初めて開くときは、要求された権限に対し[許可]を選択してください。この権限により、アプリの機能が正常に動作できませんが、個人のプライベート情報を記録するためにこの権限が使用されることはありません。
- アップデートが継続中のため、Govee Homeアプリはこのマニュアルに記載の内容とは若干異なる場合があります。異なる点がある場合は、常にアプリ内の注意事項に従ってください。

## Govee Homeアプリとのペアリング

1. スマートフォンのBluetoothをオンにします。Wi-Fiルーターの2.4 GHzネットワークに接続します。5 GHzはサポートされていません
2. Androidユーザーは位置情報サービスをオンにします。IOSユーザーは、デバイスを追加するときに、ポップアップウィンドウで[位置情報] -> [常時オン]を選択します。

注意：

- IOSユーザーの場合、[位置情報] -> [なし]を選択すると、通知/アラートの例外が発生する可能性があります。
  - 最高のエクスペリエンスのためにも、[設定] -> [Govee Home] -> [位置情報] -> [常時オン]にすることをおすすめします。
  - Govee Homeは、お客様の位置情報を収集、使用、共有することはありません。
3. Govee Homeアプリを開き、右上隅の「+」アイコンをタップして「H7140」を検索します。
  4. デバイスアイコンをタップし、アプリ内の指示に従ってBluetoothとWi-Fi接続を完了します。

注意：

- BluetoothおよびWi-Fi接続をオフにする方法：電源ボタンを10秒間長押しして、デバイスを工場出荷時の設定に戻してから、アプリの[マイデバイス]ページに移動して、まずこの加湿器を削除します。削除しないと、アプリに再度追加することはできません。

- Govee Homeアプリを使用して、加湿器をAmazon AlexaまたはGoogleアシスタントに接続できます。アプリ内の注意事項に従ってそれぞれの音声アシスタントに接続します。
- Govee Homeアプリは継続的にアップデートされ、機能が拡張されています。

## お手入れとメンテナンス

注意：

- メンテナンスは、必ずキッチンカウンターなどの防水面で行ってください。
- ティッシュや布でノズルを定期的に掃除してください。
- 加湿器を1週間以上使用しない場合は、水を入れたままにしないでください。加湿器を掃除して乾かしてください。

水フィルター：

- 水フィルターは2か月ごとに交換することをおすすめします。

注意: 水フィルターの穴を水タンク内の丸ペグに合わせて固定する  
取り外します。

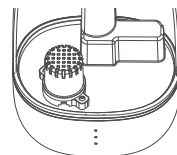

### 加湿器の掃除

水タンクとベースは、2～3日に1回、または保管する際に掃除をすることをおすすめします。

注意：

- ベースを水やその他の液体に浸さないでください。
- 加湿器のいずれの部分も食器洗い機に入れしないでください。
- 加湿器の掃除の際、洗剤を使用しないでください。

1. 掃除する前に、加湿器の電源プラグを抜いてください。
2. 水タンクカバーを取り外して水洗いしてください。
3. 水タンクを取り出し、残った水を捨ててください。

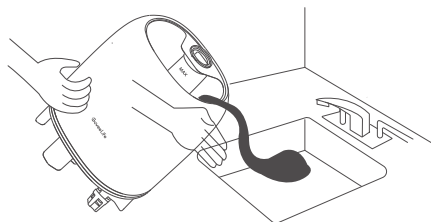
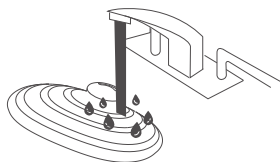

4. タンクとベースチャンバーを室温の水ですすいでください。

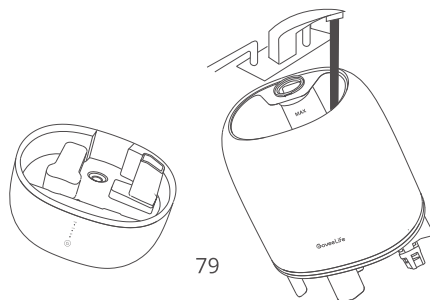

5. すべての部品を布で拭いて乾かしてください。使用または保管する前に、すべての部品が所定の位置にあることを確認してください。

### 警告

内部部品が破損する可能性がありますので、通気口または排気口に水が入らないようにしてください。誤って水が注通気口または空気吹き出し口に入った場合は、ベースを換気の良い場所に置いて乾燥させてから使用してください。

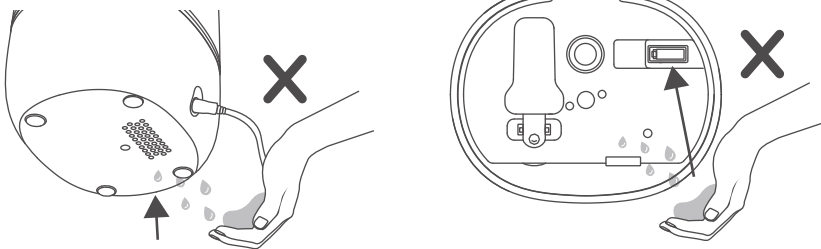

## スマート加湿器のスケール除去

加湿器のスケール除去（蓄積したミネラルの除去）方法：

1. 薄めたホワイトビネガー1.5カップ/355 ml をタンクに入れます。
2. タンクのふたをして、お酢をタンクの周りに振りかけます。

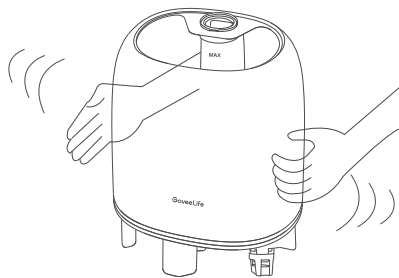
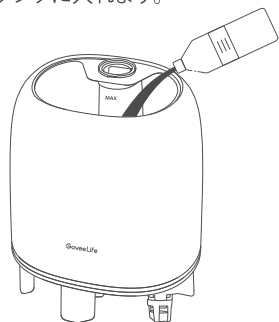

3. タンクをベースに置き、お酢でスケールの堆積物が緩くなるまで15～20分間放置します。

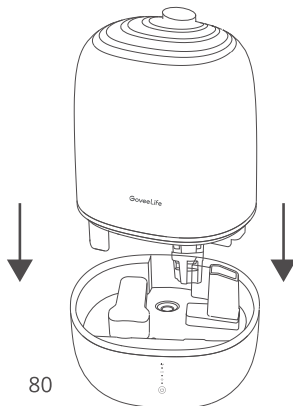

4. タンクとカバーを取り外し、お酢をすべて注ぎます。

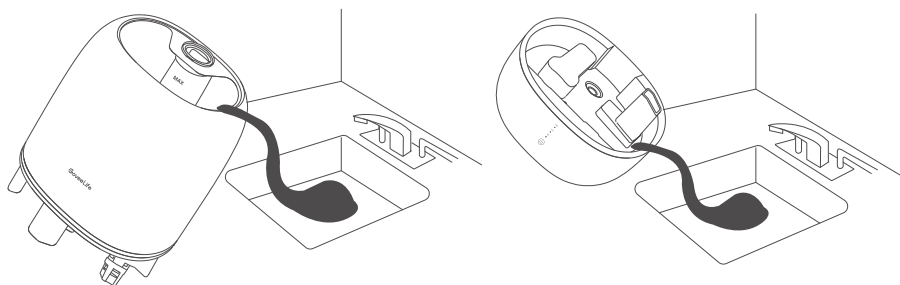

5. 柔らかい布と付属のクリーニングブラシを使用して、すべての部品からスケールを取り除きます。

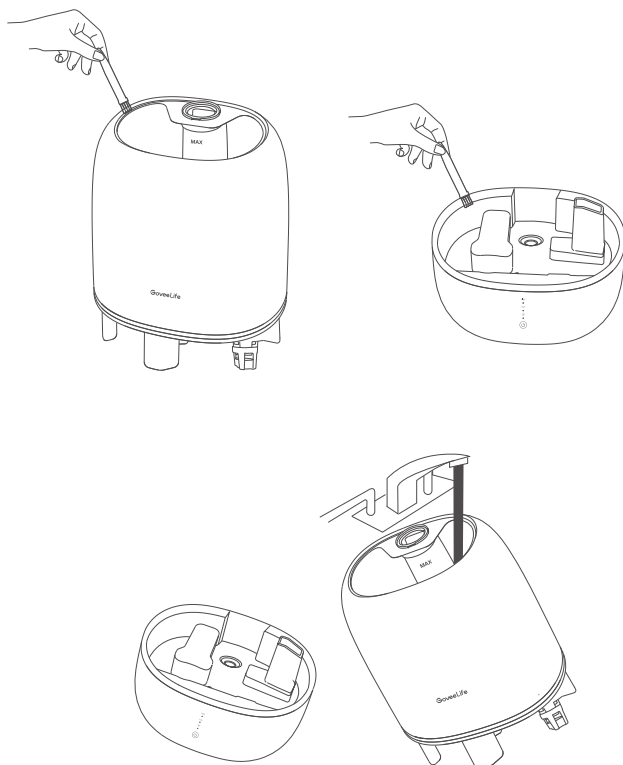

7. 加湿器を再組み立てまたは保管する前に、布ですべての部品を完全に乾かしてください。

## 保管

加湿器を涼しく乾燥した場所に保管する前に、掃除の注意事項に従ってすべての部品を完全に乾かしてください。

# トラブルシューティング

## 加湿器に関して

以下のトラブルシューティングの項は、加湿器ユニットに関してよくある質問を解決するためのものです。問題が解決しない場合は、カスタマーサポートにご連絡ください。

問題	問題解決方法
加湿器の電源が正常にオン/オフされない。	加湿器を正常なコンセントに差し込み、電源を入れます。
	水タンクに精製水または蒸留水を追加します。
ミストの量が少ないかまったく噴霧されない。	アトマイザープレートに白いほこりがたまるのを防ぐために、アトマイザープレートを掃除してください。
	水タンクを満タンにしてください。
	より高いミストレベルを選択してください。
	ベースチャンバー内の水が多すぎる可能性があります。ベースチャンバーを空にし、(ベースチャンバーではなく)水タンクに水を補充し、水タンクをベースに正しく置きます。
	加湿器を掃除します。ノズルが塞がれたり詰まっていないことを確認してください。
	加湿器が平らな面にあることを確認してください。
加湿器から異臭がする。	水タンクやベースを洗剤で洗った場合は、きれいな水でよくすすぎ、洗剤を完全に落としてください。
	以前にエッセンシャルオイルを水タンクに追加したことがある場合は、残った水を捨てて、タンクとベースを洗ってください。その後、精製水をタンクに入れてください。
加湿器から大きな音や異常な音が出る。	加湿器が新品の場合は、プラグを抜いてすべての部品をすすぎ、涼しく乾燥した場所に12時間置いてください。
	水タンクが正しい位置に置かれていることを確認してください。
加湿器の周りに白いホコリが出る。	ミストレベルを低くしてみてください。
	ベースチャンバーを空にしてください。(ベースチャンバーではなく)水タンクに水を補充し、水タンクをベースに正しく置きます。
	加湿器が故障している可能性があります。加湿器の使用を中止し、カスタマーサポートにご連絡ください。
	加湿器に入れる水は、精製水または蒸留水を使用することをおすすめします。ミネラルが多く含まれる水道水などの水の使用はお控えください。
	加湿器を掃除します。

問題	問題解決方法
ベースからミストが漏れる。	水タンクが正しく置かれていることを確認してください。
加湿器から水が漏れる。	加湿器を振らないでください。 加湿器は必ず平らで水平な面に置いてください。 水タンクに漏れがないか確認してください。漏れがある場合は、Goveeカスタマーサポートにお問い合わせください。
加湿器の内部にカビがある。	水タンクとベースチャンバーは定期的に掃除してください。
エッセンシャルオイルの香りがほとんどまたはまったくない。	さらにエッセンシャルオイルを追加します。最良の効果を得るには、純粋なエッセンシャルオイルを使用してください。
部屋の湿度が変わらない。	より高いミストレベルを選択してください。 ご使用の環境によっては、加湿に時間がかかる場合があります。 部屋が加湿器の有効範囲よりも広い可能性があります。部屋の広さが27m <sup>2</sup> /290ft <sup>2</sup> より大きい場合、加湿器の効果はあまり期待できません。
アプリから常夜灯をオンにしたり、調整できない。	アプリが加湿器に接続されているかどうかを確認してください。 アプリと加湿器を接続しても常夜灯が操作できない場合は、Goveeカスタマーサポートまでご連絡ください。

## アプリと接続に関して

### 1. Govee Homeアプリに接続できない。

- スマートフォンの電源が入っていて、他のBluetoothデバイスに接続されていないことを確認してください。
- スマートフォンの位置情報サービスを有効にしてください。
- 別のスマートフォンに接続してみてください。
- アプリが最新バージョンにアップデートされていることを確認してください。
- Wi-Fiルーターの2.4 GHzネットワークに接続して、ネットワークが正常に機能していることを確認してください。
- 入力したWi-Fiパスワードが正しいことを確認してください。
- 加湿器、Wi-Fiルーター、スマートフォンの距離を近づけてください。
- 加湿器とWi-Fiルーターが電磁波を発生する家電製品（電子レンジ、冷蔵庫など）から離れた場所に設置されていることを確認してください。
- VPNを使用している場合は、VPNをオフにしてから加湿器を接続してみてください。
- Wi-Fiネットワークのポータル認証を無効にしてください。ポータル認証が有効な場合、この加湿器はWi-Fiネットワークにアクセスできず、セットアップは失敗します。ポータル認証とは、インターネットで利用の前に、WebページからWi-Fiネットワークにサインインする必要があることを意味します。

2. アプリの「付近のBluetoothデバイスを見つける」ページでデバイスを見つけることができない。
- 加湿器が他のスマートフォンに接続している可能性があります。まず、加湿器の別のスマートフォンとの接続を解除してください。
3. 加湿器はオフラインです。
- 加湿器のプラグがコンセントに差し込まれ、電源が入っていることを確認してから、画面を下にスワイプしてGovee Homeアプリの[マイデバイス]を更新してください。
  - ルーターがインターネットに接続しており、スマートフォンのネットワーク接続が機能していることを確認してください。Wi-Fiパスワードが変更された場合、加湿器は自動的にオフラインになります。加湿器を再度ネットワークに接続してみてください。
  - Govee Homeアプリからオフラインの加湿器を削除し、Govee Homeアプリで加湿器を追加して再設定します。

## 付録

### アフターサービス

-  保証書: 12か月の限定的保証書
-  サポート: 無期限のテクニカルサポート
-  メールアドレス: support@govee.com
-  公式Webサイト: www.govee.com
-  @Govee  @govee\_official  @govee.official
-  @Goveeofficial  @Govee.smarthome

### 仕様

電源	AC100-240V 50/60 Hz
定格電力	19 W
水タンク容量	3 L/0.79ガロン
ミスト出力	最大クールミスト: 220 ml/時
有効範囲	10-27 m <sup>2</sup> /107-290 ft <sup>2</sup> 注意: 広い部屋でも効果的にご使用になれますが、加湿に時間がかかります。
ノイズレベル	≤24dB
加湿器の寸法	19.4 x 15.5 x 29.7 cm/7.6 x 6.1 x 11.7インチ
加湿器の重量	0.98 kg/2.18ポンド





# Compliance Information

## EU Compliance Statement:

Shenzhen Qianyan Technology LTD here by declares that this device is in compliance with the essential requirements and other relevant provisions of the Directive 2014/53/EU.



A copy of the EU Declaration of Conformity is available online at [www.govee.com/](http://www.govee.com/)  
EU contact address:

  SUNRISE MOMENTS LIMITED (E-mail: [info@sunrisemoments.com](mailto:info@sunrisemoments.com))  
1st Floor Newmarket House, Newmarket Square, The Coombe,  
Dublin 8, DUBLIN, Ireland, D08VAP9

## EU-Compliance:

Hiermit erklärt Shenzhen Qianyan Technology LTD dass dieses Gerät den wesentlichen Anforderungen und anderen einschlägigen Bestimmungen der EU-Richtlinie 2014/53/EU entspricht.



Eine Kopie der EU-Konformitätserklärung finden Sie online auf [www.govee.com/](http://www.govee.com/)  
Kontaktadresse innerhalb der EU:

  SUNRISE MOMENTS LIMITED (E-mail: [info@sunrisemoments.com](mailto:info@sunrisemoments.com))  
1st Floor Newmarket House, Newmarket Square, The Coombe,  
Dublin 8, DUBLIN, Ireland, D08VAP9

## Déclaration de conformité UE:

Par la présente, Shenzhen Qianyan Technology LTD déclare que cet appareil est conforme aux principales exigences et autres clauses pertinentes de la directive européenne 2014/53/EU.



Une copie de la déclaration de conformité UE est disponible sur le site [www.govee.com/](http://www.govee.com/)  
Adresse de contact pour l'UE :

  SUNRISE MOMENTS LIMITED (E-mail: [info@sunrisemoments.com](mailto:info@sunrisemoments.com))  
1st Floor Newmarket House, Newmarket Square, The Coombe,  
Dublin 8, DUBLIN, Ireland, D08VAP9

## Declaración de cumplimiento UE:

Shenzhen Qianyan Technology LTD por la presente declara que este dispositivo cumple los requisitos básicos y el resto de provisiones relevantes de la Directiva 2014/53/EU.

Hay disponible online una copia de la Declaración de conformidad UE en [www.govee.com/](http://www.govee.com/)  
Dirección de contacto de la UE:



  SUNRISE MOMENTS LIMITED (E-mail: [info@sunrisemoments.com](mailto:info@sunrisemoments.com))  
1st Floor Newmarket House, Newmarket Square, The Coombe,  
Dublin 8, DUBLIN, Ireland, D08VAP9

## Dichiarazione di conformità UE:

Shenzhen Qianyan Technology LTD dichiara che il presente dispositivo è conforme ai requisiti essenziali e alle altre disposizioni rilevanti della direttiva 2014/53/EU.

Una copia della dichiarazione di conformità UE è disponibile online all'indirizzo Web [www.govee.com/](http://www.govee.com/)

Indirizzo di contatto UE:

  SUNRISE MOMENTS LIMITED (E-mail: [info@sunrisemoments.com](mailto:info@sunrisemoments.com))  
1st Floor Newmarket House, Newmarket Square, The Coombe,  
Dublin 8, DUBLIN, Ireland, D08VAP9

## UK Compliance Statement:

Shenzhen Qianyan Technology LTD hereby declares that this device is in compliance with the essential requirements and other relevant provisions of the Radio Equipment Regulations 2017  
A copy of the UK Declaration of Conformity is available online at [www.govee.com/](http://www.govee.com/)

	Bluetooth®	Wi-Fi
Frequency	2.4GHz	2.4GHz
Maximum Power	< 10dBm	< 20dBm



### Environmentally friendly disposal

Old electrical appliances must not be disposed of together with the residual waste, but have to be disposed of separately. The disposal at the communal collecting point via private persons is for free. The owner of old appliances is responsible to bring the appliances to these collecting points or to similar collection points. With this little personal effort, you contribute to recycle valuable raw materials and the treatment of toxic substances.

### Umweltfreundliche Entsorgung

Elektro-Altgeräte dürfen nicht mit gewöhnlichem Abfall entsorgt werden und müssen separat entsorgt werden. Die Entsorgung an kommunalen Sammelstellen ist für Privatpersonen kostenlos. Die Eigentümer der Altgeräte sind für den Transport zu den Sammelstellen verantwortlich. Durch diesen geringen Aufwand können Sie zur Wiederverwertung von wertvollen Rohmaterialien beitragen und dafür sorgen, dass umweltschädliche und giftige Substanzen ordnungsgemäß unschädlich gemacht werden.

### Mise au rebut écologique

Les appareils électriques usagés ne doivent pas être éliminés avec les déchets résiduels. Ils doivent être éliminés séparément. La mise au rebut au point de collecte municipal par l'intermédiaire de particuliers est gratuite. Il incombe au propriétaire des appareils usagés de les apporter à ces points de collecte ou à des points de collecte similaires. Avec ce petit effort personnel, vous contribuez au recyclage de matières premières précieuses et au traitement des substances toxiques.

### Tratamiento de residuos responsable con el medio ambiente

Los aparatos eléctricos viejos no pueden desecharse junto con los residuos orgánicos, sino que deben ser desechados por separado. Existen puntos limpios donde los ciudadanos pueden dejar estos aparatos gratis. El propietario de los aparatos viejos es responsable de llevarlos a estos puntos limpios o similares puntos de recogida. Con este pequeño esfuerzo estás contribuyendo a reciclar valiosas materias primas y al tratamiento de residuos tóxicos.

### Smaltimento ecologico

I vecchi dispositivi elettrici non devono essere smaltiti insieme ai rifiuti residui, ma devono essere smaltiti separatamente. Lo smaltimento da parte di soggetti privati presso i punti di raccolta pubblici è gratis. È responsabilità del proprietario dei vecchi dispositivi portarli presso tali punti di raccolta o punti di raccolta analoghi. Grazie a questo piccolo impegno personale contribuirete al riciclo di materie prime preziose e al corretto trattamento di sostanze tossiche.



FOR INDOOR USE ONLY  
 NUR FÜR DEN INNENGEBRAUCH  
 POUR UNE UTILISATION EN INTÉRIEUR UNIQUEMENT  
 SÓLO PARA USO EN INTERIORES  
 SOLO PER USO INTERNO  
 屋内使用のみ

The trademark GoveeLife has been authorised to Shenzhen Qianyan Technology LTD. Copyright ©2021 Shenzhen Qianyan Technology LTD. All Rights Reserved.

The Bluetooth® word mark and logos are registered trademarks owned by Bluetooth SIG, Inc. and any use of such marks by Shenzhen Qianyan Technology LTD is under license.



# PAP 22

Raccolta Carta

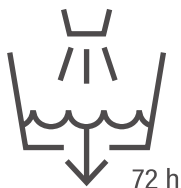

Clean the water every three days

Nettoyer le réservoir d'eau tous les trois jours

Pulire il serbatoio dell'acqua ogni tre giorni

Limpia el depósito de agua cada tres días

Reinigen Sie den Wassertank alle drei Tage

水タンクは3日に1回掃除してください



Govee Home App

For FAQs and more information,  
please visit: [www.govee.com](http://www.govee.com)