



User Manual

Model: H6601
Govee AI Gaming Sync Box Kit

English	01
Deutsch	08
Français	15
Español	22
Italiano	29

Safety Instructions

Read and follow all the safety instructions:

- This product is not waterproof. Avoid exposing its components to splashes, water drops, or every high-humidity environments.
- Be careful of static electricity during installation and usage and keep away from sharp objects and strong corrosive chemicals.
- When bending the light strip during installation, avoid folding its component as this may affect its service life.
- The internal light sources cannot be replaced. If they sustain damage, the product should be replaced.
- External dimmers cannot be used with this product.
- Avoid installing the light bars near potentially dangerous sources (e.g., candles, liquid-filled objects.)

Introduction

Thanks for choosing Govee Gaming Sync Box. This product adopts the HDMI color picking technique to achieve accurate synchronization of light colors without being affected by ambient lights. It supports a refresh rate up to 60Hz for 4K, 144Hz for 2K, and 240Hz for 1080P. With a combination of specially designed strip lights and light bars, it can build a fabulous gaming light show for you.

What You Get

Sync Box	1
Light Strip	1
Light Bars	2
Power Adapter	1
HDMI Cable	2
Mounting Clips	10
User Manual	1
Service Card	1

At a Glance

Front View:

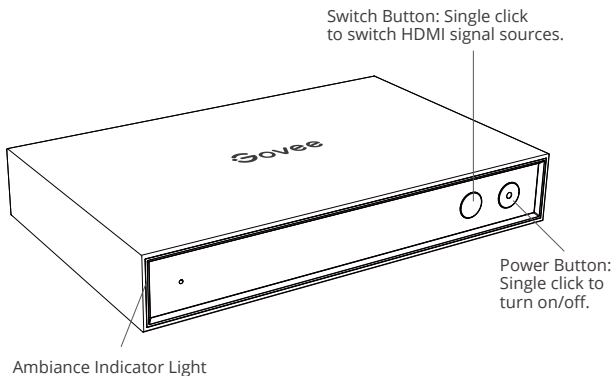

Rear View:

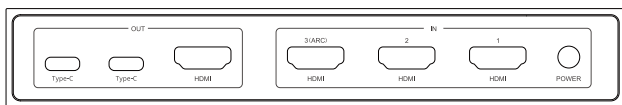

OUT Zone	Type-C	Plug in the strip light or light bars.
	HDMI	Output signals to the monitor or TV.
IN Zone	HDMI	Connect to HDMI signal sources like PC host, internet TV set-top box, etc.
	POWER	Connect to power.

Installing Your Device

1 Preparation Before Installing:

- Unbox the strip lights and check all items listed in the packing list.
- Power on the strip lights and check whether they light up.

2 Installing Steps:

- Wipe the installation surface to ensure it is dry and clean.

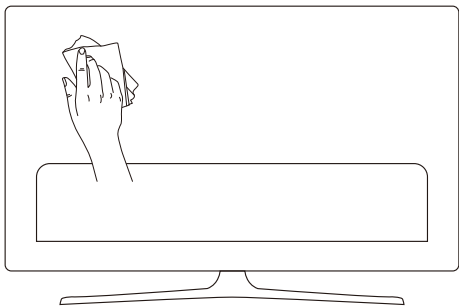

- Stick the strip lights to the back of the TV. Press them firmly and then reinforce them with the provided clips.

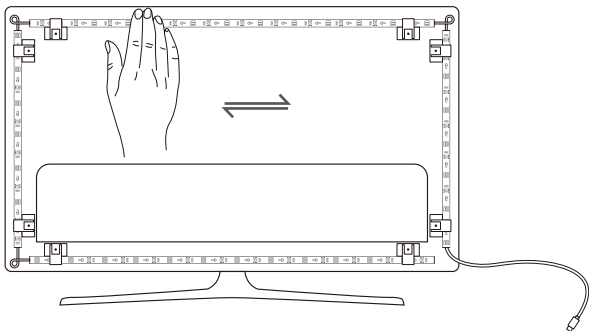

- 3 Connect the light strip and Light Bars to the Type-C ports on the Govee AI Gaming Sync Box.

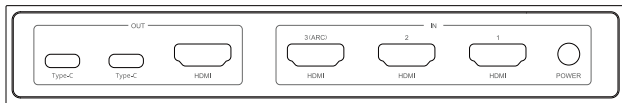

- 4 Connect one end of an HDMI cable to any port in the IN area, and the other to an HDMI input device (such as your game console, or computer). Only port 3 supports the ARC function.
- 5 Connect one end of an HDMI cable to the HDMI port in the OUT area and the other to your monitor or TV.
- 6 Connect the adapter to the POWER port, the device will start to work after the power on.

Pairing Your Device with the Govee Home App

What you need:

- A Wi-Fi router supporting the 2.4GHz and 802.11 b/g/n bands. 5GHz is not supported.
- 1 Download the Govee Home app from the App Store (iOS devices) or Google Play (Android devices).



- 2 Turn on the Bluetooth in your smartphone.
- 3 Open the app, tap the "+" icon in the top right corner and search "H6601".
- 4 Tap the device icon and follow the onscreen instructions to complete pairing.

Controlling the Device with Your Voice

- 1 Open the app, then tap the device icon to enter detail page.
- 2 Tap the setting icon in the top right corner.
- 3 Select Using Guidance and follow on-screen instructions to control the device using your voice.

Specifications

Power Input (Adapter)	100-240VAC 50/60Hz
Power Input (Control Box)	12VDC 4A
Length	1.8m/5.9ft
Light Displaying Technology	RGBIC
Control Method	App,Control Box, Voice Control

Troubleshooting

❶ The strip lights do not light up.

- Check all wired connections. Unplug and Re-plug the power adapter and the DC port to ensure the control box powers on correctly. The strip lights will light up 10s after being powered on.
- Ensure the strip lights are plugged into the LED port before they are powered on.
- If you unplugged the strip lights, reboot the power adapter after the lights are working correctly.

❷ The provided adhesives don't stick well.

- Wipe the installation surface to ensure it is dry and clean.
- When attaching the strip lights, ensure you press down firmly.
- Reinforce the strip lights with the provided clips or other strong adhesives.

❸ Wi-Fi connection failure

- Do not skip the Wi-Fi connecting step during setup. Ensure you input the correct Wi-Fi name and password according to the app instructions.
- 5GHz Wi-Fi is not supported. Connect the strip lights to a 2.4G Wi-Fi band then reboot your router.
- With your smartphone, check whether the Wi-Fi connection is stable.
- The strip lights are not compatible with the Wi-Fi name or password. Please change the Wi-Fi name and password.
- The strip lights are not compatible with your router. Please try to connect your strip lights to a smartphone hotspot.



Customer Service

 Warranty: 12-Month Limited Warranty

 Support: Lifetime Technical Support

 Email: support@govee.com

 Official Website: www.govee.com

 @Govee  @govee_official  @govee.official

 @Goveeofficial  @Govee.smarthome

Sicherheitsanweisungen

Lesen und folgen Sie den unten angegebenen Sicherheitsanweisungen:

- Dieses Produkt ist nicht wasserdicht. Vermeiden Sie es, die Komponenten Spritzern, Wassertropfen oder Umgebungen mit hoher Luftfeuchtigkeit auszusetzen.
- Achten Sie während der Installation und Verwendung auf statische Elektrizität und halten Sie es von scharfen Gegenständen und stark korrosiven Chemikalien fern.
- Vermeiden Sie beim Biegen des Lichtstreifens während der Installation ein Falten seiner Komponenten, da dies die Lebensdauer beeinträchtigen kann.
- Die internen Lichtquellen können nicht ausgetauscht werden. Wenn die Lichtquelle beschädigt ist, sollte das Produkt ersetzt werden.
- Externe Dimmer können mit diesem Produkt nicht verwendet werden.
- Vermeiden Sie die Installation der Lichtleisten in der Nähe potenziell gefährlicher Gegenstände (z. B. Kerzen, mit Flüssigkeit gefüllte Gegenstände).

Einleitung

Vielen Dank, dass Sie sich für Govee Gaming Sync Box entschieden haben. Dieses Produkt verwendet die HDMI-Farbauswahltechnik, um eine genaue Synchronisierung der Lichtfarben zu erreichen, ohne dass dies durch das Umgebungslicht beeinflusst wird. Sie unterstützt eine Bildwiederholfrequenz von bis zu 60 Hz für 4K, 144 Hz für 2K und 240 Hz für 1080P. Mit einer Kombination aus speziell entworfenen Lichtleisten und Leuchtstäben kann sie eine fabelhafte Gaming-Lichtshow für Sie zusammenstellen.

Was Sie erhalten

Sync Box	1
Lichtleiste	1
Lichtleisten	2
Netzteil	1
HDMI Kabel	2
Befestigungsclips	10
Benutzerhandbuch	1
Servicekarte	1

Auf einen Blick

Vorderansicht:

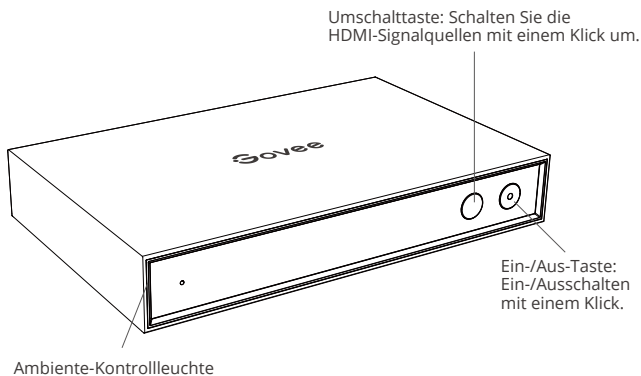

Rückansicht:

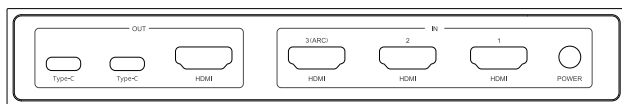

OUT-Bereich	Type-C	Schließen Sie die Lichtleiste oder die Leuchtstäbe an.
	HDMI	Ausgabe von Signalen an den Monitor oder das Fernsehgerät.
IN-Bereich	HDMI	Anschluss an HDMI-Signalquellen wie PC-Host, Internet-TV-Set-Top-Box, usw.
	EIN/AUS	An die Stromversorgung anschließen.

Installieren Ihr Gerät

1 Vorbereitung vor der Installation:

- Packen Sie die Box aus und überprüfen Sie alle in der Packliste aufgeführten Artikel.
- Schalten Sie den Streifen ein und checken Sie, ob er aufleuchtet.

2 Installationsschritte:

- Reinigen Sie die Oberfläche, wo der Streifen installiert wird, um sicherzustellen, dass sie trocken und sauber ist.

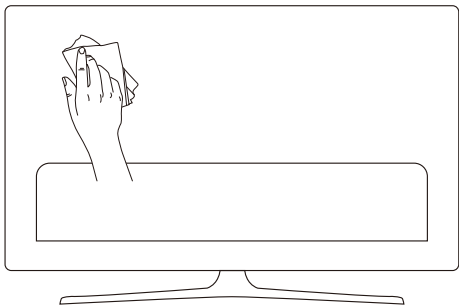

- Kleben Sie den Streifen auf die Rückseite des Fernsehgeräts. Drücken Sie ihn fest an und verstärken Sie ihn dann mit den mitgelieferten Clips.

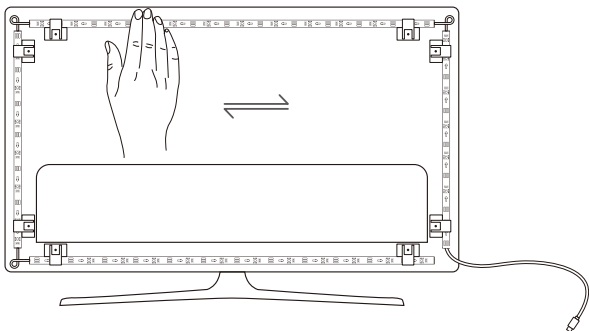

- 3 Verbinden Sie den Lichtstreifen und die Lichtleisten mit den Typ-C-Anschlüssen der Govee AI Gaming Sync Box.

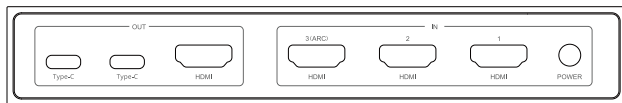

- 4 Verbinden Sie ein Ende eines HDMI-Kabels mit einem beliebigen Anschluss im IN-Bereich und das andere Ende mit einem HDMI-Eingabegerät (z. B. Ihrer Spielekonsole oder Ihrem Computer). Nur Port 3 unterstützt die ARC-Funktion.
- 5 Verbinden Sie ein Ende eines HDMI-Kabels mit dem HDMI-Anschluss im OUT-Bereich und das andere Ende mit Ihrem Monitor oder Fernseher.
- 6 Schließen Sie den Adapter an den POWER-Anschluss an, das Gerät beginnt nach dem Einschalten zu arbeiten.

Koppeln Ihr Gerät mit der Govee Home App

Was Sie brauchen:

- Einen Wi-Fi-Router, der die Bänder 2,4 GHz und 802.11 b/g/n unterstützt. 5GHz wird nicht unterstützt.
- 1 Laden Sie die Govee Home App aus App Store (iOS-Geräte) oder Google Play (Android-Geräte) herunter.



- 2 Öffnen Sie das Bluetooth Ihres Smartphones.
- 3 Öffnen Sie die App. Klicken Sie auf das Symbol "+“ oben rechts und suchen Sie "H6601".
- 4 Wählen Sie H605C und folgen Sie die Anweisungen, um das Koppeln fertigzustellen.

Steuern Das Gerät mit Ihrer Stimme

- 1 Öffnen Sie die Govee Home-App und tippen Sie dann auf das Gerätesymbol, um die Detailseite aufzurufen.
- 2 Tippen Sie auf das Einstellungssymbol in der oberen rechten Ecke.
- 3 Wählen Sie "Anleitungen verwenden" und folgen Sie den Anweisungen auf dem Bildschirm, um mit der Sprachsteuerung zu beginnen.

Spezifikation

Netzteil (Adapter)	100-240VAC 50/60Hz
Netzteil (Kontrollkasten)	12VDC 4A
Länge	1.8m/5.9ft
Licht Display Technologie	RGBIC
Steuerungsmethode	App,Kontrollkasten,Stimmenkontrolle

Fehlersuche

❶ Der Streifen leuchtet nicht auf.

- Überprüfen Sie alle Kabelverbindungen. Stecken Sie den Adapter und DC-Anschluss aus und wieder an, um sicherzustellen, dass die Kontrollbox richtig eingeschaltet wird. Das Lichtband wird in 10 Sekunden nach dem Einschalten aufleuchten.
- Stellen Sie sicher, dass der Streifen vor dem Einschalten an den LED-Anschluss angeschlossen ist.
- Wenn Sie den Streifen ausgesteckt haben, starten Sie den Adapter neu, nachdem die Lichter ordnungsgemäß funktionieren.

❷ Die mitgelieferten Klebstoffe haften nicht gut.

- Reinigen Sie die Oberfläche, wo den Streifen angebracht wird, um sicherzustellen, dass sie trocken und sauber ist.
- Achten Sie beim Montieren des Streifens darauf, dass Sie fest nach unten drücken.
- Verstärken Sie die Lichterkette mit den mitgelieferten Befestigungsklemmen oder anderen starken Klebstoffen.

❸ Wi-Fi-Verbindungsabbruch.

- Überspringen Sie den Wi-Fi-Verbindungsschritt während der Einstellung nicht. Stellen Sie sicher, den richtigen Wi-Fi-Namen und das richtige Passwort gemäß den Anweisungen einzugeben.
- 5-GHz-Band wird nicht unterstützt. Verbinden Sie den Streifen mit 2,4-GHz-Band und starten Sie den Router neu.
- Überprüfen Sie mit Ihrem Smartphone, ob die Wi-Fi-Verbindung stabil ist.
- Der Streifen ist nicht mit dem Wi-Fi-Name oder Passwort kompatibel. Bitte ändern Sie den Wi-Fi-Namen und das Passwort.
- Das Streifenlicht ist nicht mit dem Router kompatibel. Bitte versuchen Sie, ihr Lichtband mit Hotspot zu verbinden.

Die Kundenbetreuung

-  Garantie: 12-Monate Beschränkte Garantie
-  Support: Lifetime Technische Unterstützung
-  Email: support@govee.com
-  Offizielle Website: www.govee.com
-  @Govee  @govee_official  @govee.official
-  @Goveeofficial  @Govee.smarthome

Consignes de sécurité

Lisez et suivez les consignes de sécurité ci-dessous :

- Ce produit n'est pas étanche. Veillez à ne pas l'exposer à des éclaboussures, gouttes d'eau ou tout autre environnement humide.
- Veuillez faire attention à l'électricité statique pendant l'installation et utilisation et maintenez-le éloigné d'objets tranchants et produits chimiques hautement corrosifs.
- Lorsque vous pliez la bande lumineuse pendant l'installation, éviter de plier ses composants car cela peut affecter sa durée de vie.
- Les sources de lumière internes ne peuvent pas être remplacées. Si les sources de lumière sont endommagées, le produit doit être remplacé.
- Les variateurs externes ne peuvent être utilisés avec ce produit.
- Veuillez ne pas installer ce produit près de sources de dangers (ex. : bougies, objets remplis de liquides).

Introduction

Merci d'avoir choisi la boîte de synchronisation des jeux Govee. Ce produit adopte la technique de choix des couleurs HDMI pour une synchronisation précise des couleurs claires sans influence des lumières ambiantes. Il prend en charge un taux de rafraîchissement allant jusqu'à 60 Hz pour la 4K, 144 Hz pour la 2K et 240 Hz pour le format 1080p. Avec une combinaison de bandes et de barres lumineuses conçues spécialement, il est capable de créer une lumière fabuleuse pour votre jeu vidéo.

Contenu

Boîte de synchronisation	1
Bande lumineuse	1
Bande lumineuses	2
Adaptateur secteur	1
Câble HDMI	2
Clips de montage	10
Manuel de l'utilisateur	1
Carte de services	1

Aperçu

Face avant:

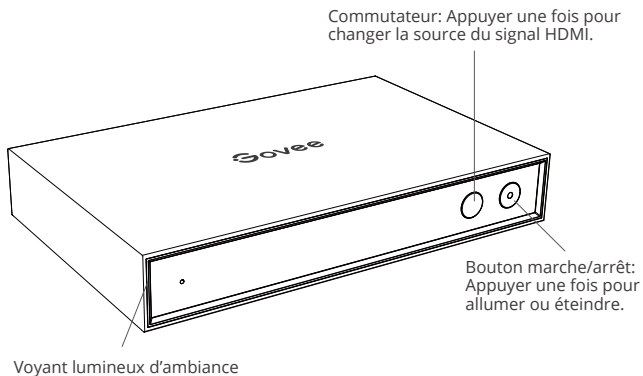

Face arrière:

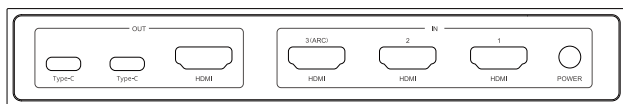

Zone de SORTIE	Type-C	Brancher la bande lumineuse ou les barres lumineuses.
	HDMI	Afficher les signaux sur le moniteur ou le téléviseur.
Zone d'ENTRÉE	HDMI	Brancher la source du signal HDMI telle qu'un PC, un terminal de télévision par Internet, etc.
	ALIMENTATION ÉLECTRIQUE	Brancher à une alimentation.

Installez votre appareil

1 Avant l'installation:

- Déballez le ruban LED et vérifiez tous les éléments énumérés dans la liste d'emballage.
- Allumez la bande LED et vérifiez si elle s'allume.

2 Étapes d'installation:

- Essayez la surface pour la garder propre et sèche;

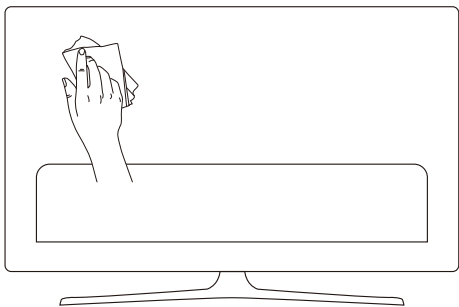

- Collez la bande à l'arrière du téléviseur. Appuyez fermement dessus et renforcez le ruban par des clips fournis.

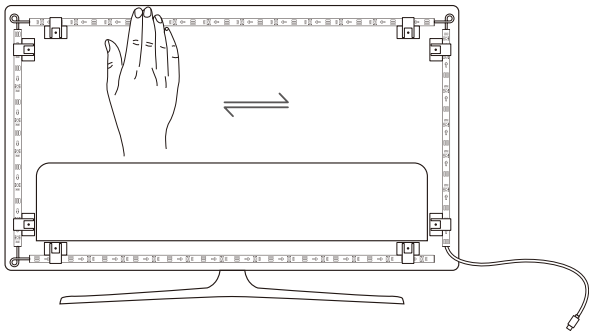

- 3 Connectez la bande lumineuse et les barres lumineuses aux ports Type-C de la Govee AI Gaming Sync Box.

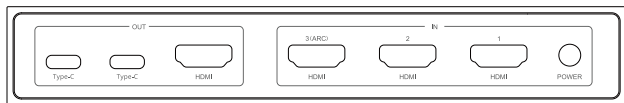

- 4 Connectez une extrémité d'un câble HDMI à n'importe quel port de la zone IN et l'autre à un périphérique d'entrée HDMI (tel que votre console de jeux ou votre ordinateur). Seul le port 3 prend en charge la fonction ARC (console ou votre ordinateur). Nur Port 3 unterstützt die ARC-Funktion.
- 5 Connectez une extrémité d'un câble HDMI au port HDMI dans la zone OUT et l'autre à votre moniteur ou téléviseur.
- 6 Connectez l'adaptateur au port POWER, l'appareil commencera à fonctionner après la mise sous tension.

Appairage de Votre Appareil avec l'app Govee Home

Ce que vous avez besoin :

- Un routeur Wi-Fi prenant en charge les bandes 2.4GHz et 802.11 b/g/n. La bande 5GHz n'est pas prise en charge.
- 1 Téléchargez l'app Govee Home sur l'App Store (appareils iOS) ou Google Play (appareils Android).



- 2 Activez le Bluetooth dans votre smartphone.
- 3 Ouvrez l'app, appuyez sur l'icône "+" dans le coin supérieur droit et cherchez "H6601".
- 4 Appuyez sur l'icône de l'appareil et suivez les instructions à l'écran pour terminer le couplage.

Contrôler l'Appareil avec Votre Voix

- 1 Ouvrez l'app Govee Home, puis appuyez sur l'icône de l'appareil pour entrer dans la page de détails.
- 2 Appuyez sur l'icône de réglage dans le coin supérieur droit.
- 3 Sélectionnez "Utiliser le guidage" et suivez les instructions à l'écran pour commencer à utiliser la commande vocale.

Spécifications

Entrée alimentation (Adaptateur)	100-240VAC 50/60Hz
Entrée alimentation (Boîtier de commande)	12VDC 4A
Longueur	1.8m/5.9ft
Technologie d'affichage de lumière	RGBIC
Modèle de caméra	Application,Boîtier de commande Commande vocale

Dépannage

❶ La bande LED ne fonctionne pas.

- Vérifiez toutes les connexions câblées. Débranchez et rebranchez l'adaptateur d'alimentation et le port DC pour vous assurer que le boîtier de contrôle s'allume correctement. Les bandes LED s'allumeront 10s après avoir été mises sous tension.
- Assurez-vous que les bandes LED sont branchées sur le port LED avant de les allumer.
- Si vous avez débranché les bandes LED, redémarrez l'adaptateur d'alimentation après que les bandes LED fonctionnent correctement.

❷ Le ruban adhésif n'est pas assez solide.

- Assurez-vous que la surface d'installation est propre et sèche.
- Appuyez fermement sur la bande après l'avoir collée.
- Renforcez le ruban avec des clips de fixation ou autres adhésifs puissants.

❸ Erreur de connexion Wi-Fi

- Ne sautez pas l'étape de la connexion Wi-Fi pendant l'installation. Veillez à saisir le nom et le mot de passe Wi-Fi corrects conformément aux instructions de l'application.
- Le Wi-Fi à 5 GHz n'est pas pris en charge. Connectez les bandes LED à une bande Wi-Fi 2.4G puis redémarrez votre routeur.
- Avec votre smartphone, vérifiez si la connexion Wi-Fi est stable.
- Les bandes LED ne sont pas compatibles avec le nom ou le mot de passe Wi-Fi. Veuillez changer le nom et le mot de passe Wi-Fi.
- Les bandes LED ne sont pas compatibles avec votre routeur. Veuillez essayer de connecter vos bandes LED au hotspot de smartphone.

Service Clientèle

 Garantie : Garantie limitée de 12 mois

 Support : Technique de support à vie

 Email : support@govee.com

 Site officiel : www.govee.com

 @Govee  @govee_official  @govee.official

 @Goveeofficial  @Govee.smarthome

Instrucciones de seguridad

Lea atentamente y siga estas instrucciones de seguridad:

- Este producto no es resistente al agua. Evita exponerlo a líquidos o gotas o a ambientes con mucha humedad.
- Presta atención a la electricidad estática durante su instalación y uso. Mantén alejado de objetos punzantes y fuertes sustancias corrosivas.
- Cuando instales la tira de luz, evita doblarla por la zona donde haya luces para que no afecte a su vida útil.
- No se pueden reemplazar las fuentes de luz internas. Si estas estuvieran dañadas, se debería reemplazar todo el producto.
- No utilices este producto con reguladores de intensidad externos.
- Evita instalar el producto cerca de elementos potencialmente peligrosos (como, por ejemplo, velas u objetos que contengan líquido).

Introducción

Gracias por elegir Govee Gaming Sync Box. Este producto adopta la técnica de selección de colores HDMI para lograr una sincronización precisa de los colores de las luces sin que le afecte la luz de ambiente. Cuenta con una tasa de refresco de hasta 60 Hz para 4K, 144 Hz para 2K y 240 Hz para 1080p. Gracias a su combinación de tiras y barras de luces específicamente diseñadas, ofrece un espectáculo de luces gaming inigualable.

Qué encontrarás

Cuadro de sincronización	1
tira de luz	1
Barras de luz	2
Adaptador de corriente	1
Cable HDMI	2
Clips de montaje	10
Manual de usuario	1
Tarjeta de servicio	1

A primera vista

Vista frontal:

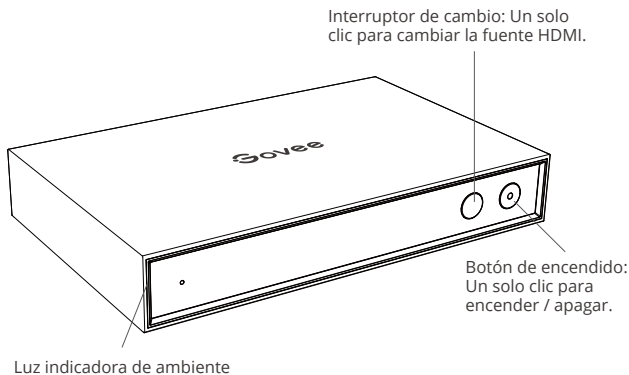

Vista trasera:

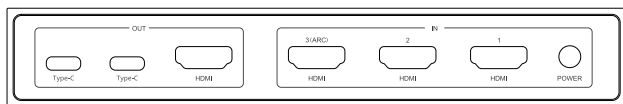

Zona de salida	Tipo C	Conexión de la tira de luces o la barra de luces.
	HDMI	Señales de salida a la pantalla o la TV.
Zona de entrada	HDMI	Conexión de la fuente HDMI, como el ordenador anfitrión, TV set top box de internet, etc.
	Alimentación	Conexión a la corriente.

Instalación de Su Dispositivo

1 Preparación antes de la instalación:

- Desempaque la tira de luces y verifique todos los elementos enumerados en la lista de empaque.
- Encienda la tira de luces y compruebe si se encienden.

2 Pasos de Instalación:

- Limpie la superficie de instalación para asegurarse de que esté seca y limpia.

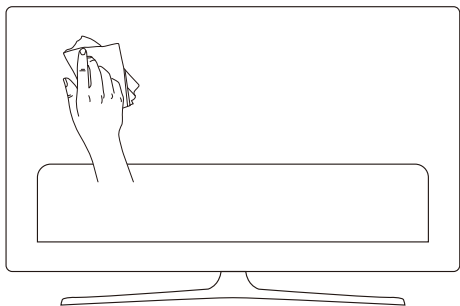

- Pegue la tira de luces en la parte posterior del televisor. Presiónelos firmemente y luego refuézcelos con los clips proporcionados.

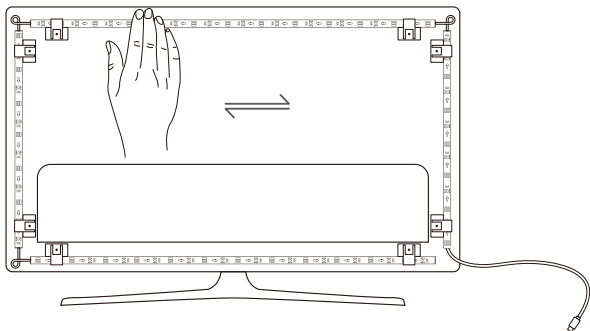

- Conecte la tira de luz y las barras de luz a los puertos tipo C de la caja de sincronización de juegos Govee AI.

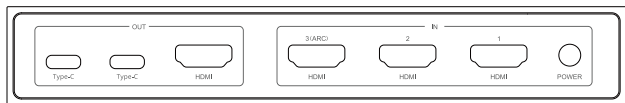

- Conecte un extremo de un cable HDMI a cualquier puerto en el área IN y el otro a un dispositivo de entrada HDMI (como su consola de juegos o computadora). Solo el puerto 3 admite la función ARC.
- Conecte un extremo de un cable HDMI al puerto HDMI en el área de SALIDA y el otro a su monitor o TV.
- Conecte el adaptador al puerto POWER, el dispositivo comenzará a funcionar después de encenderlo.

Emparejamiento de Su Dispositivo con la Aplicación Govee Home

Lo Que Necesita:

- Un enrutador Wi-Fi compatible con las bandas de 2.4GHz y 802.11 b/g/n 5 GHz no es compatible.
- Descargue la aplicación Govee Home desde la App Store (dispositivos iOS) o Google Play (dispositivos Android).



- Encienda el Bluetooth en su teléfono inteligente.
- Abra la aplicación, toque el icono "+" en la esquina superior derecha y busque "H6601".
- Toque el icono del dispositivo y siga las instrucciones en pantalla para completar el emparejamiento.

Controlar el Dispositivo con Su Voz

- 1 Abra la aplicación Govee Home, luego toque el ícono del dispositivo para ingresar a la página de detalles.
- 2 Toque el ícono de configuración en la esquina superior derecha.
- 3 Seleccione "Uso de la guía" y siga las instrucciones en pantalla para comenzar a usar el control por voz.

Especificaciones

Potencia de entrada(Adaptador)	100-240VAC 50/60Hz
Potencia de entrada(Caja de control)	12VDC 4A
Longitud	1.8m/5.9ft
Tecnología de exhibición de luces	RGBIC
Método de control	Caja de control,Control de voz

Solución de Problemas

- 1 La tira de luces no se encienden.
 - Verifique todas las conexiones cableadas. Desenchufe y vuelva a enchufar el adaptador de corriente y el puerto de CC para asegurarse de que la caja de control se enciende correctamente. La tira de luces se encenderán 10s después de encenderse.
 - Asegúrese de que la tira de luces estén conectadas al puerto LED antes de que se enciendan.
 - Si desenchufó la tira de luces, reinicie el adaptador de corriente después de que las luces funcionen correctamente.
- 2 Los adhesivos proporcionados no se pegan bien.
 - Limpie la superficie de instalación para asegurarse de que esté seca y limpia.
 - Cuando coloque las tiras de luces, asegúrese de presionar firmemente hacia abajo.
 - Refuerce la tira de luces con los clips proporcionados u otros adhesivos fuertes.
- 3 Fallo en la conexión Wi-Fi
 - No omita el paso de conexión Wi-Fi durante la configuración. Asegúrese de ingresar el nombre y la contraseña correctos de Wi-Fi de acuerdo con las instrucciones de la aplicación.
 - 5 GHz Wi-Fi no es compatible. Conecte las tiras de luces a una banda Wi-Fi de 2.4G y luego reinicie su enrutador
 - Con su teléfono inteligente, verifique si la conexión Wi-Fi es estable.
 - La tira de luces no son compatibles con el nombre o la contraseña de Wi-Fi. Cambie el nombre y la contraseña de Wi-Fi.
 - Las tiras de luces no son compatibles con su enrutador. Intente conectar sus luces de tira a un punto de acceso de teléfono inteligente.

Servicio de Atención al Cliente

 Garantía: Garantía limitada de 12 meses

 Soporte: Soporte Técnico de por Vida

 Correo Electrónico: support@govee.com

 Sitio Web Oficial: www.govee.com

 @Govee  @govee_official  @govee.official

 @Goveeofficial  @Govee.smarthome

Istruzioni per la sicurezza

Leggere e seguire le seguenti istruzioni per la sicurezza:

- Questo prodotto non è impermeabile. Evitare di esporre i suoi componenti a spruzzi, gocce d'acqua o qualsiasi ambiente ad alta umidità.
- Fare attenzione all'elettricità statica durante l'installazione e l'uso del prodotto, e tenersi lontani da oggetti appuntiti e sostanze chimiche fortemente corrosive.
- Nel flettere la striscia luminosa durante l'installazione, evitare di piegarne i componenti per non alterarne la vita di utilizzo.
- Le sorgenti luminose interne alle luci non possono essere sostituite. Se le sorgenti luminose subiscono danni, il prodotto deve essere sostituito.
- Non è possibile utilizzare dimmer esterni con questo prodotto.
- Evitare di posizionare le barre luminose vicino a fonti potenzialmente pericolose (ad esempio, candele oppure oggetti pieni di liquidi).

Introduzione

Grazie per aver scelto Govee Gaming Sync Box. Questo prodotto adotta la tecnica di selezione del colore HDMI per ottenere un'accurata sincronizzazione dei colori della luce senza essere influenzato dalle luci ambientali. Supporta una frequenza di aggiornamento fino a 60Hz per 4K, 144Hz per 2K e 240Hz per 1080P. Con una combinazione di strisce luminose e barre luminose appositamente progettate, può creare un favoloso spettacolo di gioco di luci per te.

Cosa ricevi

Casella di sincronizzazione	1
Striscia chiara	1
Barre luminose	2
Adattatore di alimentazione	1
Cavo HDMI	2
Clip di montaggio	10
Manuale d'uso	1
Carta dei servizi	1

In sintesi

Vista frontale:

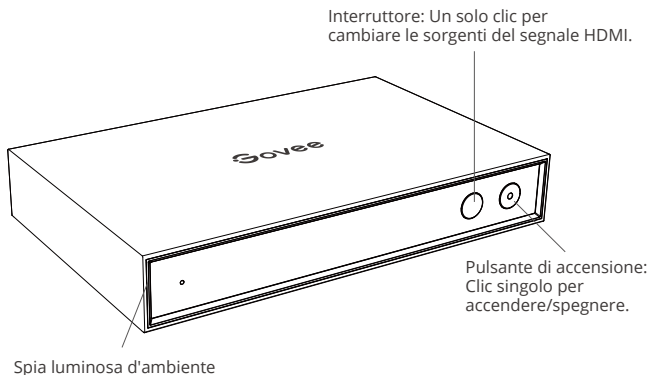

Vista posteriore:

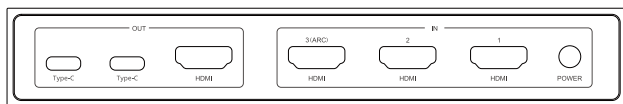

Zona ESTERNA	Tipo C	Collegare la striscia luminosa o le barre luminose.
	HDMI	Segnali in uscita al monitor o alla TV.
Zona INTERNA	HDMI	Collegarsi a sorgenti di segnale HDMI come PC host, set-top box TV Internet, ecc.
	ALIMENTAZIONE	Collegarsi all'alimentazione.

Installazione del Dispositivo

1 Prima dell'installazione:

- Disimballare le strisce LED e controllare tutti gli articoli elencati nella lista di imballaggio.
- Accendi la striscia LED e controlla se si accendono.

2 Passaggi della Installazione:

- Pulire la superficie di installazione per assicurarsi che sia asciutta e pulita.

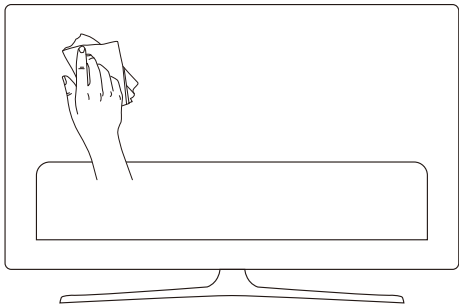

- Applica la striscia LED sul retro della TV. Premerla con decisione e quindi rinforzarli con le clip in dotazione.

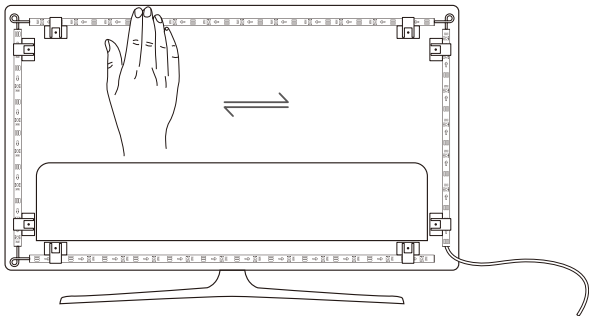

- 3 Collega la striscia luminosa e le barre luminose alle porte di tipo C della Govee AI Gaming Sync Box.

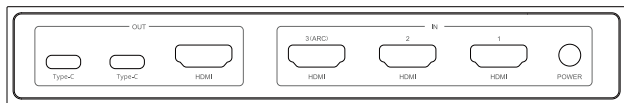

- 4 Collega un'estremità di un cavo HDMI a qualsiasi porta nell'area IN e l'altra estremità a un dispositivo di ingresso HDMI (come la console di gioco o un computer). Solo la porta 3 supporta la funzione ARC.
- 5 Collega un'estremità di un cavo HDMI alla porta HDMI nell'area OUT e l'altra al monitor o alla TV.
- 6 Collegare l'adattatore alla porta POWER, il dispositivo inizierà a funzionare dopo l'accensione

Collegare il Dispositivo con l'app Govee Home

Quello Che Ti Serve:

- Un router Wi-Fi che supporta le bande 2.4GHz e 802.11 b / g / n. 5GHz non è supportato.
- 1 Scarica l'app Govee Home dall'App Store (dispositivi iOS) o da Google Play (dispositivi Android).



- 2 Attiva il Bluetooth nel tuo smartphone.
- 3 Apri l'app, tocca l'icona "+" nell'angolo in alto a destra e cerca "H6601".
- 4 Tocca l'icona del dispositivo e segui le istruzioni sullo schermo per completare l'accoppiamento.

Controllare il Dispositivo con la Tua Voce

- 1 Apri l'app Govee Home, quindi tocca l'icona del dispositivo per accedere alla pagina dei dettagli.
- 2 Tocca l'icona delle impostazioni nell'angolo in alto a destra.
- 3 Seleziona "Using Guidance" e segui le istruzioni sullo schermo per iniziare a utilizzare il comando vocale.

Specificazioni

Ingresso di alimentazione (adattatore)	100-240VAC 50/60Hz
Ingresso di alimentazione (Scatola di controllo)	12VDC 4A
Length	1.8m/5.9ft
Tecnologia di visualizzazione della luce	RGBIC
Metodo di controllo	App, Scatola di controllo Controllo vocale

Risoluzione dei problemi

❶ La striscia LED non si accende.

- Verificare tutte le connessioni cablate. Scollegare e ricollegare l'adattatore di alimentazione e la porta DC per assicurarsi che la scatola di controllo si accenda correttamente. La striscia si accende 10 secondi dopo l'accensione.
- Assicurarsi che la striscia LED sia collegata alla porta LED prima che sia accesa.
- Se si scollega la striscia LED, riavviare l'adattatore di alimentazione dopo che le luci funzionino correttamente.

❷ Gli adesivi forniti non aderiscono bene.

- Pulire la superficie di installazione per assicurarsi che sia asciutta e pulita.
- Quando si sta applicando la striscia LED, assicurarsi di premere con decisione.
- Rinforza la striscia LED con le clip fornite o altri adesivi forti.

❸ Errore di connessione Wi-Fi

- Non saltare i passaggi di connessione Wi-Fi durante la configurazione. Assicurati di inserire il nome Wi-Fi e la password corretti seguendo le istruzioni app.
- Il Wi-Fi a 5 GHz non è supportato. Collega la striscia di LED per una band 2.4G Wi-Fi quindi riavvia il router.
- Con il tuo smartphone, verifica se la connessione Wi-Fi è stabile.
- La striscia LED non è compatibile con il nome o la password Wi-Fi. Modifica il nome e la password del Wi-Fi.
- La striscia LED non è compatibile con il tuo router. Prova a collegare la tua striscia LED a un hotspot dello smartphone.

Servizio clienti

 Garanzia: Garanzia limitata di 12 mesi

 Supporto: Supporto tecnico a vita

 Email: support@govee.com

 Sito web ufficiale: www.govee.com

 @Govee  @govee_official  @govee.official

 @Goveeofficial  @Govee.smarthome



Compliance Information

EU Compliance Statement:

Shenzhen Qianyan Technology LTD. hereby declares that this device is in compliance with the essential requirements and other relevant provisions of the Directive 2014/53/EU.

A copy of the EU Declaration of Conformity is available online at www.govee.com/

EU contact address:



  SUNRISE MOMENTS LIMITED (E-mail: info@sunrisemoments.com)
1st Floor Newmarket House, Newmarket Square, The Coombe, Dublin 8, DUBLIN,
Ireland, D08VAP9

EU-Compliance:

Hiermit erklärt Shenzhen Qianyan Technology LTD. dass dieses Gerät den wesentlichen Anforderungen und anderen einschlägigen Bestimmungen der EU-Richtlinie 2014/53/EU entspricht.

Eine Kopie der EU-Konformitätserklärung finden Sie online auf www.govee.com/

Kontaktadresse innerhalb der EU:



  SUNRISE MOMENTS LIMITED (E-mail: info@sunrisemoments.com)
1st Floor Newmarket House, Newmarket Square, The Coombe, Dublin 8,
DUBLIN, Ireland, D08VAP9

Déclaration de conformité UE:

Par la présente, Shenzhen Qianyan Technology LTD. déclare que cet appareil est conforme aux principales exigences et autres clauses pertinentes de la directive européenne 2014/53/EU.

Une copie de la déclaration de conformité UE est disponible sur le site www.govee.com/

Adresse de contact pour l'UE :



  SUNRISE MOMENTS LIMITED (E-mail: info@sunrisemoments.com)
1st Floor Newmarket House, Newmarket Square, The Coombe, Dublin 8,
DUBLIN, Ireland, D08VAP9

Declaración de cumplimiento UE:

Shenzhen Qianyan Technology LTD. por la presente declara que este dispositivo cumple los requisitos básicos y el resto de provisiones relevantes de la Directiva 2014/53/EU.

Hay disponible online una copia de la Declaración de conformidad UE en www.govee.com/

Dirección de contacto de la UE:



  SUNRISE MOMENTS LIMITED (E-mail: info@sunrisemoments.com)
1st Floor Newmarket House, Newmarket Square, The Coombe, Dublin 8,
DUBLIN, Ireland, D08VAP9

Dichiarazione di conformità UE:

Shenzhen Qianyan Technology LTD. dichiara che il presente dispositivo è conforme ai requisiti essenziali e alle altre disposizioni rilevanti della direttiva 2014/53/EU.

Una copia della dichiarazione di conformità UE è disponibile online all'indirizzo Web www.govee.com/

Indirizzo di contatto UE:

  SUNRISE MOMENTS LIMITED (E-mail: info@sunrisemoments.com)
1st Floor Newmarket House, Newmarket Square, The Coombe, Dublin 8,
DUBLIN, Ireland, D08VAP9

UK Compliance Statement:

Shenzhen Qianyan Technology LTD. hereby declares that this device is in compliance with the essential requirements and other relevant provisions of the Radio Equipment Regulations 2017.

A copy of the UK Declaration of Conformity is available online at www.govee.com/

	Bluetooth®	Wi-Fi
Frequency	2.4GHz	2.4GHz
Maximum Power	<13dBm	<15dBm



Environmentally friendly disposal

Old electrical appliances must not be disposed of together with the residual waste, but have to be disposed of separately. The disposal at the communal collecting point via private persons is for free. The owner of old appliances is responsible to bring the appliances to these collecting points or to similar collection points. With this little personal effort, you contribute to recycle valuable raw materials and the treatment of toxic substances.

Umweltfreundliche Entsorgung

Elektro-Altgeräte dürfen nicht mit gewöhnlichem Abfall entsorgt werden und müssen separat entsorgt werden. Die Entsorgung an kommunalen Sammelstellen ist für Privatpersonen kostenlos. Die Eigentümer der Altgeräte sind für den Transport zu den Sammelstellen verantwortlich. Durch diesen geringen Aufwand können Sie zur Wiederverwertung von wertvollen Rohmaterialien beitragen und dafür sorgen, dass umweltschädliche und giftige Substanzen ordnungsgemäß unschädlich gemacht werden.

Mise au rebut écologique

Les appareils électriques usagés ne doivent pas être éliminés avec les déchets résiduels. Ils doivent être éliminés séparément. La mise au rebut au point de collecte municipal par l'intermédiaire de particuliers est gratuite. Il incombe au propriétaire des appareils usagés de les apporter à ces points de collecte ou à des points de collecte similaires. Avec ce petit effort personnel, vous contribuez au recyclage de matières premières précieuses et au traitement des substances toxiques.

Tratamiento de residuos responsable con el medio ambiente

Los aparatos eléctricos viejos no pueden desecharse junto con los residuos orgánicos, sino que deben ser desechados por separado. Existen puntos limpios donde los ciudadanos pueden dejar estos aparatos gratis. El propietario de los aparatos viejos es responsable de llevarlos a estos puntos limpios o similares puntos de recogida. Con este pequeño esfuerzo está contribuyendo a reciclar valiosas materias primas y al tratamiento de residuos tóxicos.

Smaltimento ecologico

I vecchi dispositivi elettrici non devono essere smaltiti insieme ai rifiuti residui, ma devono essere smaltiti separatamente. Lo smaltimento da parte di soggetti privati presso i punti di raccolta pubblici è gratis. È responsabilità del proprietario dei vecchi dispositivi portarli presso tali punti di raccolta o punti di raccolta analoghi. Grazie a questo piccolo impegno personale contribuirete al riciclo di materie prime preziose e al corretto trattamento di sostanze tossiche.

For ambience lighting only. Not for illumination.

This device uses a non-replaceable light source. When the light source reaches the end of its life cycle, this device should be replaced.

The light source or separate control gear is not intended for use in other applications.

Do not connect the rope light to the supply while it is in the packing or wound onto a reel;

Do not use the rope light when covered or recessed into a surface;

Do not open or cut the rope light.

Nur für Ambientebeleuchtung. Nicht zur Beleuchtung. Dieses Gerät verwendet eine nicht austauschbare Lichtquelle. Wenn die Lichtquelle das Ende ihres Lebenszyklus erreicht, sollte dieses Gerät ersetzt werden.

Die Lichtquelle oder das separate Betriebsgerät sind nicht für andere Anwendungen bestimmt.

Schließen Sie die Lichterkette nicht an die Stromversorgung an, während sie sich in der Verpackung befindet oder auf eine Rolle aufgewickelt ist;
Verwenden Sie die Lichterkette nicht, wenn sie abgedeckt oder verbeult ist.
Öffnen oder schneiden Sie die Lichterkette nicht.

Solo para iluminación de ambiente. No para la iluminación.

Este dispositivo utiliza una fuente de luz no reemplazable. Cuando la fuente de luz llegue al final de su ciclo de vida, debe sustituir este dispositivo.

La fuente de luz o el equipo de control separado no está destinado a ser utilizado en otras aplicaciones.

No conecte la luz de cuerda al suministro mientras esté en el embalaje o enrollado en un rollo;

No utilice la luz de cuerda cuando esté cubierta o empotrada en una superficie;

No abra ni corte la luz de cuerda.

Seulement pour un éclairage d'ambiance. Pas pour l'éclairage quotidien.

Cet appareil utilise une source lumineuse non remplaçable. Lorsque la source lumineuse atteint la fin de son cycle de vie, cet appareil doit être remplacé.

La source lumineuse ou l'appareillage de commande séparé ne convient pas à d'autres applications.

Ne connectez pas le corde lumineux à l'alimentation lorsqu'il est dans l'emballage ou enroulé sur un enrouleur ;

N'utilisez pas le corde lumineux lorsqu'il est couvert ou encastré dans une surface ;

Ne pas ouvrir ou couper la corde lumineuse.

Solo per l'illuminazione dell'atmosfera. Non per illuminare.

Questo dispositivo utilizza una sorgente luminosa non sostituibile. Quando la sorgente luminosa raggiunge la fine del suo ciclo di vita, questo dispositivo deve essere sostituito.

La sorgente luminosa o l'alimentatore separato non è destinato all'uso in altre applicazioni.

Non collegare la fune luminosa all'alimentazione mentre è nell'imballo o avvolta su una bobina;

Non utilizzare la fune luminosa quando è coperta o incassata in una superficie;

Non aprire o tagliare la luce della fune.

FCC and ISED Canada Statement

This device complies with Part 15 of the FCC Rules and Industry Canada licence-exempt RSS standard(s). Operation is subject to the following two conditions:

(1) This device may not cause harmful interference, and (2) This device must accept any interference received, including interference that may cause undesired operation.

Warning: Changes or modifications not expressly approved by the party responsible for compliance could void the user's authority to operate the equipment.

Le présent appareil est conforme aux CNR d'Industrie Canada applicables aux appareils radio exempts de licence. L'exploitation est autorisée aux deux conditions suivantes :

(1) l'appareil ne doit pas produire de brouillage, et

(2) l'utilisateur de l'appareil doit accepter tout brouillage radioélectrique subi, même si le brouillage est susceptible d'en compromettre le fonctionnement."

NOTE: This equipment has been tested and found to comply with the limits for a Class B digital device, pursuant to Part 15 of the FCC Rules.

These limits are designed to provide reasonable protection against harmful interference in a residential installation. This equipment generates uses and can radiate radio frequency energy and, if not installed and used in accordance with the instructions, may cause harmful interference to radio communications. However, there is no guarantee that interference will not occur in a particular installation. If this equipment does cause harmful interference to radio or television reception, which can be determined by turning the equipment off and on, the user is encouraged to try to correct the interference by one or more of the following measures:

1. Reorient or relocate the receiving antenna.
2. Increase the separation between the equipment and receiver.
3. Connect the equipment into an outlet on a circuit different from that to which the receiver is connected.
4. Consult the dealer or an experienced radio/TV technician for help.

FCC and IC Radiation Exposure Statement

This equipment complies with FCC and IC radiation exposure limits set forth for an uncontrolled environment. This equipment should be installed and operated with minimum distance 20cm between the radiator & your body.

Lors de l'utilisation du produit, maintenez une distance de 20 cm du corps afin de vous conformer aux exigences en matière d'exposition RF.

This Class B digital apparatus complies with Canadian ICES-005.
Cet appareil numérique de la classe B est conforme à la norme NMB-005 du Canada.

Responsible party :

Name: GOVEE MOMENTS(US) TRADING LIMITED
Address: 13013 WESTERN AVE STE 5 BLUE ISLAND IL 60406-2448
Email: support@govee.com
Contact information: <https://www.govee.com/support>



FR

Vous êtes responsable de remettre tous les appareils électriques et électroniques usagés à des points de collecte correspondants.

Pour en savoir plus:
[www. quefairedemesdechets.fr](http://www.quefairedemesdechets.fr)



FOR INDOOR USE ONLY
NUR FÜR DEN INNENGEBRAUCH
POUR UNE UTILISATION EN INTÉRIEUR UNIQUEMENT
SÓLO PARA USO EN INTERIORES
SOLO PER USO INTERNO

The Bluetooth® word mark and logos are registered trademarks owned by Bluetooth SIG, Inc. and any use of such marks by Shenzhen Qianyan Technology LTD. is under license.

The trademark Govee has been authorised to Shenzhen Qianyan Technology LTD.
Copyright ©2021 Shenzhen Qianyan Technology LTD.
All Rights Reserved.



Govee Home App

For FAQs and more information,
please visit: www.govee.com