

DIY-Heckauszug Ford Tourneo custom L1/L2

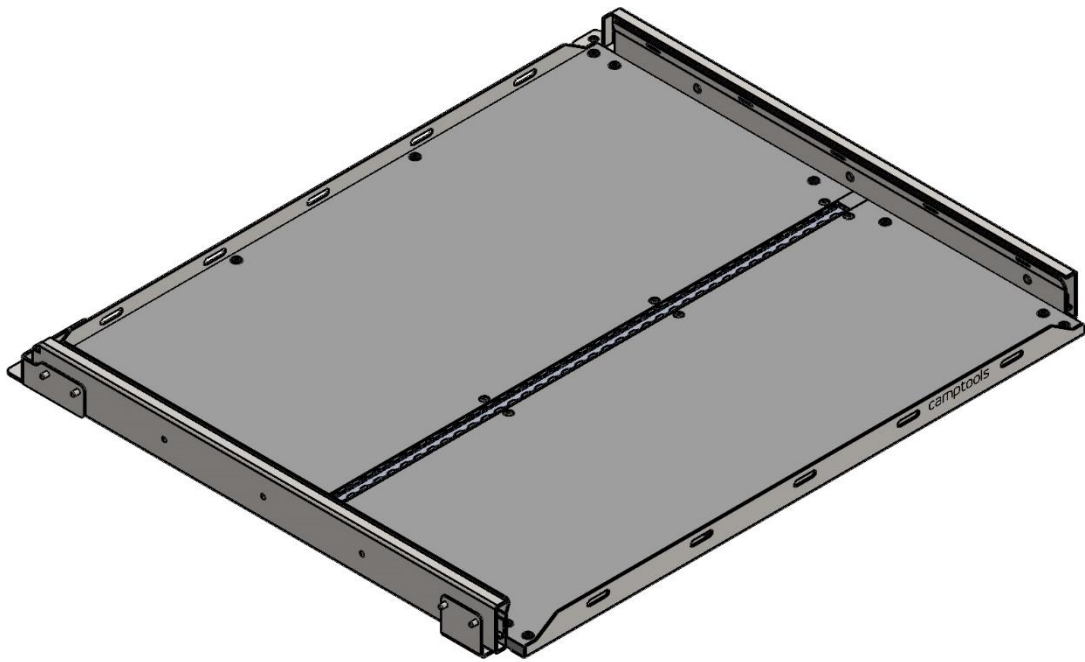

## Montagehinweise

Für den Zusammenbau des Heckauszuges benötigst Du zwei 4mm und einen 10mm Innensechskantschlüssel.

Für den Einbau in Dein Fahrzeug sollte Dir eine zweite Person behilflich sein.

Für die Montage müssen die originalen M12 Torx-Schrauben in den Bodenkonsolen durch die von uns beigelegten M12x80mm Innensechskantschrauben ersetzt werden. Das Werkzeug für die Torx Schrauben ist im Lieferumfang enthalten.

Ansicht des Innenraums mit den Bodenkonsolen.

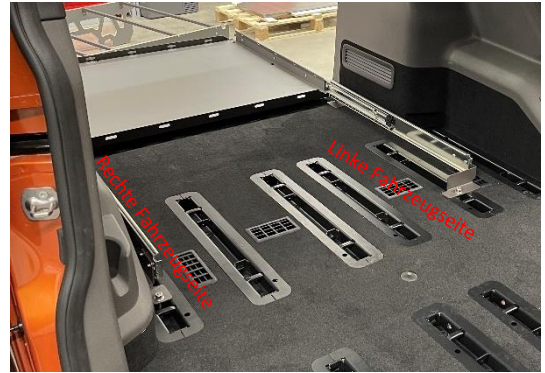

### Linke Fahrzeugseite

Befestigung des Heckauszuges in den Bodenkonsolen. Die originale Schraube wird durch eine M12x80 Innensechskantschraube ersetzt. Damit der Befestigungswinkel beim Anziehen der Schraube nicht durchbiegt, muss die Klemmhülse untergelegt werden.

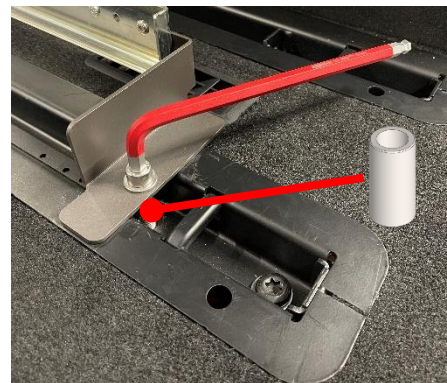





### Rechte Fahrzeugseite





Auch auf der rechten Fahrzeugseite muss die Klemmhülse untergelegt werden.

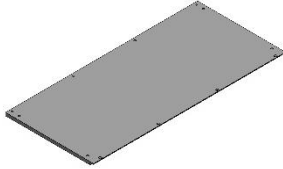
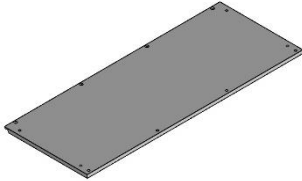

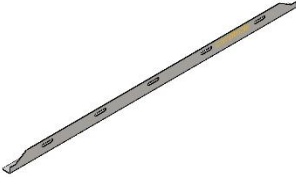
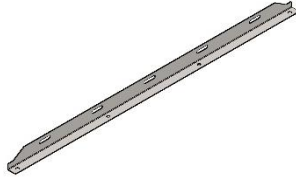
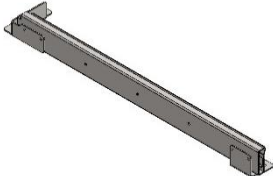
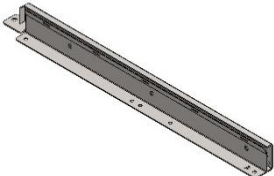
## Lieferumfang

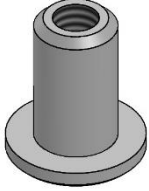
	Werkzeug
<ul style="list-style-type: none"> <li>- 2 Innensechskantschlüssel 4mm für den Zusammenbau des Heckauszuges</li> </ul>	
<ul style="list-style-type: none"> <li>- Torx Schlüssel T55 für die originalen M12-Schrauben in den Sitzkonsolen</li> <li>- Innensechskantschlüssel 10mm für den Einbau in das Fahrzeug</li> </ul>	

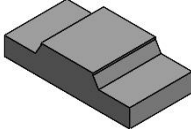
Menge / Bezeichnung	Bauteil	
<ul style="list-style-type: none"> <li>- 1 Stück Grundplatte 1040 x 477mm</li> </ul>		
<ul style="list-style-type: none"> <li>- 1 Stück Grundplatte 1040 x 400mm</li> </ul>		
<ul style="list-style-type: none"> <li>- 1 Stück Airlineschiene 975mm</li> </ul>		
<ul style="list-style-type: none"> <li>- 1 Stück Frontblech</li> <li>- 1 Stück Rückblech</li> </ul>		
<ul style="list-style-type: none"> <li>- 1 Stück Schwerlastauszug vormontiert links</li> <li>- 1 Stück Schwerlastauszug vormontiert rechts</li> </ul>		

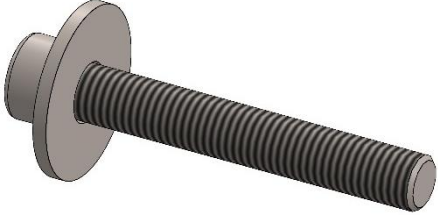
<ul style="list-style-type: none"> <li>- 16 Stück Flachkopschraube M6x15</li> <li>- 16 Stück Rundmutter M6x15</li> </ul>		
<ul style="list-style-type: none"> <li>- 8 Stück Senkschraube ISO10642 M6x10</li> </ul>		
<ul style="list-style-type: none"> <li>- 2 Stück Füllstück</li> </ul>		
<ul style="list-style-type: none"> <li>- 2 Stück Klemmhülsen</li> </ul>		
<ul style="list-style-type: none"> <li>- 2 Stück M12x80 Innensechskant Schraube und Unterlegscheiben</li> </ul>		

## Montageschritt 1

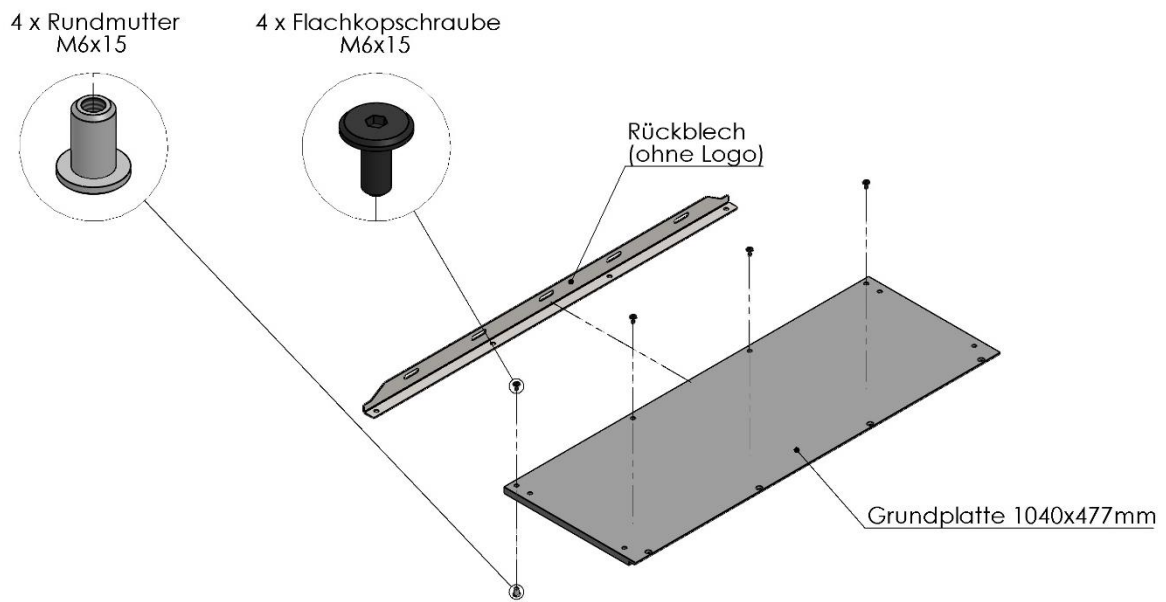

## Montageschritt 2

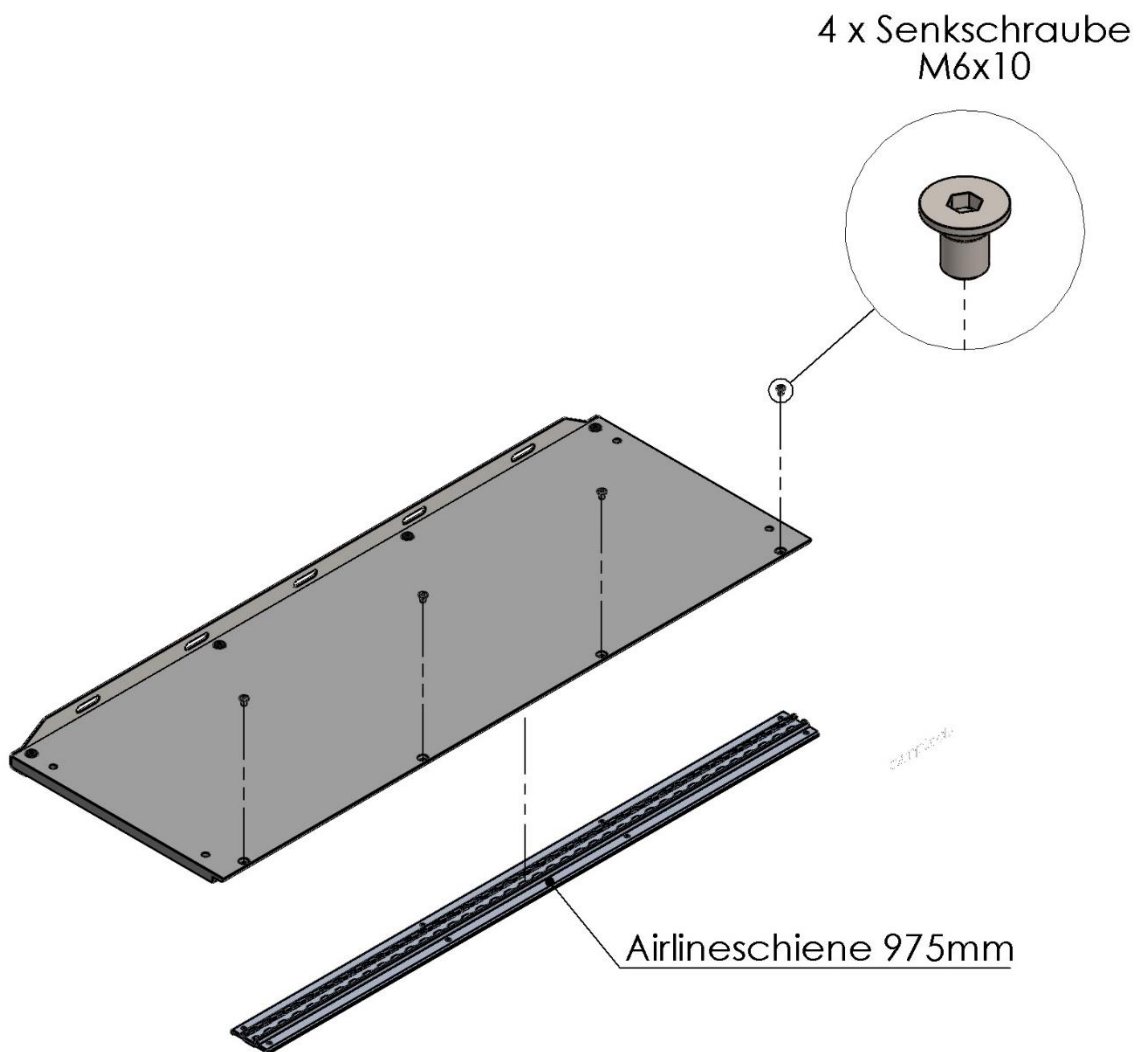

## Montageschritt 3

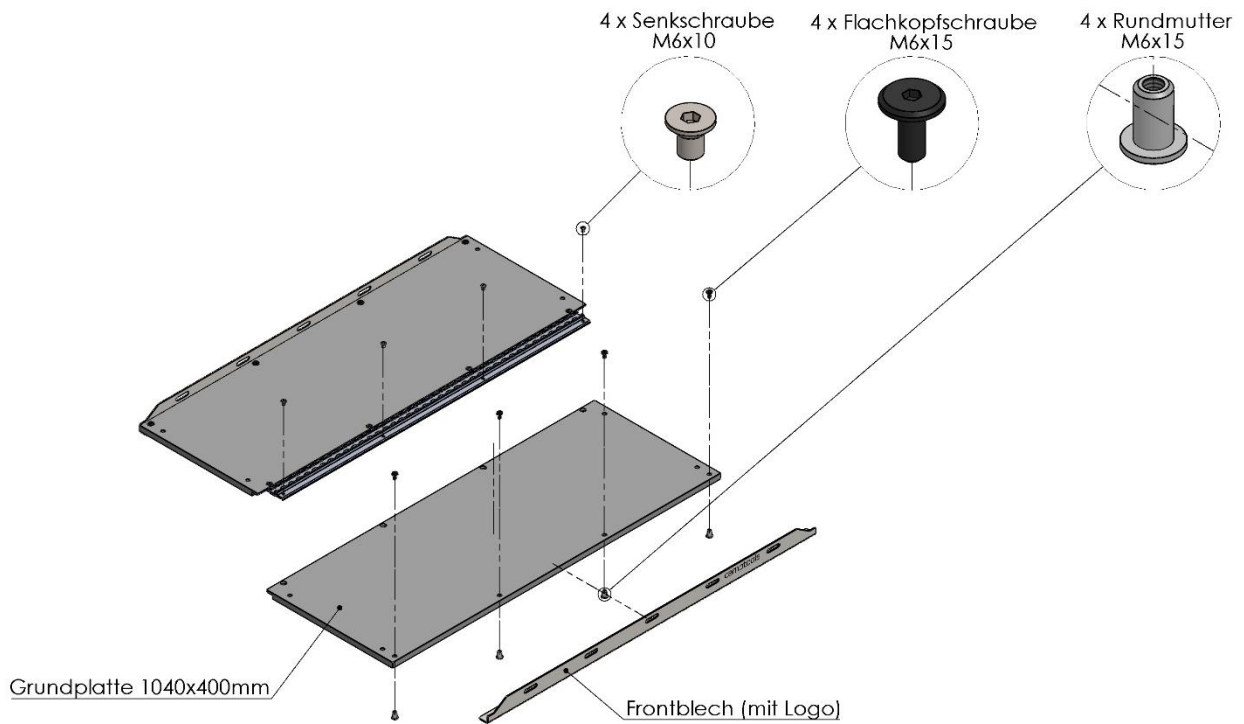

## Montageschritt 4

