



NOTICE D'UTILISATION CRU BIOW



INDICE

1. INSTALLATION ET DONNÉES TECHNIQUES.....	4
1.1. INFORMATION SUR LA SÉCURITÉ.....	4
1.2. COMPOSANTS DE L'APPAREIL	6
1.3. DONNÉES TECHNIQUES.....	7
1.4. CONDITIONS ENVIRONNEMENTALES DE L'APPAREIL.....	8
1.5. SYMBOLOGIE ET ÉTIQUETAGE	8
1.6. INSTALLATION DE L'APPAREIL	8
2. FONCTIONNEMENT DU CRU BIOW	10
2.1. MISE EN MARCHÉ.....	10
2.2. TELECOMMANDE	10
2.3. GUÍA RÁPIDA.....	11
2.4. PROGRAMMATION ET FONCTIONNALITÉS.....	12
2.5. FONCTIONS SUPPLÉMENTAIRES	14
2.6. MODE AUTOMATIQUE.....	14
2.7. MODE NUIT.....	15
2.8. MODE MANUEL	15
2.9. MODE DE PROGRAMMATION - WIFI.....	15
2.10. ÉCRAN D’AFFICHAGE	16
2.11. ARRÊT SÉCURISÉ DE L'APPAREIL.....	18
2.12. COMMENT OPTIMISER MON CRU BIOW	18
3. APP BIOW - PROGRAMMATION SUR DEMANDE	20
3.1. INSTALLATION APP BIOW	20
3.2. PROGRAMMATION À LA CARTE.....	25
4. NETTOYAGE ET ENTRETIEN.....	26
4.1. RECOMMANDATION DE NETTOYAGE ET ENTRETIEN.....	26
4.2. NETTOYAGE ET REMPLACEMENT DU PACK DU FILTRAGE	27
4.3. ENTRETIEN DU SYSTÈME DES FILTRES	28
4.4. ENTRETIEN DU PRÉFILTRE EN MAILLE MÉTALLIQUE.....	28
4.5. ENTRETIEN DU CAPTEUR DE PARTICULES.....	28
5. SERVICE APRÈS VENTE.....	29
5.1. SERVICE CLIENTS ET SERVICE TECHNIQUE	29
5.2. PIÈCES DÉTACHÉES ET ACCESSOIRES	29
5.3. GARANTIE	30
6. RECYCLAGE.....	31
7. FOIRE AUX QUESTIONS	32

1. INSTALLATION ET DONNÉES TECHNIQUES

1.1. INFORMATION SUR LA SÉCURITÉ

Veillez lire attentivement le manuel avant de commencer à installer votre C.R.U. Biow.

Ce manuel contient des avertissements spécifiques, des consignes de sécurité et des instructions de fonctionnement conformes aux réglementations applicables en vigueur.

La société BIOWAIR TOTAL SYSTEMS SL, en tant que fabricant de ce produit, est responsable de sa sécurité et de son bon fonctionnement, à condition que:

- L'installation électrique de la pièce où l'appareil doit être utilisé est conforme à la réglementation CE.
- Cet appareil est utilisé uniquement selon les spécifications du manuel d'utilisation.
- L'appareil n'est pas utilisé par l'utilisateur lorsque, en raison de coups, de détérioration ou d'usure mécanique, certaines parties de l'appareil deviennent actives.
- Cet appareil n'est pas utilisé par des personnes dont les capacités physiques, sensorielles ou mentales sont réduites.
- La réparation et la manipulation intérieure de l'appareil ne sont en aucun cas effectuées par du personnel non correctement formé et autorisé par BIOWAIR TOTAL SYSTEMS SL, car les parties actives peuvent devenir dangereuses.

INDICAZIONI PRIMA DELL'USO



ATTENTION:

Pour éviter tout risque de court-circuit, l'appareil doit être connecté à un réseau électrique relié à la terre, conformément à la norme CE.

Assurez-vous que la tension d'alimentation correspond à celle indiquée sur la plaque signalétique (située en bas à gauche de l'appareil).

- L'appareil se compose d'un câble d'alimentation amovible. Assurez-vous qu'il est bien fixé à l'appareil avant de le mettre en service.
- Si vous constatez que le câble d'alimentation est endommagé, il doit être remplacé par le fabricant, son service après-vente ou par du personnel qualifié et autorisé afin d'éviter tout risque.

PRÉCAUTIONS

Avant d'effectuer des fonctions de nettoyage ou de maintenance, le Biow CRU doit être débranché de la prise murale et / ou de l'interrupteur.

Il est recommandé d'éviter que les enfants ne manipulent le CRU Biow, et doit dans tous les cas être supervisé par un adulte.

Le nettoyage et la maintenance à effectuer par l'utilisateur ne doivent pas être effectués par des enfants sans surveillance.

Les enfants âgés de 3 à 8 ans ne doivent allumer / éteindre l'appareil qu'à condition qu'il ait été placé ou installé dans sa position de fonctionnement normale et qu'ils aient été surveillés ou aient reçu des instructions concernant l'utilisation de l'appareil en toute sécurité. De même, ils ne doivent pas brancher, régler et / ou nettoyer l'appareil ou effectuer des opérations de maintenance sans la surveillance d'un adulte.

L'utilisation de cet appareil n'est pas destinée aux personnes ayant des capacités physiques ou mentales réduites, sauf si elles ont reçu des instructions ou une supervision concernant l'utilisation de l'appareil par une personne responsable de leur sécurité.

Certaines pièces de ce produit peuvent devenir chaudes et provoquer des brûlures. Une attention particulière doit être accordée lorsque des enfants et des personnes vulnérables sont présents.

Afin d'éviter un danger dû à une réinitialisation intempestive du disjoncteur thermique, l'appareil ne doit pas être alimenté par un dispositif de commutation externe, tel qu'un programmateur, ou connecté à un circuit qui est régulièrement allumé et éteint par l'entreprise distributrice d'énergie.

Ne manipulez pas l'appareil avec les mains humides ou mouillées.

N'obstruez pas l'entrée et la sortie d'air, cela pourrait entraîner un mauvais refroidissement de l'appareil.

Ne recouvrez l'appareil d'aucun élément, l'appareil est composé de résistances électriques qui doivent être suffisamment ventilées pour maintenir la bonne température. Si cette ventilation est obstruée, cela peut provoquer un incendie.

L'interrupteur doit être accessible à tout moment pour pouvoir y accéder immédiatement si nécessaire.

AVVERTENZE

Pour éviter la surchauffe, ne couvrez pas l'appareil. L'appareil ne doit pas être placé immédiatement sous une prise murale.

Il n'est pas conseillé d'installer l'appareil dans une salle de bain. S'il est installé, il doit être installé de sorte que les interrupteurs et autres commandes ne puissent pas être touchés par une personne dans le bain ou la douche.

Si vous remarquez un dysfonctionnement de l'électronique de votre C.R.U Biow, débranchez-la ou éteignez-la au niveau de l'interrupteur latéral droit pendant une minute, puis rallumez-la pour permettre à l'électronique de se réinitialiser et de fonctionner à nouveau correctement.

N'utilisez pas l'appareil si vous remarquez une usure quelconque sur un composant ou un câble. Si cela se produit, prévenez le service technique.

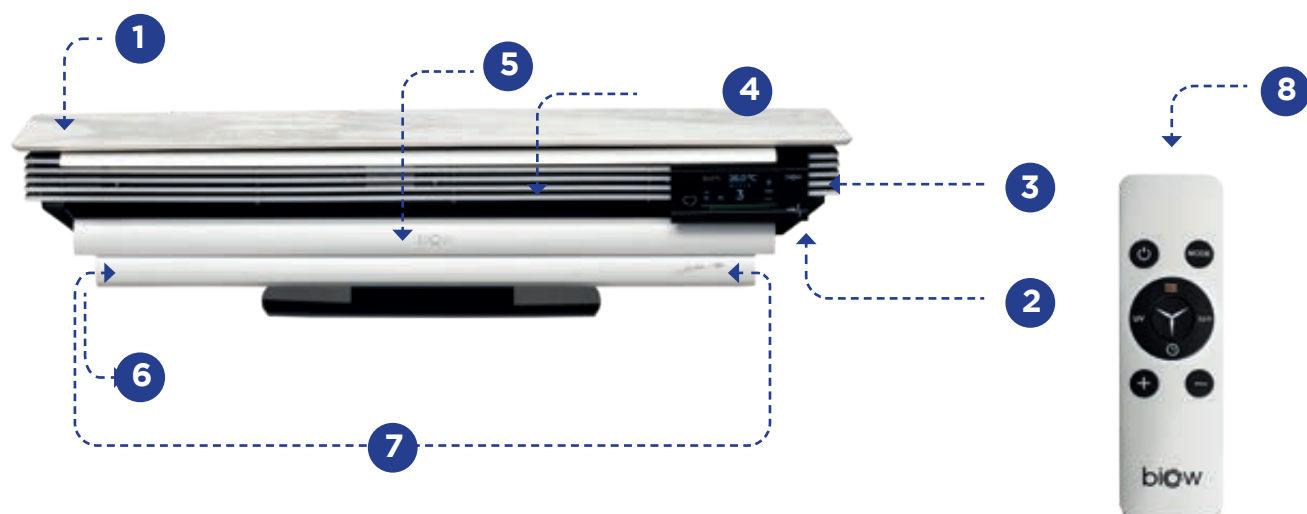

1.2. COMPOSANTS DE L'APPAREIL

1. Étagère porte-objets
2. Bouton marche / arrêt manuel
3. Affichage
4. Grille de sortie d'air
5. Déflecteur principal. Il a un mouvement vertical de haut en bas pour diriger la sortie d'air.
6. Pack de filtrage
7. Ecrou papillon de réglage du système de filtres
8. Télécommande



IMPORTANT

L'étagère supérieure, en silice, vous permet de placer toutes sortes d'objets décoratifs jusqu'à un poids maximum de 15 à 20 kg.

Nous recommandons de ne pas placer de fleurs naturelles ou d'autres matériaux qui peuvent contaminer la sortie d'air avec du pollen ou d'autres composants.

1.3. DONNÉES TECHNIQUES



CRU BIOW 100

DIMENSIONS ET POIDS

Description du modèle:	BIOW 100
Dimensions:	102 cm x 23 cm x 26 cm
Poids net:	21.5 kg

CARACTÉRISTIQUES TECHNIQUES

Tension d'alimentation:	230 Vac
Fréquence:	50 Hz
Consommation maximale:	4.4 A
Type de protection selon EN 606011-1:	Clase I
Niveau de protection IP:	IP 21
Puissance maximale:	1000W
Mode de fonctionnement:	Continu

MATERIAU

Partie inférieure:	Acier haut qualité
Partie supérieure:	Silicium compacté à haute résistance



CRU BIOW 60

DIMENSIONS ET POIDS

Description du modèle:	BIOW 60
Dimensions:	60 cm x 23 cm x 26 cm
Poids net:	13,6 kg

CARACTÉRISTIQUES TECHNIQUES

Tension d'alimentation:	230 Vac
Fréquence:	50 Hz
Consommation maximale:	2.2 A
Type de protection selon EN 606011-1:	Clase I
Niveau de protection IP:	IP 21
Puissance maximale:	500W
Mode de fonctionnement:	Continu

MATERIAU

Partie inférieure:	Acier haut qualité
Partie supérieure:	Silicium compacté à haute résistance



IMPORTANT
Il est formellement interdit de modifier cet appareil sans l'autorisation du fabricant

1.4. CONDITIONS ENVIRONNEMENTALES DE L'APPAREIL

Temp. environnement d'exploitation	10-40 °C
Temp. environnement de stockage / transport	0-45 °C
Humidité relative de l'air	35 - 75% senza condensa
Pression de l'air	700-1060 hPa



ÉTIQUETTE CRU BIOW

1.5. SYMBOLOGIE ET ÉTIQUETAGE

SYMBOLE	DESCRIPTION	SYMBOLE	DESCRIPTION
	Tension ou courant alternatif		Terre de protection
	Fusible de protection		Lisez le mode d'emploi
	Déchets d'équipements électriques et électroniques (DEEE)		Date de fabrication
	Marcage CE		Interdiction de s'asseoir sur l'appareil

1.6. INSTALLATION DE L'APPAREIL

Le C.R.U. Biow a une base intégrée qui permet à l'appareil d'être commodément placé sur une armoire ou une étagère à surface plane, sans avoir besoin d'installation. Il faudra simplement disposer d'une prise à laquelle l'appareil sera connecté

Une fois déterminé l'emplacement, retirez l'emballage en inclinant la boîte pour faciliter le retrait de l'appareil et de son kit de montage.



Disimballaggio e messa in servizio
Voir vidéo



OPTION ALTERNATIVE.
Fixation au mur.

Si vous souhaitez fixer le C.R.U. Biow au mur, un kit de montage composé de chevilles et de vis de 6 mm est inclus. Pour cela, veuillez suivre les étapes suivantes

- Attention : Les chevilles fournies dans le kit de montage ne sont pas valables pour les murs en plaques de plâtre. Pour ce type de murs des chevilles spécifiques doivent être utilisées.
- Une fois le site d'installation aménagé, retirer l'emballage en renversant la boîte pour retirer plus facilement l'appareil ainsi que son kit de montage.
- Retirez la base intégrée fixée à l'appareil. Vous pourrez la garder et/ou lui donner une autre utilisation. Vous pouvez même la fixer au mur comme étagère de support sous le CRU Biow.
- Retirer les caches à l'arrière de l'appareil.

Fixez l'appareil au mur comme indiqué sur le schéma suivant :

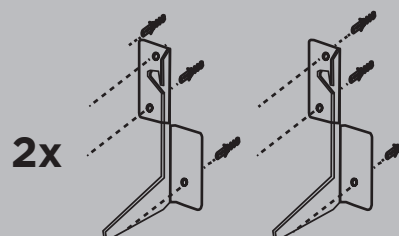

Mesures pour fixer le CRU Biow 100 au mur:

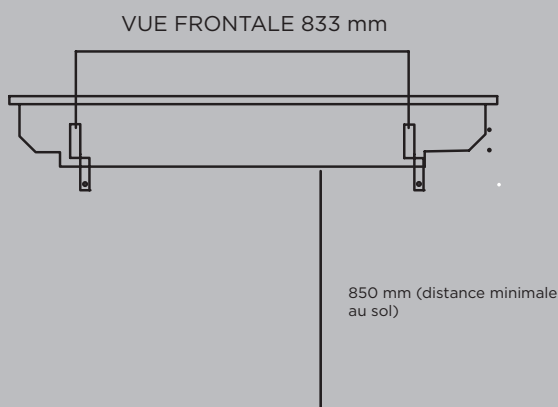

Mesures pour fixer le CRU Biow 60 au mur:

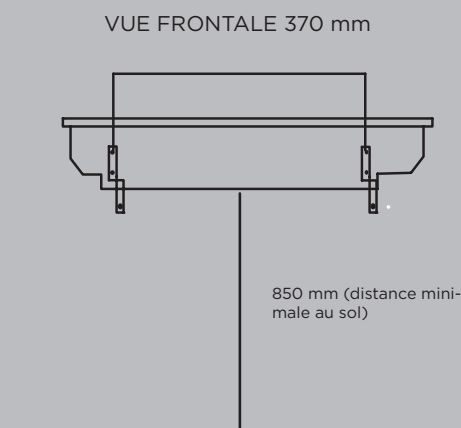

Dans les modèles CRU Biow 60 et CRU Biow 100

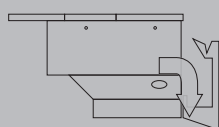

Guidez l'appareil en s'assurant qu'il est toujours appuyé sur le dessus du support.

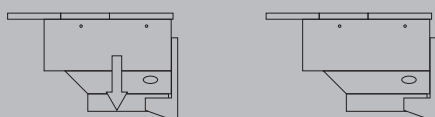

Faites glisser vers le bas, en appuyant jusqu'à ce qu'il s'emboîte correctement.



Fixation au mur
Voir vidéo

2. FONCTIONNEMENT DU CRU BIOW

2.1. MISE EN MARCHÉ

- Connectez le Biow CRU à une prise électrique reliée à la terre.
- Vérifiez que l'interrupteur est en position ON. Sinon, allumez l'appareil au niveau de l'interrupteur MARCHÉ / ARRÊT situé sur le côté droit, indiqué dans l'image ci-dessous.

Une fois l'appareil allumé, l'afficheur s'allumera et à partir de ce moment, l'appareil sera contrôlé avec la télécommande.



IMPORTANT

Une fois que l'appareil est branché sur le réseau, assurez-vous que l'interrupteur marche/arrêt reste facilement accessible à tout moment, de sorte que l'appareil puisse être éteint à tout moment.

2.2. TELECOMMANDE

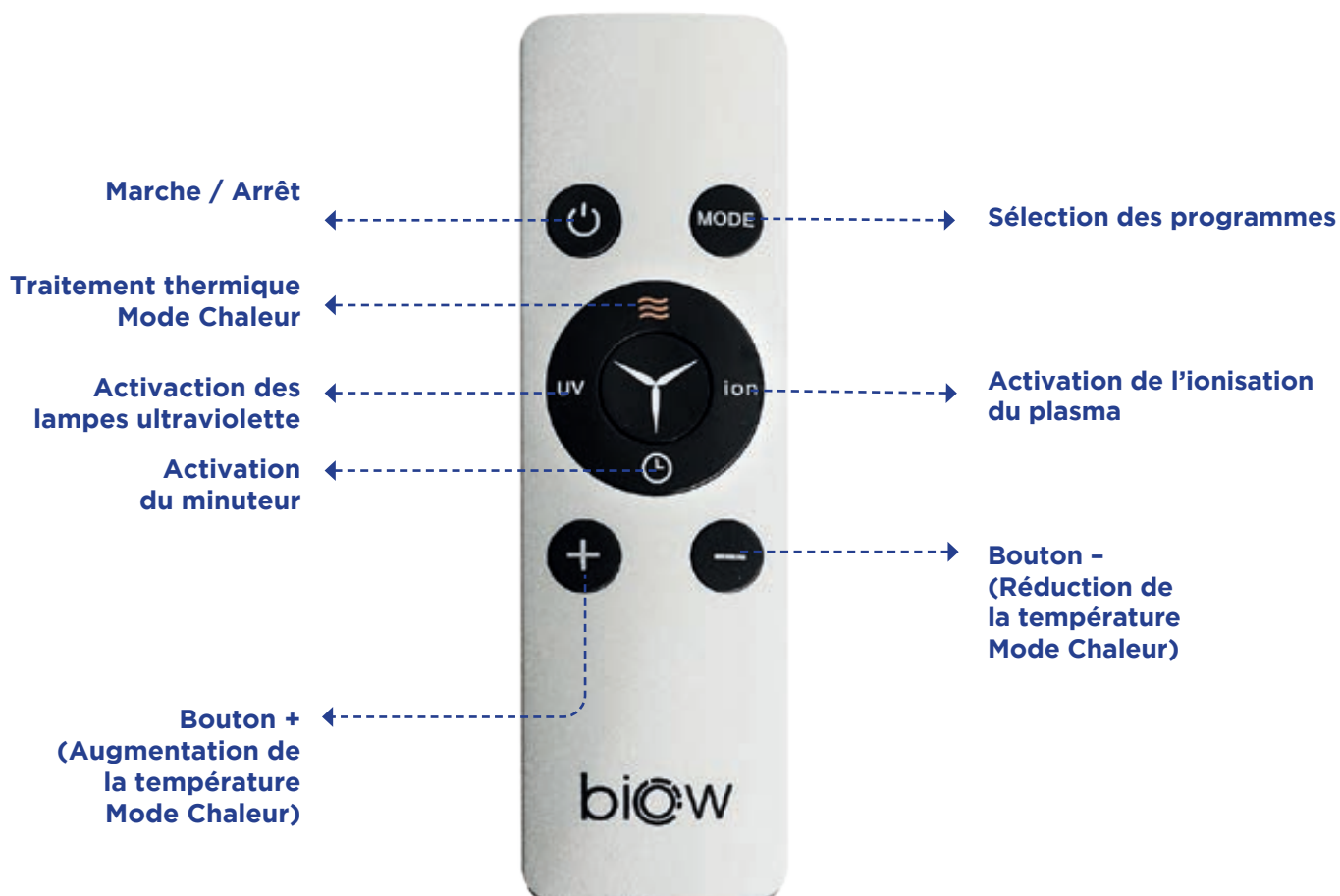

Utilizzando il telecomando
Voir vidéo

2.3. GUÍA RÁPIDA

- Placez l'appareil à une hauteur comprise entre 80 et 150 cm.
- Orientez la sortie d'air vers les personnes (dans les chambres à coucher, orientez la sortie d'air vers la tête du lit).
- Allumez l'équipement à l'aide de l'interrupteur situé sur le côté droit du Biow.



Pour changer de vitesse, vous devez quitter le mode AUTO.

- À partir de ce moment, Biow est prêt à travailler de manière autonome, en se régulant en fonction du niveau de pollution et de lumière dans la pièce.
- Activez le mode ION et UV pour une élimination supplémentaire des virus et des bactéries ainsi que des nanoparticules.
- Utilisez le déflecteur d'aluminium pour orienter la feuille d'air..

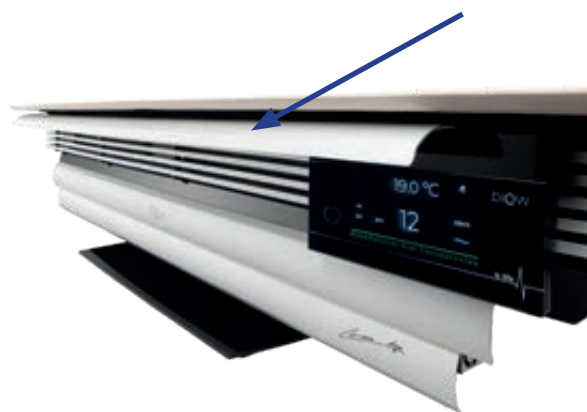















- Appuyez sur le bouton MODE de la télécommande jusqu'à ce que AUTO apparaisse sur l'écran









- Pour un mode de silence total permanent, utilisez le bouton MODE pour sélectionner le mode ☾ ou 🖐️ puis sélectionnez SILENCIEUX ou BLANC avec le bouton ⚡

2.4. PROGRAMMATION ET FONCTIONNALITÉS







Ci-dessous un tableau récapitulatif des fonctionnalités de l'appareil utilisant la télécommande:

BOUTON	FONCTION	ACTION
	POWER - ON / OFF	Interrupteur marche/arrêt du CRU Biow - ON / OFF. Il est nécessaire que l'appareil soit connecté au réseau électrique et que l'interrupteur soit en position ON.
	MANUEL 	Il permet de faire une configuration personnalisée, en pouvant sélectionner: Vitesse, UV, ION, chaleur et minuterie L'écran sera toujours allumé indépendamment de la lumière ambiante La vitesse est choisie sans tenir compte de la pollution: V SILENT  VWHITE  , V2  y V3 
	AUTO	Dans ce mode, l'appareil fonctionne automatiquement en fonction du niveau de particules et de l'intensité de la lumière dans la pièce. S'il y a de la lumière: <ul style="list-style-type: none"> • Vitesse selon les besoins, en fonction de la concentration de particules dans la pièce. • ION / UV sélectionnable S'il n'y a pas assez de lumière: <ul style="list-style-type: none"> • V SILENT  • ION/UV OFF
	NUIT 	Configuration personnalisée (identique au mode manuel), favorisant le sommeil: S'il y a de la lumière: Écran avec luminosité tenue S'il n'y a pas de lumière: Écran éteint (après 15 secondes)
	WIFI 	Programme 100% personnalisable, disponible après appairage de l'appareil via l'application Biow : vitesse, UV, ION, Chaleur, +Protéger.
	TRAITEMENT THERMIQUE - FONCTION CHALEUR	Active la traitement thermique permettant une meilleure protection face aux micro-organismes. Vous permet d'augmenter la température de la pièce dans une plage de 16 à 32° C, à l'aide des boutons + et -. La température sélectionnée s'affiche en jaune pour la différencier de la température ambiante réelle.

<p>ION</p>	<p>IONISATEUR DE PLASMA</p>	<p>Active et désactive les ioniseurs plasma. Ces composants agissent comme des électro-polariseurs en modifiant la charge électrique des nanoparticules dans la pièce, ce qui favorise leur élimination. En mode AUTO, ils se désactiveront pendant la nuit.</p> <p>REMARQUE : certaines personnes particulièrement sensibles peuvent ressentir certaines sensations inconfortables, telles qu'une légère obstruction nasale ou des démangeaisons de la gorge. Si cela se produit, débranchez temporairement l'ioniseur. Vous pouvez l'activer pour des périodes de temps limitées.</p>
<p>UV</p>	<p>LUMIÈRE ULTRAVIOLETTE</p>	<p>Vous permet d'allumer et d'éteindre les lampes UV. Ceux-ci agissent en augmentant l'élimination des virus et des bactéries. En mode AUTO, ils se désactiveront pendant la nuit.</p>
	<p>MINUTEUR</p>	<p>Activez et désactivez la minuterie.</p> <p>Bien qu'il ne soit pas recommandé de déconnecter le CRU Biow vous pouvez limiter la durée de fonctionnement si vous souhaitez qu'il se déconnecte après quelques heures. Vous pouvez limiter la réalisation de cette déconnexion de 1 heure à 8 heures après l'activation de la minuterie.</p>
	<p>VITESSE</p>	<p>Permet de sélectionner la vitesse de fonctionnement entre 4 options différentes:</p> <p>V SILENT : Vitesse 1, 100% silencieux. En mode AUTO, il est activé automatiquement en l'absence de lumière, pour favoriser le repos.</p> <p>V WHITE : Vitesse 1 qui émet un bruit presque imperceptible appelé «bruit blanc», qui peut vous aider à vous détendre, vous aidant à vous endormir.</p> <p>V2: Vitesse 2 </p> <p>V3: Vitesse 3 </p>

2.5. FONCTIONS SUPPLÉMENTAIRES

Le tableau suivant présente quelques fonctionnalités supplémentaires de l'appareil utilisant la télécommande. Pour cela, il faut appuyer pendant 3 secondes sur les touches indiquées:



	Il montrera 3 mesures du capteur de pollution basées sur le poids moléculaire (PM): PM1 - PM 2,5 - PM Nanoparticules . La lecture des 3 niveaux de particules n'apparaîtra pas tant qu'il n'y aura pas une variation de particules dans l'air ambiant.
	Buzzer qui produit un bip lorsque chaque fonction est activée sur la télécommande.
	Pour activer le mode WIFI.
	Réinitialiser l'appareil après avoir changé les filtres. Cela supprimera l'icône de changement de filtre à l'écran.
	Changement de la mesure des particules en fonction de leur taille: PM1 - PM 2,5 - PM Nanoparticules.
	Extinction totale de l'éclairage de l'écran pour favoriser le repos.



2.6. MODE AUTOMATIQUE

Lorsque vous activez votre CRU Biow pour la première fois, il commencera à fonctionner en mode AUTO, afin de faciliter son fonctionnement pour tous les utilisateurs. Ce mode de fonctionnement offre à l'utilisateur un confort absolu grâce à deux facteurs :

1. Adaptation automatique de l'appareil aux variations environnementales de la pièce.
2. La réduction du bruit et l'atténuation de la luminosité de l'écran en cas de faible luminosité de la pièce, afin de faciliter le repos. Le CRU Biow dispose d'un capteur optique qui mesure la quantité de lumière dans la pièce, ajustant ainsi sa fonctionnalité afin de faciliter le repos.

Vitesse avec réglage automatique en fonction de la concentration de particules en suspension:

- Dans le cas où les particules en suspension dépassent la limite de 25 µg, l'indicateur «Blood Pollution Risk Nanoparticules» deviendra jaune et l'appareil passera automatiquement à la vitesse V2  pour réduire plus rapidement le niveau de particules en suspension.
- Dans le cas où les particules en suspension dépassent la limite de 150 µg, l'indicateur « Blood Pollution Risk Nanoparticules» deviendra rouge et l'appareil passera automatiquement à la vitesse V3  pour réduire plus rapidement le niveau de particules en suspension.
- Si le capteur du CRU Biow détecte une baisse

du niveau de lumière dans la pièce, après 3 secondes, la vitesse passera à V SILENT  et l'éclairage de l'écran sera atténué pour faciliter le repos. Après 20 secondes, l'affichage s'éteint complètement à l'exception du symbole  et du symbole qui indique V SILENT .

- Lorsque le CRU Biow fonctionne en V SILENT et que le chauffage est activé, la vitesse passe automatiquement à V WHITE. Si vous souhaitez revenir en mode SILENT, vous devez désactiver le mode chauffage en appuyant sur le bouton .

Bien qu'en mode AUTO la vitesse de travail soit automatique en fonction du niveau de particules en suspension, vous pouvez également régler la vitesse à volonté en appuyant sur le bouton central de la télécommande .

Cependant, lorsque vous faites cela, la machine passe automatiquement en mode manuel.

2.7. MODE NUIT





Le CRU Biow dispose d'un capteur optique qui mesure la quantité de lumière dans la salle où il est installé. Lorsque le CRU Biow fonctionne en mode nuit, il fonctionnera normalement, mais l'affichage sera atténué. Si l'appareil détecte une baisse du niveau de lumière dans la pièce, après 20 secondes, l'écran s'éteint complètement à l'exception du symbole ☾ et du symbole qui indique la vitesse à laquelle il fonctionne, car il ne varie pas comme en mode «AUTO».

Ce mode de fonctionnement permet à l'utilisateur de régler la luminosité de l'appareil grâce à l'atténuation de la luminosité de l'écran, en plus de la désactivation ultérieure de l'écran.

REMARQUE : Pour éclairer l'écran une fois qu'il est atténué ou éteint, appuyez simplement sur l'un des boutons de la télécommande, et l'appareil s'allumera en affichant les paramètres de la dernière programmation sélectionnée.

2.8. MODE MANUEL

Le CRU Biow vous permet de personnaliser entièrement ses fonctionnalités:

- • Sélection de la vitesse de traitement de l'air: V SILENT , V White , V2  y V3 .
- • Activation / désactivation des ioniseurs plasma (ION), pour produire l'électropolarisation des particules en suspension.
- • Allumage / extinction des lumières ultraviolettes (UV)
- • Fonction minuterie, au cas où vous souhaiteriez limiter temporairement sa fonction. Voir le tableau récapitulatif à la section 3.3.

2.9. MODE DE PROGRAMMATION - WIFI

Le mode de programmation identifié par le symbole WIFI, permet de personnaliser la fonctionnalité du CRU Biow à 100% dans des périodes de temps très précises, ainsi que de contrôler ou modifier la programmation d'un ou plusieurs CRU Biow, confortablement et à partir d'un seul dispositif mobile.



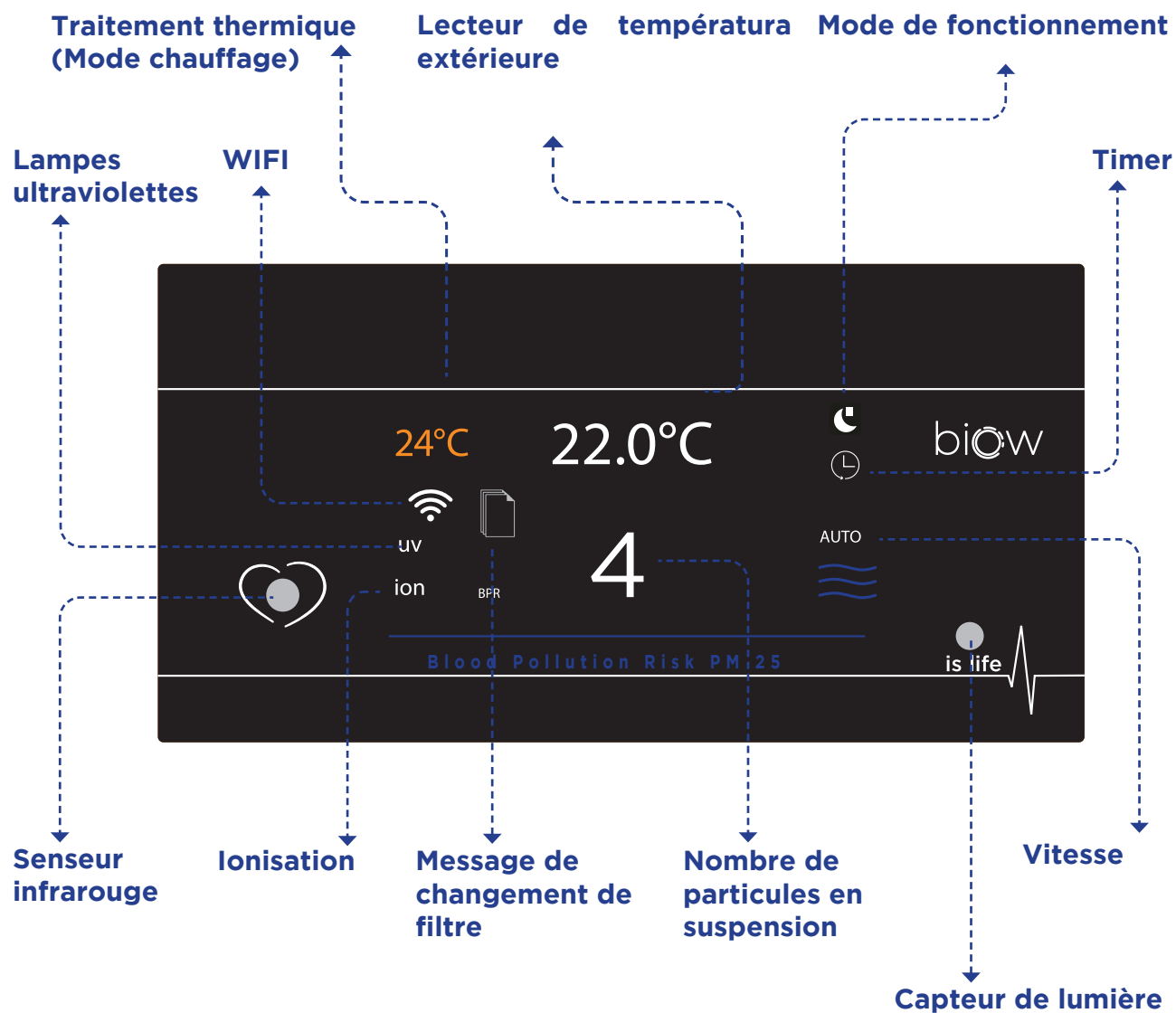

De plus, il vous permet d'activer la fonction + Protect, qui active la traitement thermique par étapes séquentielles de 10 minutes, pour une protection maximale contre les virus et les bactéries.

Pour cela, il est nécessaire de connecter le CRU Biow via WIFI, en installant l'APP Biow.

2.10. ÉCRAN D’AFFICHAGE



Voici une explication de chaque icône sur l'écran:

Lecteur de température extérieure:	Il indique la température de la pièce, indiquée dans la partie centrale de l'écran
Traitement thermique - Mode chauffage:	Indique que le traitement thermique a été activé, ce qui permet de faire varier la température ambiante à l'aide des boutons + et - dans une plage de 16° C à 32° C. La température sélectionnée est affichée en jaune, pour la différencier de la température extérieure, qui est affichée en blanc.
Mode de fonctionnement:	Le mode de fonctionnement du CRU Biow est indiqué dans le coin supérieur droit, à l'aide de quatre icônes différentes:    MANUEL AUTO MODE NUIT MODE WIFI
Vitesse	Les 4 vitesses V SILENT, V WHITE, V2 et V3 sont indiquées par les icônes: V SILENT ~ V WHITE ~ , V2 ≈ y V3 ≡
N° Particules en suspension:	L'écran affiche le nombre de particules en suspension dans la pièce, ce qui indique la qualité de l'air de la pièce, laquelle est indiquée par l'acronyme BPR, qui signifie "Blood Pollution Risk" (risque de pollution du sang). Il permet de sélectionner la lecture de différentes tailles de particules entre PM1, PM 2,5 ou PM Nanoparticles. La valeur indiquée sur l'afficheur est liée au risque de pollution sanguine et à la qualité de l'air qui est visualisée par le code couleur suivant pour faciliter son interprétation: Vert : Faible BPR - 0-25 Jaune : BPR intermédiaire - 25-50 Orange : BPR élevé - 50-150 Rouge : BPR très élevé -> 150
Message de changement de filtre:	 L'icône montrant 2 rectangles qui se chevauchent indiquent que les filtres doivent être nettoyés / changés.
ION	Le mot ION indique que les ioniseurs plasma sont activés.
UV	L'acronyme UV indique que les lampes ultraviolettes sont activées.
Minuteur	 L'icône de l'horloge indique que la fonction de minuterie a été activée, ce qui permettra au Biow CRU de fonctionner pendant la durée sélectionnée.

2.11. ARRÊT SÉCURISÉ DE L'APPAREIL

L'appareil peut être éteint en appuyant sur le bouton POWER  de la télécommande, de cette façon, l'écran s'éteint et l'appareil cesse de fonctionner.

Après cette étape, débranchez l'interrupteur, en le mettant en position OFF, situé sur le côté droit du CRU Biow.



2.12. COMMENT OPTIMISER MON CRU BIOW

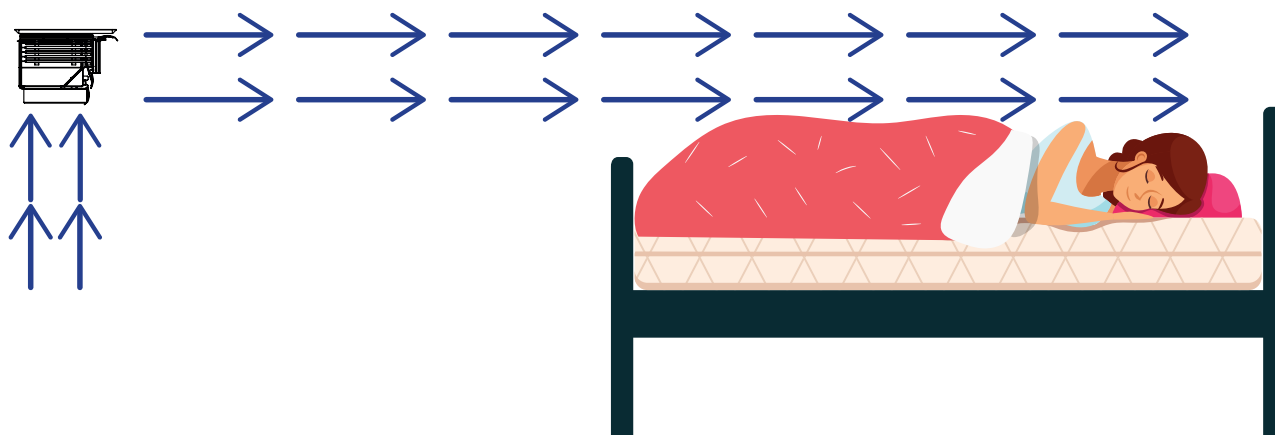

USAGE DOMESTIQUE

Habituellement, la chambre à coucher est la pièce où vous restez le plus d'heures d'affilée, étant donc l'endroit idéal pour installer le CRU Biow car il peut agir plus longtemps sur votre corps pendant que vous dormez. De plus, c'est pendant la phase de repos que les processus de réparation des cellules, des tissus et des organes sont lancés, libérant l'hormone de croissance.

Pour augmenter l'efficacité du CRU Biow, il est recommandé de le placer sur une surface plane idéalement située devant le lit et au pied de celui-ci, à une hauteur qui permet de dépasser légèrement la hauteur du matelas, afin que le flux d'air qu'émet l'appareil atteigne l'utilisateur frontalement pendant qu'il dort paisiblement.

La lame de guidage principale ou déflecteur,

permet d'orienter la sortie d'air verticalement pour augmenter l'efficacité du CRU Biow (voir section 2.2. Composants de l'appareil) .

UTILISATION DANS LE TRAVAIL

Afin d'optimiser la fonctionnalité du Biow CRU pour la protection et le soin des utilisateurs, l'idéal est de trouver un emplacement qui permettra au Biow CRU d'effectuer son action de balayage respiratoire de manière frontale aux utilisateurs.

UTILISATION DANS LES LIEUX PUBLICS

Il est recommandé d'utiliser le CRU Biow avec le programme AUTO, car de cette manière, l'appareil s'adaptera aux besoins et aux caractéristiques des locaux, fonctionnant de manière optimale pour atteindre le niveau de qualité de l'air souhaité.

CONSOMMATION < 1 € / MOIS



Pour une fonctionnalité maximale, assurez-vous que Biow fonctionne 24 heures par jour. Biow fonctionne avec des moteurs à lévitation magnétique qui optimisent sa fonctionnalité, minimisant les frottements et l'usure associée. C'est pourquoi la consommation du CRU Biow en fonctionnement continu 24 heures sur 24 et 7 jours sur 7, est inférieure à 1 € / mois.

Si le mode de traitement thermique est activé, la consommation d'électricité augmentera à un taux de 1000 W / h pour le CRU Biow 100 et 500 W / h pour le CRU Biow 60, ce qui est également un moyen économique de réguler ponctuellement la température de la salle, augmentant aussi le confort.

FONCTIONNALITÉ MAXIMALE

- **Fonction UV:** La fonction Ultraviolet (UV) augmentera la protection contre les virus et les bactéries, grâce à l'effet désinfectant du rayonnement ultraviolet dû à la dénaturation de l'ADN des microorganismes qui se produit à l'intérieur de l'appareil.
- **Fonction ION:** Les ioniseurs de plasma (ION) génère un gaz plasma froid à pression atmosphérique qui va produire un effet électropolarisant, modifiant la charge électrique des particules en suspension, et favorisant leur fixation sur des particules de charge opposée, facilitant leur élimination. De même, il existe des études qui montrent un avantage régénérateur important du gaz plasma froid, nous vous recommandons donc de l'activer pendant la nuit (1,2). Les personnes particulièrement sensibles peuvent ressentir certaines sensations gênantes, telles qu'une légère obstruction nasale ou des démangeaisons de la gorge. Si cela se produit, débranchez temporairement

l'ioniseur. Vous pouvez l'activer pour des périodes de temps limitées.

- **Fonction Chaleur** : La fonction Chaleur par traitement thermique renforce l'élimination des virus et bactéries, car l'air passe à travers des filaments d'acier qui atteignent une température de 200° C, désintégrant tout type de biomasse. Pour utiliser cette option de manière optimale, sélectionnez une température de coupure de 1 ou 2 degrés au-dessus de la température ambiante indiquée sur l'écran de votre CRU Biow en blanc. En quelques minutes, l'appareil atteindra la température de consigne indiquée sur l'afficheur orange puis il s'allumera et s'éteindra à intervalles grâce au thermostat intégré au CRU Biow.
- **Vitesse White** : émet un bruit blanc qui vous aide à obtenir un sommeil profond et réparateur. Vous pouvez personnaliser à 100% la programmation de votre CRU Biow via le mode programmation-wifi de l'application Biow.

(1) rany, D. š., Dvorská, D., Halašová, E., & Škovierová, H. (2020). Cold Atmospheric Plasma: A Powerful Tool for Modern Medicine. *International Journal of Molecular Sciences*, 21(8), 2932. <https://doi.org/10.3390/ijms21082932>

(2) Laroussi, M. (2020). Cold Plasma in Medicine and Healthcare: The New Frontier in Low Temperature Plasma Applications. *Frontiers in Physics*, 8, 1-7. <https://doi.org/10.3389/fphy.2020.00074>

3. APP BIOW - PROGRAMMATION SUR DEMANDE

3.1. INSTALLATION APP BIOW

1. Allumez l'appareil

2. Vous accédez à l'application Biow en la téléchargeant sur l'App Store ou le Play Store).

Très facilement, vous créez votre compte Biow (nom d'utilisateur et mot de passe) auquel vous pouvez accéder depuis différents dispositifs



Connexion App Biow
Voir vidéo

3. Après être entré dans l'application Biow

cliquez sur le symbole "+" qui apparaît dans le coin supérieur droit de votre écran.

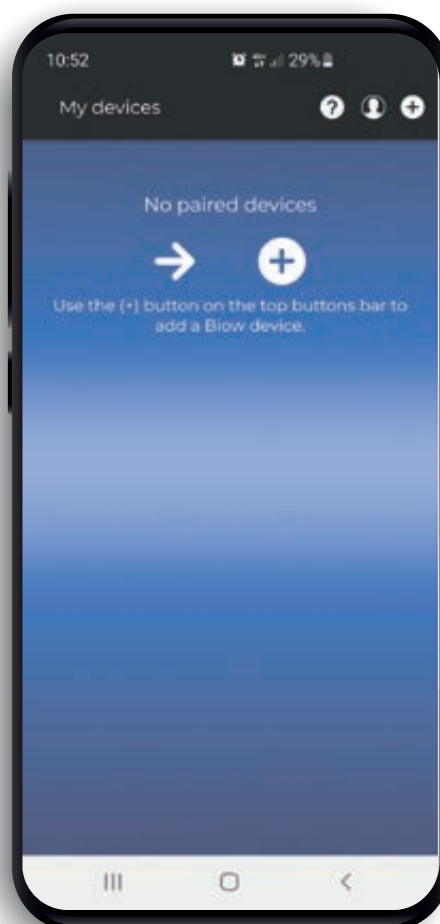

4. Appuyez sur le bouton UV de la télécommande de votre CRU Biow pendant trois secondes

jusqu'à ce qu'un symbole WIFI barré et clignotant apparaisse à l'écran. Vous avez 3 minutes pour coupler votre appareil mobile avec le CRU Biow. Passé ce délai, la connexion ne pourra plus être établie et vous devrez recommencer le même processus.

5. Appuyez sur l'icône bleue "Paramètres Wifi" ou suivez l'itinéraire suivant sur votre smartphone :

Paramètres / Connexions sans fil et réseau / WIFI (cet itinéraire peut varier selon le type de smartphones mais, dans tous les cas, vous devez le faire à partir des paramètres WIFI).

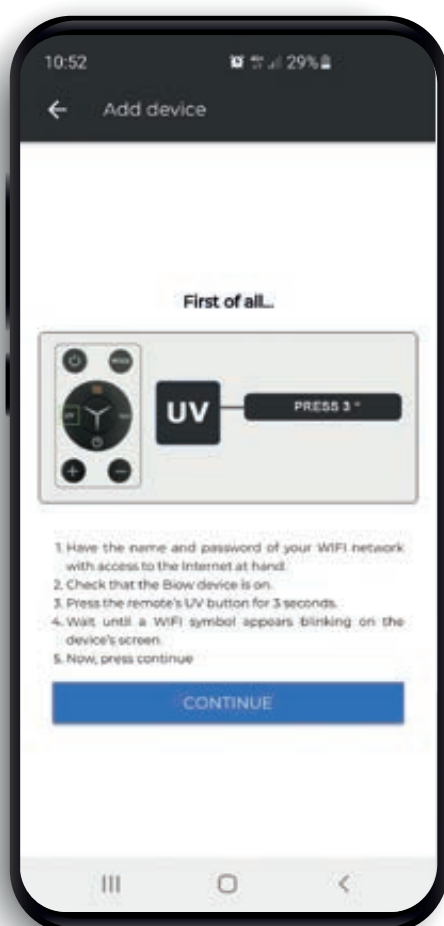

6. Le symbole WIFI sur l'écran continuera à clignoter et cela signifie qu'il fournit un réseau WIFI

Après un certain temps, le réseau « Biow » devrait apparaître dans les options de réseau WIFI disponibles. Si vous ne trouvez pas le réseau Biow, vous devrez déconnecter le WIFI et le reconnecter (dans le bouton bleu visible sur l'image ci-dessous), afin qu'il soit réinitialisé lors de la recherche. Le réseau « Biow » peut prendre jusqu'à 1 minute pour apparaître.

Obs. : Faites un reset (en déconnectant l'appareil de l'alimentation électrique pendant 10 secondes) si un imprévu a surgi pendant le processus.

7. Une fois que le réseau Biow apparaît, vous devez vous y connecter

Après quelques secondes, un message du type : « Votre réseau actuel ne fournit pas de WIFI, voulez-vous continuer à vous y connecter ? » apparaîtra. Vous devez cliquer sur « rester connecté / garder la connexion / ne pas changer de réseau ». (Le message peut varier en fonction du type de smartphone).

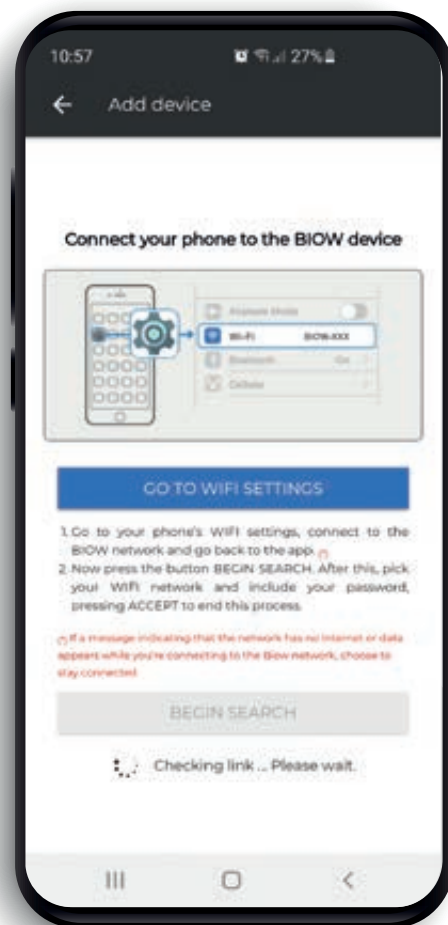
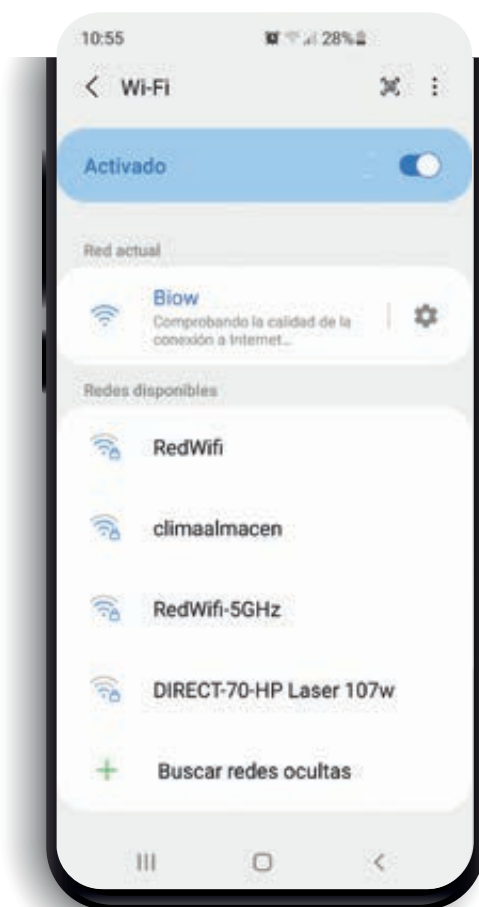

8. Revenez à l'application et sélectionnez l'option "Lancer la recherche" (icône bleu).

Après cela, les réseaux disponibles de la salle seront affichés. Sélectionnez le réseau qui vous intéresse et indiquez le mot de passe correspondant (si le réseau est ouvert, cliquez sur « Confirmer » sans inclure aucun type de mot de passe).

9. Une fois ce processus effectué, différents messages apparaîtront dans l'application

dans cet ordre : Vérification du lien ..., Connexion au service HTTP ...

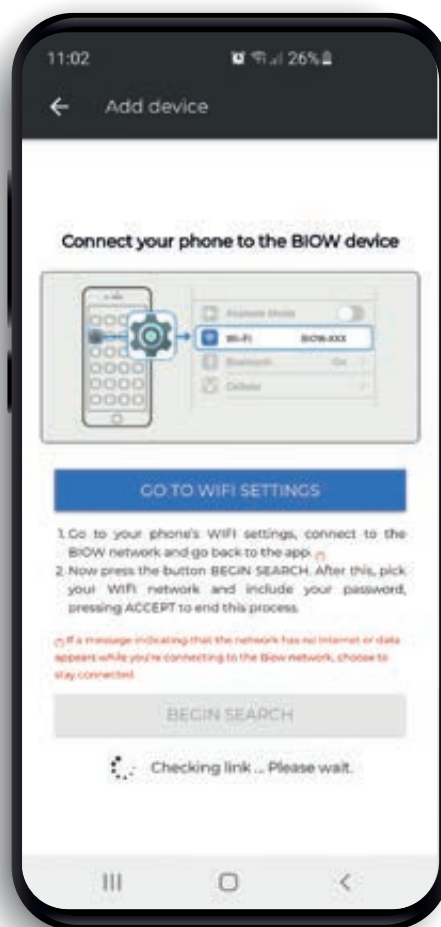
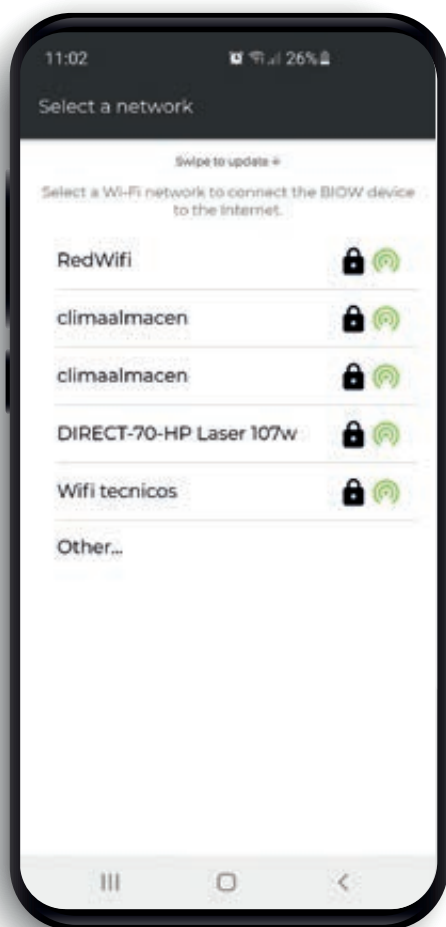

10. Après un temps d'attente

, l'appareil sera connecté via WIFI, et vous verrez sur l'écran du Biow que le symbole WIFI ne clignote plus ni apparaît barré.



11. Vous pouvez commencer à programmer

vous CRU Biow de manière totalement personnalisée et suivre son activité depuis l'application Biow, en pouvant changer son nom dans la roue des paramètres qui apparaît sur l'écran principal de l'application. Cela peut être utile si vous souhaitez piloter plusieurs CRU Biow à partir d'un seul dispositif mobile.

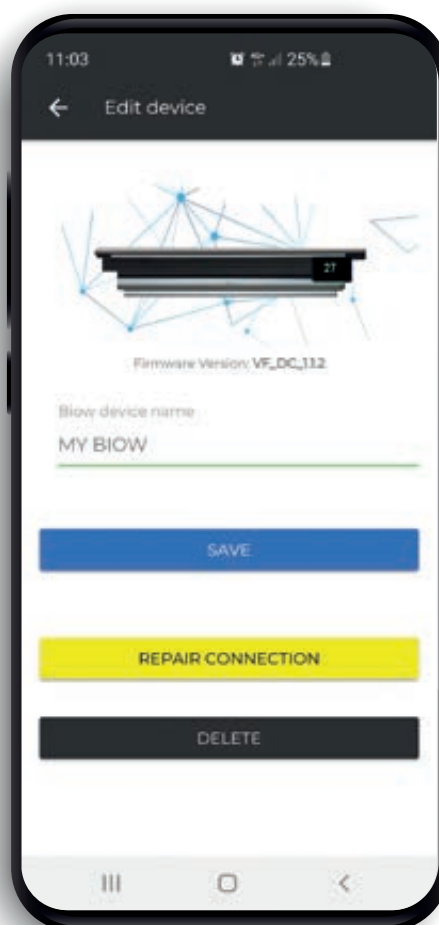
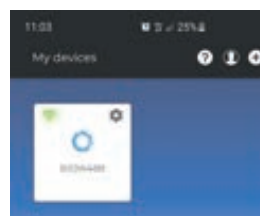

3.2. PROGRAMMATION À LA CARTE

Ci-dessous nous vous expliquons comment effectuer une programmation 100% personnalisée grâce à l'APP BIOW, qui vous permet non seulement de programmer mais aussi de piloter confortablement l'activité de tous vos CRU Biow à partir d'un seul dispositif mobile. .

1. Quand vous entrez dans l'app, sélectionnez un CRU Biow

Une télécommande apparaîtra en bas de l'écran et un display en haut, lié à votre appareil Biow. À partir de cette télécommande virtuelle, vous pourrez exécuter toutes les fonctions qui sont effectuées à partir de la télécommande physique.

2. Vous pourrez également accéder à la programmation

avec le bouton supérieur droit.



3. En cliquant sur ce bouton,

un menu apparaîtra dans lequel vous pourrez sélectionner le mode de fonctionnement de l'appareil, ainsi que l'activation des UV, ioniseur, mode chauffage et + Protect. Tout cela sera programmable en fonction des heures et des jours de la semaine.

4. Pour choisir la plage de temps de fonctionnement du mode

+ Protect, appuyez sur le bouton suivant et sélectionnez la plage horaire souhaitée pour activer ce mode.



5. Une fois toute la configuration terminée,

cliquez sur le nuage dans la zone inférieure de l'écran, de sorte que l'appareil reste configuré et entièrement personnalisé. Pour que l'appareil fonctionne dans cette configuration, il faudra sélectionner le mode (Programmation / Wifi) à l'aide de la télécommande.

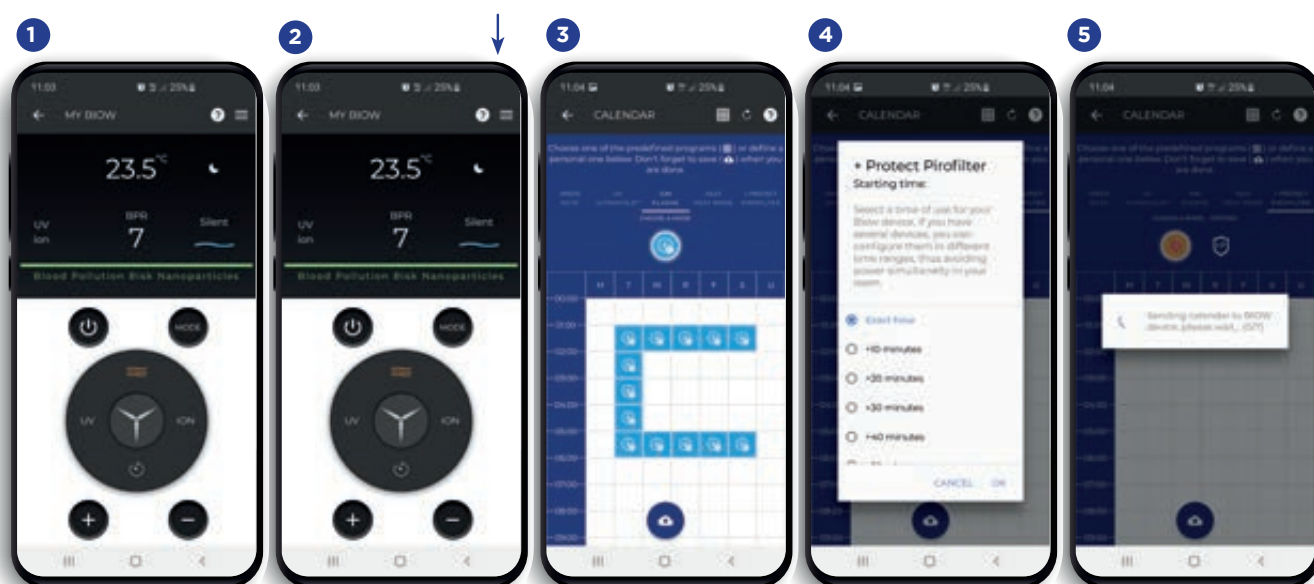

4. NETTOYAGE ET ENTRETIEN

4.1. RECOMMANDATION DE NETTOYAGE ET ENTRETIEN



IMPORTANT

Avant tout travail de nettoyage et d'entretien, vous devez vous assurer que l'appareil a été débranché de l'alimentation électrique.

- L'appareil peut être nettoyé superficiellement avec un chiffon légèrement humide ou avec tout produit de nettoyage conventionnel.
- N'utilisez pas de produits abrasifs.



IMPORTANT

N'introduisez jamais d'éléments métalliques à l'intérieur des grilles de sortie d'air, cela peut provoquer une électrocution.

- Un nettoyage et un entretien appropriés de l'appareil prolongeront sa durée de vie utile.
- Le fabricant vous recommande vivement de suivre scrupuleusement les instructions de ce manuel afin de maximiser les avantages du CRU BIOW.
- Une inspection visuelle quotidienne de l'appareil, du câblage et des éléments externes est recommandée.
- Si vous remarquez une détérioration, une déformation ou une rupture de l'un de ces éléments, contactez votre représentant commercial ou le service technique de Biowair Total Systems SL
- Pendant la période de garantie et afin d'en faire usage en cas de panne, seul le service technique de Biowair Total Systems SL est autorisé à effectuer toute réparation ou remplacement des éléments composant le CRU Biow, à l'exception du changement des filtres.
- Pour que l'appareil fonctionne correctement, le C.R.U. Biow doit être entretenu en suivant les indications de ce guide.
- Biowair Total Systems SL n'est pas responsable des éventuelles pannes ou dommages causés par le C.R.U. Biow si l'entretien décrit dans ce manuel d'utilisation n'est pas effectué.



IMPORTANT

La manipulation d'appareils en mauvais état peut compromettre la sécurité de l'utilisateur.

4.2. NETTOYAGE ET REMPLACEMENT DU PACK DU FILTRAGE

LA FRÉQUENCE DE NETTOYAGE/CHANGEMENT DU PACK DE FILTRAGE

Il est nécessaire de changer les filtres une fois par an si les conseils d'entretien et de nettoyage ont été suivis, bien que cette durée puisse varier en fonction de la situation environnementale de la zone et de l'utilisation à laquelle le CRU Biow est destiné.

Chez les personnes souffrant de maladies respiratoires ou ayant une sensibilité particulière, ainsi que dans les espaces publics soumis à une forte concentration de composés organiques volatils, il est conseillé de changer les filtres chaque fois que l'appareil l'indique. Dans ces cas, les filtres ne seraient pas nettoyés mais remplacés directement.

COMMENT SAVOIR QUAND IL FAUT NETTOYER/CHANGER LE PACK DE FILTRAGE

Le CRU Biow possède un capteur ou indicateur de changement de filtre, qui compte ses heures d'utilisation et qui s'activera automatiquement lorsqu'il atteindra ce paramètre, conseillant de nettoyer ou de changer le filtre.

L'indicateur de changement de filtre restera fixe sur le display, bien que le CRU Biow continue de fonctionner normalement.

COMMENT CHANGER LE PACK DE FILTRAGE

C'est un processus très simple, vous pouvez donc démonter le système de filtre vous-même, en dévissant complètement les boutons latéraux situés au bas de l'appareil.

- Retirez le système de filtre du boîtier
- Retirez le pré-filtre noir fixé avec du velcro, lavez-le à l'eau, laissez-le sécher et remettez-le dans la même position.
- Nettoyez le filtre HEPA avec votre aspirateur en éliminant toute saleté visible.
- Si le filtre HEPA est en bon état, remplacez le pré-filtre noir et réinitialisez l'appareil en appuyant sur le bouton de la minuterie et en le maintenant enfoncé pendant 3 secondes. Le voyant d'avertissement du filtre se désactivera et s'activera à nouveau après quelques mois.

Si après ce processus vous observez un fonctionnement anormal de l'appareil, c'est peut-être parce que le filtre est bouché, obstruant le passage de l'air en raison de l'accumulation de saleté. Vérifiez-le et si c'est le cas, changez-le, même si le voyant de changement de filtre ne s'est pas allumé.



- Si vous remarquez que le filtre HEPA est en mauvais état, il est recommandé d'effectuer le remplacement du filtre directement.
- Vous pouvez acheter un nouveau Pack de filtrage en appelant le +41 41 743 14 14

IMPORTANT



BIOWAIR TOTAL SYSTEMS ne garantit l'efficacité des équipements BIOW qu'en utilisant les filtres fournis par le fabricant.



Nettoyage du pack de filtration
Voir vidéo

4.3. ENTRETIEN DU SYSTÈME DES FILTRES

Ce filtre doit être remplacé comme indiqué au point précédent de ce manuel.

Parmi les conséquences de ne pas le changer, il y aurait une diminution de la vitesse du flux d'air, des odeurs désagréables se dégageant du filtre à charbon actif saturé, ou un mouvement insuffisant d'air pour garantir le confort dans le système de stabilisation thermique en mode chaleur.

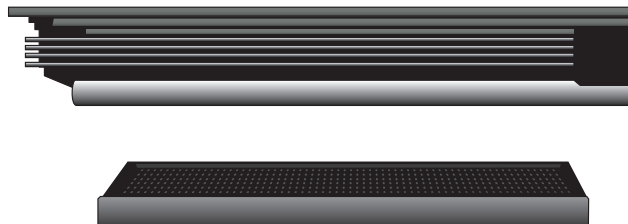

4.4. ENTRETIEN DU PRÉFILTRE EN MAILLE MÉTALLIQUE

Le CRU Biow intègre un pré-filtre en maille métallique qui peut être facilement lavé.

N'utilisez que de l'eau pour nettoyer ce filtre et veillez à le sécher complètement avant de le remettre dans l'appareil.

4.5. ENTRETIEN DU CAPTEUR DE PARTICULES

Biow a trois lectures différentes de PM (particules) que vous pouvez sélectionner en appuyant sur le bouton + pendant 3 secondes.

Parfois, le capteur de particules peut être obstrué provoquant une lecture erronée du niveau de particules dans la pièce. Lorsqu'il est bloqué, l'écran affiche une valeur de 999. Pour un fonctionnement correct, nettoyez-le en rapprochant l'embouchure de votre aspirateur domestique de l'entrée d'air sur le capteur, situé en bas à droite de l'appareil.



Les deux parties doivent être aspirées

5. SERVICE APRÈS VENTE

5.1. SERVICE CLIENTS ET SERVICE TECHNIQUE

Pour toute question technique, contactez le SERVICE OFFICIEL D'ASSISTANCE TECHNIQUE BLOW :

E-mail: service@biow.ch
service@biow.de
service@biow.at

Indiquez en objet : SAV
 Téléphone : +41 41 743 14 14

BIOW HEALTH & BEAUTY AG
 Bundesplatz 9
 6300 Zug

5.2. PIÈCES DÉTACHÉES ET ACCESSOIRES

Vous pouvez les acheter par l'intermédiaire de votre représentant commercial ou en appelant le service clientèle:

E-mail: service@biow.ch
service@biow.de
service@biow.at

Téléphone : +41 41 743 14 14

www.biow.ch



ATTENTION

BIOWAR TOTAL SYSTEMS, S.L.
 n'est pas responsable des appareils
 réparés par un service technique non
 officiel.



Système des filtres

Disponible pour Biow 60 et Biow 100



Support avec roues

Disponible pour Biow 60 et Biow 100. Finition en noir brillant



Télécommande

Inclus avec CRU Biow

5.3. GARANTIE

- BIOWAIR TOTAL SYSTEMS garantit que le produit au moment de son achat initial est exempt de défauts de matériaux et de fabrication (garantie limitée). BIOWAIR TOTAL SYSTEMS offre une garantie commerciale et volontaire sur son matériel dont les conditions sont analogues à celles de la garantie légale, pour laquelle BIOWAIR TOTAL SYSTEMS répond au défaut de conformité qui se manifeste dans le matériel dans les termes décrits ci-dessous, avec la spécialité que BIOWAIR TOTAL SYSTEMS offre également une garantie TOTALE de 2 ans sur les pièces détachées.
- BIOWAIR TOTAL SYSTEMS répondra au défaut de conformité apparaissant dans les six mois suivant la vente du matériel. Si le défaut de conformité se manifeste six mois après la livraison, l'utilisateur doit prouver que le défaut de conformité existait déjà lors de la livraison du matériel, c'est-à-dire qu'il s'agit d'une non-conformité d'origine, de fabrication. L'utilisateur doit informer BIOWAIR TOTAL SYSTEMS du défaut de conformité du bien dans un délai inférieur à DEUX MOIS à compter de sa prise de connaissance.
- Pour obtenir un service au titre de cette garantie, il est nécessaire de certifier en détail: la date d'achat de l'appareil puisque la période de validité de la garantie commence par la facture d'achat de l'appareil par le client. Cependant, en aucun cas, il ne pourra être tenu responsable des défauts qui pourraient apparaître après trente-six mois à compter de la date de fabrication de celui-ci.
- Cette garantie est strictement limitée à la réparation par notre service technique officiel ou en usine de la ou des pièces défectueuses. Ou au remplacement complet des appareils lorsque, de l'avis du fabricant, cela n'est pas possible ou n'est pas rentable. Il n'inclut aucun autre type de dépenses telles que l'installation, le montage, le démontage ou le transport.
- Cette garantie ne couvre pas les défauts et / ou dysfonctionnements causés par des accidents, une mauvaise utilisation de l'appareil, la négligence, l'usure, la casse, une mauvaise installation et une mauvaise alimentation électrique de l'appareil. Cette garantie est également exclue du produit s'il est utilisé à des fins autres que celles indiquées dans ce manuel; pour une altération, une modification, une manipulation ou une réparation non autorisée du produit; et pour d'autres causes indépendantes de la volonté du fabricant qui affectent le produit après la livraison.



- La garantie ne couvre pas les frais et dépenses engagés pour accéder à l'appareil ou à son installation, tels que dans le cas d'emplacements cachés, à des hauteurs, de faux plafonds qui ne sont pas praticables ou des situations similaires. Ils ne comprennent pas non plus les frais occasionnés par l'enlèvement ou le remplacement d'éléments de construction ou autres pour l'accès à l'appareil ou l'installation.
- Aucun appareil ne sera retourné à BIOWAIR TOTAL SYSTEMS sans une AUTORISATION DE RETOUR DE MARCHANDISE codée, c'est-à-dire officielle. BIOWAIR TOTAL SYSTEMS n'assume aucune responsabilité en cas de retour de matériel sans le RETOUR DE MARCHANDISE préalable et autorisé, mentionné ci-dessus.
- BIOWAIR TOTAL SYSTEMS et / ou ses services techniques se réservent le droit de décider entre la réparation ou le remplacement des composants endommagés ou le remplacement complet de l'appareil. Aucune de ces options ne prolongera la période de garantie initiale.
- Toutes les réparations doivent être effectuées par le service technique agréé par le fabricant et / ou ses agents, les manipulations effectuées par du personnel non autorisé annuleront les prescriptions de cette garantie. Dans le cas où le remplacement procéderait, vous devez vous rendre au centre de vente qui se chargera de recevoir le matériel.
- LIMITATION DE RESPONSABILITÉ: BIOWAIR TOTAL SYSTEMS en tant que fabricant n'est pas responsable des dommages matériels ou personnels qui pourraient directement ou indirectement être la conséquence d'une installation non conforme de l'appareil, de sa mauvaise manipulation ou par du personnel n'ayant pas les qualifications techniques nécessaires, ou des frais d'installation des appareils qui sont expressément exclus de cette garantie.
- Aucune de ces conditions ne peut être étendue ou modifiée sans le consentement exprès de BIOWAIR TOTAL SYSTEMS.

6. RECYCLAGE

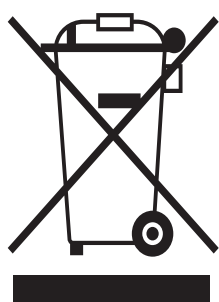

Le CRU BIOW a été conçu pour prendre soin et protéger pendant de nombreuses années. C'est pourquoi des matériaux naturels inaltérables de première qualité tels que l'aluminium, l'acier et le silicium ont été utilisés, qui sont 100% recyclables.

Ce symbole signifie que, dans l'Union européenne, le produit doit être collecté séparément à la fin de son cycle de vie.

Cette indication est valable pour l'appareil, ainsi que pour tout appareil portant ce symbole.

En vous débarrassant correctement de ces appareils, vous contribuerez à préserver des ressources précieuses et à prévenir tout effet négatif potentiel sur la santé humaine et l'environnement qui pourrait autrement être causé par une mauvaise manipulation des déchets.

Les déchets peuvent être déposés dans les points propres autorisés à cet effet dans votre localité, ou vous pouvez les livrer au représentant de la marque dans votre région.

7. FOIRE AUX QUESTIONS

Le C.R.U. Biow ne fonctionne pas.

Assurez-vous que l'appareil est alimenté, que le bouton d'alimentation général, situé en bas à droite, est en position ON et que la pile de la télécommande est correctement installée.

L'écran affiche 999.

Le capteur laser à particules est saturé. Pour le nettoyer, munissez-vous de votre aspirateur domestique et placez sa buse sur les trous du capteur et aspirez soigneusement.

La télécommande ne répond pas.

Éteignez puis rallumez l'appareil à l'aide du bouton en bas à droite. Biow intègre un système de réinitialisation automatique pour se protéger des problèmes avec le réseau électrique. Si cela ne fonctionne toujours pas, vérifiez l'état de la batterie de la télécommande.

L'appareil marque des valeurs très faibles.

Félicitations, cela signifie que le niveau de PM (particules) est bon, cependant, ces valeurs fluctuent beaucoup en fonction de la période de l'année, des conditions météorologiques et de l'utilisation de votre maison. Même avec de faibles valeurs de PM, Biow continuera d'éliminer les nanoparticules, les gaz, les COV, les composés organiques volatils, les formaldéhydes, les virus, les bactéries, etc. N'ETTEIGNEZ PAS VOTRE BIOW. PM n'est qu'une référence partielle.

Je le mets en Mode chaleur et le CRU Biow émet de l'air frais.

Réglez correctement la température de consigne souhaitée, car elle peut être réglée pour une température inférieure à celle de la pièce. Appuyez sur le bouton + et vous pouvez voir la température du thermostat sur l'écran. Il se peut que la protection des résistances se déclenche. Cela peut arriver si la sortie d'air de l'appareil est bouchée. Assurez-vous que la lame avant de l'appareil est soulevée. L'appareil se réarme automatiquement après quelques minutes. Si ce problème persiste, vous devrez peut-être changer de filtre.

Comment optimiser la fonction de chauffage pour réguler la température de la pièce.

Dirigez la lame ou le déflecteur pour guider l'air chaud vers le sol plutôt que vers le haut car, du fait de sa plus faible densité, il va s'élever, régulant ainsi la température de la pièce. Le CRU Biow optimisera sa fonction de protection contre les microorganismes grâce à la traitement thermique.

L'air frais ne sort pas.

Tenez compte de la température ambiante. Le CRU Biow dispose d'un système de rafraîchissement qui améliore la recirculation de l'air par déstratification, optimisant la sensation thermique en été pour les pièces jusqu'à 26-27° C. Si ces températures sont dépassées, des vitesses plus élevées doivent être utilisées et idéalement associées à la climatisation. Pour une chaleur extrême, vous devrez combiner l'appareil avec un système de climatisation pour un fonctionnement optimal. Le filtre doit également être vérifié car il peut avoir besoin d'être nettoyé ou changé.

La partie supérieure de l'appareil est un peu chaude.

Il peut être chaud si vous avez un radiateur en dessous, ou si vous l'utilisez pendant une longue période en mode chauffage (il chauffera surtout à l'avant), c'est normal.

Un icône avec un document apparaît sur l'écran de mon CRU Biow.

L'appareil dispose d'un indicateur de changement de filtre qui compte les heures d'utilisation du CRU Biow et qui s'activera automatiquement lorsque ce paramètre sera atteint, conseillant de nettoyer ou de changer le filtre.

C'est un processus très simple, vous pouvez donc le démonter vous-même, retirez le pré-filtre noir fixé avec du velcro, lavez-le à l'eau, laissez-le sécher et remettez-le en place. Pour plus d'informations, voir la section 5.1.

Vous devrez nettoyer le filtre HEPA avec votre aspirateur. Si vous remarquez que le filtre HEPA est très sale ou détérioré, vous devez changer le filtre. Nous conseillons un changement de filtre par an et en fonction du type d'utilisation du CRU Biow. Appelez le +34 985 87 93 45 et nous vous l'enverrons.

Si le filtre HEPA est en bon état, remplacez le préfiltre noir et réinitialisez l'équipement en appuyant sur le bouton de la minuterie et en le maintenant enfoncé pendant 3 secondes. Le voyant d'avertissement du filtre se désactivera et s'activera à nouveau après quelques mois. Si vous remarquez un fonctionnement anormal de l'appareil, cela peut être dû au fait que le filtre est saturé. Vérifiez-le et si c'est le cas, changez-le, même si le voyant de changement de filtre ne s'est pas allumé.

Je ressens une certaine sécheresse ou mon nez bouché lorsque Biow est actif.

Vérifiez si la fonction d'ionisation (ION) est activée, car les personnes particulièrement sensibles peuvent ressentir certaines sensations inconfortables, telles qu'une légère obstruction nasale ou des démangeaisons de la gorge. Si cela se produit, déconnectez temporairement la fonction d'ionisation et continuez à utiliser votre CRU Biow normalement. Vous pouvez activer la fonction d'ionisation pendant des périodes de temps limitées.

Je veux que mon appareil cesse d'émettre un bip lorsque je touche les boutons de la télécommande.

Il est possible de couper le son de l'appareil. Maintenez simplement le bouton MODE enfoncé pendant 3 secondes. Pour plus d'informations, lisez attentivement la section «3.4. Fonctions supplémentaires».

Mon appareil fait du bruit en mode SILENT ~.

Vérifiez que le mode de chauffage n'est pas activé, car pour des raisons de sécurité, le débit d'air est augmenté dans cette fonction, passant automatiquement à V WHITE ~.

Mon appareil s'allume et s'éteint automatiquement.

Vérifiez si vous avez effectué une programmation WIFI qui justifie cet effet. Sinon, réinitialisez l'appareil et si le problème persiste, contactez le service technique.

J'entends une vibration.

Les charnières de la lame supérieure de l'appareil sont réglables, il peut arriver qu'elles se desserrent et que vous commenciez à entendre une vibration de l'appareil. Ceci se résout en serrant les vis sur les charnières. Ils ne doivent pas être serrés au maximum, il faut que la latte puisse bouger légèrement.

Il peut également arriver que l'appareil soit placé sur des plaques de plâtre ou sur certaines surfaces creuses. Assurez-vous que l'appareil est correctement installé sur son support mural. Celui-ci dispose d'un système de silentbloc qui empêche les vibrations, mais il doit être parfaitement ajusté et il faut avoir utilisé les ancrages muraux nécessaires pour ce matériau.

Vérifiez également que les boutons de fixation du système de filtre sont correctement serrés.

Vérifiez également qu'aucun élément ne soit installé de manière instable sur votre CRU Biow.

Biowair Total Systems, SL se réserve le droit d'apporter les modifications qu'elle jugera appropriées pour des raisons de fabrication, en termes de conception, de mesures, de références et de caractéristiques techniques incluses dans ce manuel.

Biowair Total Systems, SL est le propriétaire légitime de tous les droits de propriété intellectuelle et industrielle inhérents à la marque BLOW, qui comprennent les droits d'image, les photographies, les marques, les modèles, les dessins et les brevets, ainsi que l'ensemble du contenu de son site Web et de ses catalogues, tous de ces droits étant protégés par les lois et traités nationaux et internationaux sur le droit d'auteur, la propriété intellectuelle et industrielle.

La reproduction totale ou partielle de photographies, catalogues, dessins, marques et contenus du web, par quelque moyen ou procédure que ce soit, sans l'autorisation préalable, expresse et écrite de Biowair Total Systems, SL est interdite. Toute forme d'utilisation non autorisée sera poursuivie, tel qu'établi par les lois de la propriété industrielle et intellectuelle.

Unité de Régénération Cellulaire et de Repos

Biow transforme un espace physique en un environnement régénérateur, ou Biospace, qui favorise également un repos optimal

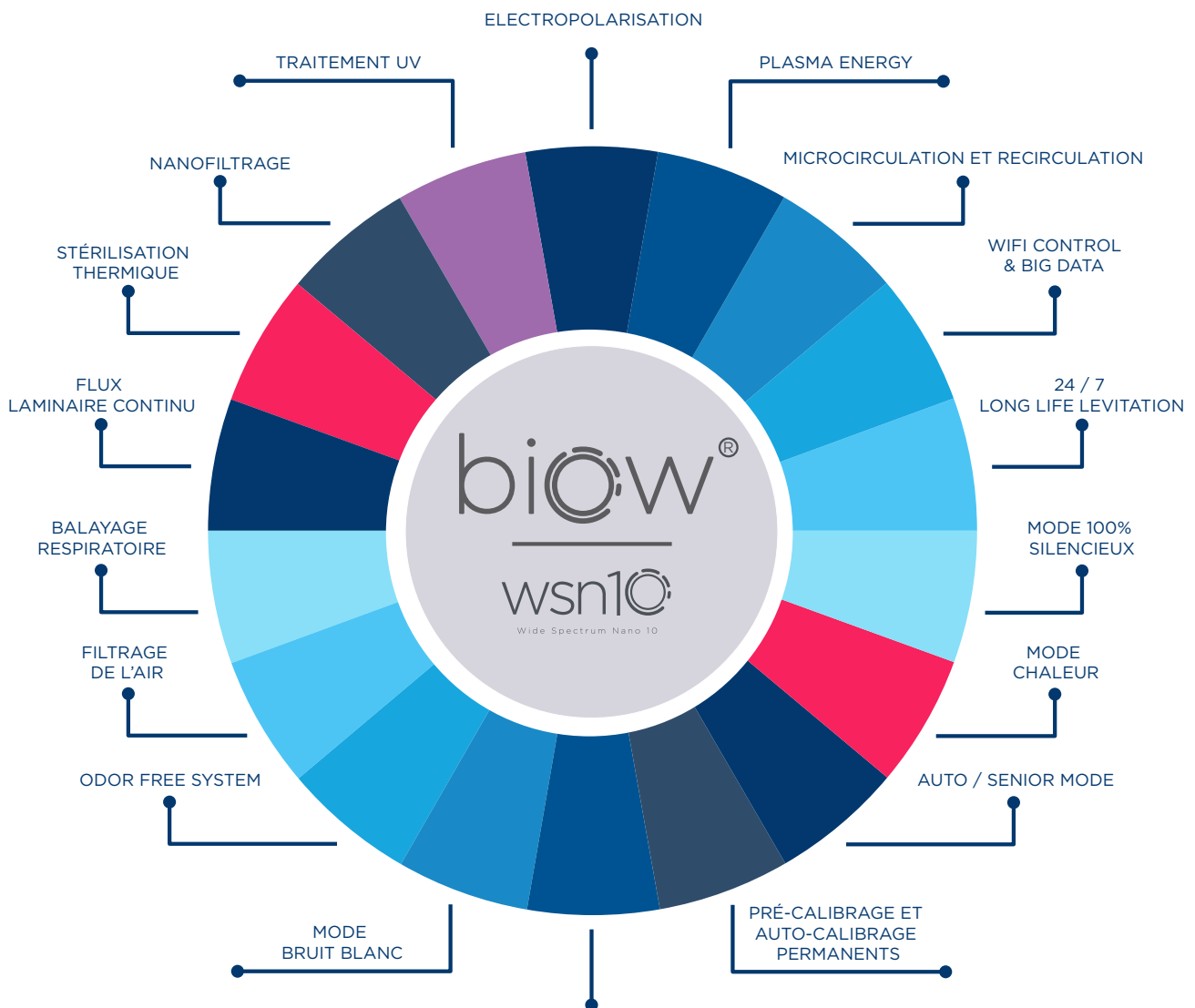

CERTIFICAT D'ESSAI SELON LA NORME DE PRODUIT ÉLECTROMÉDICAL CLASSE I



BIOW HEALTH & BEAUTY AG
Bundesplatz 9
6300 Zug