

**EM182 Bausatz
Arbeitsbühnen Aufbau
für 3,5t PKW
-beweglich-**

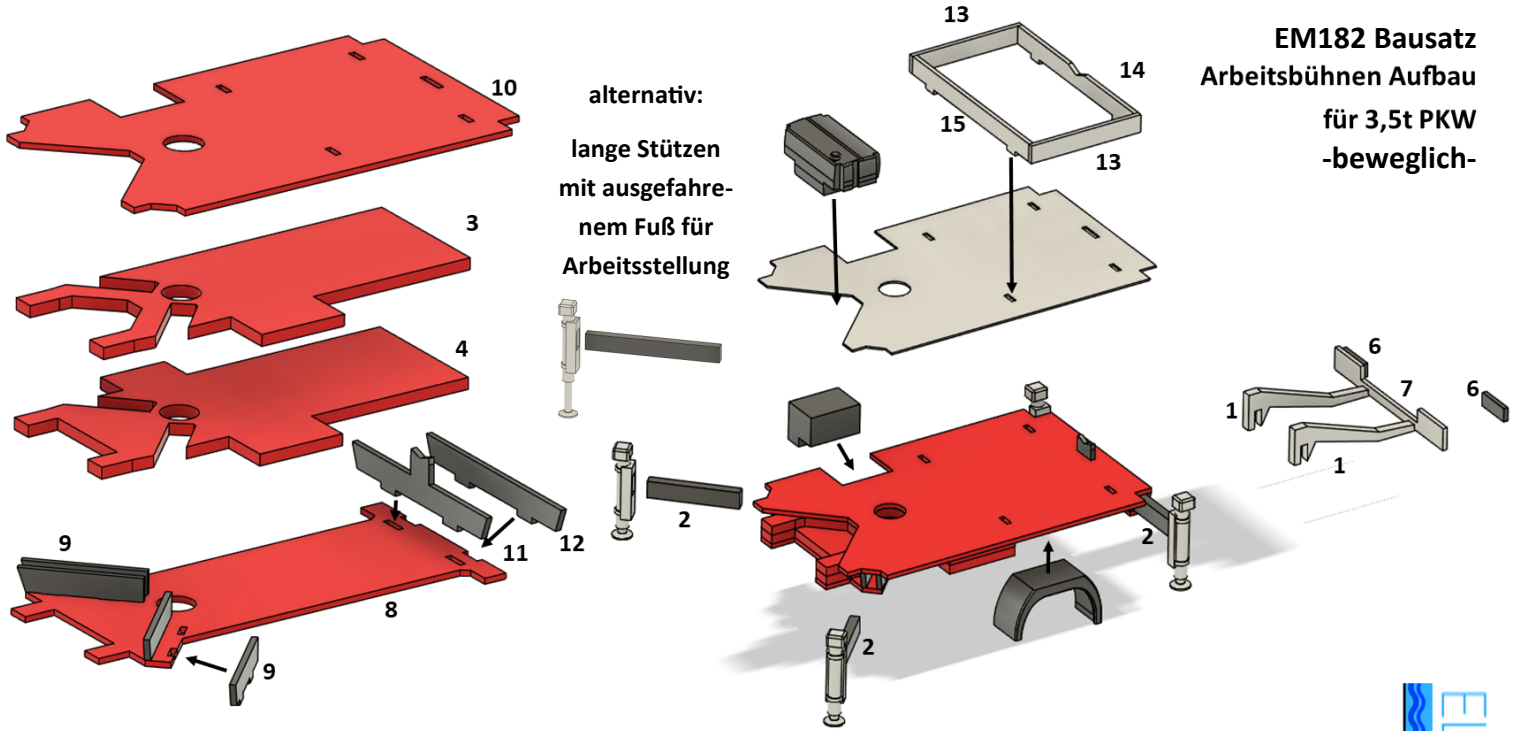

alternativ:
lange Stützen
mit ausgefahren-
nem Fuß für
Arbeitsstellung

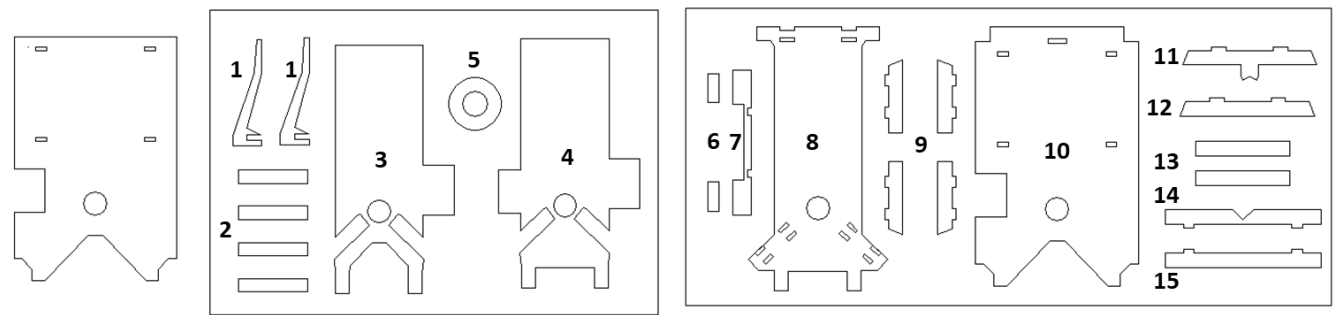

ELBE-MODELL
187 Modellbau

Tipp für die Montagerihenfolge:

- kleben Sie zuerst 4x Bauteil 9 und 11+12 auf die Bodenplatte 8
- dann wird zuerst Bauteil 4 und 3 aufgeklebt
- nun kann von oben die Platte 10 und auf der rechten Seite die Staukiste montiert werden
- die bis jetzt montierte Baugruppe und der Arm können nun lackiert werden
- die Bauteile 2 werden in die Öffnungen der Stützen geklebt
- das Riffelblech, die Kotflügel der Tank und die Bordwände (13-15) können aufgeklebt werden. Dabei auf eine genaue Ausrichtung des selbstklebenden Riffelblechs achten
- der Arm kann aufgesetzt werden, Steuereinheit und Arbeitskorb können separat lackiert und montiert werden
- der Unterfahrerschutz wird aus den Bauteilen 1,6 und 7 montiert und von hinten in das Chassis des 3,5tonners eingehängt

