

Weitere Fotos unter elbe-modell.de

Bei Fragen melden Sie sich gerne!

info@elbe-modell.de

ELBE-MODELL

1:87 Modellbau

EM192 Bausatz KH Kipper W1MV -beweglich-

mit freundlicher Unterstützung von:

 **KH-KIPPER**

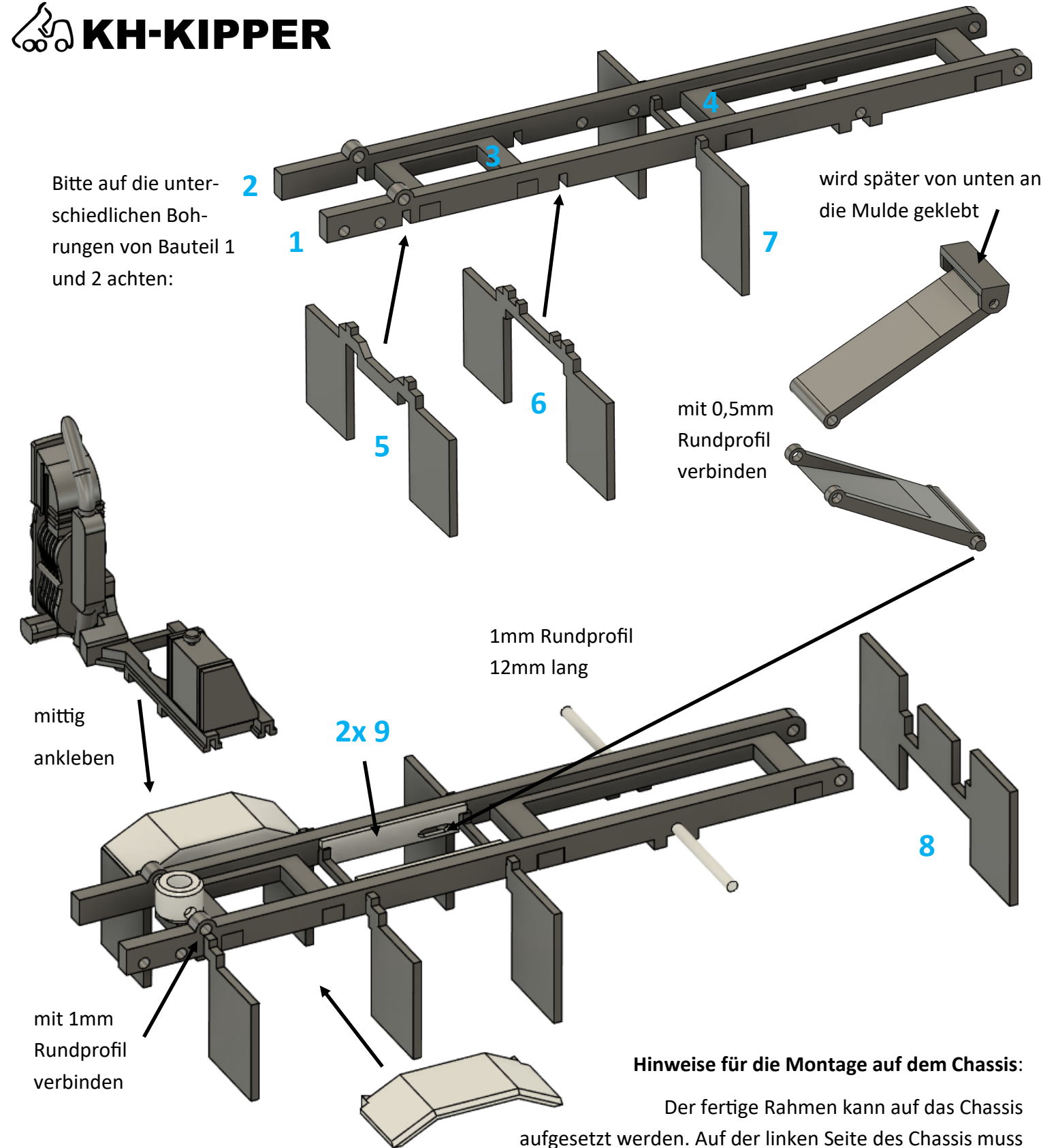
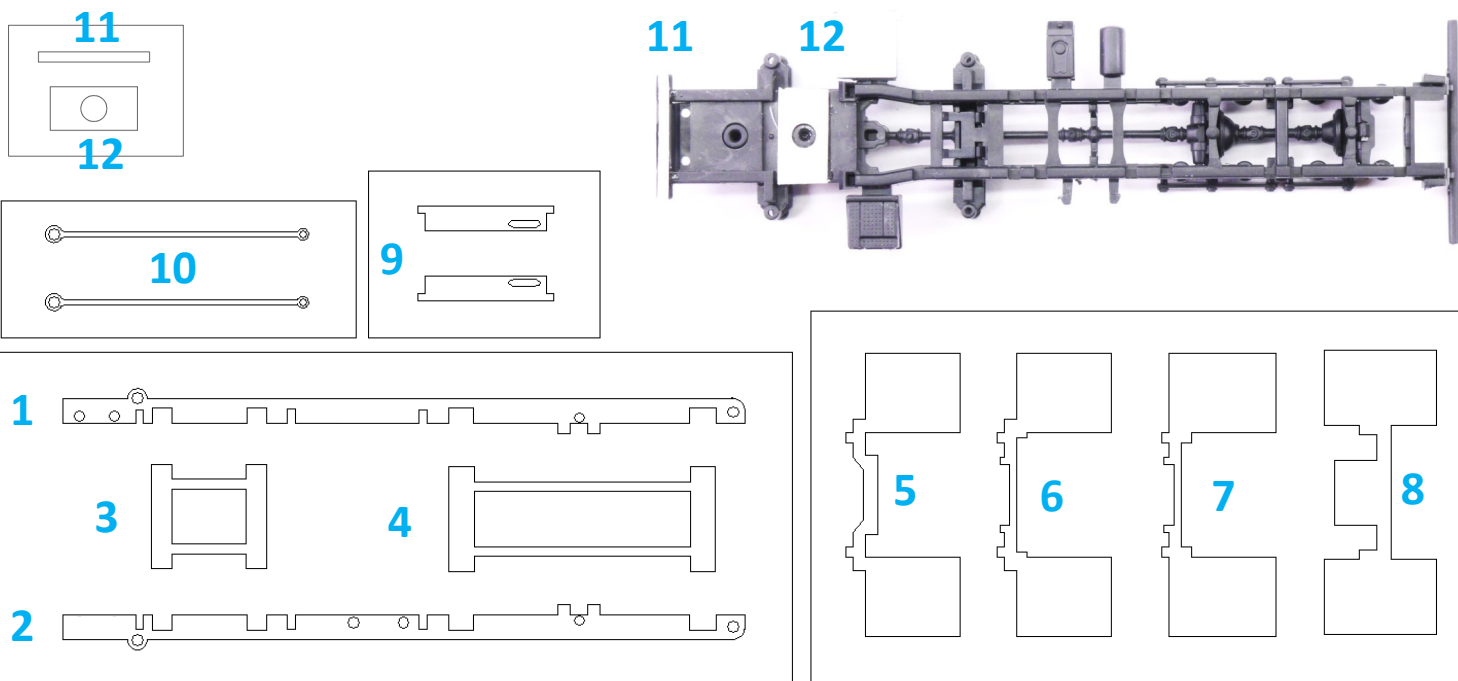
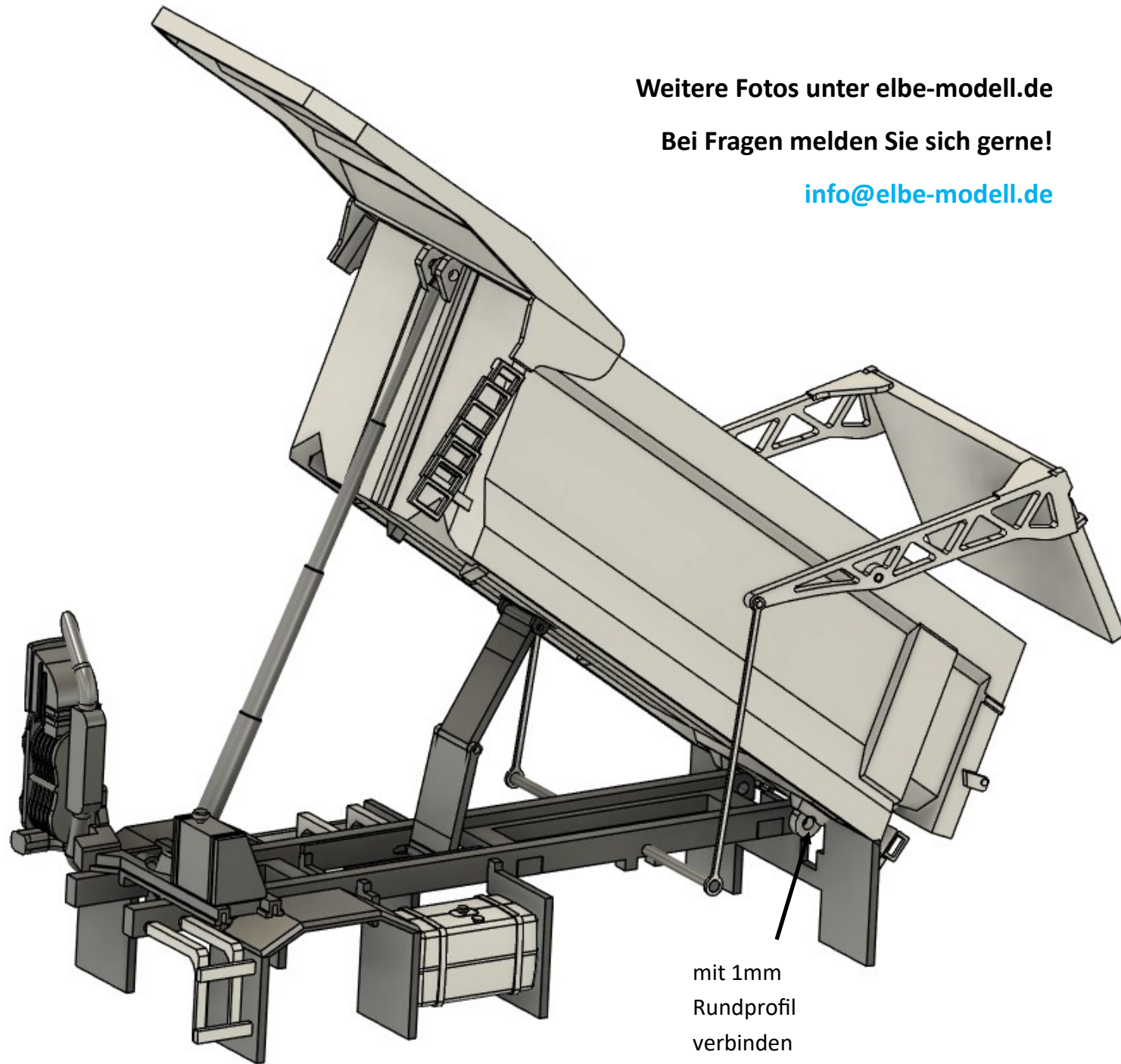

Hinweise für die Montage auf dem Chassis:

Der fertige Rahmen kann auf das Chassis aufgesetzt werden. Auf der linken Seite des Chassis muss der Tank und die mittlere Aufnahme des Tanks entfernt werden, damit der neue Tank später angesetzt werden kann. Der Batteriekasten muss abgeschnitten und etwa 1mm dichter am Chassis wieder montiert werden, damit eine Seitenverkleidung davor Platz findet. Bauteil 8 kann nach dem Entfernen des Zugmauls von hinten an das Chassis geklebt werden. Ein Foto des vorbereiteten Chassis findet sich auf der letzten Seite. Nach der Montage aller auf dieser Seite dargestellten Schritte kann das Chassis lackiert werden

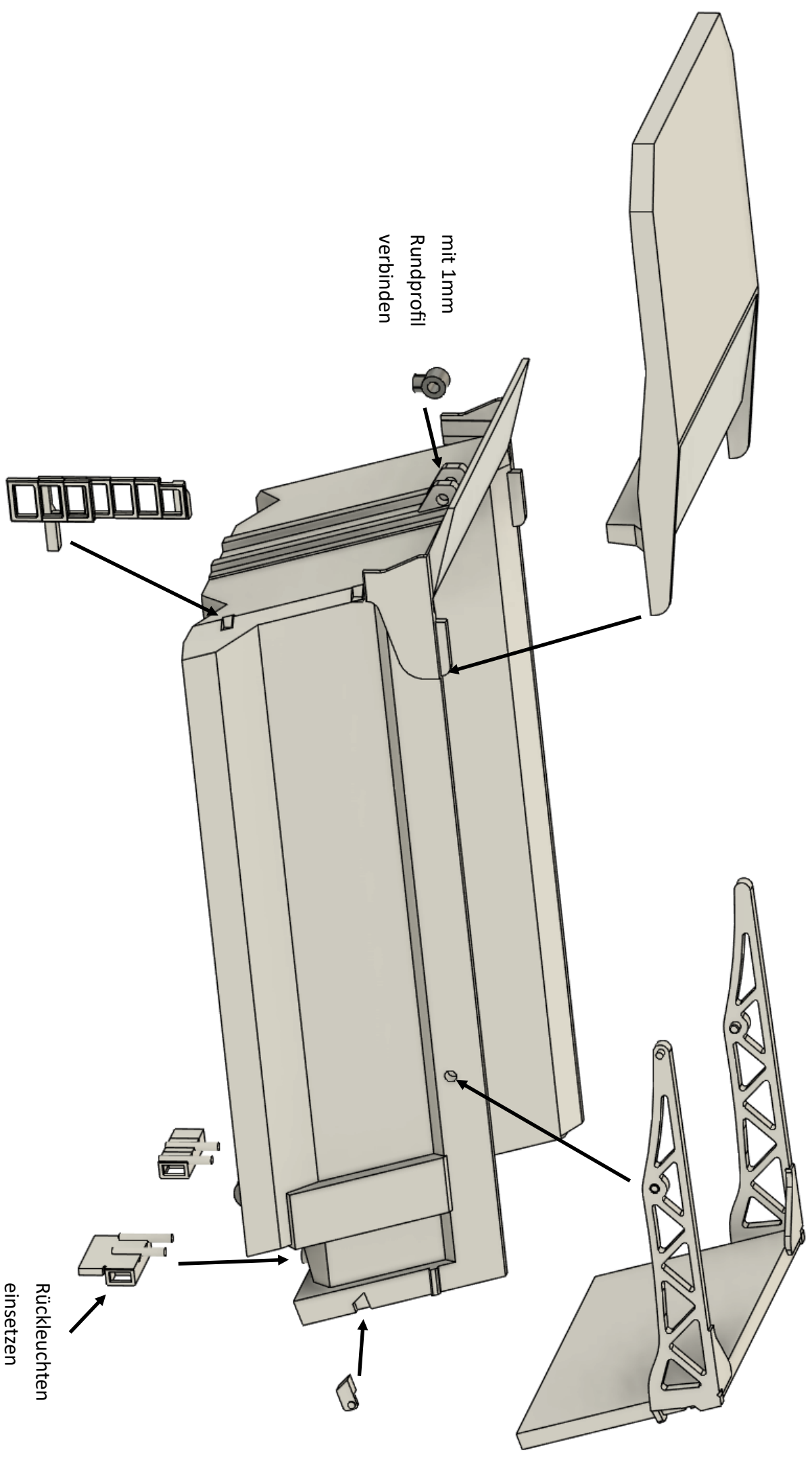

Tipp für die Montage:

Die Heckklappe und die Stangen erst nach dem Lackieren und dem Anbringen der Decals montieren.
Unterfahrerschutz und Tank können separat lackiert werden und ebenfalls zum Ende angesetzt werden.

