

# EM149 Bausatz 8achs Tieflader mit Lenkung und beweglichen Rampen

ELBE-MODELL

1:87 Modellbau

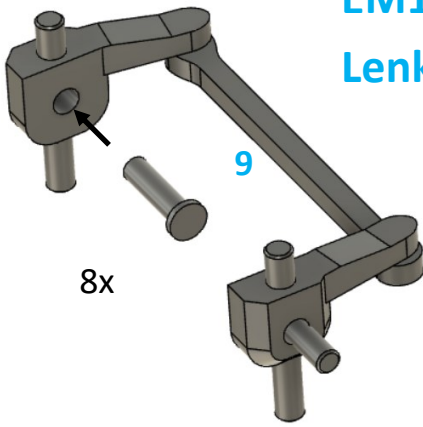

Bitte nehmen Sie sich für den Bausatz ausreichend Zeit und trennen vorab alle Bauteile sauber aus den Fräsplatten. Dafür eignen sich Cutter und eine kleine Feile. Alle gefrästen Teile können mit Kunststoffkleber geklebt werden, für die gedruckten Teile empfiehlt sich Sekundenkleber.

Viel Spaß beim Zusammenbau !

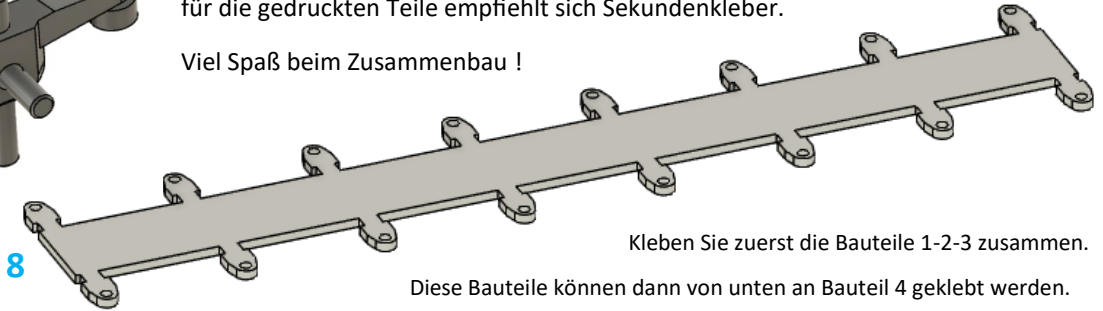

Kleben Sie zuerst die Bauteile 1-2-3 zusammen.

Diese Bauteile können dann von unten an Bauteil 4 geklebt werden.

Dabei auf die Ausrichtung von Teil 4 achten, sodass die Stirnseiten bündig sind.

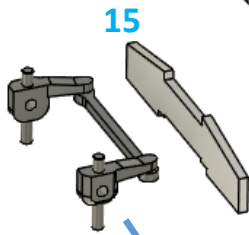

Nun können die Bauteile 15 eingesteckt werden und gegen diese die Teile 5 und 6 geklebt werden.

Die montierten Lenkungsgestänge können vor oder nach dem Lackieren

eingesetzt werden und mit Bauteil 8 fixiert werden . Die Montage

der Räder ist etwas einfacher, wenn die Lenkungsteile unlackiert sind.

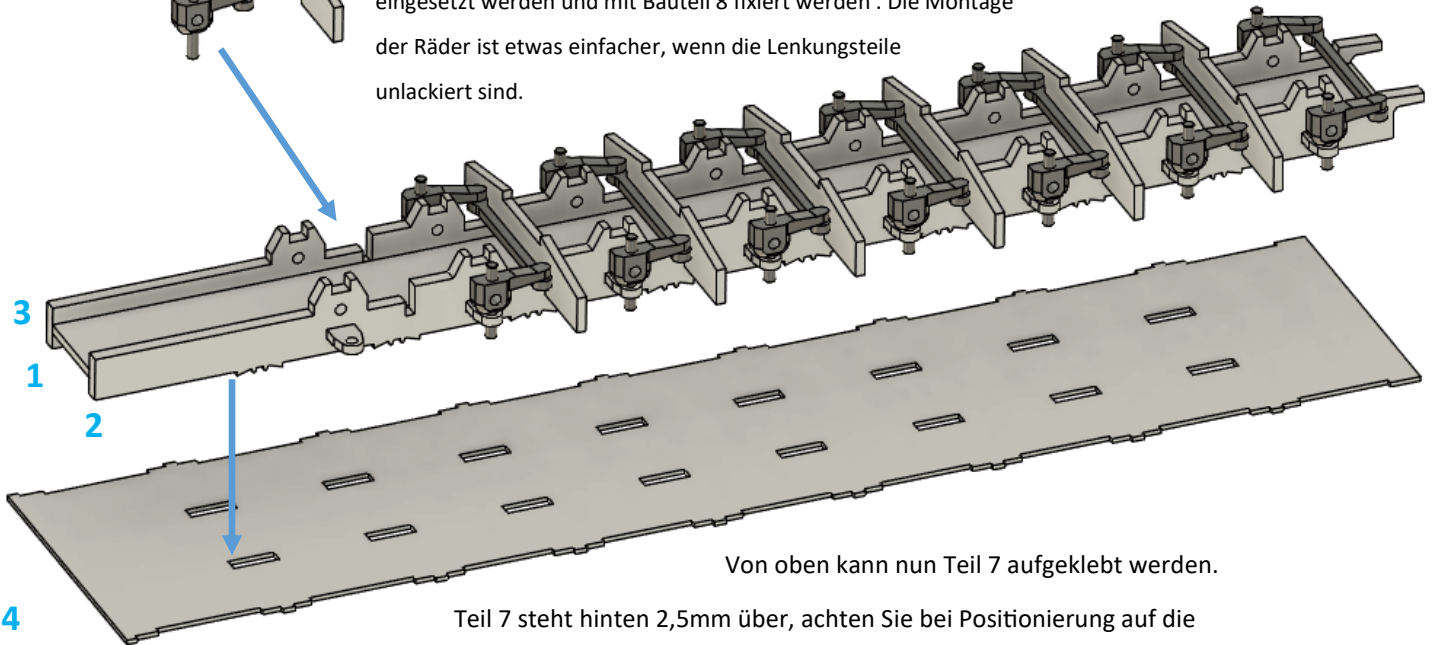

Von oben kann nun Teil 7 aufgeklebt werden.

Teil 7 steht hinten 2,5mm über, achten Sie bei Positionierung auf die

passgenaue Ausrichtung der Aussparungen an den Längskanten, sodass die

Bauteile 11 und 12 Oberkante bündig seitlich sauber angesetzt werden können.

Es empfiehlt sich die Positionierung zuvor ohne Kleber zu testen.

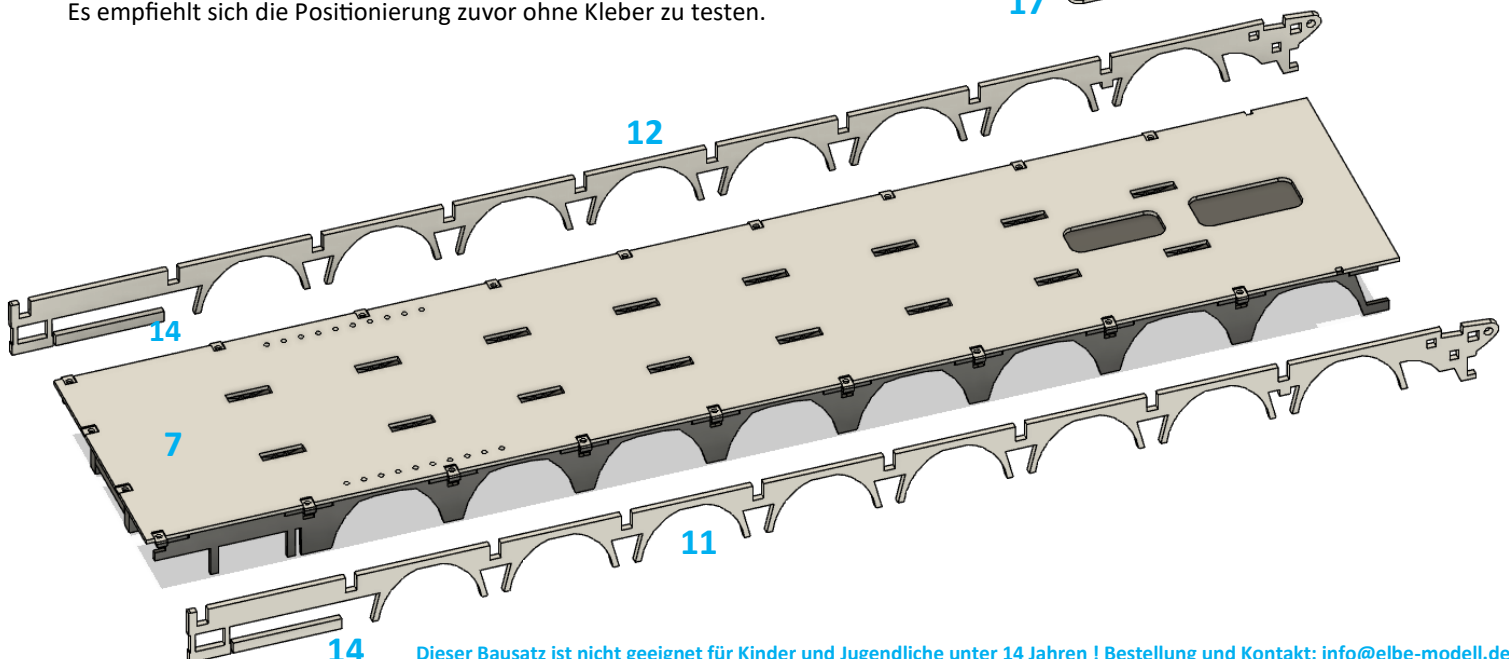
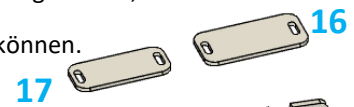

Nun kann das Heck mit den Rampen zwischen die Teile 5 und 6 montiert werden. Dafür die Enden von 5 und 6 leicht auseinander biegen.

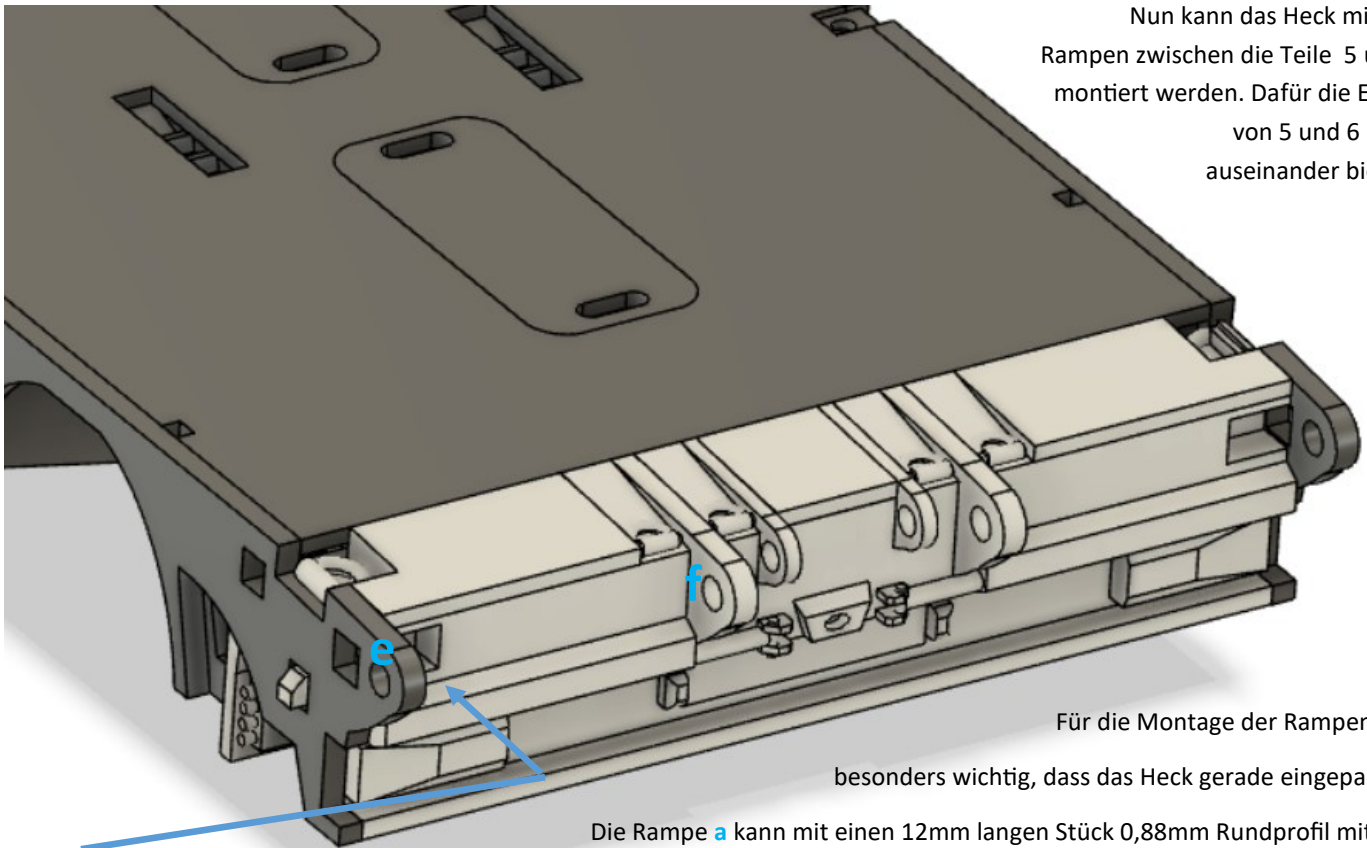

Für die Montage der Rampen ist es besonders wichtig, dass das Heck gerade eingepasst ist.

Die Rampe **a** kann mit einem 12mm langen Stück 0,88mm Rundprofil mit Teil **c** verbunden werden. An Teil **c** wird der Zylinder **d** montiert. Der Kolben **b** kann silber lackiert später eingesetzt werden.

Wenn der 12mm Rundstab mittig sitzt kann der Komplex aus **a-c-d** leicht schräg von Innen eingesetzt werden und der Rundstab an den Stellen **e** und **f** verklebt werden. Danach kann die Rampe in die gewünschte Position verschoben werden.

Die Montage der rechten Seite erfolgt spiegelverkehrt.

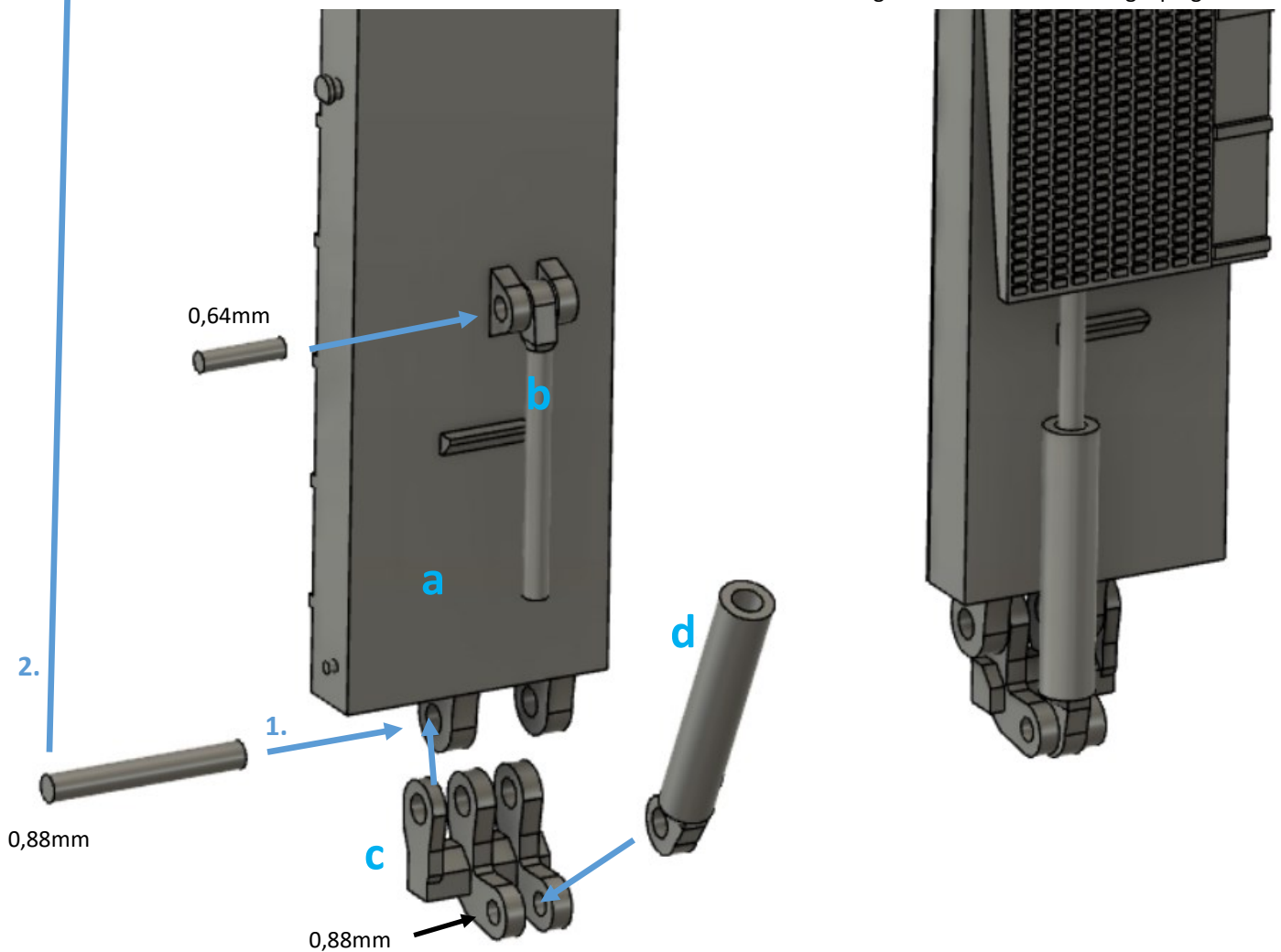

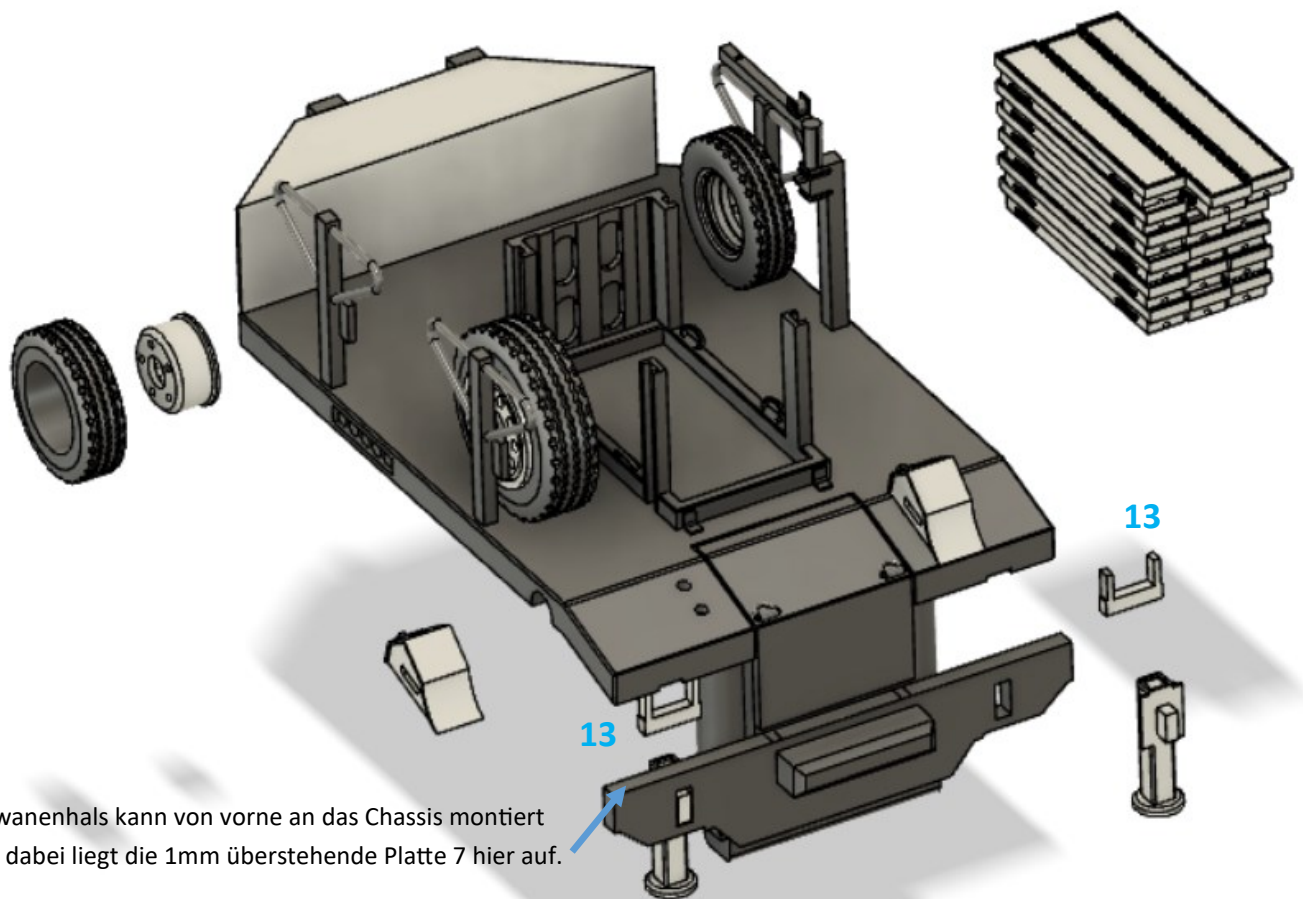
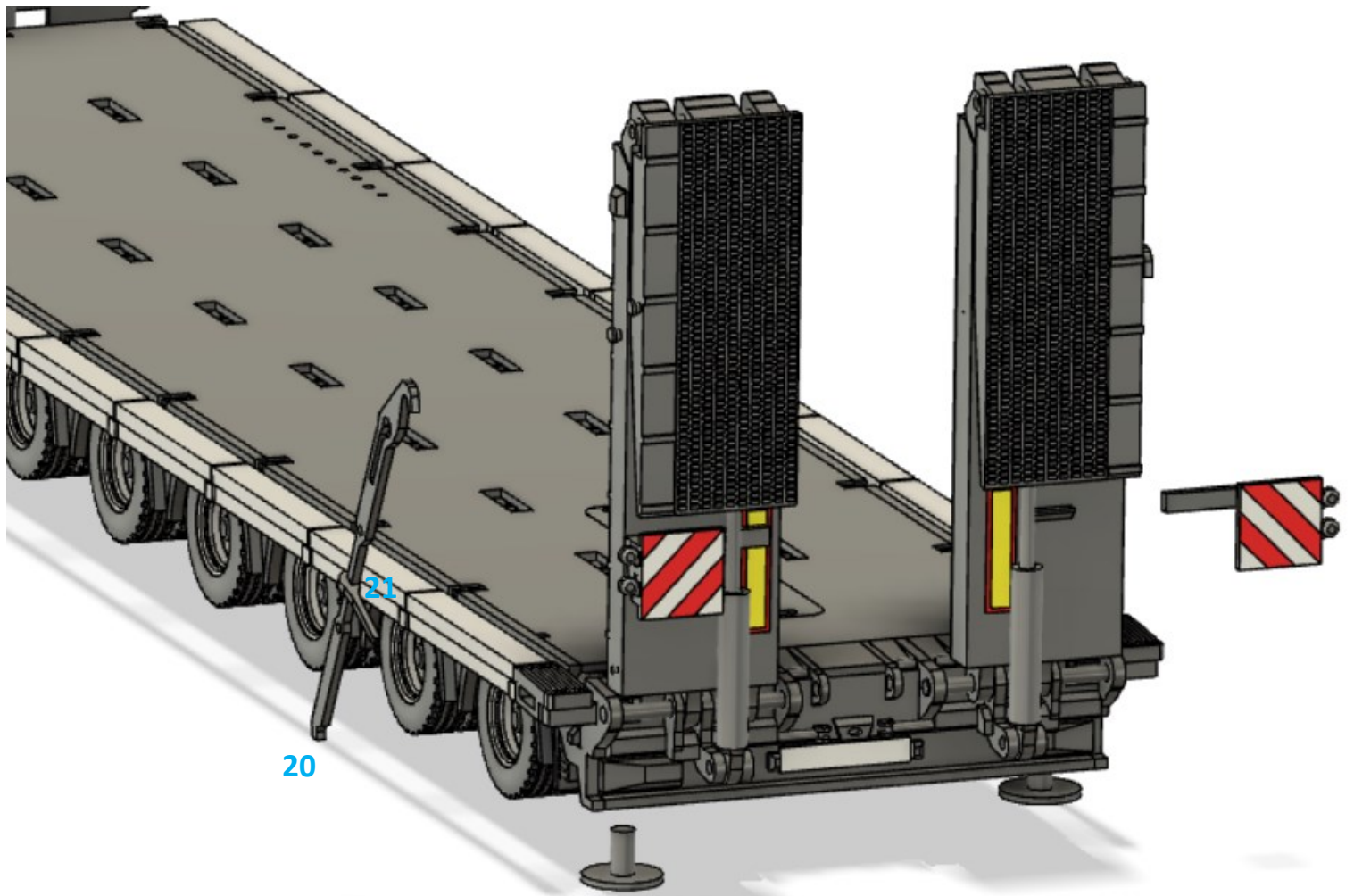

Der Schwanenhals kann von vorne an das Chassis montiert werden, dabei liegt die 1mm überstehende Platte 7 hier auf.



Zur Montage der Radsätze kann die Felge auf einen ebenen und sauberen Untergrund gestellt werden und Reifen und Nabe von oben aufgesetzt werden. Auf diese Weise wird der dünne Rand der Felge gleichmäßig belastet und nicht beschädigt.

Zum Schluss können die beiliegenden Decals angebracht werden. Die gelben Streifen sind im Siebdruck erstellt und müssen nicht mehr ausgeschnitten werden.

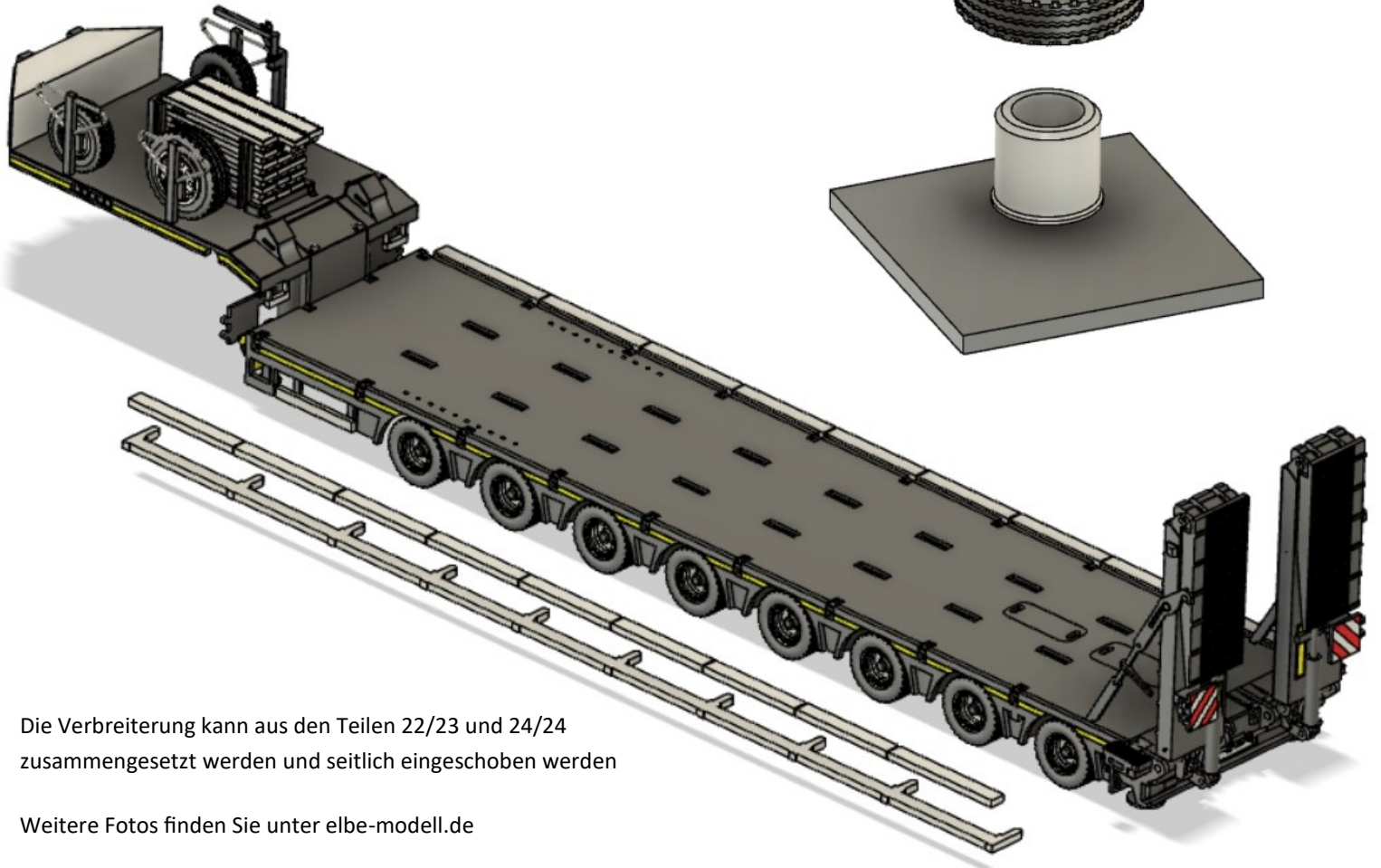

Die Verbreiterung kann aus den Teilen 22/23 und 24/24 zusammengesetzt werden und seitlich eingeschoben werden

Weitere Fotos finden Sie unter [elbe-modell.de](http://elbe-modell.de)

**Bei Fragen melden Sie sich gerne!**

[info@elbe-modell.de](mailto:info@elbe-modell.de)

