

EM101 2achs Tiefbett Auflieger für Landmaschinentransporte

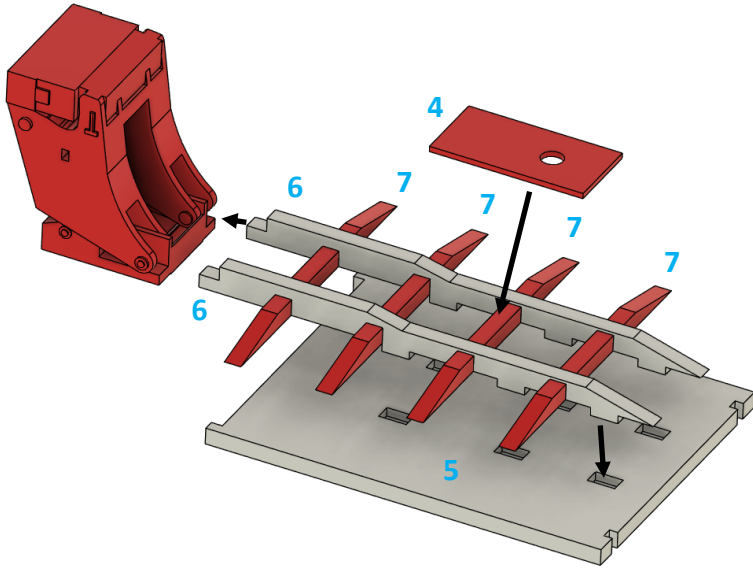

Tipps für die Reihenfolge der Montage:

Verkleben Sie zuerst die Teile 7 und 6 miteinander. Diese können dann von unten an Teil 5 geklebt werden. Außerdem werden die Träger 6 in die Kröpfung geklebt.

An Teil 4 wird der Königsbolzen montiert, die Platte kann je nach Zugmaschine an der gewünschten Position zwischen die Teile 6 geklebt werden.

Die Bordwände 11 und 12 können alternativ auch silber lackiert werden und zum Ende angeklebt werden.

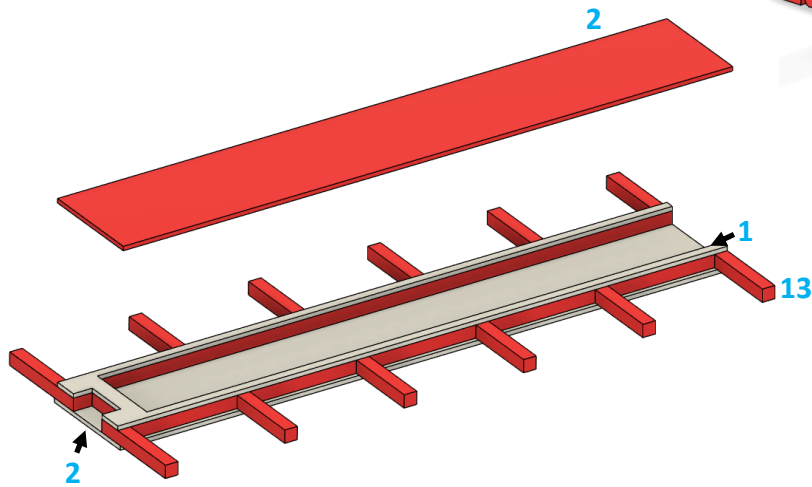
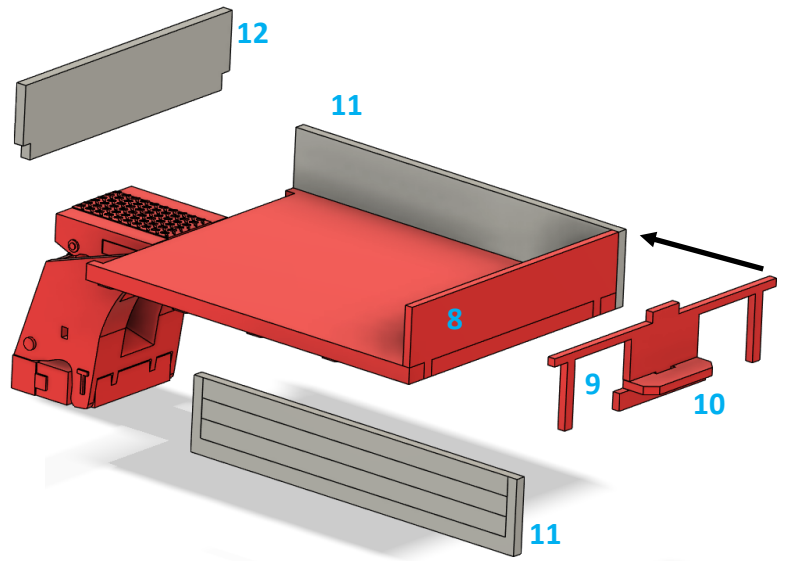

Teil 2-13-1-2 gerade übereinander kleben. Dabei auf saubere Klebekanten achten, damit der Ausschub später beweglich bleibt.

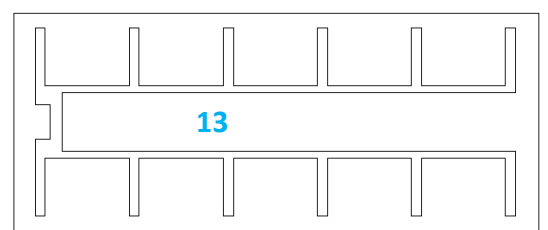
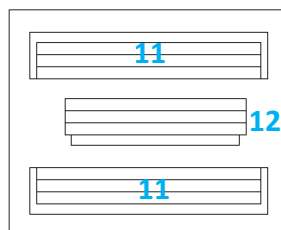
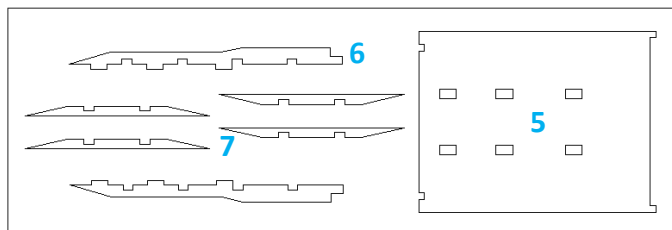
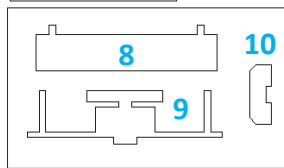
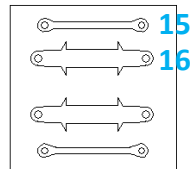
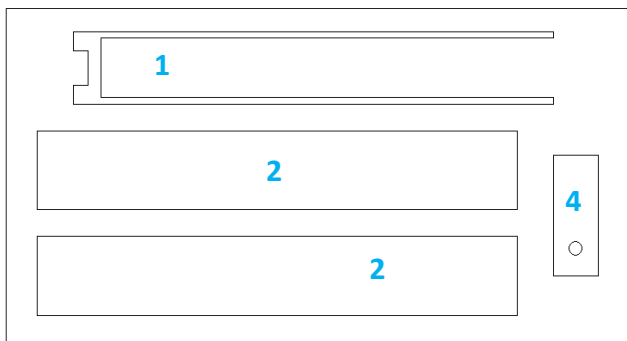

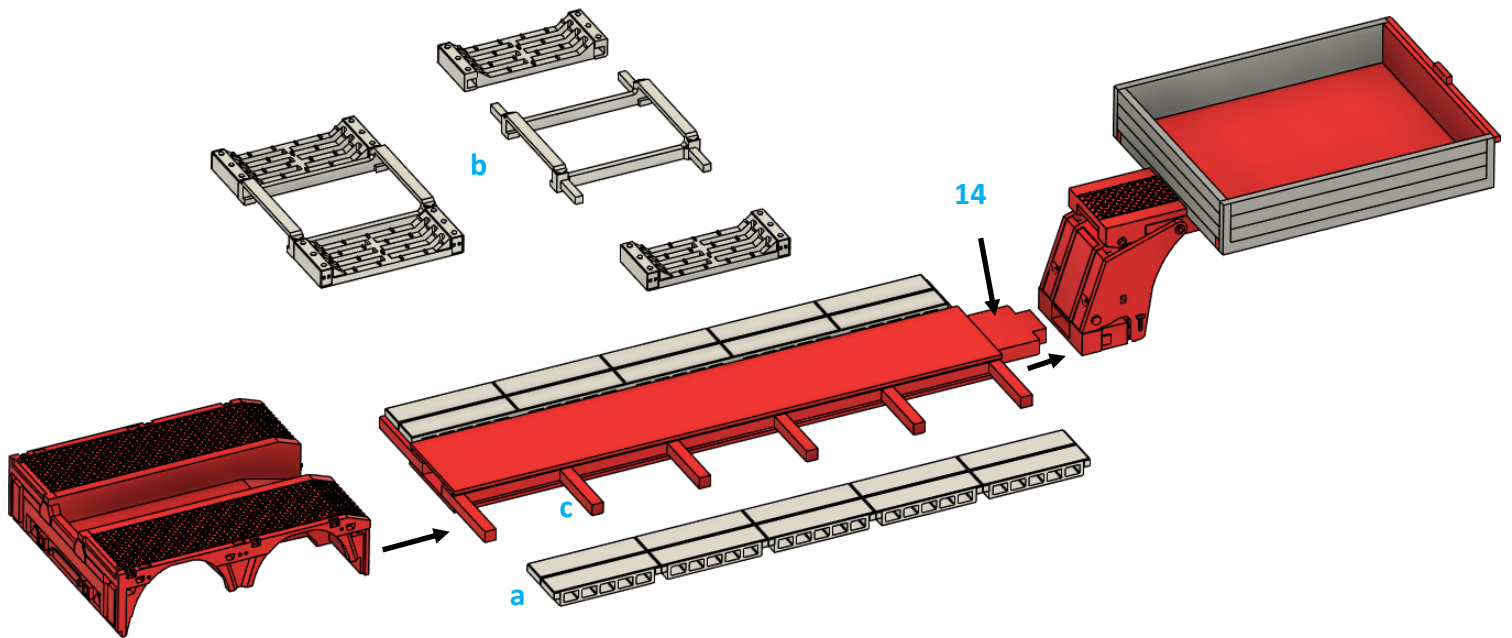

Alternativ zu den Blechen (a) könne auch die Radmulden (b) verwendet werden. Dafür müssen lediglich Querträger (c) entfernt werden (siehe auch unten).

Die geht am besten bevor Teil 13 verklebt wird.

Die Lenkung kann nach dem Lackieren montiert werden.

Dazu werden die Stifte (d) von innen durch die Achsschenkel (e) gesteckt. Diese können dann mit der Stange 15 in die Aufnahmen des Radkasten gesteckt werden und von oben mit der Platte 16 fixiert werden.

Nun können die Räder montiert werden, ggf. ist es nötig die Bohrung mit einem 1mm Bohrer nachzuarbeiten, damit diese gut auf den Bolzen sitzen.

