

LOLA

Instructions pour le montage, l'utilisation et l'entretien

Instructies voor montage,
gebruik en onderhoud

Diese Anleitung ist auf Anfrage in
deutscher Sprache erhältlich.



Recyclé &
Recyclable



Le sommaire

Les informations pour votre sécurité : 3

De quoi est fait LOLA ? 4

- Comment stabiliser LOLA ? 5
- Comment ouvrir la porte ? 5
- Les conditions de raccordement de gaz 6
- Comment choisir votre bouteille de gaz ? 6
- Comment installer votre bouteille de gaz ? 7

Comment utiliser LOLA ? 9

Comment allumer LOLA ? 11

Comment utiliser les accessoires optionnels ? 12

- Comment utiliser votre dôme de cuisson ? 12
- Comment utiliser votre tablette ? 14
- Comment mettre les poignées ? 14

Comment ranger LOLA ? 16

- Débrancher LOLA 16

Comment nettoyer LOLA ? 17

Contactez-nous ! 18

- LOLA est recyclable ! 18
- SAV 18

LOLA

La plancha

CE : 1312 DM 6534

Charge nominale : 5,7 kW

// 415 g/h

Type de gaz : G30/G31

Pression : (28-30) /37 mbar

Catégorie : I3+

Type d'alimentation

électrique : 1 pile AA (fournie)

Les informations pour votre sécurité :

Consulter la notice avant l'utilisation

ATTENTION :

- Des parties accessibles peuvent être très chaudes.
- LOLA ne doit être utilisée qu'en extérieur.
- Éloigner les jeunes enfants.
- LOLA doit être éloignée des matériaux inflammables durant l'utilisation.
- Ne pas déplacer LOLA pendant l'utilisation.
- En cas de fuite de gaz, coupez immédiatement l'alimentation en gaz.

AVERTISSEMENT :

- Interdiction que des récipients de gaz soient placés à des endroits de l'appareil non prévus à cet effet.
- LOLA ne doit pas être manipulée, modifiée ou démontée. Les pièces scellées ne doivent pas être manipulées.
- Fermer le robinet du récipient de gaz après utilisation.

ALUSPIRIT
231 Chemin du Ténement
38260 Nantoin

De quoi est fait LOLA ?

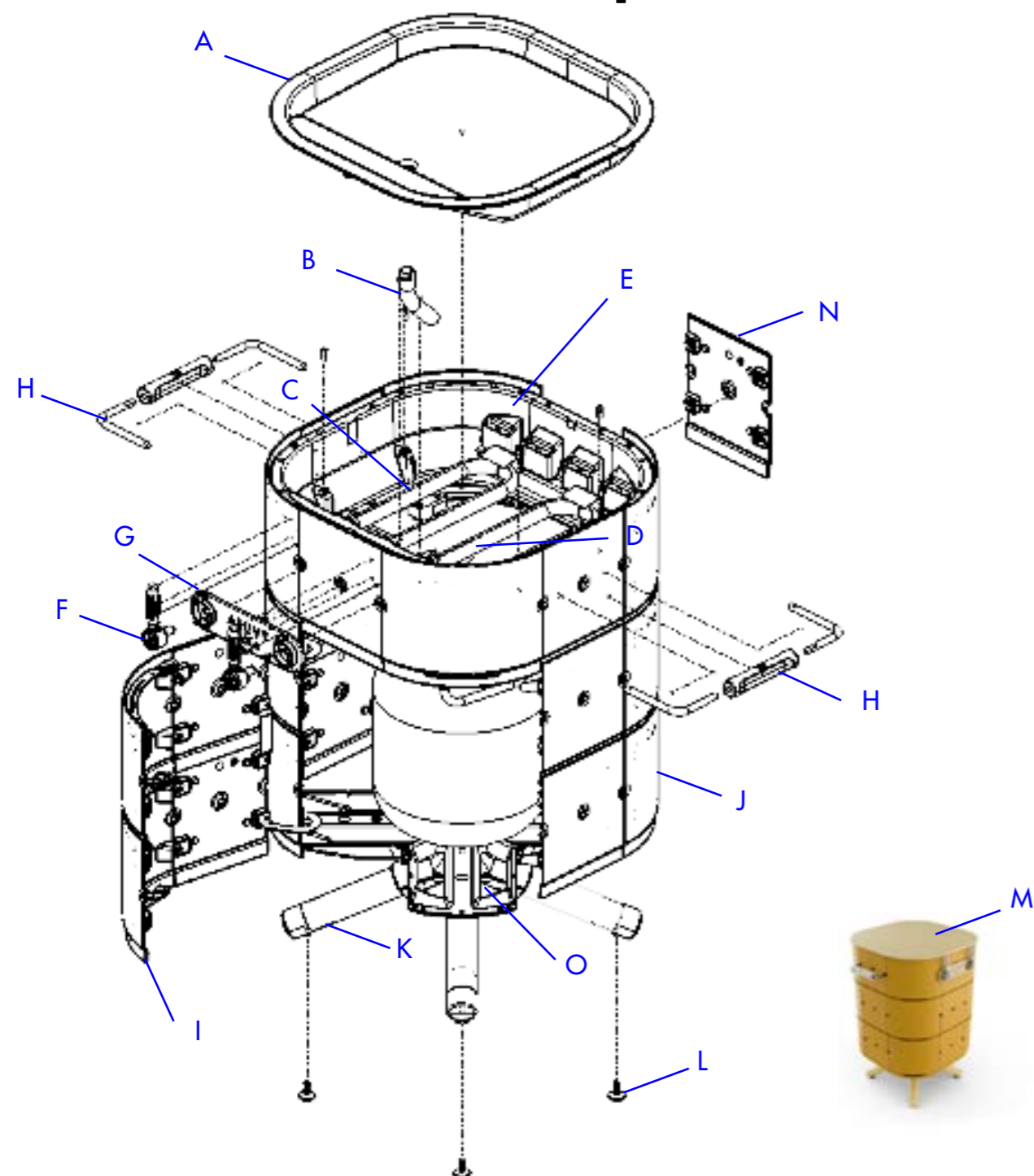

- | | |
|------------------------------|--------------------------------------|
| A : La plaque fonte émaillée | I : La porte amovible |
| B : Le tuyau d'évacuation | J : La structure en aluminium |
| C : Le brûleur gauche | K : Les pieds |
| D : Le brûleur droit | L : Les molettes de réglage |
| E : La cuve | M : Le couvercle |
| F : Les boutons d'allumage | N : Plaque récupération des graisses |
| G : La plaque LOLA | O : Les venturis |
| H : Les poignées latérales | |

Avant d'utiliser LOLA :

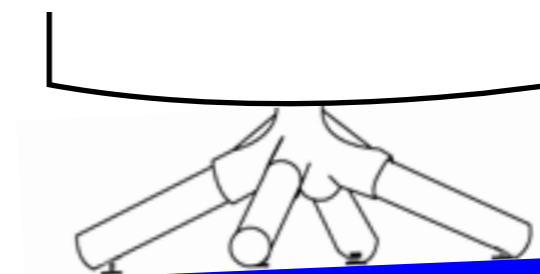

Comment stabiliser LOLA ?

En dessous des pieds de LOLA, se trouvent des molettes qui permettent de mettre à niveau la zone de cuisson.

Utilisez un niveau à bulle pour vérifier que LOLA est stable. Le cas échéant, actionnez ces molettes de réglage pour stabiliser votre barbecue.

Comment ouvrir la porte ?

LOLA a été pensée pour que la bouteille soit discrètement dissimulée à l'intérieur. Cet espace, vous y accédez en ouvrant, à l'avant de LOLA, la porte aimantée. La porte est désormais montée sur charnières pour encore plus de praticité et accès facile à la bouteille.



Attention :

Ne pas s'appuyer sur la porte pour vous aider à vous relever. Vous manqueriez de plier les charnières !

Les conditions de raccordement de gaz

L'espace disponible à l'intérieur de LOLA est de 45 cm maximum de hauteur et 50 cm de diamètre.

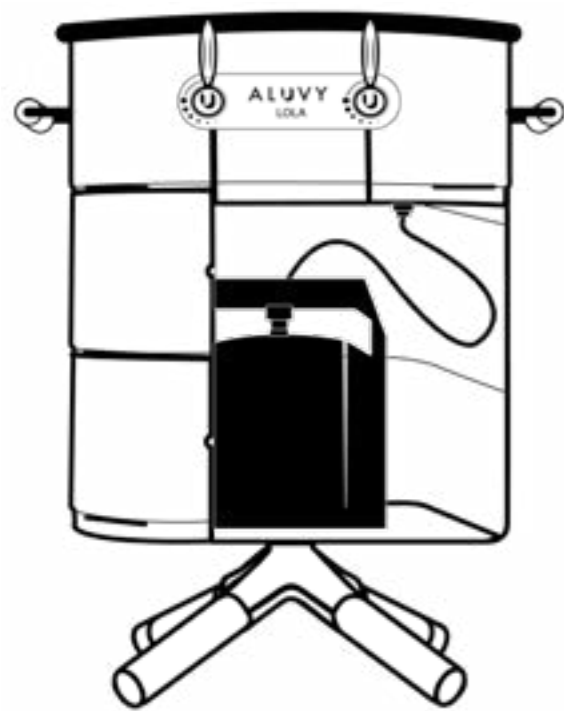

Comment choisir votre bouteille de gaz ?

LOLA fonctionne avec du butane et du propane. Nous vous conseillons d'utiliser ce dernier car ce gaz ne souffre pas des changements de température.

Afin que la bouteille puisse rentrer elle doit faire moins de 30 cm de diamètre de large et 45 cm de hauteur.



Comment installer votre bouteille de gaz ?

Vous aurez besoin de :

- Une bouteille de gaz propane d'environ 6 kg.
- Un détendeur avec un joint de raccordement conforme à la loi de votre pays et compatible avec la bouteille de gaz que vous aurez choisie.
- Un tube souple (aussi nommé flexible) qui accompagne le détendeur. Ce flexible ne doit pas dépasser 1,5m de long. Et c'est tout !

Comment procéder ?

Positionnez LOLA dehors, vérifiez que ses robinets ainsi que la manette d'ouverture du gaz soient fermés. Ouvrez sa porte. Vissez le détendeur au flexible et à la sortie de robinet de la bouteille. (1) Ensuite vissez le flexible à LOLA (2) Mettez en place la bouteille dans LOLA.

N.B. : Selon les pays et leurs législations, cette consigne et les détendeurs peuvent différer. Utilisez uniquement un flexible et un détendeur basse pression homologués dans le pays d'utilisation.

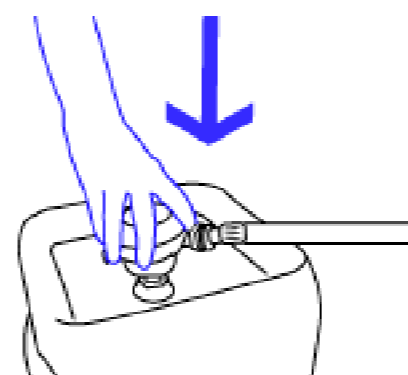

Étape 1 : Poussez le détendeur sur le robinet de la bouteille jusqu'à entendre un « clic ». Il est verrouillé !



Étape 2 : Vérifiez que le détendeur soit bien fixé en le manipulant doucement.

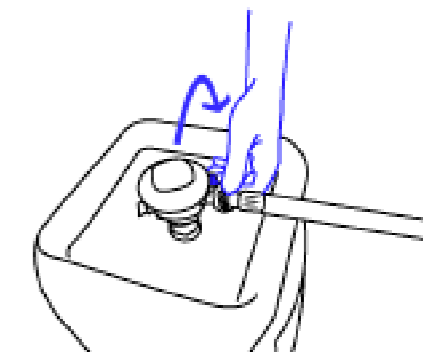

Étape 3 : Vérifiez que le joint du flexible soit en place puis visser le au détendeur.

! IMPORTANT

Les zones percées dans le châssis sont les venturis. Veillez à ce qu'elles ne soient pas obstruées pour le bon fonctionnement de LOLA. Nous vous encourageons à les nettoyer deux fois par an.

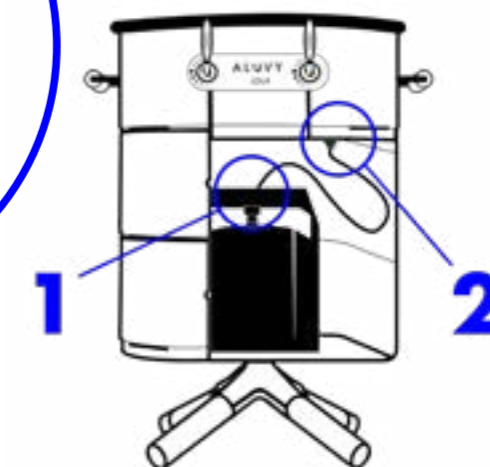
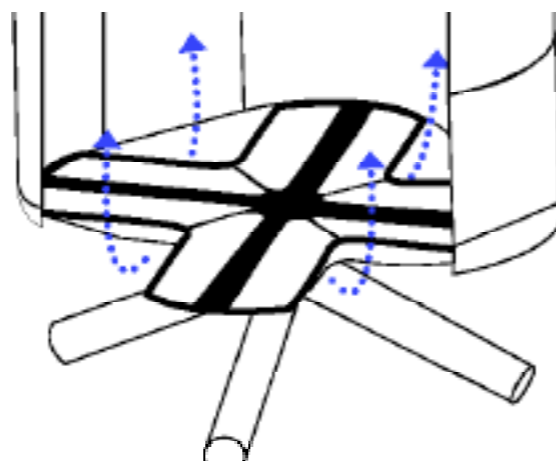

Étape 4 : Assurez-vous que le joint fourni avec le flexible soit bien en place puis vissez-le à LOLA. Vous pouvez le faire à la main ou avec une pince.

Comment ouvrir la bouteille de gaz ?

La bouteille de gaz se manipule avec attention. Une fois raccordée, vous pouvez l'allumer.

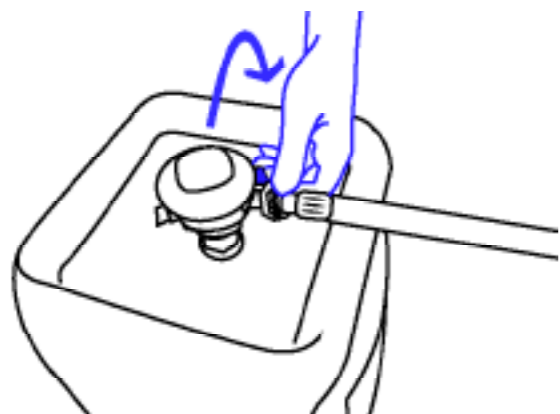

Étape 5 : Ouvrez la bouteille en tournant le bouton, l'illustration vers le haut doit être une flamme.

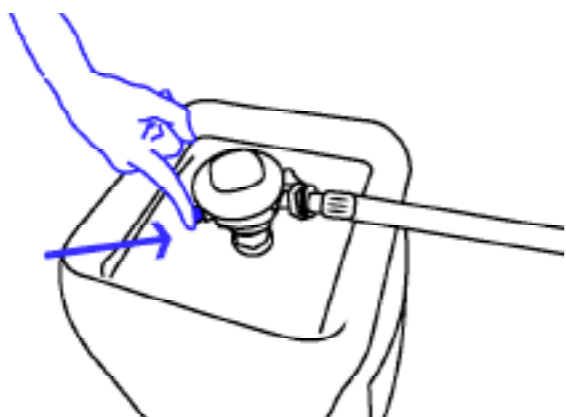

Étape 6 : Amorcer le détendeur en appuyant sur le bouton, plusieurs fois.

Comment vérifier l'étanchéité de la bouteille ?

Pour être certain de l'étanchéité du dispositif, vous pouvez disposer un liquide savonneux sur les jonctions du détendeur. Il faut recommencer l'installation si les tailles des bulles augmentent. En cas de fuite de gaz, coupez immédiatement l'alimentation en gaz.

Quand changer le flexible ?

Vérifiez la date de péremption sur le tuyau de raccordement. Il faut changer le tuyau souple lorsque la date de validité notée arrive à échéance, afin d'éviter un risque de fuite.

En plus de cette démarche, il faut changer le flexible tous les 5 ans. La législation pouvant dépendre selon les pays, la loi de votre pays prime sur nos recommandations.

Comment changer la bouteille de gaz et son flexible ?

Pour procéder au changement, il faut un nouveau flexible et un nouveau joint de raccordement. Assurez-vous que les robinets soient bien fermés. LOLA doit être éloignée des matériaux inflammables durant l'utilisation et lorsque vous effectuez le changement du récipient de gaz.

Comment utiliser LOLA ?

Étape 7 : N'oubliez pas de positionner un récipient (la barquette en aluminium fournie par exemple) pour récupérer la graisse lors de la cuisson.

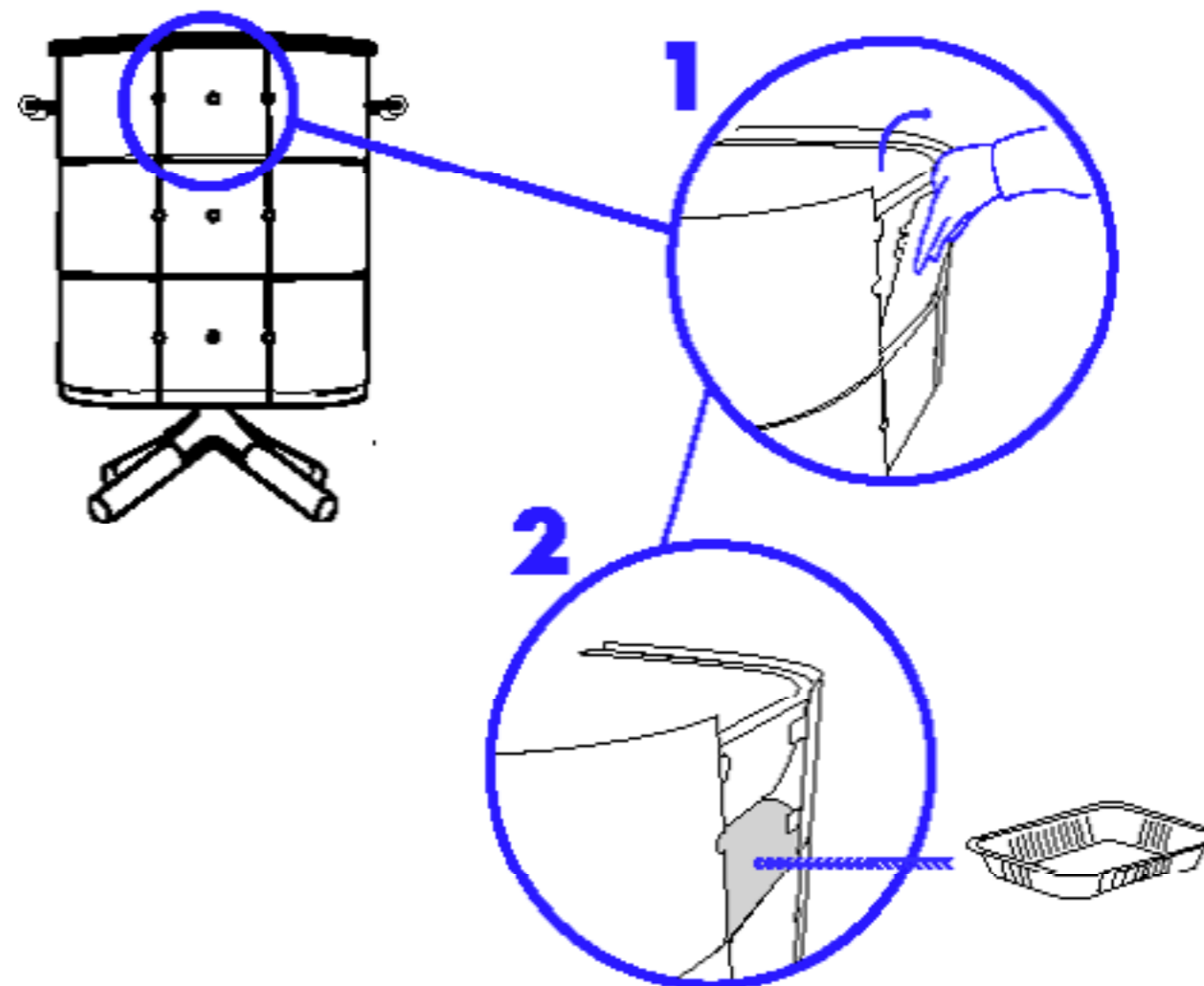

Étape 8 : Mettez une pile AA pour alimenter le système d'allumage.

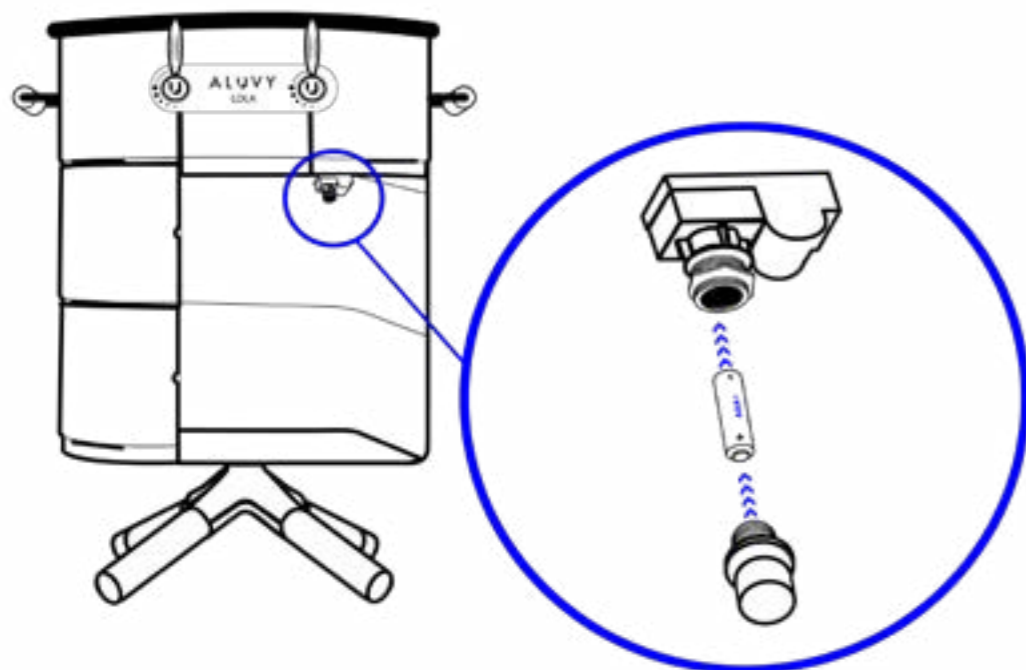

Étape 9 : Pour refermer la porte aimantée, saisissez la porte en positionnant une main en bas de la porte (cf : fig 1) et refermez la porte jusqu'à la fermeture complète (cf : fig 2).

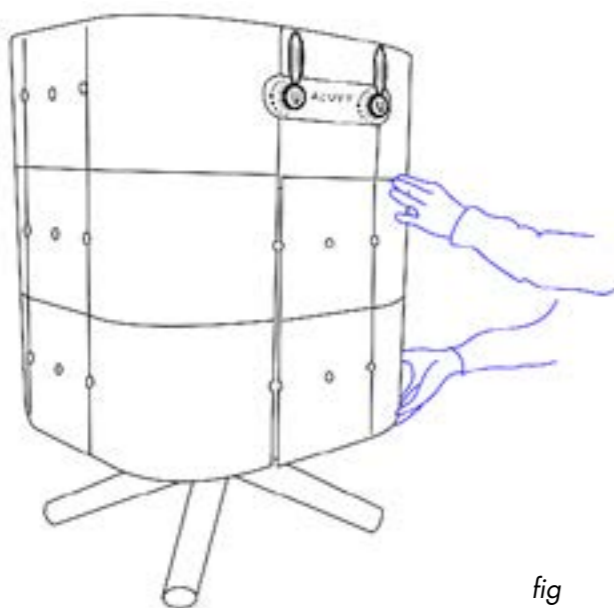

fig

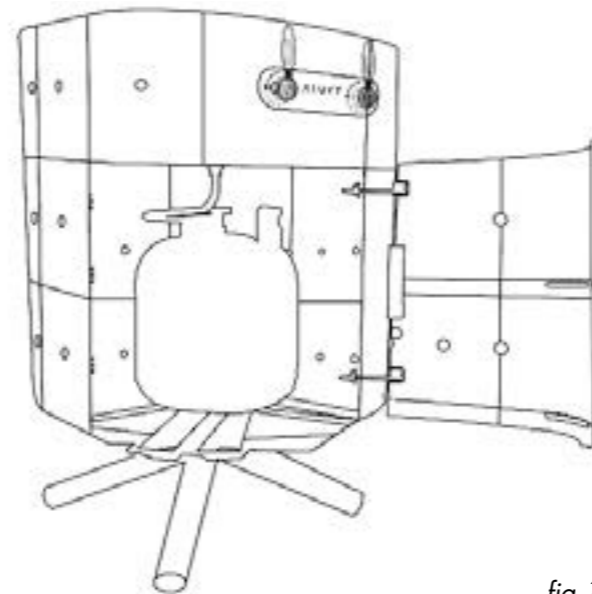
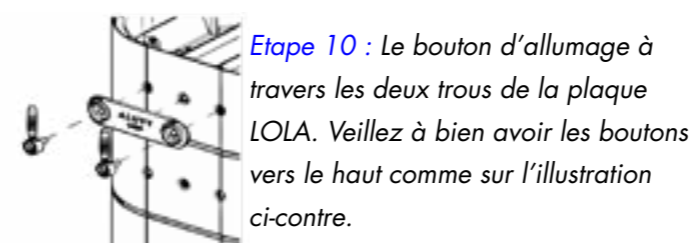

fig 1

Comment allumer LOLA ?



Étape 10 : Le bouton d'allumage à travers les deux trous de la plaque LOLA. Veillez à bien avoir les boutons vers le haut comme sur l'illustration ci-contre.

N'allumez jamais LOLA si le couvercle est en place. Ensuite vérifiez que la position du tube souple de raccordement ne soit pas en torsion.

Chaque bouton commande un brûleur. Le bouton de droite contrôle la zone de cuisson de droite et le bouton de gauche contrôle la zone de cuisson de gauche. Ils peuvent fonctionner ensemble ou séparément en fonction de la puissance de cuisson dont vous avez besoin.

Ouvrez la bouteille de gaz comme illustré précédemment. Tournez les boutons dans le sens inverse des aiguilles d'une montre en fonction de la puissance souhaitée.

Chaque brûleur est protégé par un thermocouple. Ce système de sécurité permet de couper l'arrivée du gaz si la flamme est éteinte accidentellement.

Étape 11 : Pour allumer un brûleur, pressez le bouton correspondant puis tournez le vers la gauche jusqu'à la position «Feu faible» (cf : l'illustration ci-contre). En appuyant sur le bouton, vous déclenchez une étincelle qui enflamme le gaz. Maintenez la pression sur le bouton 15 à 20 secondes en tournant progressivement le bouton pour rejoindre la position «feu maximum». Relâchez le bouton quand le thermocouple est chaud et que la flamme ne s'éteint plus. Si la flamme s'éteint, c'est que le thermocouple n'est pas assez chaud. Revenez en position OFF et recommencez la manoeuvre.

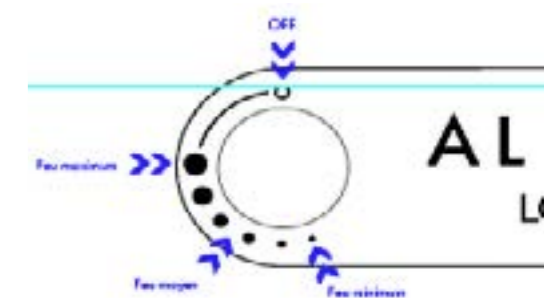

Feu minimum



Feu moyen



Feu maximum



Comment utiliser les accessoires optionnels ?

Comment utiliser votre tablette ?

Pour installer votre tablette, il vous suffit de la présenter de façon inclinée au dessus de la poignée, en face du trou qui se situe (fig1) et de la reposer à l'horizontale en l'appuyant sur la poignée (fig2).
Aussi facile, qu'utile !

(fig1)

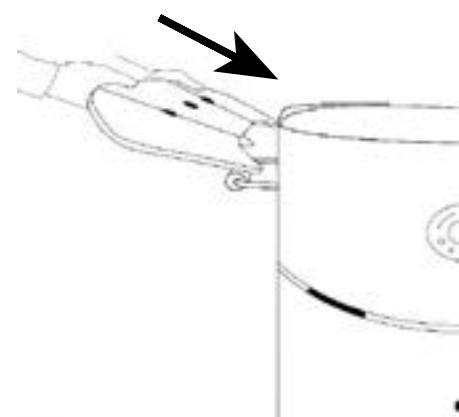

(fig2)

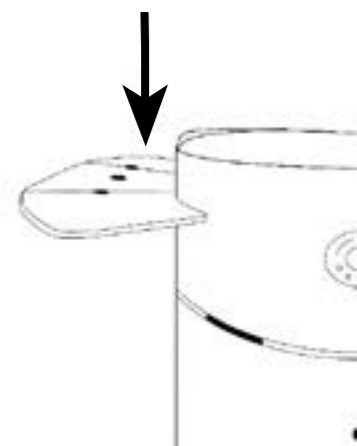

La tablette vous offre un endroit d'appoint idéal pour poser vos plats, vos ustensiles ou vos condiments !

Vous avez également la possibilité d'accrocher vos ustensiles directement grâce à la double accroche prévue à cet effet, sous la tablette. La double accroche peut être installée des deux cotés de la tablette afin que vous puissiez installer la tablette à droite ou à gauche de votre produit ALUVY.



ATTENTION

- Ne pas s'asseoir sur la tablette
- Ne pas s'appuyer sur la tablette
- Ne pas déposer une charge supérieur à 3kg sur la tablette.

Comment mettre les poignées ?

Si vous souhaitez changer vos poignées, c'est possible. Il vous suffit pour cela de la clé à embout T30 fournie avec les poignées. Oui, ce n'est pas plus compliqué que ça ! :)

Étape 1 : Retirez la cuve en fonte.

Étape 2 : Introduisez les 2 tiges dans la poignée en plastique (fig 1)

Étape 3 : Placez les tiges métalliques dans les embouchures de la poignée levante. Leurs formes sont faites pour s'emboîter parfaitement : vérifiez bien qu'elles sont dans le bon sens. Les parties percées des tiges vont dans le barbecue. (fig 1)

Étape 4 : Placez la vis dans le trou prévu à cet effet et vissez manuellement avec votre main. L'objectif est de solidariser la poignées avec LOLA. (fig 2)

Étape 5 : Répétez l'étape précédente dans le second trou. (fig 3)

Étape 6 : Vissez précautionneusement avec la clé fournie. Vous pouvez aussi le faire avec un tournevis ou une visseuse à embout T30. Attention, si elle va trop vite, elle risquerait d'abîmer LOLA La poignée doit être solide et stable. (fig 4)

Étape 7 : Réitérez ces quatre étapes pour la seconde poignée.

Étape 8 : Remettez la plaque en fonte.

Notice
LOLA_2021.5.indd

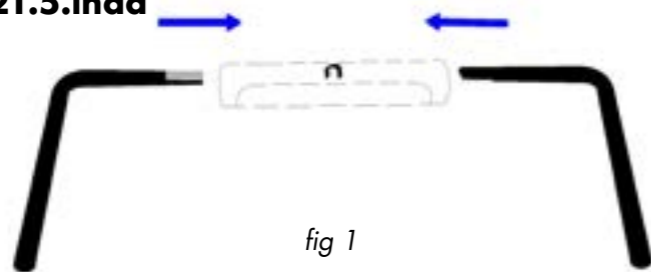

fig 1

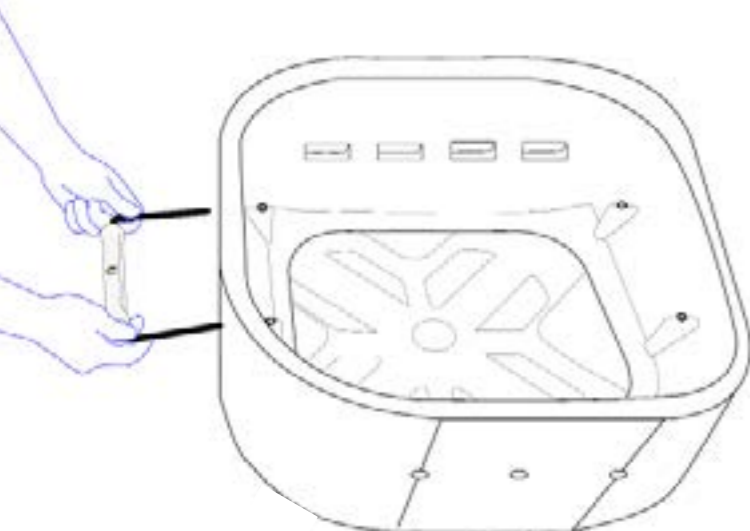

fig 2

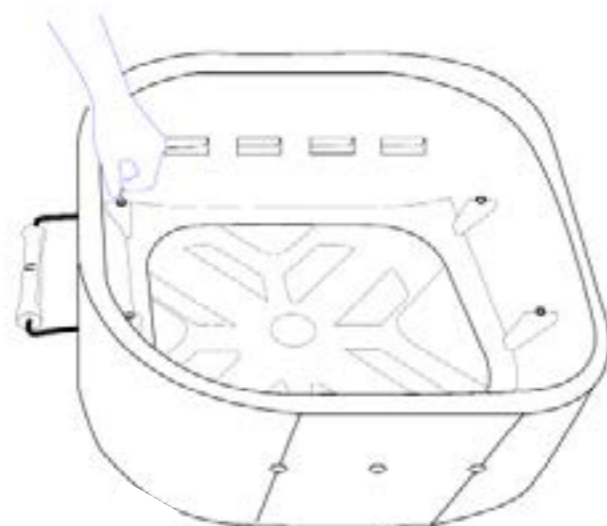

fig 3

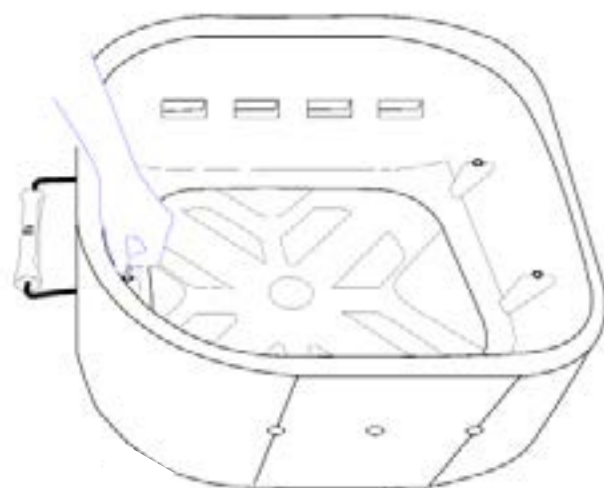

fig 4

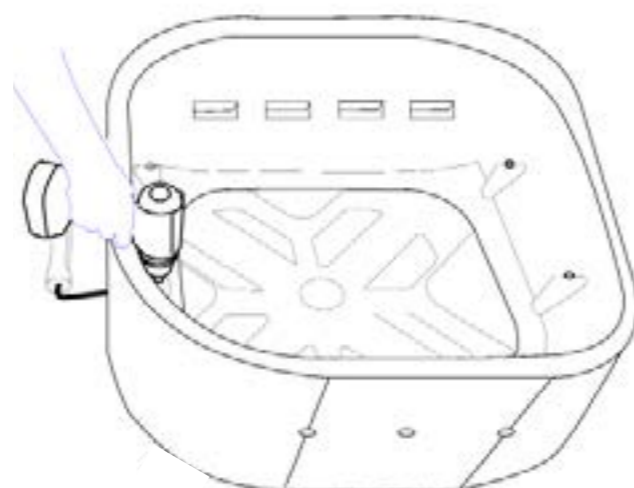

fig 5

Comment ranger LOLA ?

! IMPORTANT

Laisser LOLA refroidir totalement avant de remettre son couvercle.

Lorsque vous n'utilisez pas LOLA, il peut rester à l'extérieur, il faut lui mettre son couvercle pour qu'il soit protégé des intempéries. LOLA a été conçu pour profiter de l'air frais toute l'année, peu importe la météo.

Débrancher LOLA

Pour le rangement, débranchez la bouteille de gaz et conservez-la dans un lieu bien ventilé. Une fois que LOLA est froid, protégez le avec son couvercle.

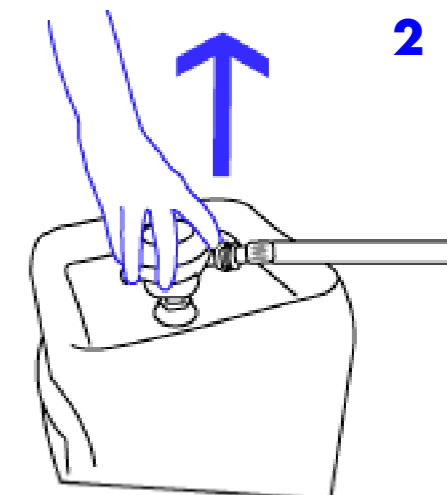
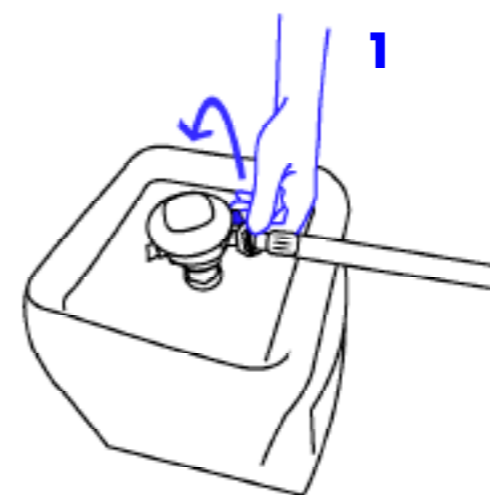

Comment nettoyer LOLA ?

Assurez-vous que le barbecue soit éteint et bien froid pour procéder au nettoyage. Effectivement, suite à l'utilisation, les portes et parois peuvent être chaudes.

Pensez à nettoyer les surfaces de cuisson de LOLA après chaque utilisation. Vous trouverez toutes nos astuces à ce sujet sur notre blog.

Pour nettoyer l'extérieur de LOLA, il vous faut une éponge ou un chiffon microfibre, du dégraissant éco-label made in France (disponible sur notre site) et bien sûr, une dose de bonne humeur !

Une fois le nettoyage fini, vous pouvez remettre le couvercle de LOLA en attendant sa prochaine aventure.

! IMPORTANT

N'utilisez jamais de produit alcalin ou d'éponge abrasive pour nettoyer la surface extérieure de LOLA. Vous endommageriez la peinture.

Contactez-nous !

LOLA est recyclable !

A la fin de sa vie, Nous venons récupérer gratuitement LOLA chez vous ! Les matériaux seront récupérés, séparés et refondus pour avoir une seconde vie. Contactez-nous à l'adresse bonjour@aluvy-design.com afin de définir ensemble la démarche à suivre.

SAV

Si vous considérez que LOLA a besoin d'une réparation, contactez notre service client à l'adresse bonjour@aluvy-design.com ou via notre site web www.aluvy-design.com.

Trouvez plus d'informations sur [notre site : www.aluvy-design.com](http://www.aluvy-design.com)

Merci !

ALUVY
Signe extérieur de liberté intérieure

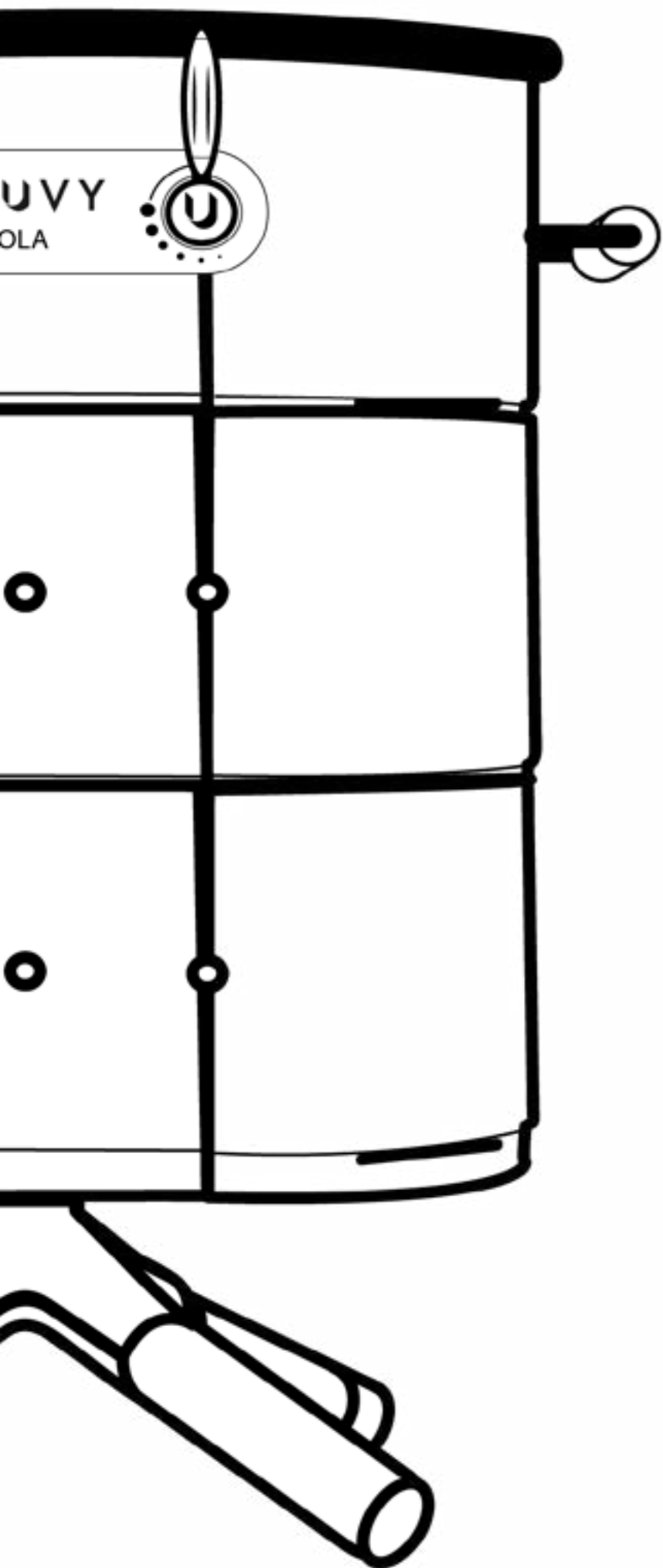

LOLA

Instructions pour le montage,
l'utilisation et l'entretien

Instructies voor montage, gebruik en onderhoud

Diese Anleitung ist auf Anfrage in
deutscher Sprache erhältlich.



Recyclé &
Recyclable



Inhoud

Informatie voor uw veiligheid :	21
Waar is LOLA van gemaakt?	22
Voor het gebruik van LOLA :	23
Hoe LOLA te stabiliseren ?	23
Hoe de deur openen ?	23
Voorwaarden gasaansluiting	24
Hoe kiest u uw fles gas ?	24
Hoe uw gasfles aansluiten ?	25
Hoe nu verder ?	25
Hoe open ik de gasfles ?	26
Hoe controleer je de dichtheid van de fles ?	26
Wanneer de flexibel veranderen ?	26
Hoe gasfles en flexibel verwisselen ?	26
Hoe gebruik ik LOLA ?	27
Hoe zet ik LOLA aan ?	29
Hoe gebruik ik de optionele accessoires?	30
Hoe gebruik je je kookkoepel?	30
Hoe gebruik je je tablet?	32
Hoe zet ik de handvatten erop?	32
Hoe bewaar je LOLA ?	34
Trek de stekker uit LOLA	34
Hoe maak je LOLA schoon ?	35
Neem contact met ons op !	36
LOLA is recyclebaar !	36
Service na Verkoops	36

LOLA

De plancha

CE : 1312 DM 6534

Belasting : 5,7 kW // 415 g/h

Soort gas : G30/G31

Druk : (28-30)/37 mbar (BE) //
30mbar (NL)

Categorie : I3+ (BE) // I3B/P (NL)

Type stroomvoorziening :

1 AA-batterij (meegeleverd)

Informatie voor uw veiligheid :

Raadpleeg voor gebruik de gebruiksaanwijzing

⚠ WAARSCHUWING :

- Toegankelijke onderdelen kunnen zeer warm worden.
- LOLA mag alleen buiten worden gebruikt.
- Houd jonge kinderen uit de buurt.
- LOLA moet uit de buurt worden gehouden van ontvlambare materialen, tijdens gebruik.
- Verplaats de LOLA niet tijdens het gebruik.
- In geval van een gaslek, de gastoevoer onmiddellijk afsluiten.

⚠ WAARSCHUWING :

- Het is verboden gasflessen te plaatsen op plaatsen van het apparaat die niet voor dit doel zijn bedoeld.
- LOLA mag niet worden gemanipuleerd, gewijzigd, of ontmanteld. Verzegelde onderdelen mogen niet aangepast worden.
- Sluit de kraan van de gastank na gebruik.

ALUSPIRIT

231 Chemin du Ténement

38260 Nantoin

Waar is LOLA van gemaakt?

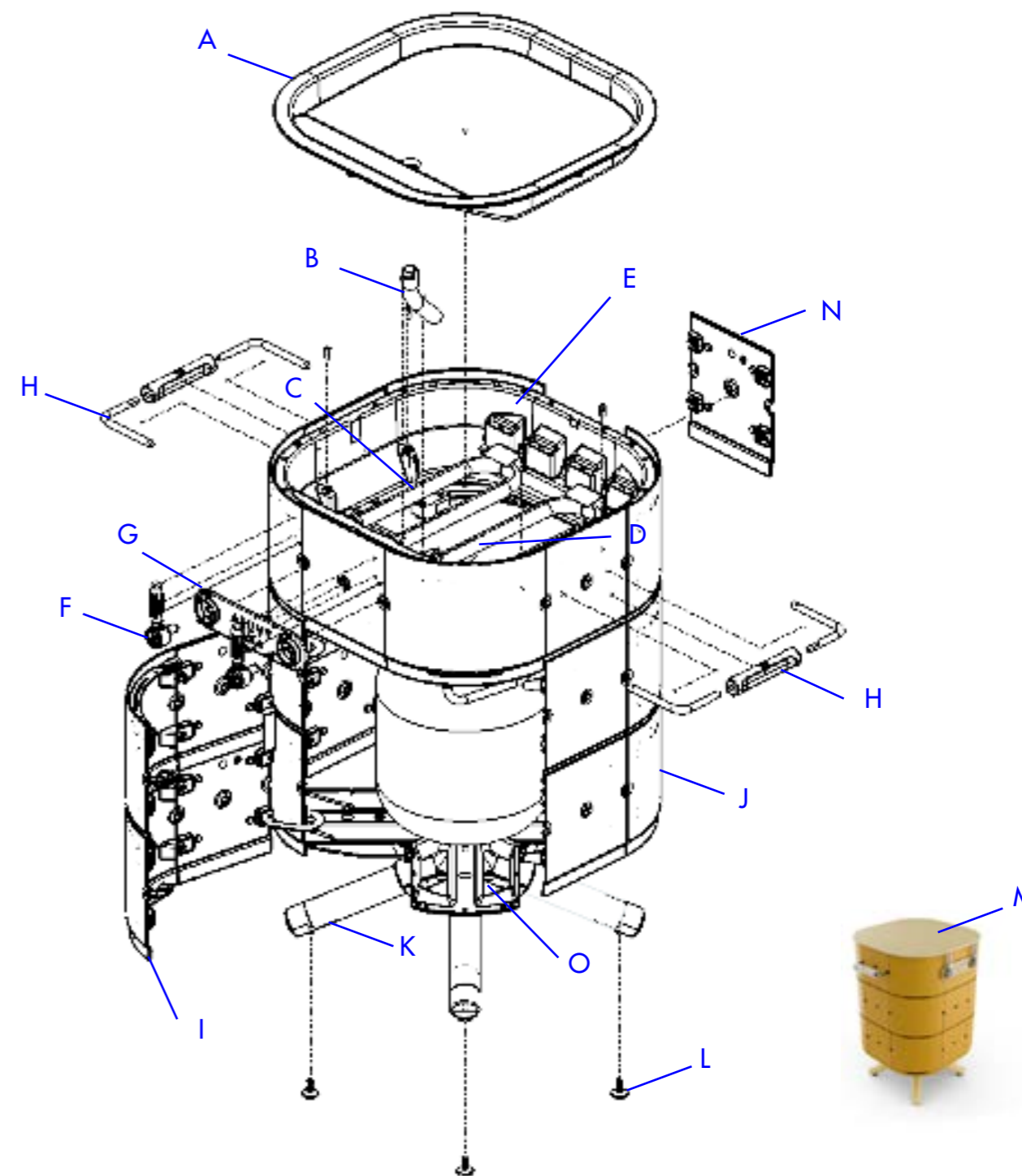

A : De geëmailleerde
gietijzeren plaat

B : De afvoerpijp

C : De linker brander

D : De rechter brander

E : De tank

F : De ontstekingsknoppen

G : De LOLA-plaat

H : De zijgrepen

I : De afneembare deur

J : Het aluminium frame

K : De voeten

L : De regelknoppen

M : Het deksel

N : De vetopvangplaat

O : De venturi's

Voor het gebruik van LOLA :

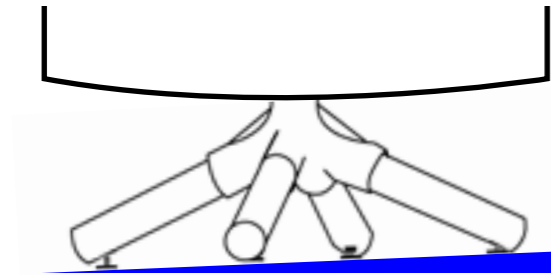

Hoe LOLA te stabiliseren ?

Onder de poten van LOLA, zijn er regelknoppen waarmee u het kookgedeelte waterpas kunt zetten. Gebruik een waterpas om te controleren of LOLA stabiel is. Activeer zo nodig deze stelwielletjes om uw BBQ te stabiliseren.

Hoe de deur openen ?

LOLA is zo ontworpen dat de fles er discreet in verborgen zit. Je betreedt deze ruimte door de magnetische deur aan de voorkant van LOLA te openen. U moet het volledig verwijderen om toegang te krijgen tot de ruimte die aan de fles is toegewezen.



Voorwaarden gasaansluiting

De beschikbare ruimte in LOLA is een maximale hoogte van 45 cm en een diameter van 50 cm.

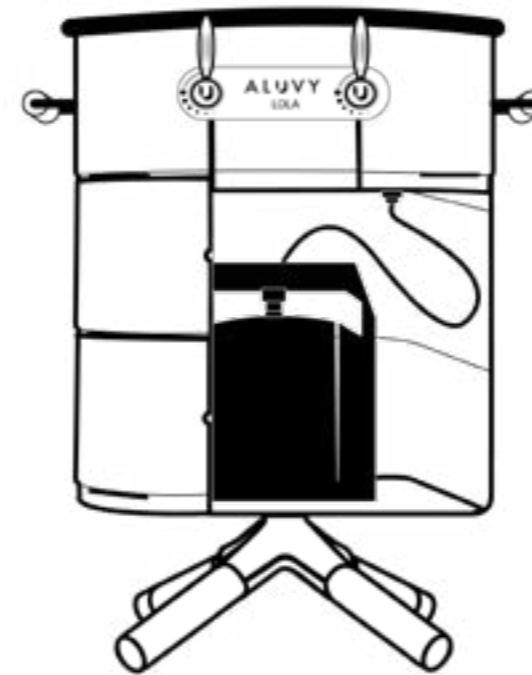

Hoe kiest u uw fles gas ?

LOLA werkt op butaan en propaan. Wij adviseren u de laatste te gebruiken omdat dit gas heeft geen last van veranderingen in temperaturen.

Om de cilinder te kunnen plaatsen, moet hij **minder** dan 30 cm in breedte en 45 cm in de hoogte zijn.

max : 30 cm

max :
45cm



BELANGRIJK

De boorgaten in het chassis zijn de venturi. Zorg ervoor dat ze vrij zijn voor de goede werking van LOLA. Wij moedigen u aan om ze twee keer per jaar schoon te maken.

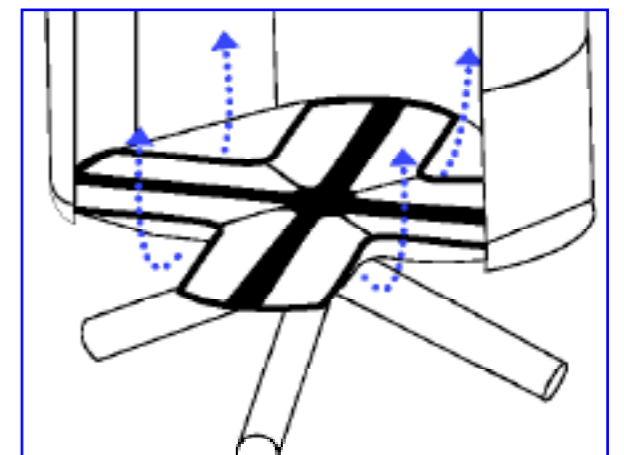

Hoe uw gasfles aansluiten ?

Je hebt nodig :

- De propaangasfles, ongeveer 6kg.
- Een drukregelaar met een verbindingstuk dat voldoet aan de wetgeving in uw land en compatibel is met de gasfles die u hebt gekozen.
- Een flexibele buis (ook slang genoemd) die bij de drukregelaar hoort. Deze slang mag niet langer zijn dan 1,5m.

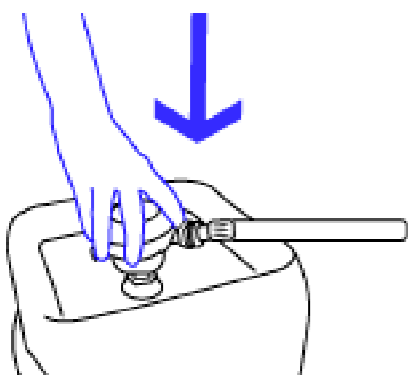

Stap 1 : Duw de drukregelaar naar de cilinderklep naar hoor een «klik». Hij zit op slot.

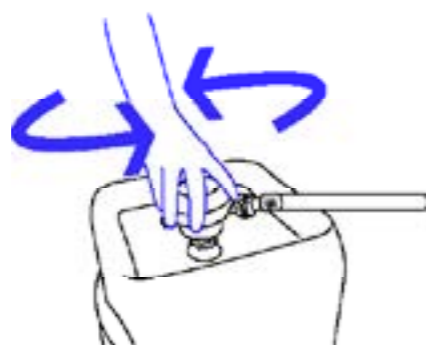

Stap 2 : Controleer of de houder stevig is vastgemaakt door het te hanteren voorzichtig.

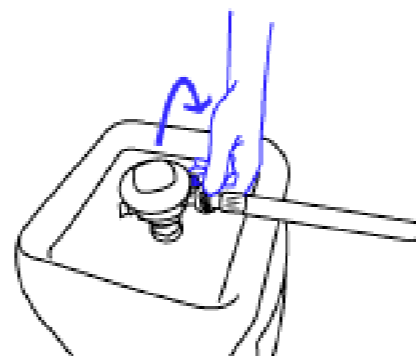

Stap 3 : Controleer of de de slang op zijn plaats zit en schroef dan de aan de houder.

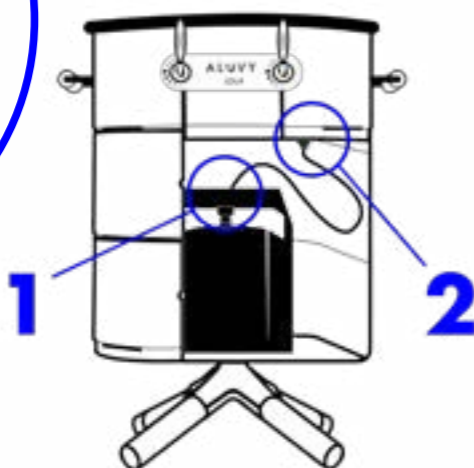

Stap 4 : Zorg ervoor dat de afdichting die bij de slang wordt geleverd, is gemaakt van plaats dan schroef het naar LOLA. Jij kan met de hand worden gedaan of met een klem.

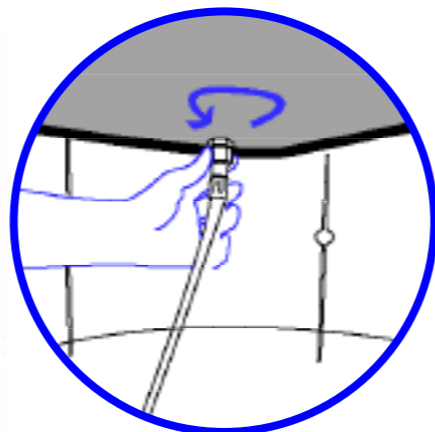

Hoe nu verder ?

Plaats LOLA buiten, controleer of de kleppen en de gashendel gesloten zijn. Doe zijn deur open. Schroef de drukregelaar op de flexibel en aan de klepuitgang van de cilinder. (1) Schroef vervolgens de slang op de LOLA (2) Zet de fles in LOLA.

N.B. : Afhankelijk van het land en zijn wetgeving, kan het type regelaar en zijn aansluiting verschillen. Gebruik alleen een slang en een lage drukregelaar die in het land van gebruik zijn goedgekeurd.

Hoe open ik de gasfles ?

De gasfles moet met zorg worden behandeld. Eenmaal aangesloten, kun je het aansteken.

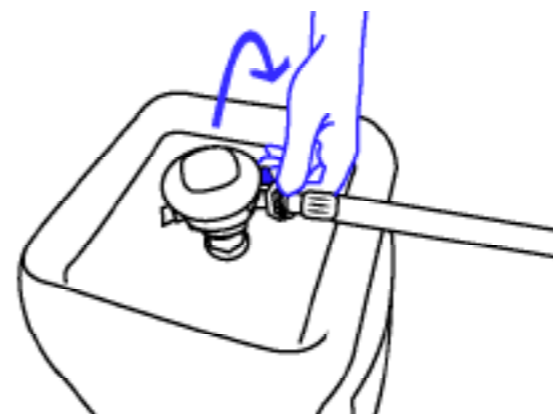

Stap 5 : Open de fles door aan de knop te draaien, de opwaartse illustratie moet een vlam zijn.

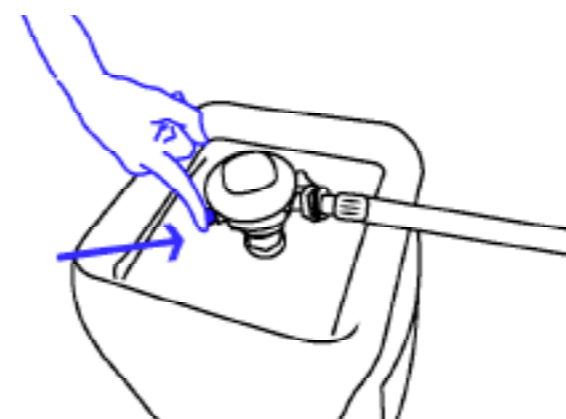

Stap 6 : Vul de drukregelaar door op de knop, meerdere keren.

Hoe controleer je de dichtheid van de fles ?

Om er zeker van te zijn dat het apparaat lekvrij is, kunt u een sopje op de knooppunten van de regulator doen. Als de luchtbelln groter worden, moet de installatie worden herhaald. In geval van een gaslek, onmiddellijk de gastoevoer afsluiten.

Wanneer de flexibel veranderen ?

Controleer de houdbaarheidsdatum op de verbindingsslang. De slang moet worden vervangen wanneer de aangegeven houdbaarheidsdatum is verstreken om het risico van lekkage te voorkomen.

Bovendien moet de slang om de 5 jaar worden vervangen. De wetgeving kan afhankelijk zijn van het land, de wet van uw land heeft voorrang op onze aanbevelingen.

Hoe gasfles en flexibel verwisselen ?

Om de wijziging door te voeren, moet een nieuwe slang en een nieuwe pakking gebruikt worden. Zorg ervoor dat de kranen ...zijn goed gesloten. LOLA moet weggehouden worden van brandbare materialen in tijdens het gebruik. Vervang de fles ver weg van iedere warmtebron of ontsteking !

Hoe gebruik ik LOLA

Stap 7: Vergeet niet een bakje te plaatsen (een aluminium bakje bijvoorbeeld) om het vet tijdens het koken op te vangen.

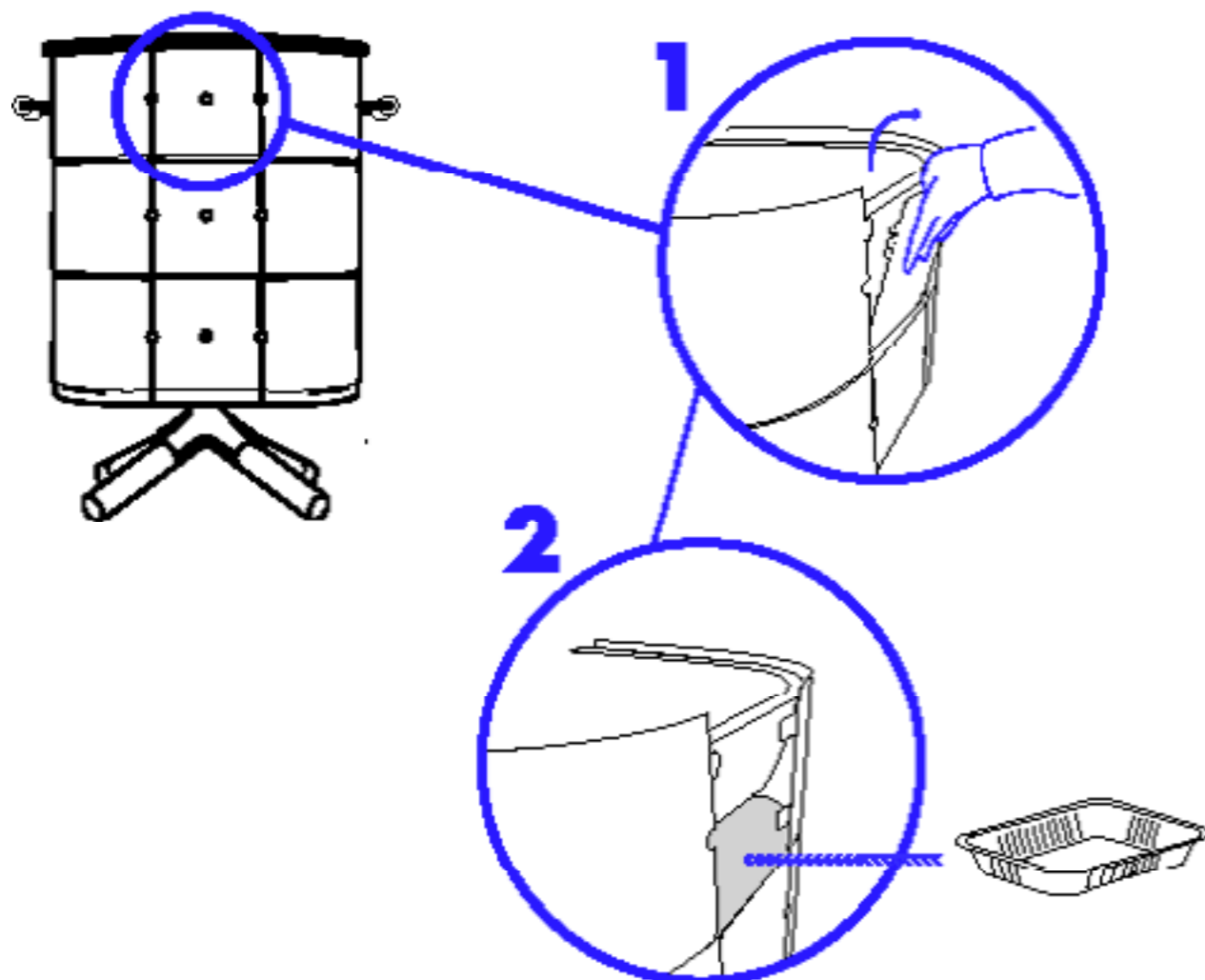

Stap 8: Plaats een AA-batterij om het ontstekingsysteem van stroom te voorzien.

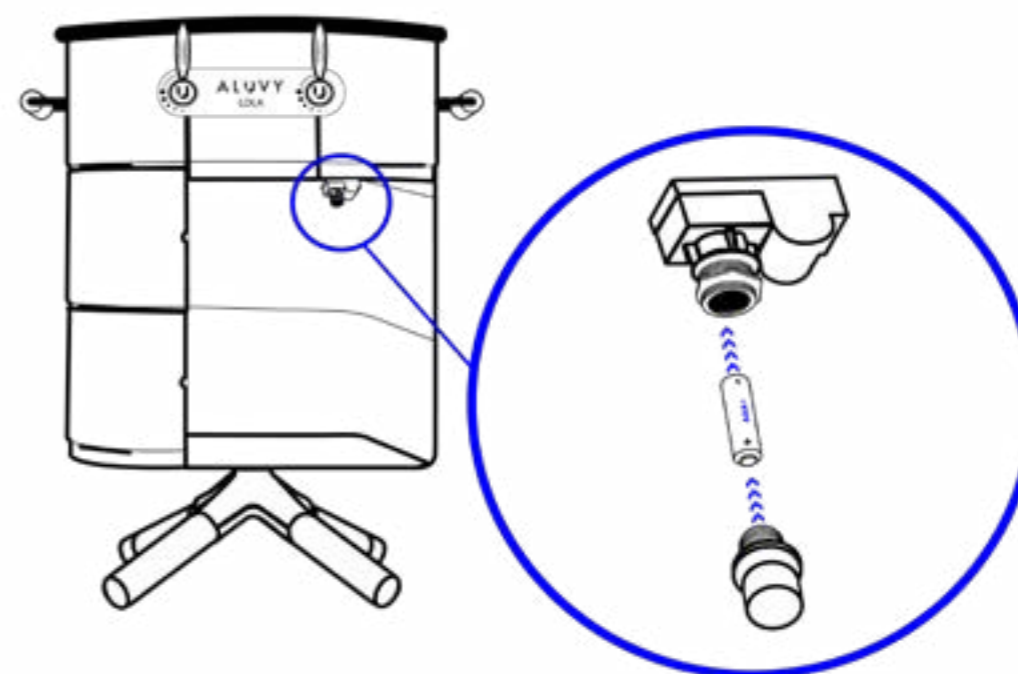

Stap 9: Om de magneetklep te sluiten, pakt u de klep met één hand van onderaf vast (zie fig. 1) en duwt u de deur dicht (zie fig. 2).

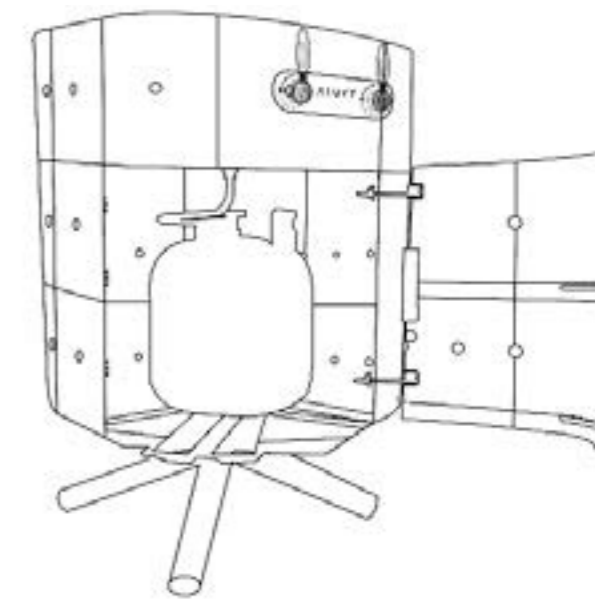
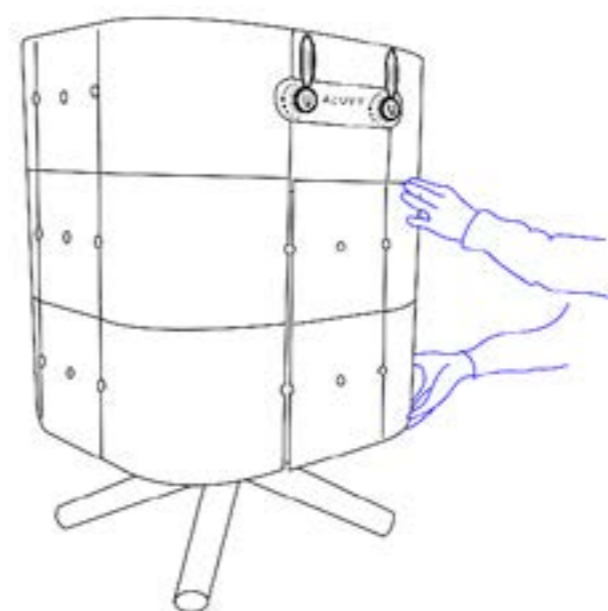
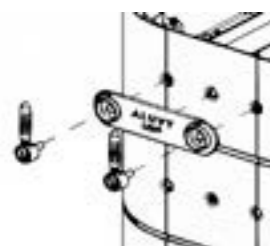

fig 1

fig 2

Hoe zet ik LOLA aan ?



Stap 10 : De ontstekingsknop door de twee gaten in de LOLA-plaat. Zorg ervoor dat de knoppen naar boven zijn gericht, zoals aangegeven in de illustratie.

Zet LOLA nooit aan met het deksel op zijn plaats. Controleer vervolgens de positie van de flexibele verbindingbuis op verdraaiing.

Elke knop bedient één brander. De rechter knop regelt de rechter kookzone en de linker knop de linker kookzone. Ze kunnen samen of apart werken afhankelijk van de kookkracht die u nodig heeft.

Open de gasfles zoals aangegeven in de vorige illustratie. Draai de knoppen tegen de wijzers van de klok in, afhankelijk van het gewenste kookvermogen.

Elke brander wordt beschermd door een thermokoppel. Dit veiligheidssysteem sluit de gastoevoer af als de vlam per ongeluk wordt gedoofd.

Stap 11 : Om een brander aan te steken, drukt u op de bijbehorende knop en draait u deze in de stand «maximaal vuur». Als je op de knop drukt, gaat er een vonk af die het gas doet ontbranden. Houd de knop 4 tot 5 seconden ingedrukt om het thermokoppel heet te houden. Laat de knop los. Als de vlam uitgaat, zet u de schakelaar weer op OFF en begint u opnieuw.

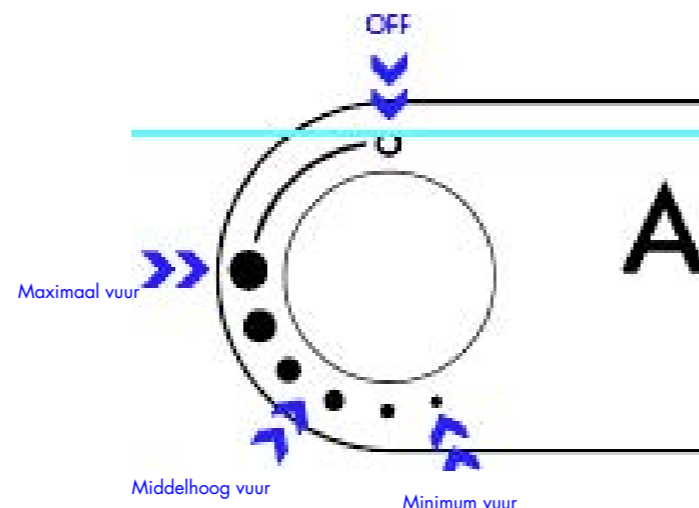

Minimum vuur



Middelhoog vuur



Maximaal vuur



Hoe gebruik ik de optionele accessoires?

Hoe gebruik je je tablet?

Om uw tablet te installeren, plaatst u hem gewoon schuin over het handvat, met de voorkant naar het gat in het handvat gericht (fig1) en laat u hem horizontaal op het handvat rusten (fig2).
even gemakkelijk als nuttig!

(fig1)

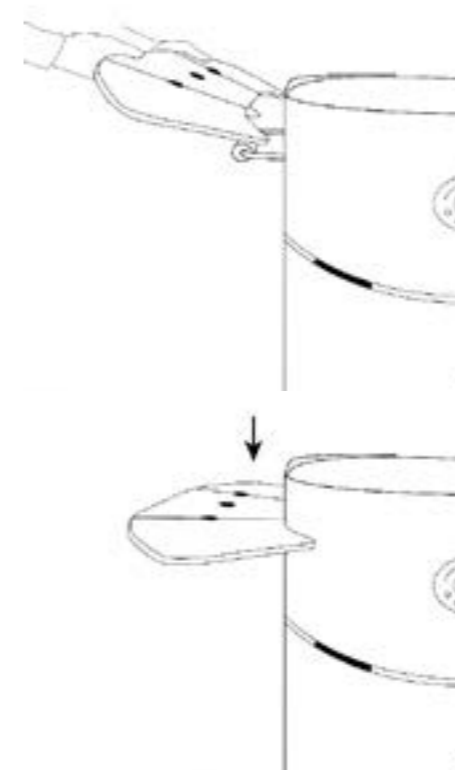

(fig2)

De plank biedt een ideale plek om uw gerechten, keukengerei of specerijen op te zetten!

U kunt uw keukengerei ook direct ophangen aan de dubbele haak onder de plank. De dubbele haak kan aan beide zijden van de plank worden geïnstalleerd, zodat u de plank aan de rechter- of linkerkant van uw ALUVY-product kunt installeren.

Attentie

- Niet op de plank zitten
- Leun niet op de plank
- Plaats geen lading van meer dan 3 kg op de plank.

Hoe zet ik de handvatten erop?

Als u de handgrepen later koopt, zult u ze zelf moeten monteren. Alles wat je nodig hebt is de bijgeleverde T30 geleverd bij de bakplaatl. Ja, zo simpel is het! :)

Stap 1: Verwijder de gietijzeren kom.

stap 2: Steek de 2 staven in de plastic handgreep (fig. 1)

stap 3: Plaats de metalen staven in de monden van de hefboom. Hun vormen zijn gemaakt om perfect te passen: controleer of ze in de juiste richting staan. De doorboorde delen van de staven gaan in LOLA. (fig1)

stap 4: Plaats de schroef in het daarvoor bestemde gat en draai hem met de hand vast. Het doel is om het handvat aan LOLA vast te maken. (fig. 2)

stap 5: Herhaal de vorige stap in het tweede gat. (fig. 3)

stap 6: Schroef het voorzichtig vast met de bijgeleverde sleutel. Je kunt het ook doen met een schroevendraaier of een T30 schroevendraaier. Wees voorzichtig, als het te snel gaat, kan het MARCEL beschadigen. Het handvat moet stevig en stabiel zijn. (fig. 4)

stap 7: Herhaal deze vier stappen voor het tweede handvat.

stap 8: Plaats de gietijzeren plaat terug.

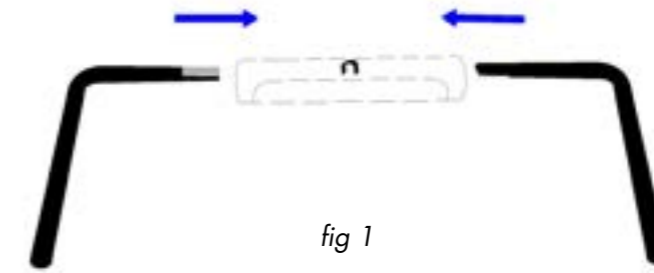

fig 1

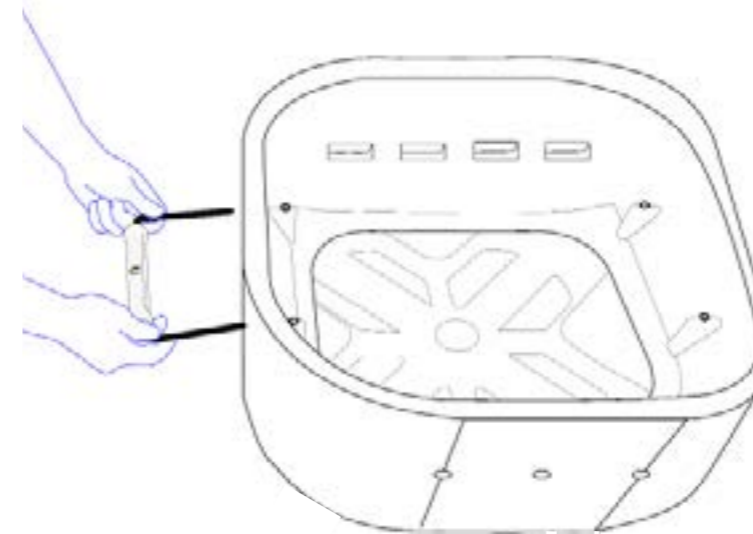

fig 2

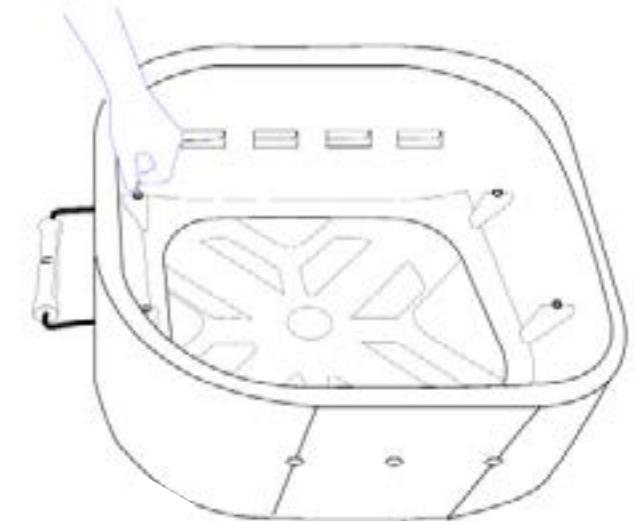

fig 3

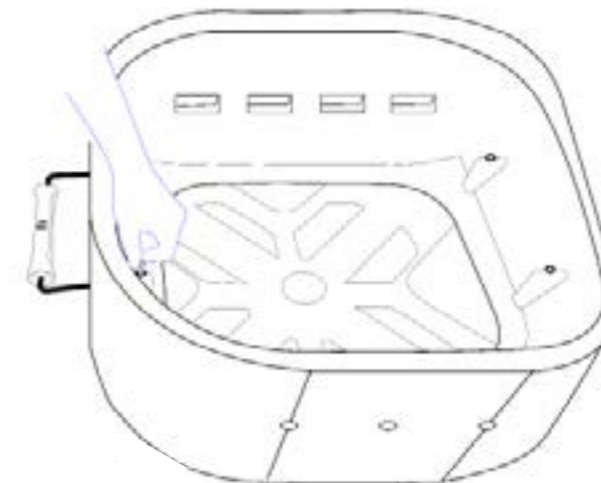

fig 4

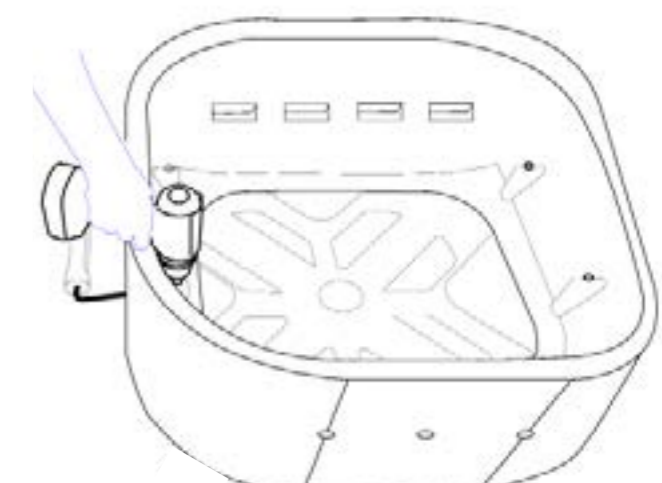

fig 5

Hoe bewaar je LOLA ?

! BELANGRIJK

Laat LOLA volledig afkoelen alvorens het deksel terug te plaatsen.

Als de LOLA niet gebruikt wordt, kan hij buiten blijven staan, dus doe de hoes erop om hem tegen de regen te beschermen. LOLA is ontworpen om het hele jaar door van frisse lucht te genieten, ongeacht het weer.

Trek de stekker uit LOLA

Voor opslag, ontkoppel de fles van gas en bewaar het op een goede plaats geventileerd. Zodra LOLA koud is, laten we je Het is aan te bevelen het met het deksel te beschermen.

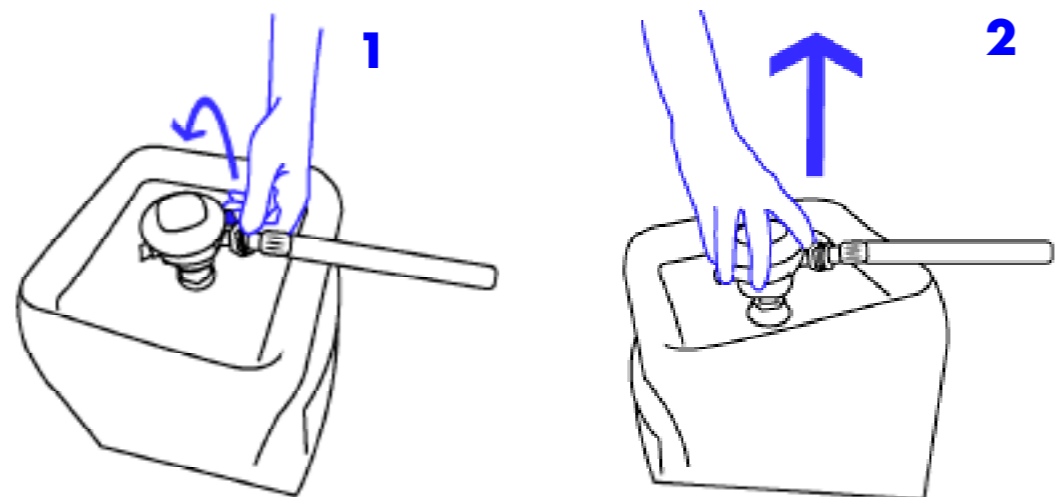

Hoe maak je LOLA schoon ?

! BELANGRIJK

Gebruik nooit een product alkalisch of schurend spons om de buitenkant van de LOLA te reinigen. Je zult de verf beschadigen.

Zorg ervoor dat de barbecue uit staat en koud genoeg is om hem schoon te maken. Inderdaad, na gebruik, de deuren en de muren kunnen heet zijn.

Vergeet niet de kookoppervlakken schoon te maken van LOLA na elk gebruik. Al onze tips over dit onderwerp vindt u op [onze blog](#).

Om de buitenkant van LOLA schoon te maken, heb je een spons of een microvezeldoek nodig, een eco-label ontvetter gemaakt in Frankrijk (beschikbaar op onze site) en natuurlijk, in een goede bui zijn !

Als de reiniging klaar is, kan het LOLA deksel er weer op totdat het volgend avontuur.

Neem contact met ons op !

LOLA is recyclebaar !

Aan het einde van haar leven, komen we LOLA gratis bij u ophalen! De materialen zullen worden teruggewonnen, gescheiden en hergebruikt voor een tweede leven. Neem contact met ons op via hello@aluvy-design.com om het proces met ons te bespreken.

Service na Verkoops

Als u denkt dat LOLA gerepareerd moet worden, neem dan contact op met onze klantenservice via hello@aluvy-design.com of via onze website www.aluvy-design.com.

Meer informatie vindt u op onze [website](http://www.aluvy-design.com) : www.aluvy-design.com

BEDANKT !

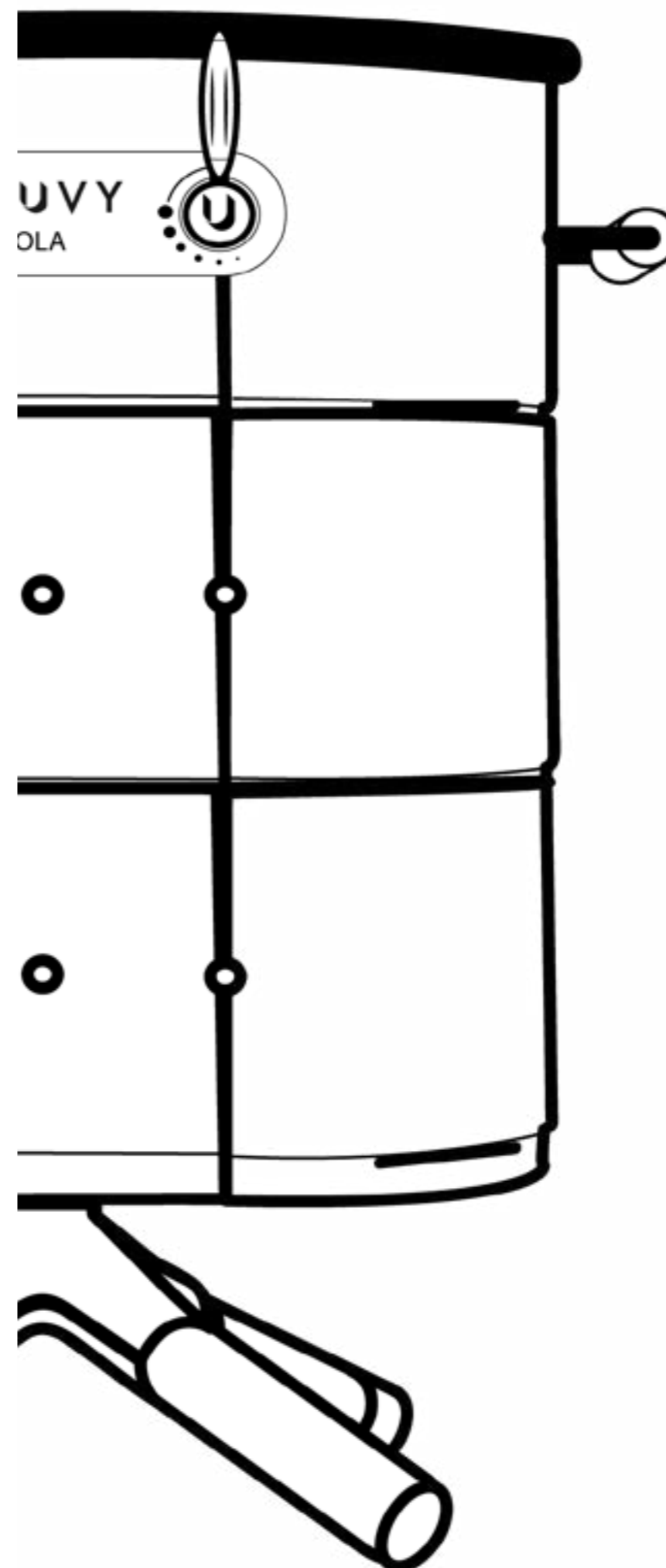

LOLA

Istruzioni per l'installazione, il funzionamento e la manutenzione

Instructions pour le montage, l'utilisation et l'entretien

ALUVY
Signe extérieur de liberté intérieure



Recyclé &
Recyclable



Contenuti

Informazioni per la vostra sicurezza: 3

Di cosa è fatta LOLA? 40

Come si stabilizza LOLA? 41
 Come aprire la porta? 41
 Requisiti per l'allacciamento al gas 42
 Come scegliere la bombola del gas? 42
 Come installare la bombola del gas 43

Come utilizzare LOLA? 45

Come si accende LOLA? 47

Come si utilizzano gli accessori opzionali? 48

Come utilizzare la cupola di cottura? 48
 Come si usa il tablet? 50
 Come applicare le maniglie? 50

Come conservare LOLA? 52

Staccare la spina di LOLA 52

Come si pulisce LOLA? 53

Contattateci! 54

LOLA è riciclabile! 54
 SERVIZIO POST VENDITA 54

LOLA

La plancha

CE : 1312 DM 6534

Carico nominale : 5,7 kW //
 415 g/h

Tipo di gas : G30/G31

Pressione : (28-30) /37 mbar

Categoria : I3+

Tipo di alimentazione : 1
 batteria AA (fornito)

Informazioni per la vostra sicurezza :

Consultare le istruzioni prima dell'uso

ATTENZIONE :

- Le parti accessibili possono essere molto calde.
- LOLA deve essere utilizzato solo all'aperto.
- Tenere lontano dai bambini piccoli.
- Durante l'uso, LOLA deve essere tenuto lontano da materiali infiammabili.
- Non spostare LOLA durante l'uso.
- In caso di fuga di gas, interrompere immediatamente l'alimentazione del gas.

ATTENZIONE :

- I contenitori di gas non possono essere collocati in alcuna parte dell'apparecchio non destinata a tale scopo.
- LOLA non deve essere manipolato, modificato o smantellato. Le parti sigillate non devono essere manipolate.
- Chiudere la valvola del contenitore del gas dopo l'uso..

ALUSPIRIT
 231 Chemin du Ténement
 38260 Nantoin

Di cosa è fatta LOLA?

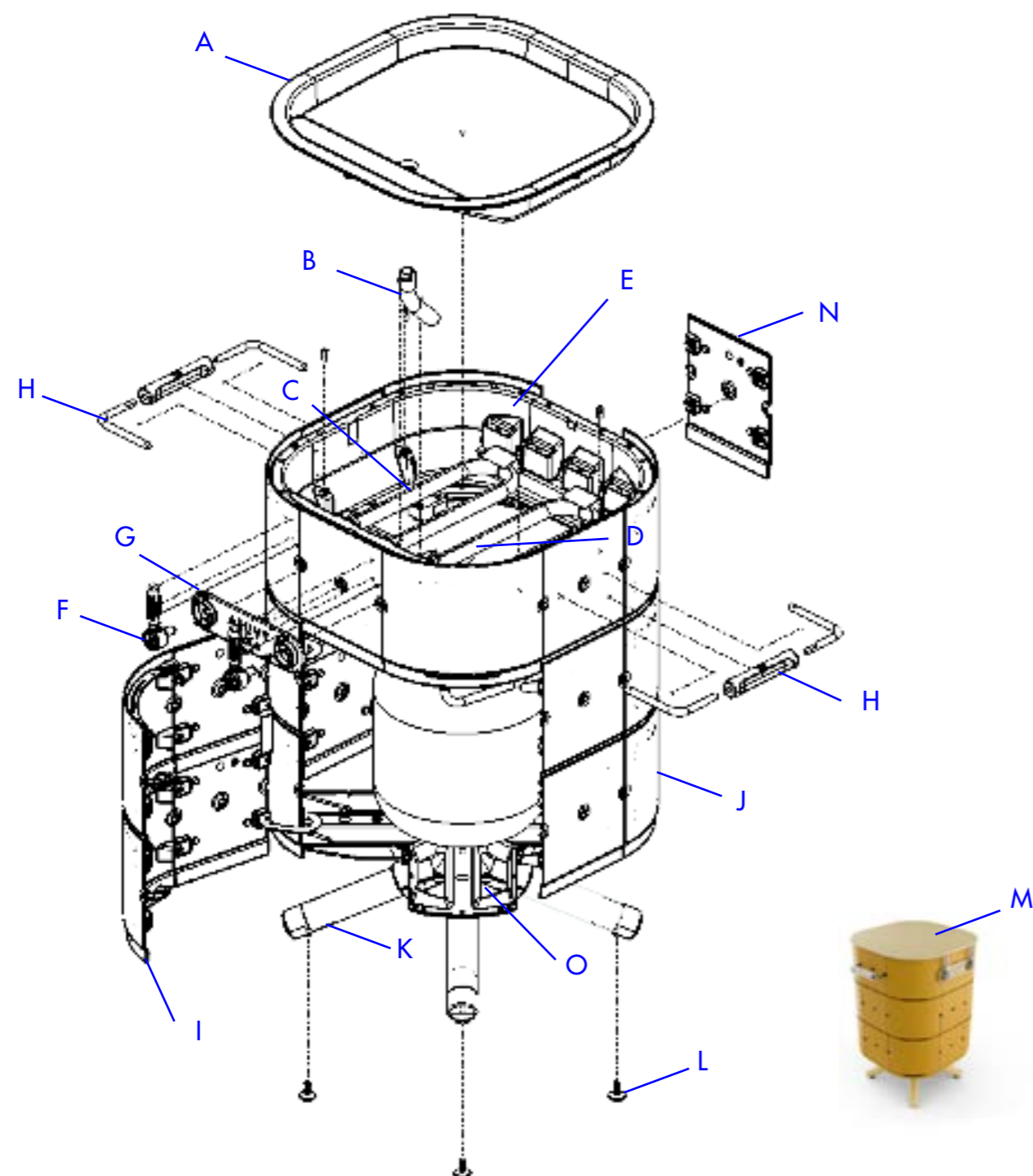

A: La piastra in ghisa smaltata
 B: Il tubo di scarico
 C: Il bruciatore sinistro
 D: Il bruciatore destro
 E: Il serbatoio
 F: I pulsanti di accensione
 G: La piastra LOLA
 H: Le maniglie laterali

I: Lo sportello estraibile
 J: La struttura in alluminio
 K: I piedini
 L: Le ruote di regolazione
 M: Il coperchio
 N: Piastra di raccolta del grasso
 O: Venturis

Prima di utilizzare LOLA :

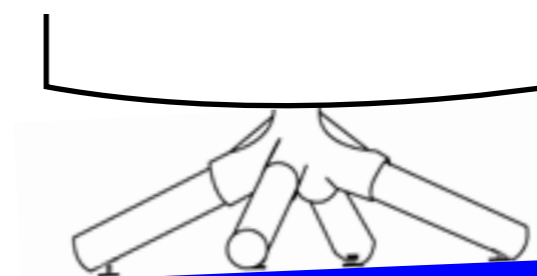

Come si stabilizza LOLA?

Sul lato inferiore dei piedini di LOLA sono presenti delle manopole che consentono di livellare la zona di cottura.

Verificare con una livella che LOLA sia stabile. Se necessario, ruotare le manopole di regolazione per stabilizzare il barbecue.

Come aprire la porta?

LOLA è stato progettato per tenere il flacone discretamente nascosto all'interno. Si accede a questo spazio aprendo la porta magnetica sulla parte anteriore di LOLA. È necessario rimuoverlo completamente per accedere allo spazio dedicato alla bottiglia.



Condizioni per l'allacciamento al gas

Lo spazio disponibile all'interno di LOLA è di massimo 45 cm di altezza e 50 cm di diametro.

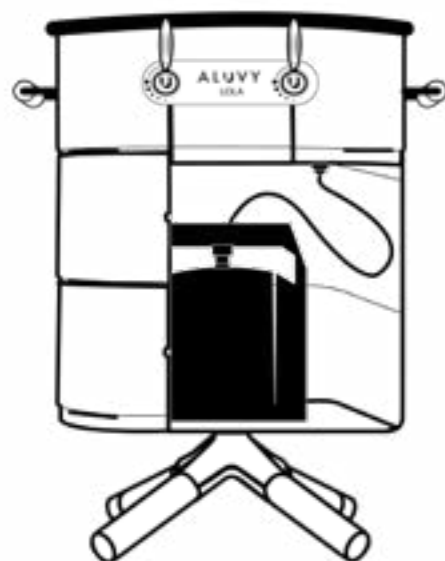

Come scegliere la bombola del gas?

LOLA funziona con butano e propano. Consigliamo di utilizzare quest'ultimo perché questo gas non risente degli sbalzi di temperatura.

Affinché la bottiglia possa essere inserita, deve avere una larghezza inferiore a 30 cm e un'altezza di 45 cm.



Come installare la bombola del gas?

Avrete bisogno di :

- Una bombola di gas propano di circa 6 kg.
- Un regolatore di pressione con un giunto di collegamento conforme alla legge del vostro Paese e compatibile con la bombola di gas scelta.
- Un tubo flessibile (noto anche come tubo flessibile) per accompagnare il regolatore. Il tubo non deve essere più lungo di 1,5 metri. E questo è quanto!

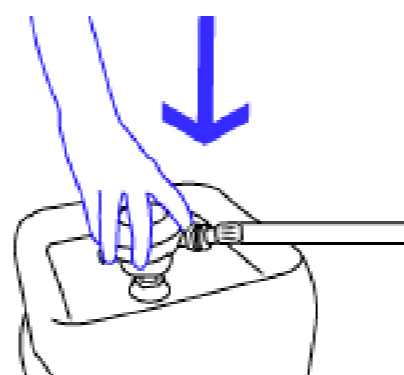

Fase 1: spingere il regolatore sulla valvola della bombola fino a sentire uno scatto. E' chiusa a chiave!



Fase 2: verificare che il supporto sia ben saldo manipolandolo delicatamente.

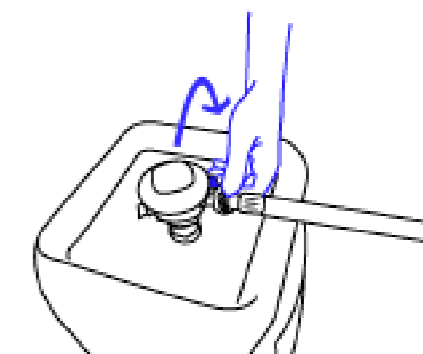

Fase 3: verificare che la guarnizione del tubo sia in posizione e avvitare al grilletto.

! IMPORTANTE

Le aree perforate nel telaio sono i venturi. Assicurarsi che non siano ostruiti per il corretto funzionamento di LOLA. Vi invitiamo a pulirli due volte l'anno.

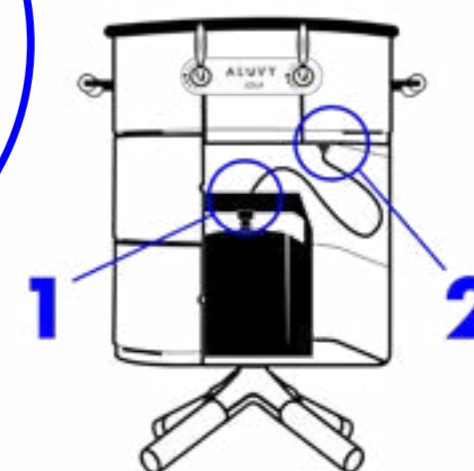
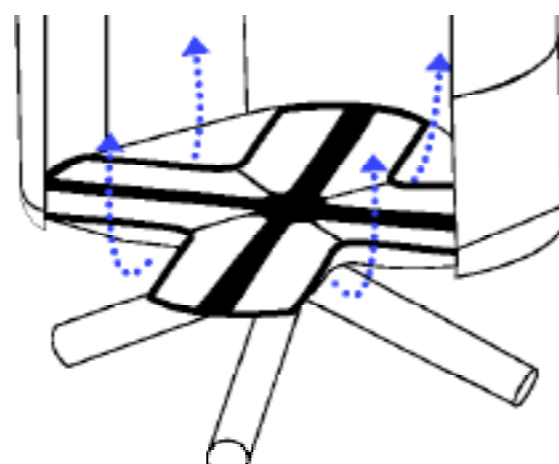

Fase 4: assicurarsi che la guarnizione fornita con il tubo sia in posizione e quindi avvitare a LOLA. Si può fare a mano o con le pinze.

Come aprire la bombola del gas?

La bombola di gas deve essere maneggiata con cura e, una volta collegata, può essere accesa.

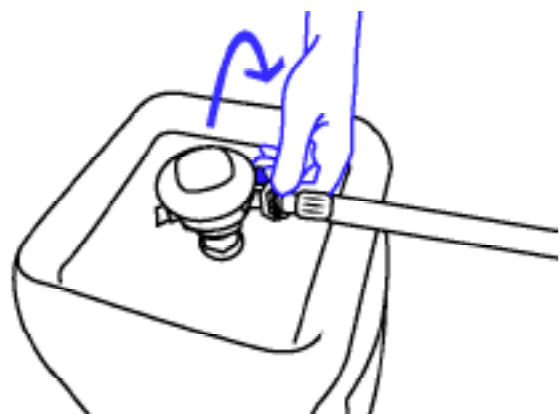

Fase 5 : Aprire la bottiglia ruotando la manopola, l'illustrazione verso l'alto dovrebbe essere una fiamma.

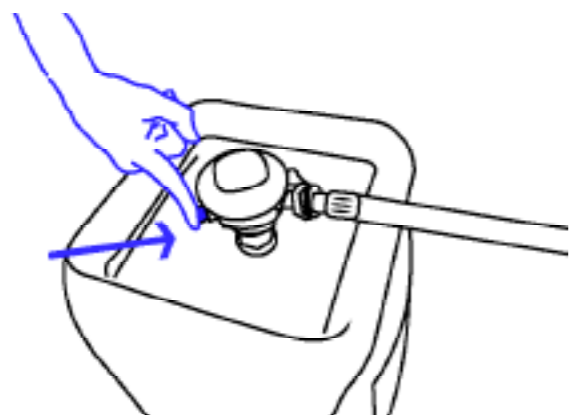

Fase 6 : Adescare il regolatore premendo più volte il pulsante.

Come si controlla la tenuta del cilindro?

Per essere sicuri della tenuta del dispositivo, è possibile applicare un liquido saponato sulle connessioni del regolatore. L'installazione deve essere ripetuta se le dimensioni delle bolle aumentano.

In caso di perdita di gas, interrompere immediatamente l'alimentazione del gas.

Quando cambiare il fusibile?

Controllare la data di scadenza del tubo di collegamento. Il tubo deve essere sostituito alla data di scadenza indicata, per evitare il rischio di perdite.

Inoltre, il tubo deve essere sostituito ogni 5 anni. Poiché la legislazione può variare da paese a paese, la legge del vostro paese ha la precedenza sulle nostre raccomandazioni.

Come sostituire la bombola del gas e il relativo fusibile?

Per la modifica sono necessari un nuovo tubo e un nuovo giunto di collegamento. Assicurarsi che i rubinetti siano chiusi. LOLA deve essere tenuto lontano da materiali infiammabili durante l'uso e quando si cambia il contenitore del gas.

Come utilizzare LOLA?

Fase 7 : Non dimenticare di collocare un contenitore (ad esempio la vaschetta di alluminio in dotazione) per raccogliere il grasso durante la cottura.

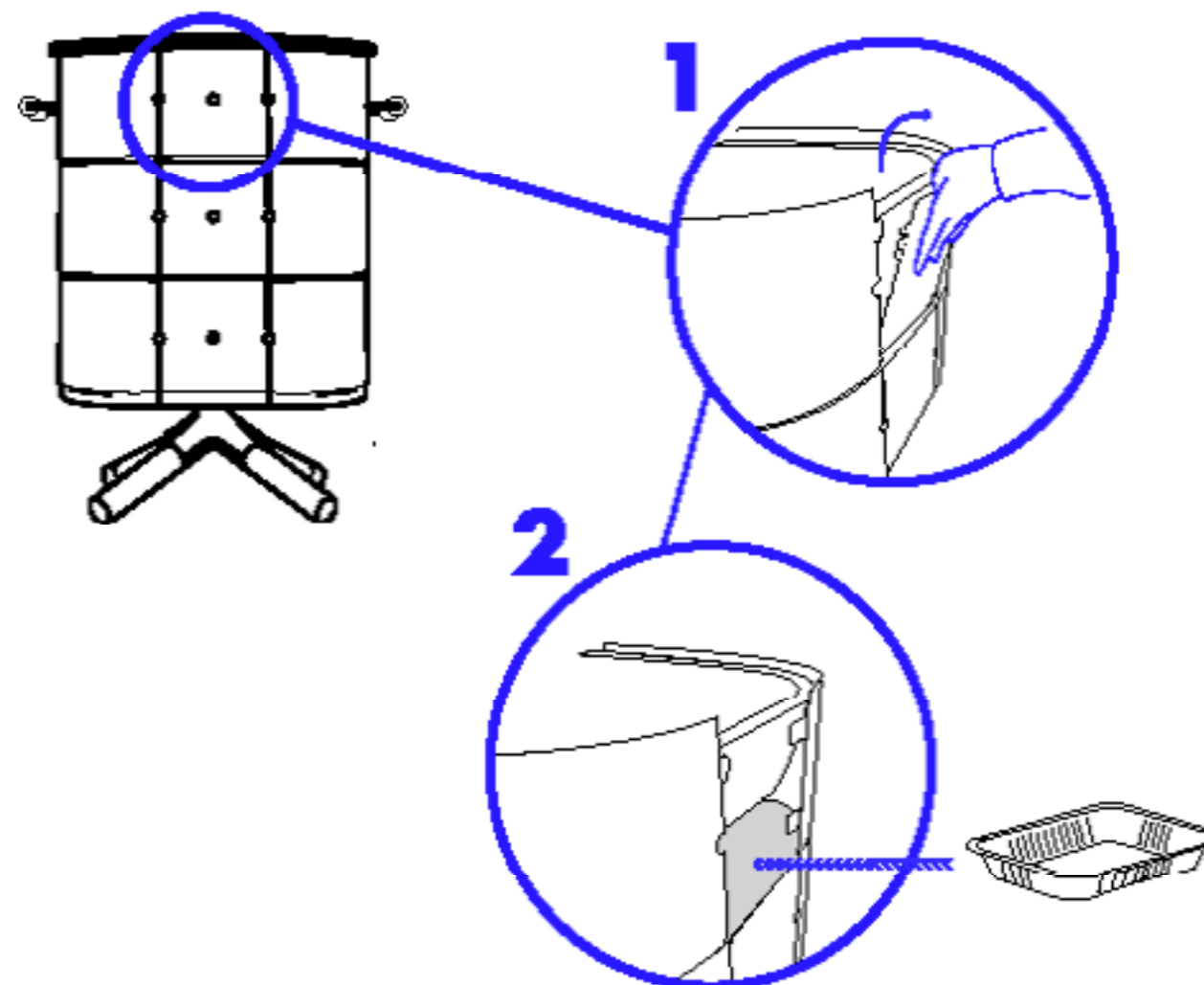

Fase 8: inserire una batteria AA per alimentare il sistema di didiacensione.

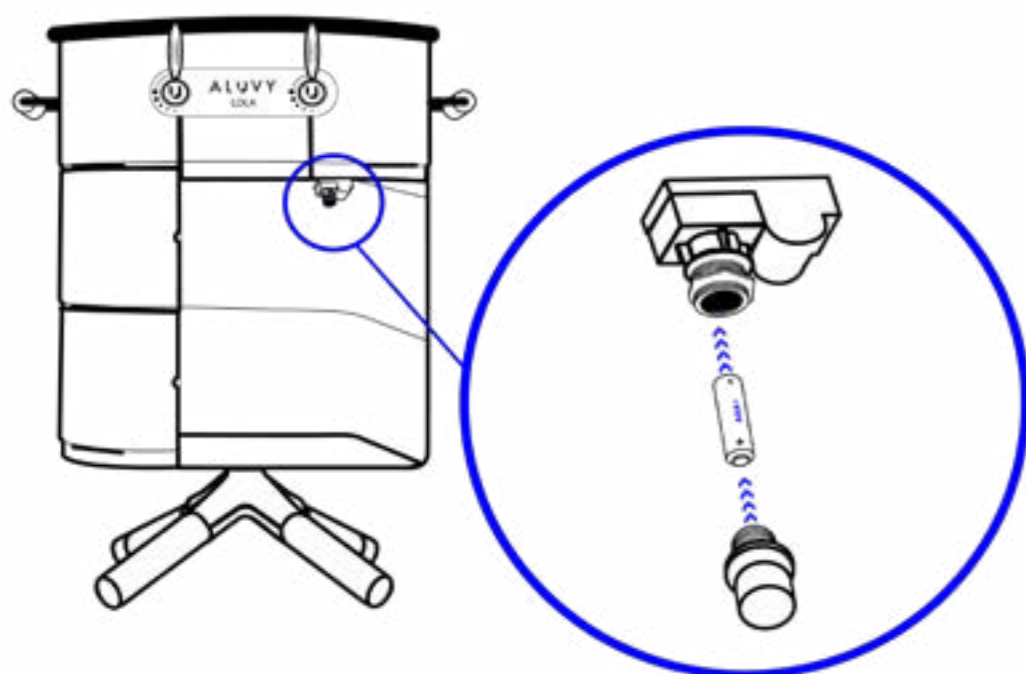

Fase 9: Per chiudere lo sportello magnetico, afferrare lo sportello con una mano dal basso (vedi Fig. 1) e spingere lo sportello verso l'alto (vedi Fig. 2).

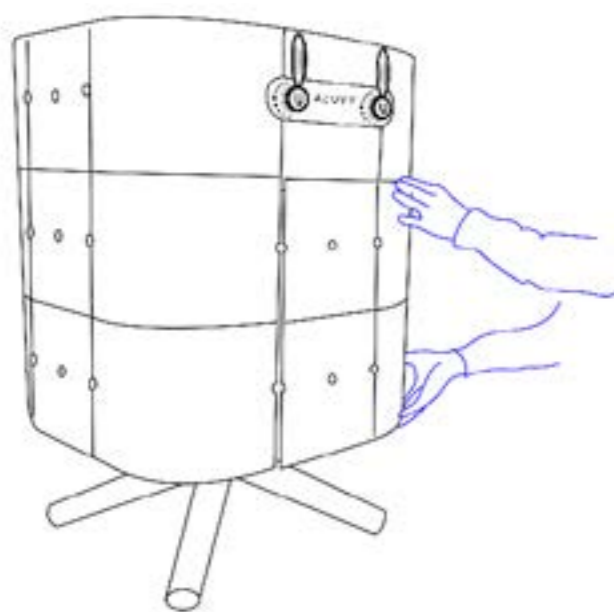

fig 1

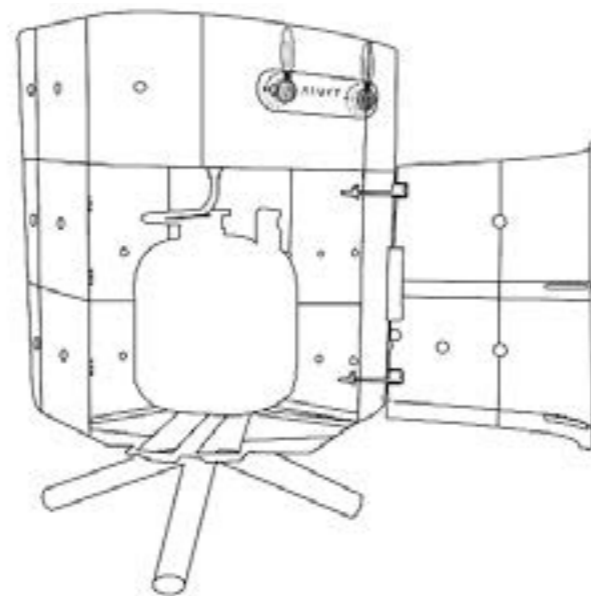
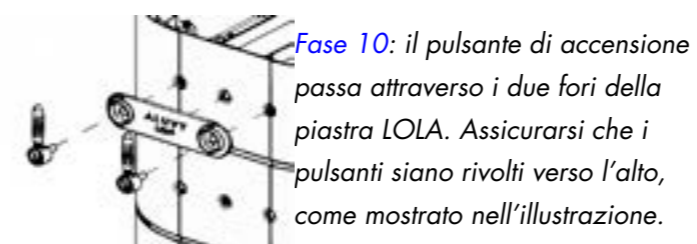

fig 2

Come accendere LOLA?



Non accendere mai LOLA con il coperchio al suo posto. Verificare quindi che la posizione del tubo di collegamento flessibile non sia attorcigliata.

Ogni manopola controlla un bruciatore. Il pulsante destro controlla la zona di cottura destra e il pulsante sinistro controlla la zona di cottura sinistra. Possono funzionare insieme o separatamente, a seconda della potenza di cottura necessaria.

Aprire la bombola del gas come mostrato sopra. Ruotare le manopole in senso antiorario fino al livello di potenza desiderato.

Ogni bruciatore è protetto da una termocoppia. Questo sistema di sicurezza consente di interrompere l'alimentazione del gas in caso di spegnimento accidentale della fiamma.

Fase 11: Per accendere un bruciatore, premere la manopola corrispondente e ruotarla verso sinistra in posizione «Fuoco basso» (vedi illustrazione a destra). Premendo il pulsante, una scintilla accenderà il gas. Tenere premuto il pulsante per 15-20 secondi, portando gradualmente il pulsante in posizione «fuoco alto». Rilasciare la manopola quando la termocoppia è calda e la fiamma non si spegne. Se la fiamma si spegne, la termocoppia non è sufficientemente calda. Tornare alla posizione OFF e ripetere l'operazione.

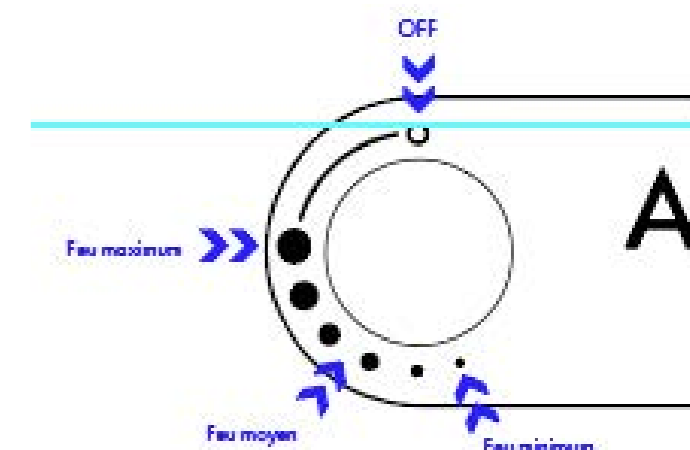

Vista minima



Calore medio-alto



Vista maximal



Come utilizzare gli accessori opzionali?

Come utilizzare il tablet?

Per installare la mensola, è sufficiente posizionarla ad angolo sulla maniglia, rivolta verso il foro (fig1) e appoggiarla orizzontalmente sulla maniglia (fig2).
Tanto facile quanto utile!

Il ripiano offre un posto ideale per riporre piatti, utensili o condimenti!

Potete anche appendere gli utensili direttamente al doppio gancio sotto il ripiano. Il doppio gancio può essere installato su entrambi i lati del ripiano, in modo da poter installare il ripiano sul lato destro o sinistro del prodotto ALUVY.

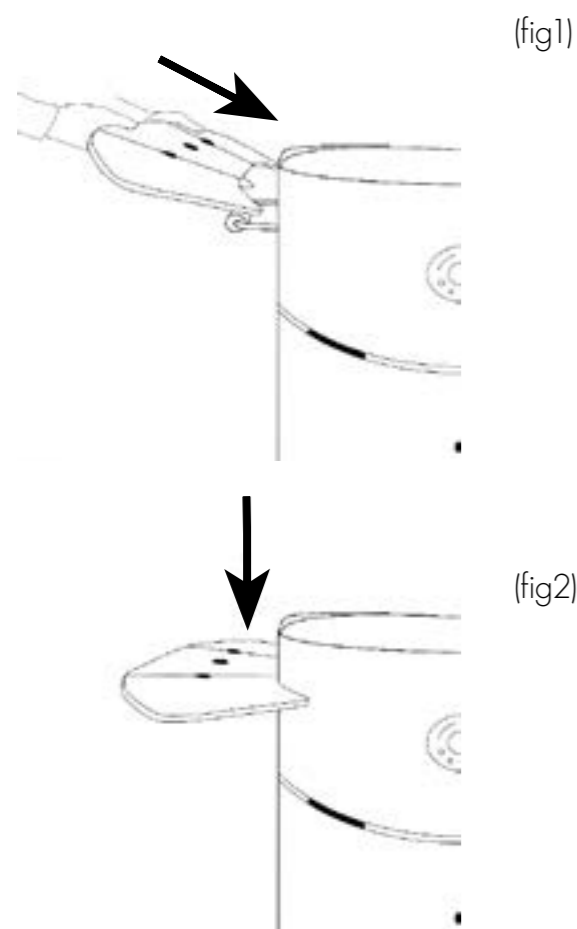

Attenzione

- Ne pas s'asseoir sur la tablette
- Ne pas s'appuyer sur la tablette
- Ne pas déposer une charge supérieure à 3kg sur la tablette.

Come si montano le maniglie?

Se volete cambiare le vostre maniglie, è possibile. Tutto ciò che serve è la chiave T30 fornita con le maniglie.
Sì, è così semplice! :)

Fase 1: rimuovere la ciotola in ghisa.

Fase 2: inserire le 2 aste nell'impugnatura di plastica (fig. 1)

Fase 3: inserire le aste metalliche nelle bocche della maniglia di sollevamento. Le loro forme sono fatte per adattarsi perfettamente: controllate che siano nella direzione giusta. Le parti forate delle aste vanno nel barbecue (fig. 1).

Fase 4: inserire la vite nell'apposito foro e avvitare manualmente con la mano. L'obiettivo è fissare la maniglia a LOLA. (fig. 2)

Fase 5: ripetere il passo precedente nel secondo foro (fig. 3)

Fase 6: avvitare con cura con la chiave in dotazione. È possibile farlo anche con un cacciavite o un cacciavite T30. Attenzione, se va troppo veloce, potrebbe danneggiare LOLA. L'impugnatura deve essere solida e stabile. (fig. 4)

Fase 7: ripetere le quattro fasi per la seconda maniglia.

Fase 8: rimettere la piastra di ghisa.



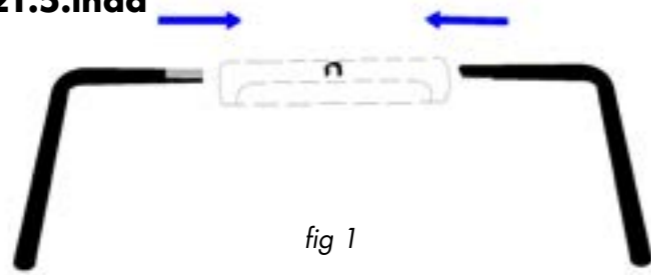

fig 1

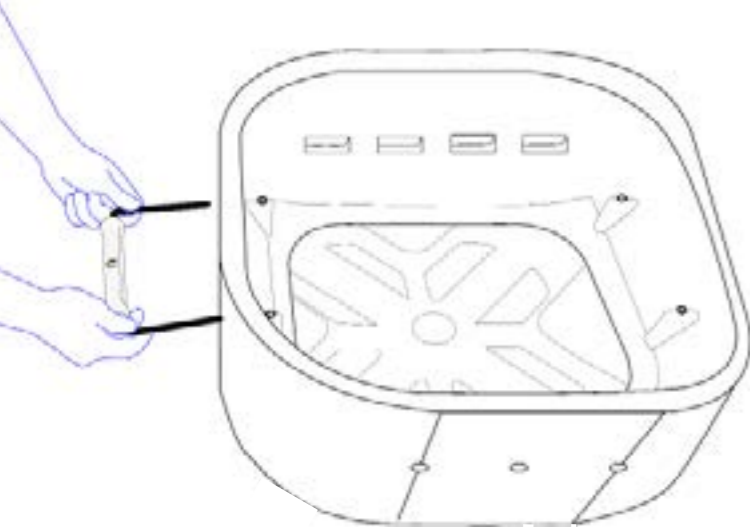

fig 2

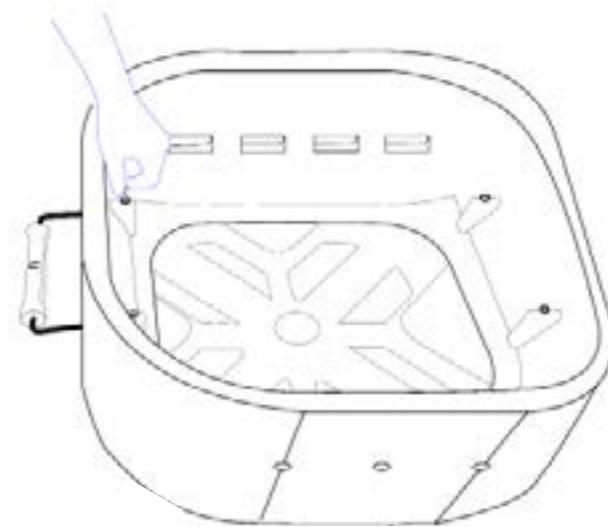

fig 3

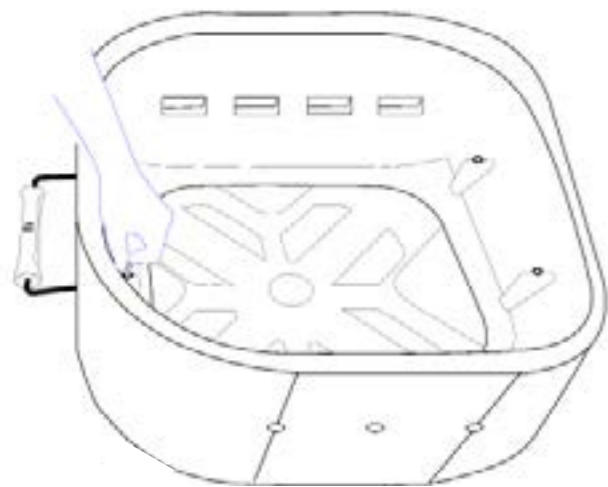

fig 4

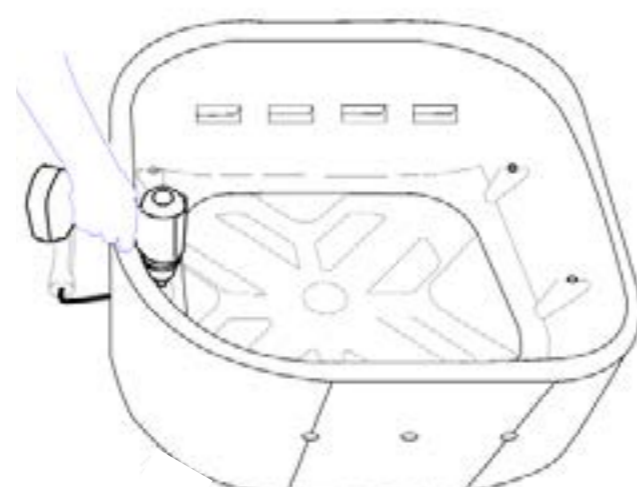

fig 5

Come conservare LOLA?

! IMPORTANTE

Lasciare raffreddare completamente LOLA prima di rimettere il coperchio.

Quando non si utilizza LOLA, lo si può lasciare all'esterno con il coperchio per proteggerlo dalle intemperie. LOLA è stato progettato per godere di aria fresca tutto l'anno, indipendentemente dalle condizioni atmosferiche.

Staccare la spina a LOLA

Per lo stoccaggio, scollegare la bombola del gas e conservarla in un luogo ben ventilato. Una volta che il LOLA è freddo, proteggerlo con il suo coperchio.

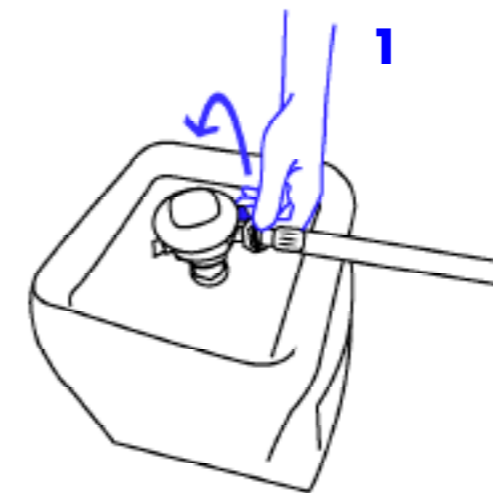

1

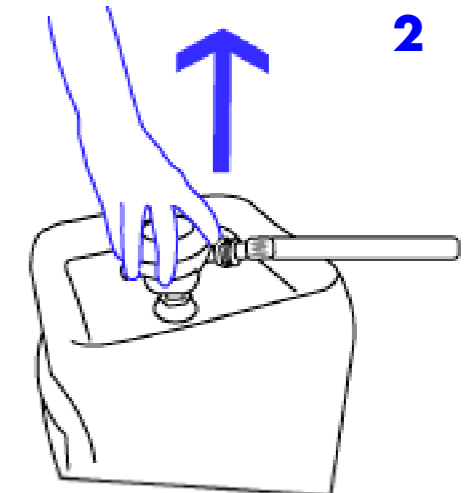

2

Come pulire LOLA?

Prima di procedere alla pulizia, accertarsi che il barbecue sia spento e freddo. Infatti, dopo l'uso, le porte e le pareti possono essere calde.

Ricordarsi di pulire le superfici di cottura di LOLA dopo ogni utilizzo. Potete trovare tutti i nostri consigli su questo argomento sul nostro blog.

Per pulire l'esterno di LOLA, avete bisogno di una spugna o di un panno in microfibra, di uno sgrassatore ecologico prodotto in Francia (disponibile sul nostro sito) e, naturalmente, di una dose di buon umore!

Una volta terminata la pulizia, è possibile rimettere il coperchio a LOLA e attendere la sua prossima avventura.

! IMPORTANTE

Non utilizzare mai un prodotto alcalino o una spugna abrasiva per pulire la superficie esterna di LOLA. Si rischia di danneggiare la vernice.

Contattateci!

LOLA è riciclabile!

Alla fine della sua vita, veniamo a ritirare LOLA gratuitamente! I materiali saranno recuperati, separati e rifusi per avere una seconda vita. Contattateci all'indirizzo bonjour@aluvy-design.com per sapere come procedere.

SERVIZIO

Se si ritiene che LOLA debba essere riparata, si prega di contattare il nostro servizio clienti all'indirizzo bonjour@aluvy-design.com o tramite il nostro sito web www.aluvy-design.com.

Maggiori informazioni sul nostro sito web: www.aluvy-design.com

Grazie!

ALUVY
Signe extérieur de liberté intérieure

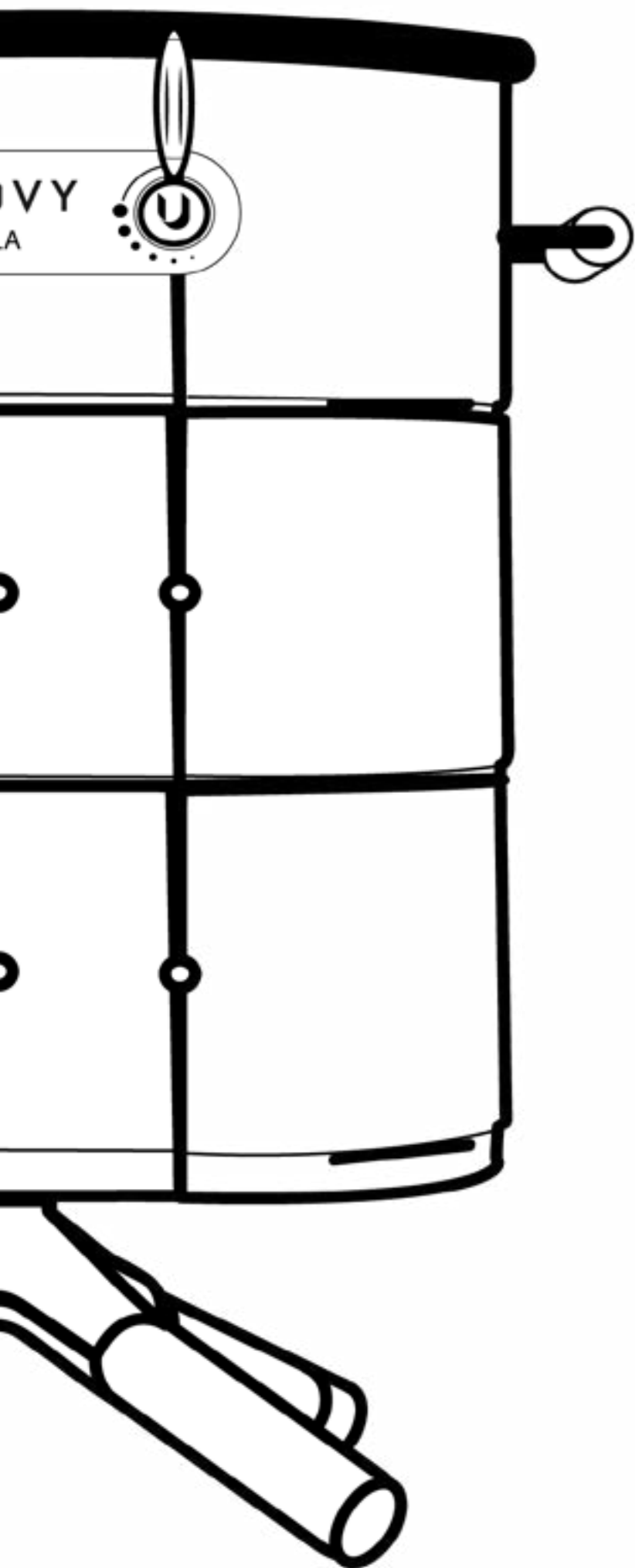

LOLA

Instrucciones de instalación, uso y mantenimiento

Instructions pour le montage, l'utilisation et
l'entretien



Recyclé &
Recyclable



Contenido

Información para su seguridad: 57

¿De qué está hecha LOLA? 58

¿Cómo se estabiliza LOLA? 59

¿Cómo se abre la puerta? 59

Requisitos de conexión de gas 60

¿Cómo elegir la bombona de gas? 60

Cómo instalar la bombona de gas 61

¿Cómo utilizar LOLA? 63

¿Cómo se enciende LOLA? 65

¿Cómo utilizar los accesorios opcionales? 66

¿Cómo utilizar la cúpula de cocción? 66

¿Cómo instalar sus tabletas? 68

¿Cómo colocar las asas? 68

¿Cómo guardar LOLA? 70

Desenchufar LOLA 70

¿Cómo se limpia LOLA? 71

Póngase en contacto con nosotros 72

LOLA es reciclable 72

SERVICIO POSVENTA 72

LOLA

La plancha

CE : 1312 DM 6534

Carga nominal : 5,7 kW //
415g/h

Tipo di gas : G30/G31

Pressione : (28-30) /37 mbar

Categoria : I3+

Tipo de alimentación : 1 pila

AA (suministrada)

Información para su seguridad : Consultar las instrucciones antes de usar

⚠ ATENCIÓN :

- Las partes accesibles pueden estar muy calientes.
- LOLA sólo debe utilizarse al aire libre.
- Mantener alejado de los niños pequeños.
- Durante su uso, LOLA debe mantenerse alejado de materiales inflamables.
- No mueva LOLA durante su uso.
- En caso de fuga de gas, interrumpa inmediatamente el suministro de gas.

⚠ ATENCIÓN :

- Los recipientes de gas no pueden colocarse en ninguna parte del aparato que no esté destinada a tal fin.
- LOLA no debe manipularse, modificarse ni desmontarse. Las piezas selladas no deben manipularse.
- Cierre la válvula del recipiente de gas después de su uso.

ALUSPIRIT
231 Chemin du Ténement
38260 Nantoin

¿De qué está hecha LOLA?

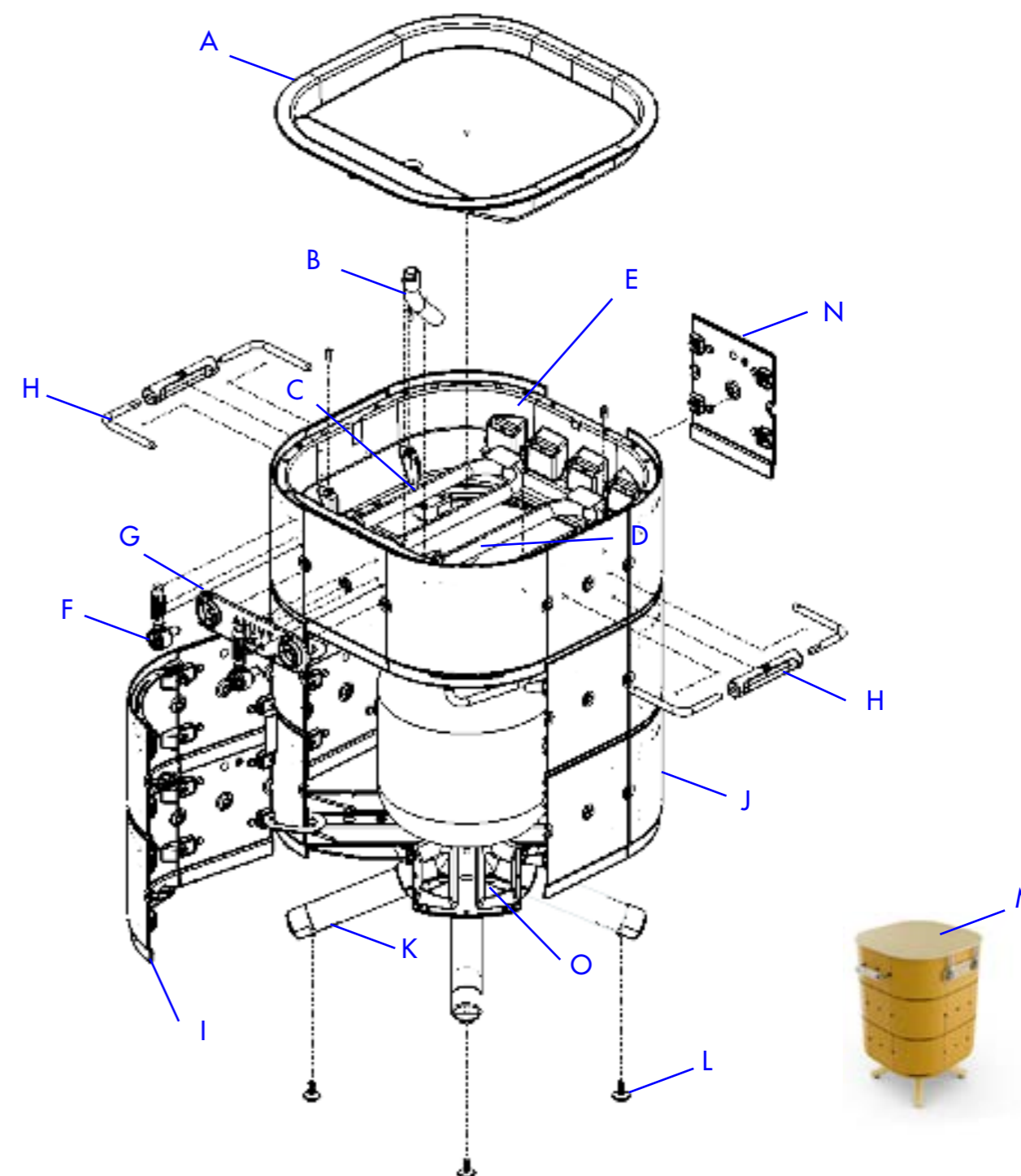

A: La placa de fundición
esmaltada
B: El tubo de escape
C: El quemador izquierdo
D: El quemador derecho
E: El depósito
F: Los botones de
encendido
G: La placa LOLA

H: Las asas laterales
I: La puerta extraíble
J: La estructura de aluminio
K: Los pies
L: Las ruedas de ajuste
M: La tapa
N: La placa de recogida
de grasa
O: Venturis

Antes de utilizar LOLA :

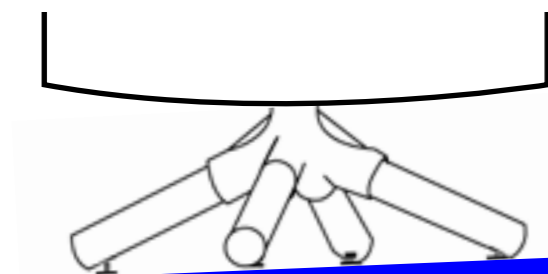

¿Cómo se estabiliza LOLA?

Hay mandos en la parte inferior de las patas de LOLA para nivelar la zona de cocción.

Utilice un nivel de burbuja para comprobar que la LOLA está estable. Si es necesario, gire los mandos de ajuste para estabilizar la barbacoa.

¿Cómo abrir la puerta?

LOLA está diseñado para mantener la botella discretamente oculta en su interior. A este espacio se accede abriendo la puerta magnética de la parte frontal de LOLA. Debe retirarlo completamente para acceder al espacio dedicado a la botella.



Condiciones para la conexión de gas

El espacio disponible en el interior de LOLA es de un máximo de 45 cm de altura y 50 cm de diámetro.

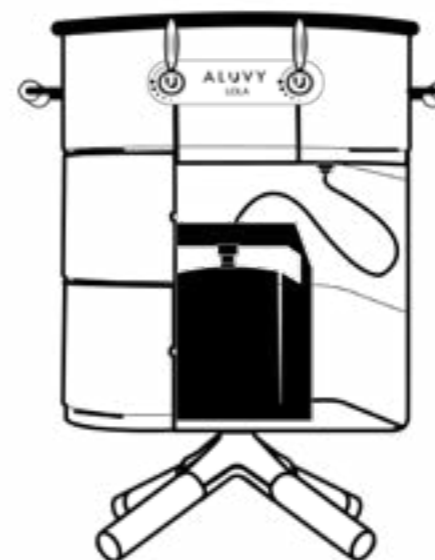

Come scegliere la bombola del gas?

LOLA funciona con butano y propano. Recomendamos utilizar este último porque este gas no se ve afectado por los cambios de temperatura.

Para que la botella quepa, debe medir menos de 30 cm de ancho y 45 cm de alto.

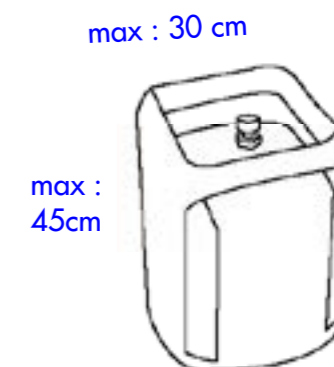

⚠ IMPORTANTE

Las zonas perforadas del marco son el venturi. Asegúrese de que no estén obstruidos para el correcto funcionamiento de LOLA. Límpielos dos veces al año.

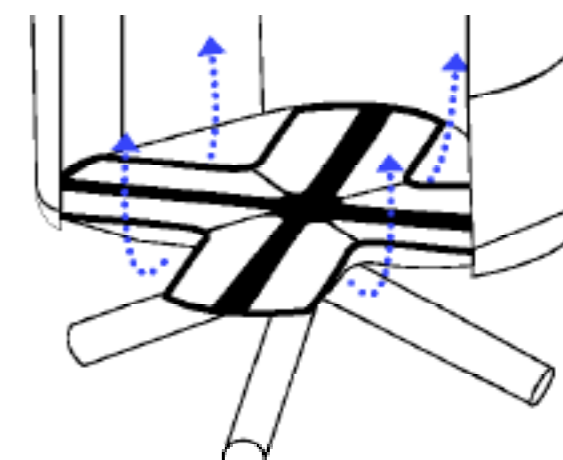

¿Cómo instalar la bombona de gas?

Necesitarás :

- Una bombona de gas propano de aproximadamente 6 kg. - Un regulador de presión con una junta de conexión que cumpla la legislación de su país y sea compatible con la bombona de gas elegida.
 - Una manguera flexible (también conocida como latiguillo) para acompañar al regulador. La manguera no debe tener más de 1,5 metros de longitud.
- ¡Y ya está!

Como si procede?

Coloque LOLA en el exterior, compruebe que los grifos y el mando del gas estén cerrados. Abre la puerta. Atornille el regulador a la manguera y a la salida de la válvula de la botella (1) A continuación, atornille el fusible a LOLA (2) Inserte la botella en LOLA.

N.B.: Dependiendo del país y de su legislación, estas instrucciones y reguladores pueden diferir. Utilice únicamente una manguera y un regulador de baja presión homologados en el país de utilización.

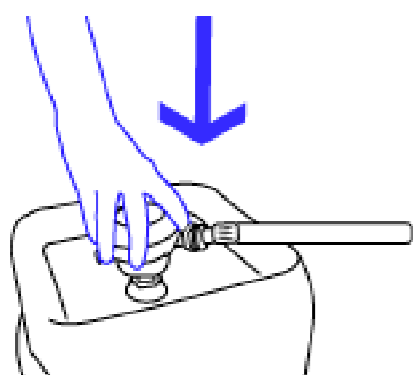

Paso 1: Empuje el regulador en la válvula de la botella hasta que oiga un clic. ¡Está cerrado!

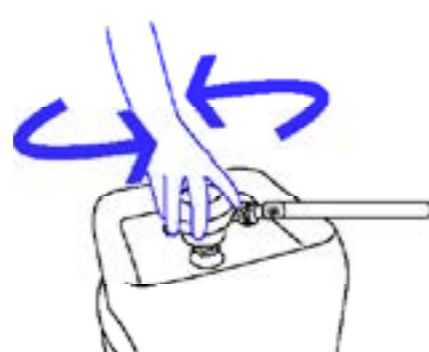

Paso 2: Compruebe que el soporte está bien sujeto manipulándolo suavemente.

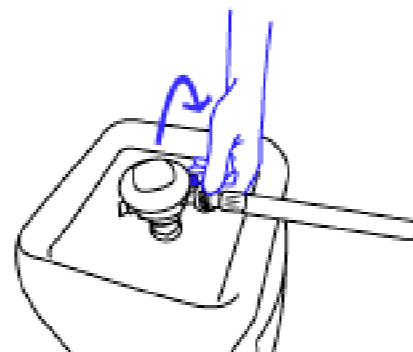

Paso 3: Compruebe que la junta del tubo está en su sitio y enrósquela en el gatillo.

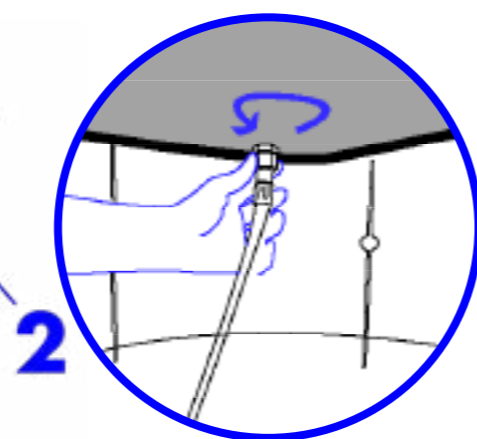
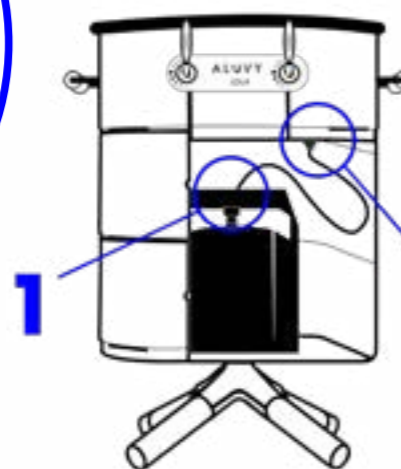

Paso 4: Asegúrese de que la junta suministrada con el tubo está en su sitio y, a continuación, atorníllelo a LOLA. Esto puede hacerse a mano o con unos alicates.

¿Cómo abrir la bombona de gas?

La bombona de gas debe manipularse con cuidado y, una vez conectada, puede encenderse.

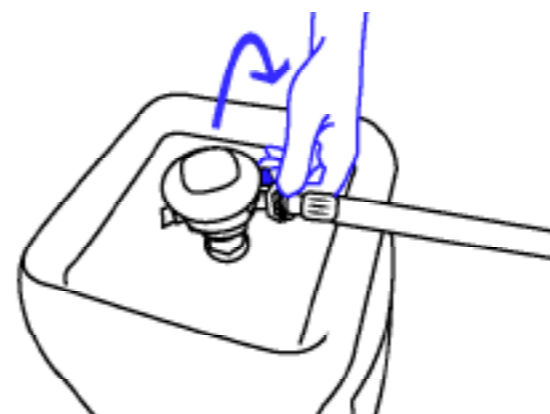

Paso 5: Abrir la botella girando el pomo, la ilustración hacia arriba debe ser una llama

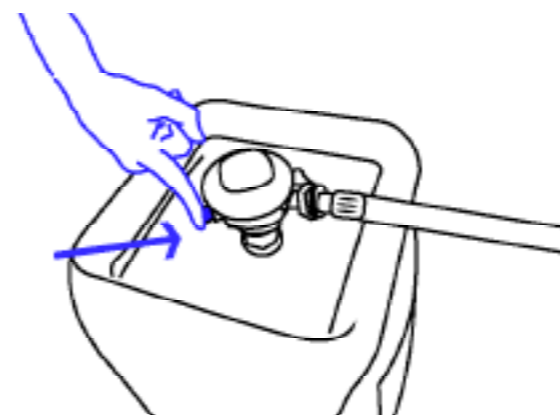

Paso 6: Cebe el mando pulsando el botón varias veces.

¿Cómo se comprueba la junta del cilindro?

Para asegurarse de la estanqueidad del dispositivo, se puede aplicar un líquido jabonoso a las conexiones del regulador. La instalación debe repetirse si aumenta el tamaño de la burbuja. En caso de fuga de gas, interrumpa inmediatamente el suministro de gas.

Quando cambiare il fusibile?

Controllare la data di scadenza del tubo di collegamento. Il tubo deve essere sostituito alla data di scadenza indicata, per evitare il rischio di perdite.

Inoltre, il tubo deve essere sostituito ogni 5 anni. Poiché la legislazione può variare da paese a paese, la legge del vostro paese ha la precedenza sulle nostre raccomandazioni.

Come sostituire la bombola del gas e il relativo fusibile?

Per la modifica sono necessari un nuovo tubo e un nuovo giunto di collegamento. Assicurarsi che i rubinetti siano chiusi. LOLA deve essere tenuto lontano da materiali infiammabili durante l'uso e quando si cambia il contenitore del gas.

¿Cómo utilizar LOLA?

Paso 7: No olvide colocar un recipiente (por ejemplo, la bandeja de aluminio suministrada) para recoger la grasa durante la cocción.

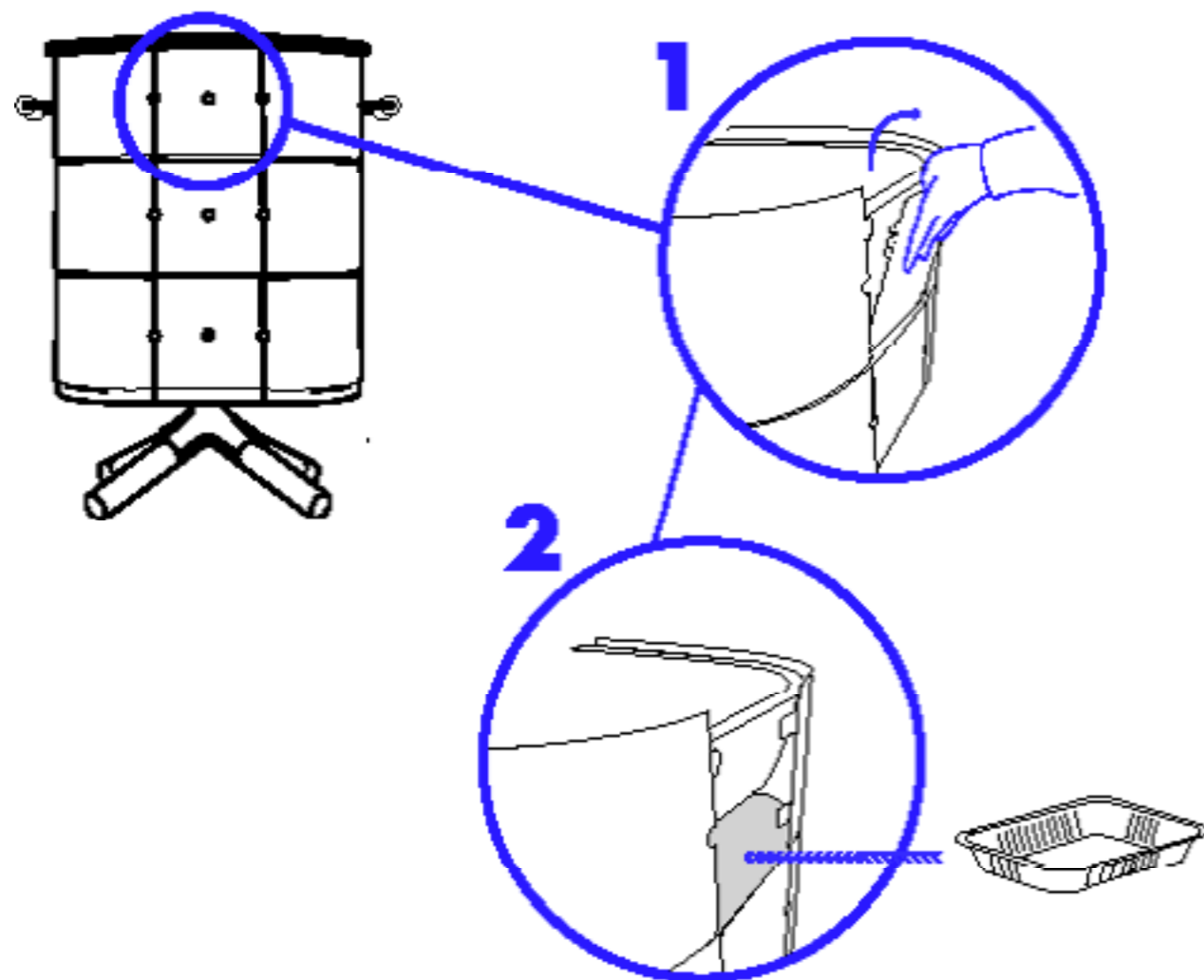

Paso 8: Inserte una pila AA para alimentar el sistema.

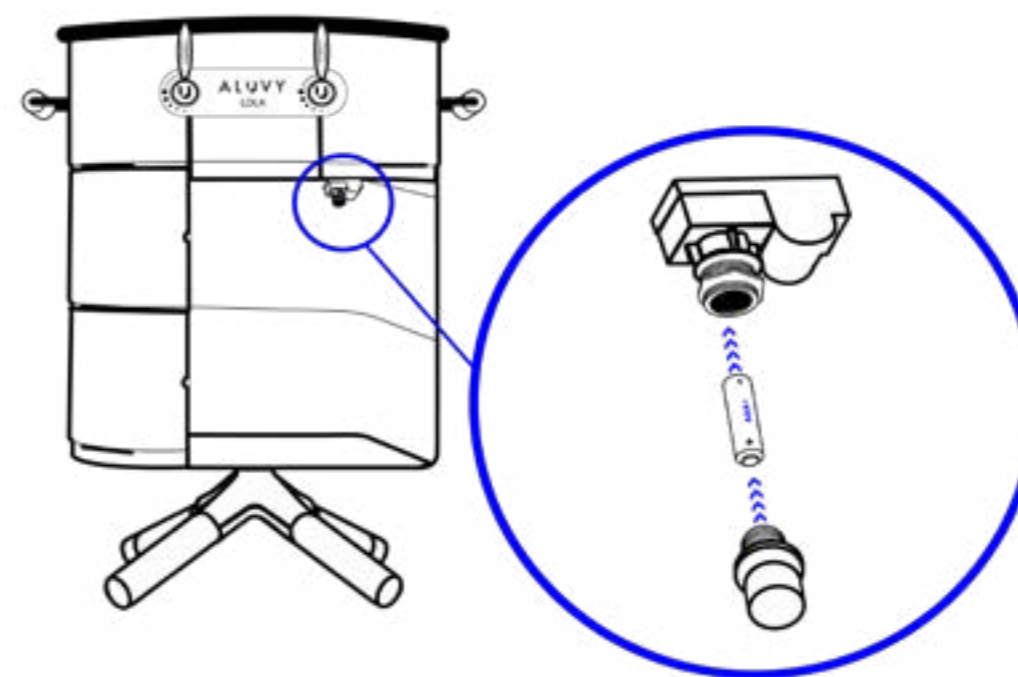

Fase 9: Para cerrar la trampilla magnética, sujete la trampilla con una mano desde abajo (véase la fig. 1) y empuje la puerta para cerrarla (véase la fig. 2).

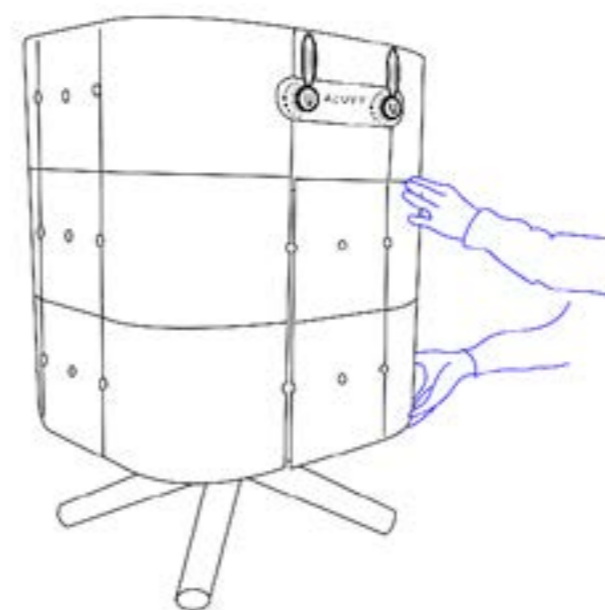

fig 1

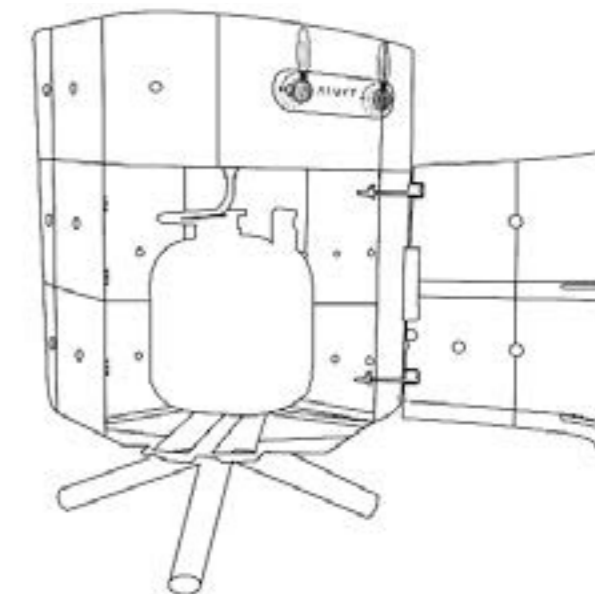
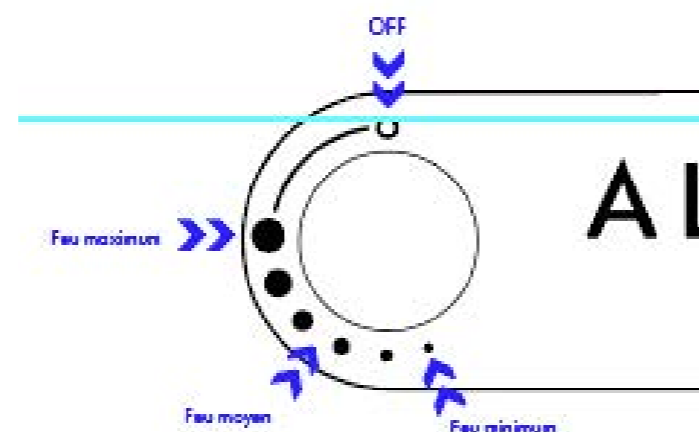
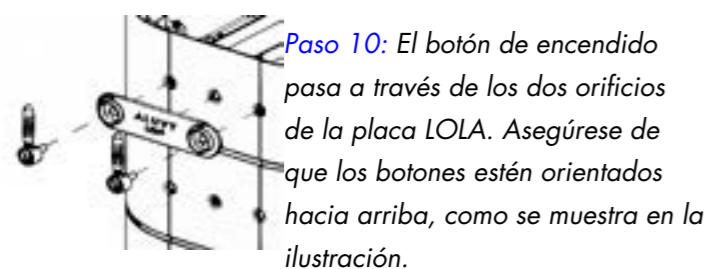

fig 2

¿Cómo encender LOLA?



No encienda nunca LOLA con la tapa puesta. Por lo tanto, compruebe que la posición de la manguera de conexión no esté torcida.

Cada mando controla un quemador. El botón derecho controla la zona de cocción derecha y el botón izquierdo controla la zona de cocción izquierda. Pueden funcionar juntos o por separado, en función de la potencia de cocción necesaria.

Abra la bombona de gas como se muestra arriba. Gire los mandos en sentido antihorario hasta el nivel de potencia deseado.

Cada quemador está protegido por un termopar. Este sistema de seguridad permite cortar el suministro de gas si la llama se apaga accidentalmente.

Paso 11: Para encender un quemador, pulse el mando correspondiente y gírelo hacia la izquierda hasta la posición «Fuego bajo» (véase la ilustración de la derecha). Al pulsar el botón, una chispa encenderá el gas. Mantenga pulsado el botón durante 15-20 segundos, moviendo gradualmente el botón a la posición de «fuego alto». Suelte el mando cuando el termopar esté caliente y la llama no se apague. Si la llama se apaga, el termopar no está suficientemente caliente. Vuelva a la posición OFF y repita la operación.



Fuego mínimo



Fuego medio-alto



Fuego máximo



¿Cómo utilizar los accesorios opcionales?

¿Cómo utilizar la tableta?

Para instalar su balda, basta con colocarla inclinada sobre el tirador, mirando hacia el orificio (fig1) y apoyarla horizontalmente sobre el tirador (fig2).

¡Tan fácil como útil!

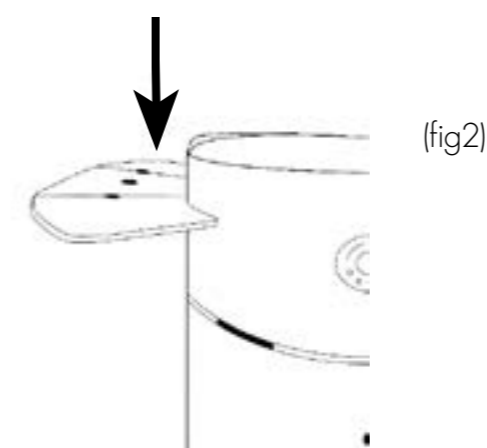
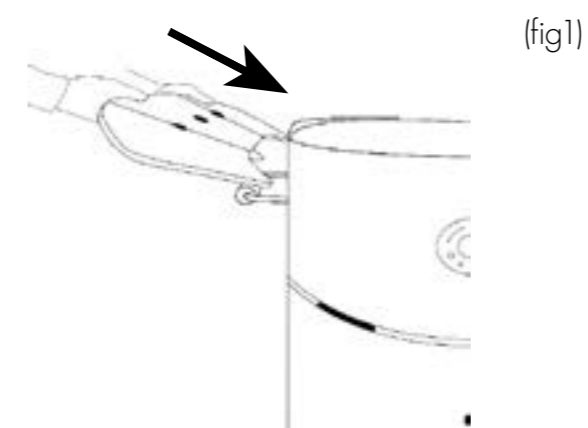

El estante ofrece un lugar ideal para colocar sus platos, utensilios o condimentos. También puede colgar sus utensilios directamente en el gancho doble situado debajo del estante. El gancho doble puede instalarse a ambos lados de la balda para que pueda instalar la balda en el lado derecho o izquierdo de su producto ALUVY.

Atención: ⚠

- No se sienta en el estante
- No se apoye en la balda
- No coloque una carga superior a 3 kg sobre el estante.

¿Cómo se colocan las asas?

Si quieres cambiar tus manillas, es posible. Todo lo que necesita es la llave T30 suministrada con las empuñaduras.

Sí, así de sencillo :)

Paso 1: Retire el bol de hierro fundido.

Paso 2: introducir las 2 varillas en el mango de plástico (fig. 1)

Paso 3: introduce las varillas metálicas en las bocas del asa de elevación. Sus formas están hechas para encajar a la perfección: comprueba que están en la dirección correcta. Las partes perforadas de las varillas se introducen en la barbacoa (fig. 1).

Paso 4: Introduce el tornillo en el orificio y atorníllalo con la mano. El objetivo es fijar el asa a LOLA. (fig. 2)

Paso 5: repetir el paso anterior en el segundo orificio (fig. 3)

Paso 6: atornillar cuidadosamente con la llave suministrada. También puedes hacerlo con un destornillador o un destornillador T30. Precaución, si va demasiado rápido, podría dañar LOLA. El mango debe ser sólido y estable. (fig. 4)

Paso 7: Repite los cuatro pasos para la segunda empuñadura.

Paso 8: Vuelva a colocar la placa de hierro fundido.

Avviso
LOLA_2021.5.indd

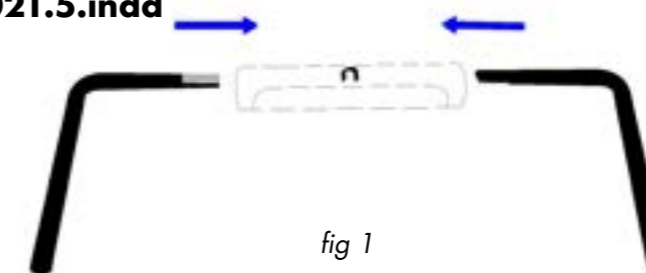

fig 1

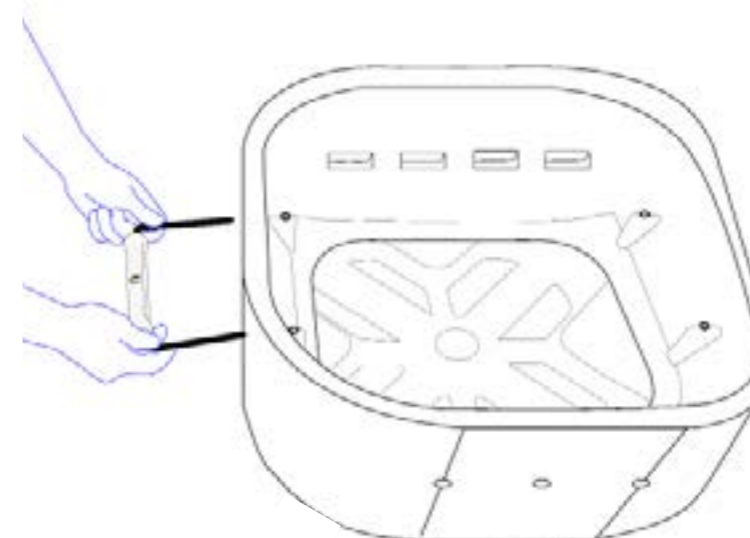

fig 2

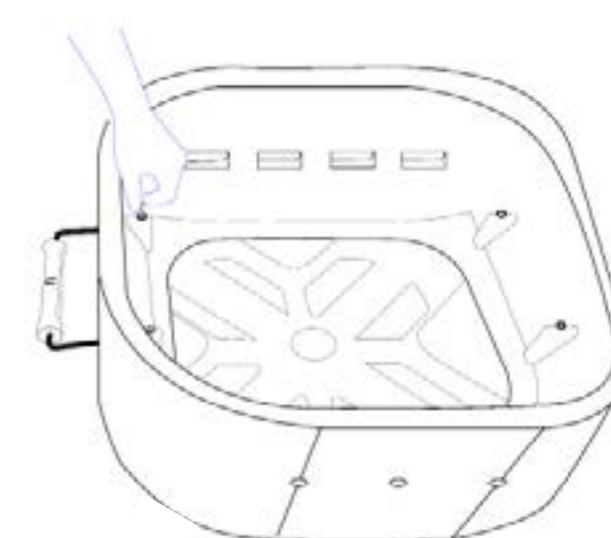

fig 3

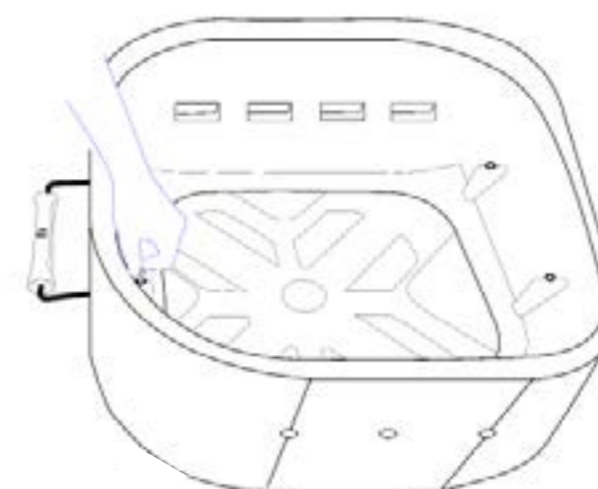

fig 4

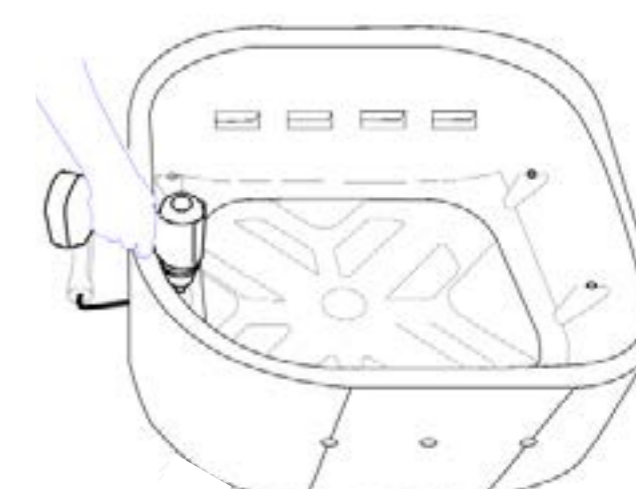

fig 5

¿Cómo guardar LOLA?

! IMPORTANTE

Deje que LOLA se enfríe completamente antes de volver a colocar la tapa.

Cuando no utilices LOLA, puedes dejarlo fuera con la tapa puesta para protegerlo de la intemperie. LOLA está diseñado para disfrutar del aire fresco durante todo el año, independientemente del tiempo que haga.

Desenchufar LOLA

Para el almacenamiento, desenchufe la bombona de gas y guárdela en un lugar bien ventilado. Una vez que el LOLA esté frío, protéjelo con su tapa.

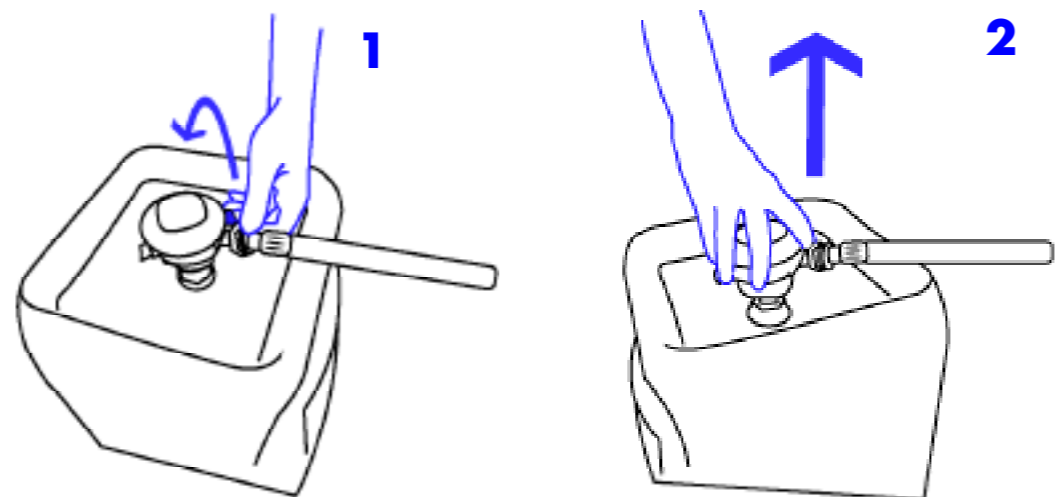

¿Cómo limpiar LOLA?

! IMPORTANTE

No utilice nunca un producto alcalino o una esponja abrasiva para limpiar la superficie exterior de LOLA. Corres el riesgo de dañar la pintura.

Antes de limpiar, asegúrese de que la barbacoa está apagada y fría. De hecho, las puertas y paredes pueden estar calientes después de su uso.

Recuerde limpiar las superficies de cocción de LOLA después de cada uso. Encontrará todos nuestros consejos sobre este tema en nuestro blog.

Para limpiar el exterior de LOLA, necesitas una esponja o un paño de microfibra, un desengrasante ecológico fabricado en Francia (disponible en nuestra página web) y, por supuesto, ¡una dosis de buen humor!

Una vez que hayas terminado de limpiar, puedes volver a tapar LOLA y esperar su próxima aventura.

Contáctenos !

LOLA es reciclable !

Al final de su vida útil, ¡recogeremos LOLA gratis! Los materiales se recuperarán, separarán y refundirán para darles una segunda vida. Póngase en contacto con nosotros en bonjour@aluvy-design.com para saber cómo proceder.

SERVICIO

Si crees que LOLA necesita una reparación, ponte en contacto con nuestro servicio de atención al cliente en bonjour@aluvy-design.com o a través de nuestra página web www.aluvy-design.com.

Más información en nuestro sitio web:
www.aluvy-design.com

Gracias !

ALUVY
Signe extérieur de liberté intérieure

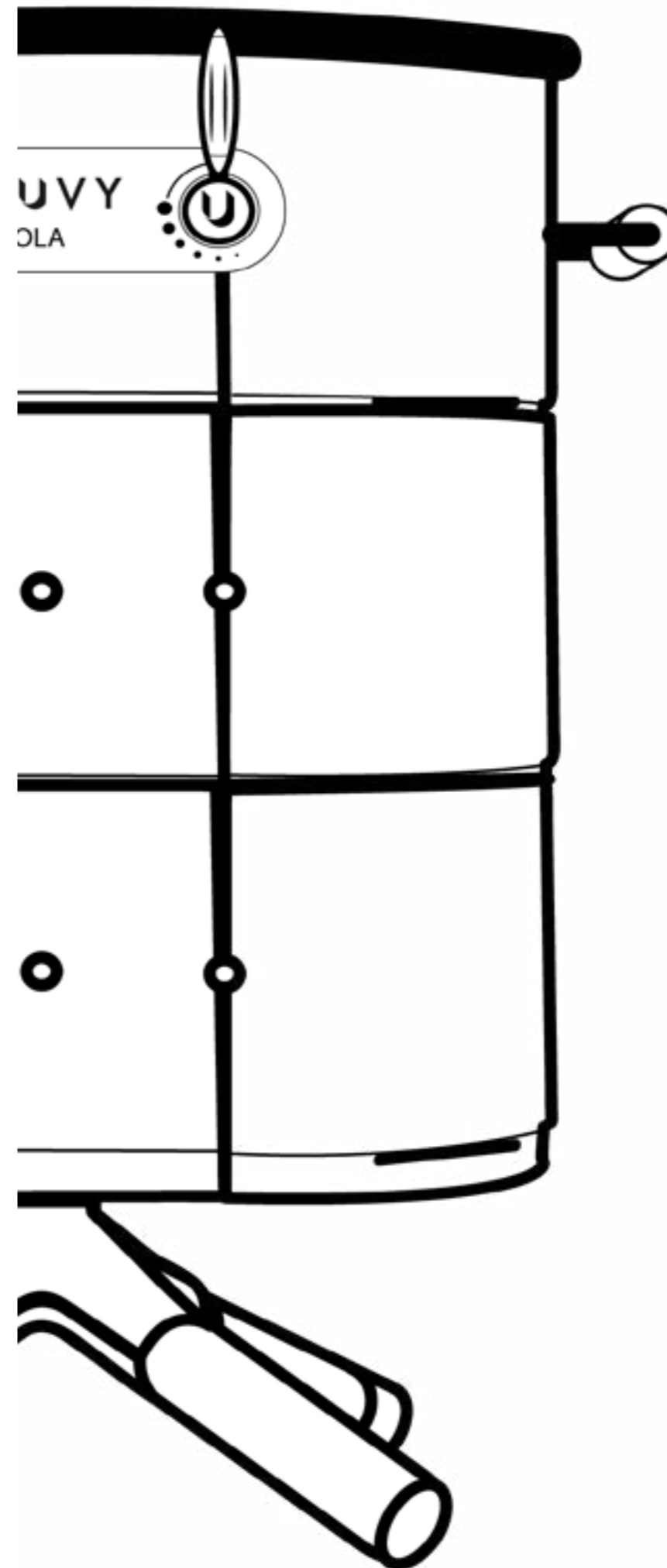

LOLA

Instruções de instalação, operação e manutenção

Instruction pour le montage, l'installation et l'entretien

Instructies voor montage, gebruik en onderhoud

Diese Anleitung ist auf Anfrage in deutscher Sprache erhältlich.



Recyclé &
Recyclable



Conteúdos

Informação para a sua segurança: 75

De que é feito o LOLA? 76

Como estabilizar o LOLA? 77

Como abrir a porta? 77

As condições de ligação do gás 78

Como escolher a sua garrafa de gás ? 78

Como instalar a sua garrafa de gás ? 79

Como utilizar o LOLA? 81

Como ligar o LOLA ? 83

Como utilizar os acessórios opcionais? 84

Como utilizar a sua cúpula de cozinha? 84

Como utilizar a sua prateleira? 86

Como colocar as pegas ? 86

Como armazenar LOLA ? 88

Como desligar o LOLA ? 88

Como limpar o LOLA ? 89

Contacte-nos ! 90

LOLA é reciclável ! 90

SERVIÇO PÓS-VENDA 90

LOLA

La plancha

CE : 1312 DM 6534

Carga nominal: 5,7 kW //

415g/h

Tipo de gás : G30/G31

Pressão :(28-30) /37 mbar

Categoria: I3+

Tipo de fonte de alimentação:

1 pilha AA (incluída)

Informação para a sua segurança :

Consultar as instruções antes de utilizar

ATENÇÃO :

- As partes acessíveis podem ser muito quentes.
- O LOLA só deve ser utilizado ao ar livre.
- Manter afastado de crianças pequenas.
- O LOLA deve ser mantido afastado de materiais inflamáveis durante a sua utilização.
- Não mover o LOLA durante a utilização.
- Em caso de fuga de gás, desligar imediatamente o fornecimento de gás.

ADVERTÊNCIA :

- Os recipientes de gás não podem ser colocados em áreas do aparelho não destinadas a este fim.
- O LOLA não deve ser manipulado, modificado ou desmontado. As peças seladas não devem ser manipuladas.
- Fechar a válvula do recipiente de gás após a sua utilização.

ALUSPIRIT

231 Chemin du Ténement

38260 Nantoin

De que é feito o LOLA?

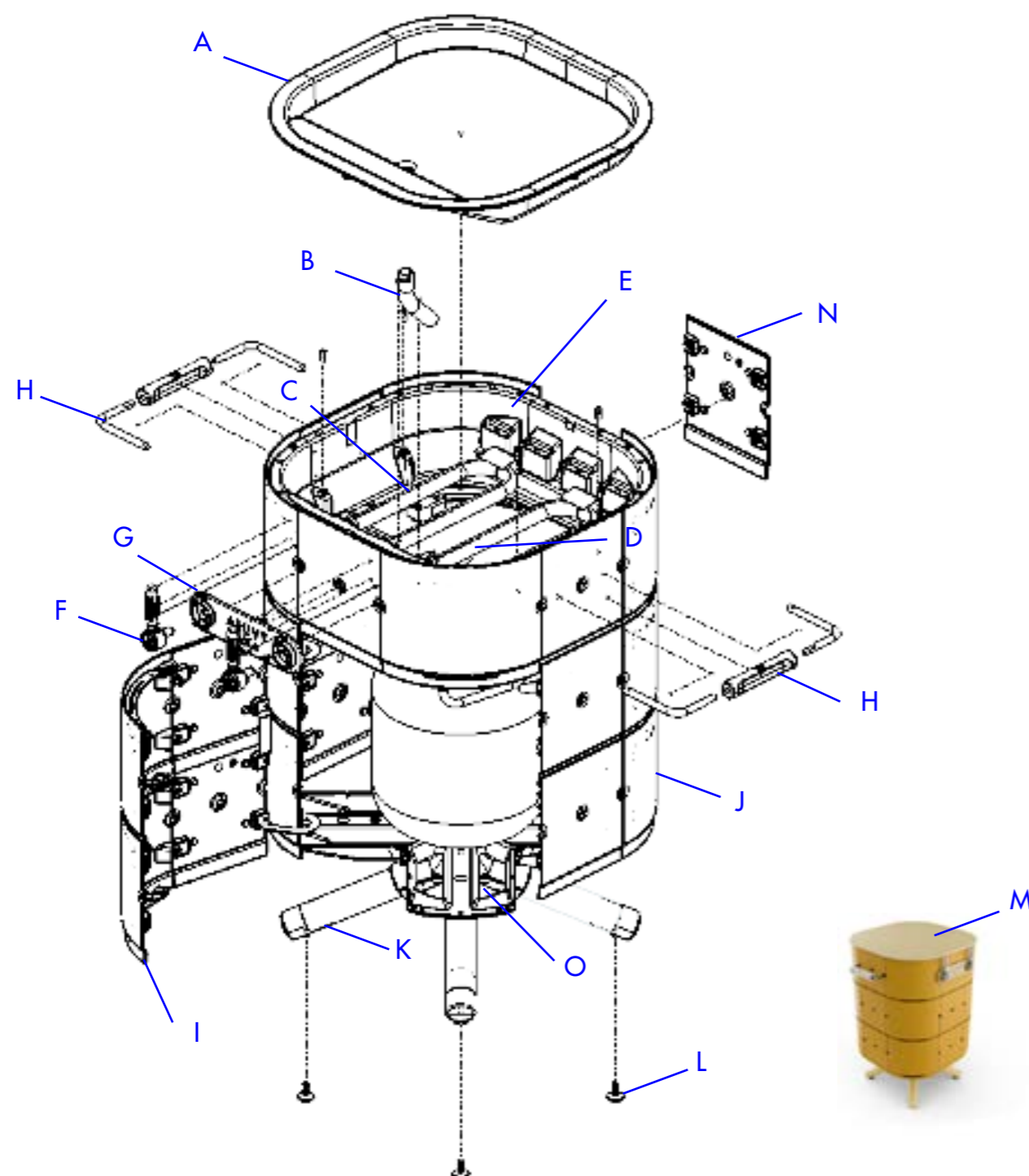

A: A placa esmaltada de ferro fundido
 B: O tubo de escape
 C: O queimador esquerdo
 D: O queimador certo
 E: O tanque
 F: Os botões de ignição
 G: A placa LOLA
 H: As pernas laterais

I: A porta amovível
 J: A estrutura de alumínio
 K: Os pés
 L: As rodas de ajuste
 M: A tampa
 N: Placa de recolha de gorduras
 O: Venturis

Antes de utilizar o LOLA :

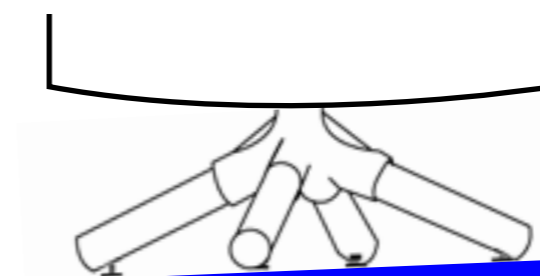

Como estabilizar o LOLA?

Na parte inferior das pernas LOLA estão os botões que permitem nivelar a zona de cozedura.

Utilizar um nível de álcool para verificar se a LOLA é estável. Se necessário, rode estes botões de ajuste para estabilizar o seu barbecue.

Como abrir a porta?

LOLA foi concebido para que a garrafa fique discretamente escondida no seu interior. Este espaço é acedido através da abertura da porta magnética na parte frontal do LOLA. A porta é agora articulada para ainda mais comodidade e fácil acesso à garrafa.



Atenção :

Não se apoie na porta para o ajudar a levantar-se. Iria sentir falta de dobrar as dobradiças!

Condições de ligação de gás

O espaço disponível no interior do LOLA é de um máximo de 45 cm de altura e 50 cm de diâmetro.

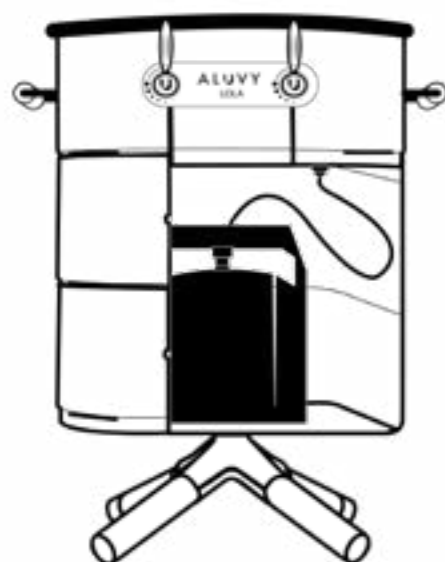

Como escolher o seu cilindro de gás?

LOLA trabalha com butano e propano. Aconselhamo-lo a utilizar este último porque este gás não sofre de alterações de temperatura.

Para que a garrafa caiba, deve ter menos de 30 cm de largura e 45 cm de altura.



! IMPORTANT

As áreas perfuradas na moldura são os venturis. Por favor, certifique-se de que não estão obstruídas para o bom funcionamento do LOLA. Encorajamo-lo a limpá-las duas vezes por ano.

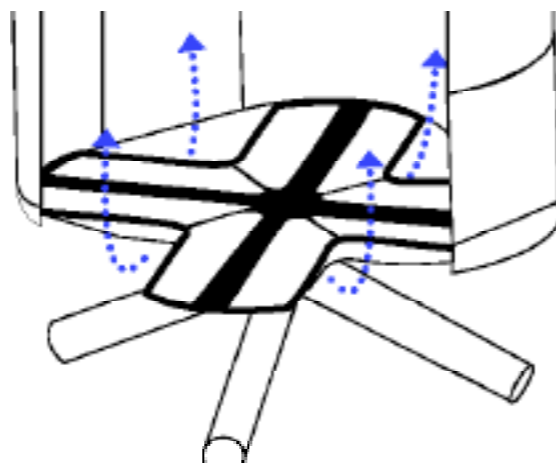

Como instalar o seu cilindro de gás?

Vai precisar de :

- Um cilindro de gás propano de cerca de 6 kg.
 - Um regulador de pressão com uma junta de ligação que cumpra a lei do seu país e seja compatível com o botijão de gás que escolheu.
 - Um tubo flexível (também conhecido como tubo flexível) para acompanhar o regulador. Esta mangueira não deve ter comprimento superior a 1,5 m.
- E é tudo!

Como proceder?

Coloque LOLA no exterior, verifique se as torneiras e o controlo de gás estão fechados. Abra a porta. Aparafusar o redutor de pressão à mangueira e à saída da torneira do cilindro (1) Depois aparafusar o fusível à LOLA (2) Colocar o cilindro na LOLA.

N.B.: Dependendo do país e da sua legislação, esta instrução e os reguladores podem diferir. Utilizar apenas uma mangueira e um regulador de baixa pressão aprovado no país de utilização.

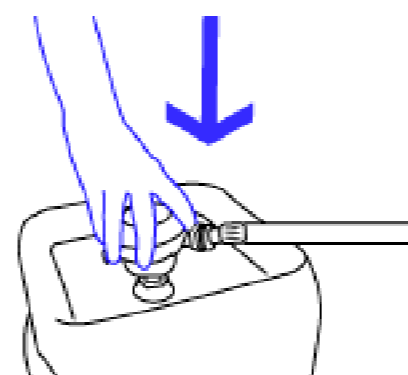

Passo 1: Empurrar o regulador para a válvula do cilindro até ouvir um clique. Está bloqueado!



Passo 2: Verificar se o suporte está seguro, manipulando-o suavemente.

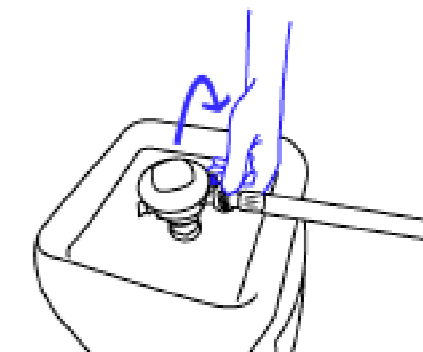

Passo 3: Verificar se a vedação da mangueira está no lugar e depois aparafusá-la ao gatilho.

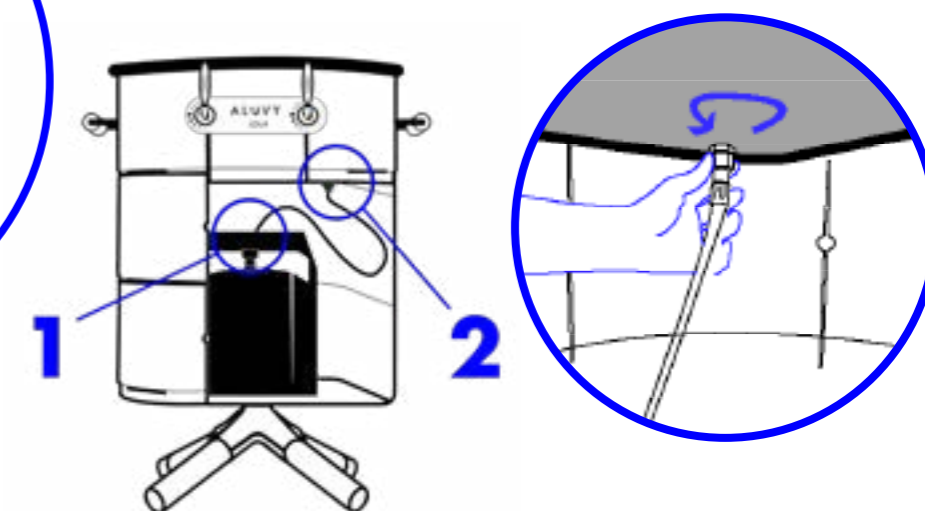

Passo 4: Certifique-se de que a junta fornecida com a mangueira está no lugar e depois aparafuse-a à LOLA. Pode fazer isto manualmente ou com um alicate.

Como abrir o cilindro de gás?

O cilindro de gás deve ser manuseado com cuidado e, uma vez ligado, pode ser ligado.

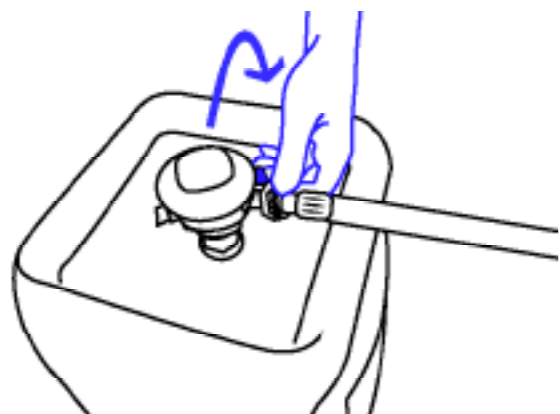

Passo 5: Abrir a garrafa rodando o botão, a ilustração para cima deve ser uma chama.

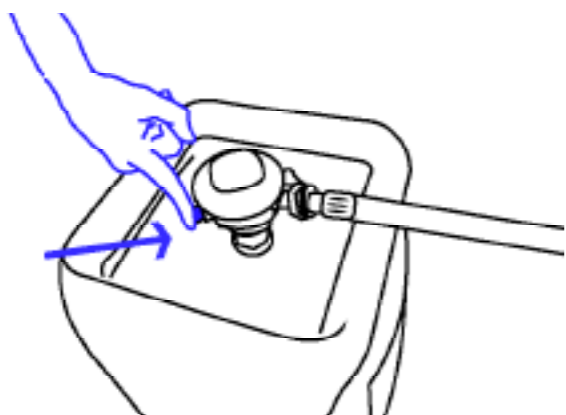

Passo 6: Prime o regulador premindo várias vezes o botão.

Como posso verificar se há fugas no cilindro?

Para garantir que o dispositivo é estanque, pode aplicar um líquido com sabão nas ligações do regulador. Se o tamanho da bolha aumentar, a instalação deve ser repetida. Se houver fuga de gás, desligar imediatamente o fornecimento de gás.

Quando mudar o fusível?

Verificar a data de validade na mangueira de ligação. A mangueira deve ser substituída quando expirar a data de expiração indicada, para evitar o risco de fugas.

Para além disso, a mangueira deve ser substituída de 5 em 5 anos. Como a legislação pode variar de país para país, a lei no seu país tem precedência sobre as nossas recomendações.

Como mudar o cilindro de gás e o seu rastilho?

Uma nova mangueira e uma nova junta de ligação são necessárias para a mudança. Assegure-se de que as torneiras estão fechadas. A LOLA deve ser mantida afastada de materiais inflamáveis durante a utilização e ao mudar o recipiente de gás.

Como utilizar o LOLA?

Passo 7: Não esquecer de colocar um recipiente (o tabuleiro de alumínio fornecido, por exemplo) para apanhar a gordura durante a cozedura.

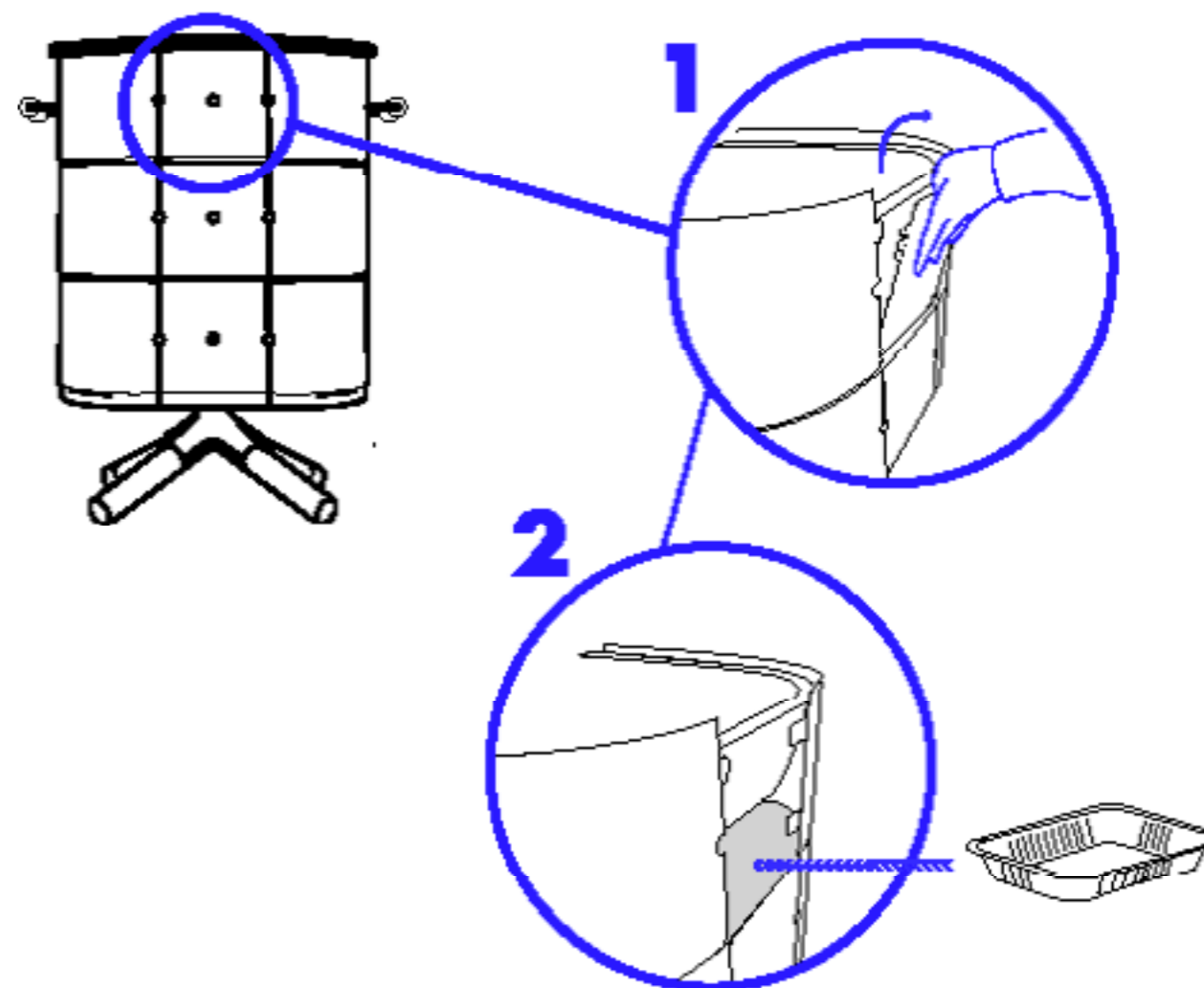

Passo 8: Colocar uma pilha AA para alimentar o sistema de ignição.

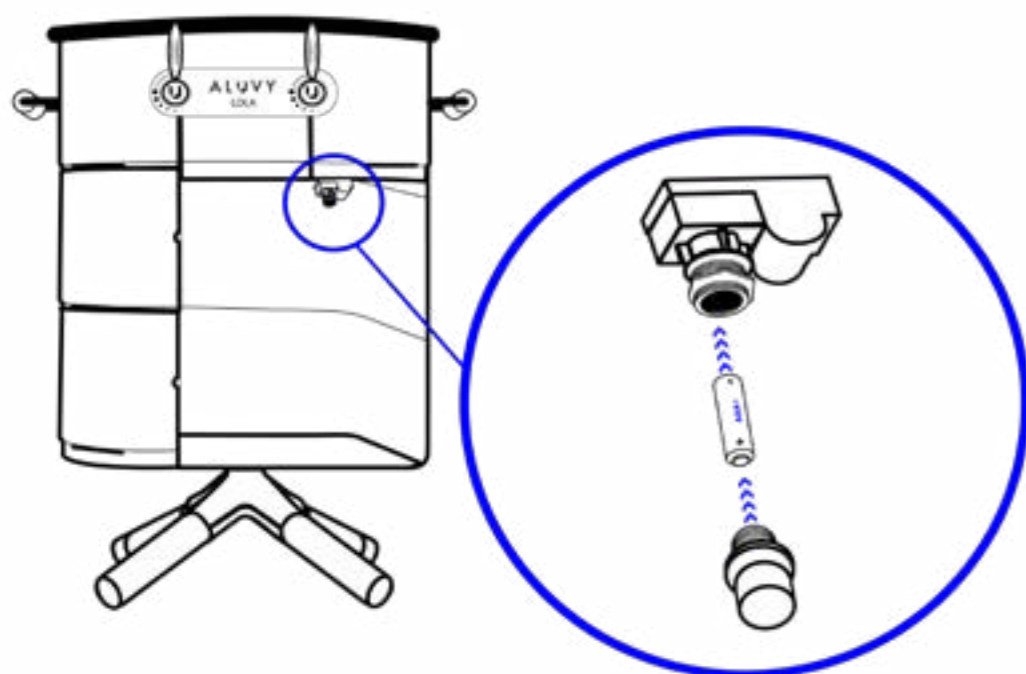

Passo 9: Para fechar a porta magnética, agarrar a porta com uma mão no fundo da porta (ver fig. 1) e fechar a porta até esta estar completamente fechada (ver fig. 2).

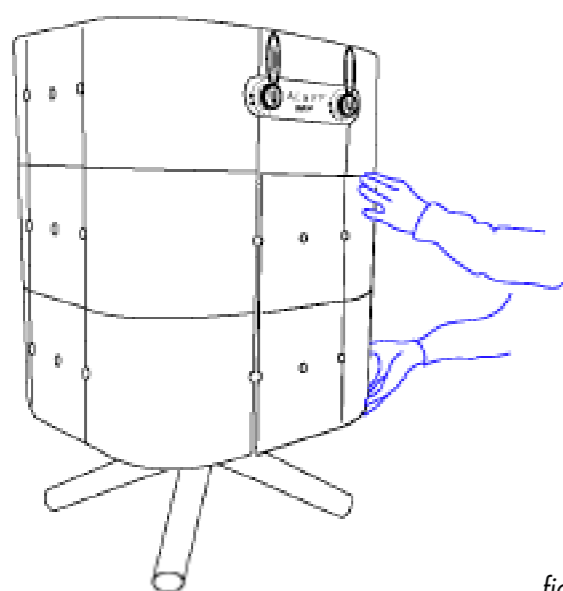

fig 1

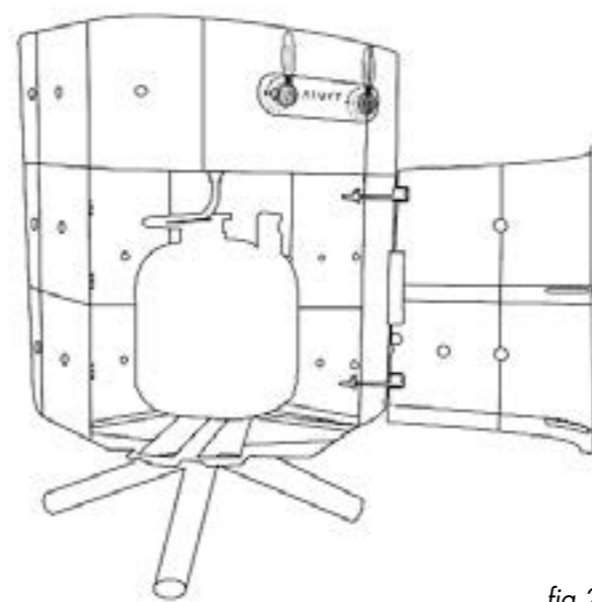
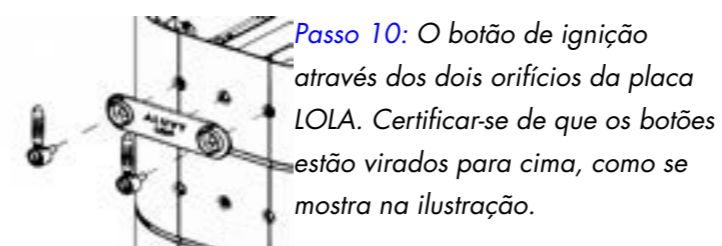

fig 2

Como ligar o LOLA?



Nunca ligar o LOLA com a tampa no lugar. Depois verificar se a posição do tubo de ligação flexível não está torcida.

Cada botão controla um queimador. O botão direito controla a zona de cozedura direita e o botão esquerdo controla a zona de cozedura esquerda. Podem ser accionados em conjunto ou separadamente, dependendo da potência de cozedura desejada.

Abrir a botija de gás como ilustrado acima. Rodar os botões no sentido contrário ao dos ponteiros do relógio até ao nível de potência desejado.

Cada queimador é protegido por um termopar. Este sistema de segurança permite o corte do fornecimento de gás se a chama for acidentalmente extinta.

Passo 11: Para acender um queimador, pressionar o botão correspondente e rodá-lo para a esquerda para a posição «fogo baixo» (ver ilustração à direita). Ao premir o botão, uma faísca acenderá o gás. Manter o botão premido durante 15 a 20 segundos, rodando gradualmente o botão para a posição de «fogo alto». Soltar o botão quando o termopar estiver quente e a chama não se apagar. Se a chama se apagar, o termopar não está suficientemente quente. Voltar à posição OFF e repetir a operação.

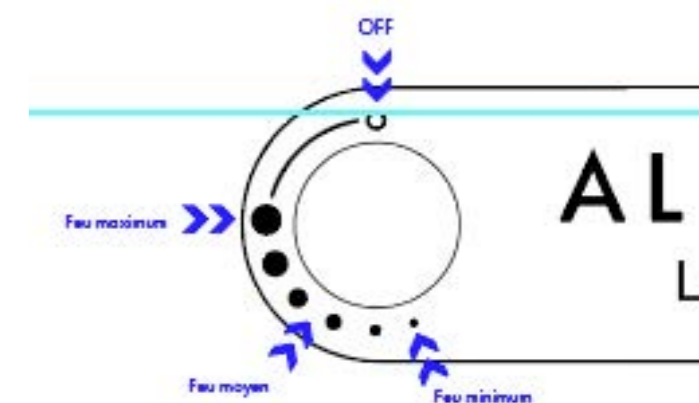

Incêndio mínimo



Calor médio-alto



Incêndio máximo



Comentar optionnels do utilizador les accessoires ?

Como utilizar o seu comprimido?

Para instalar a prateleira, basta colocá-la num ângulo sobre a pega, virada para o orifício (fig1) e repousá-la horizontalmente sobre a pega (fig2).

Tão fácil quanto útil!

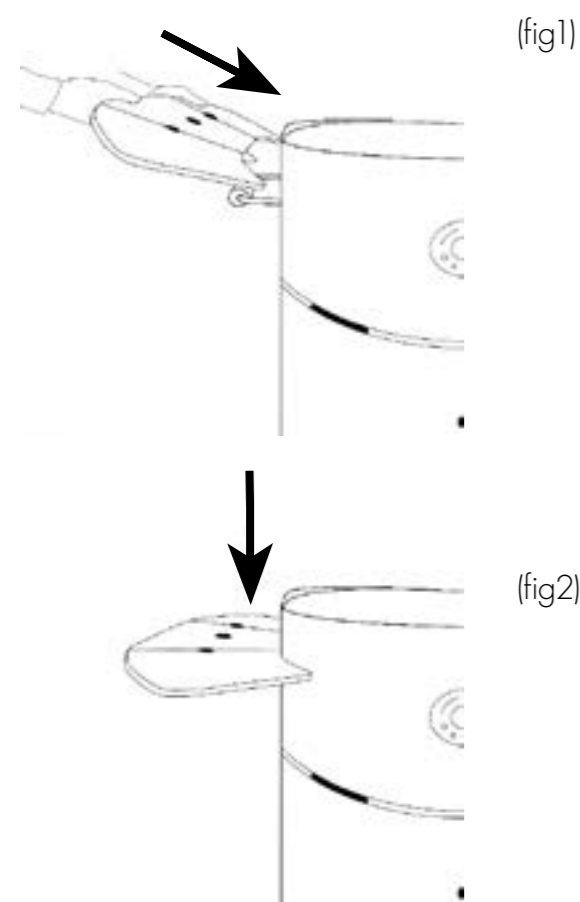

A prateleira proporciona um lugar ideal para colocar os seus pratos, utensílios ou condimentos! Também pode pendurar os seus utensílios directamente no gancho duplo debaixo da prateleira.

O gancho duplo pode ser instalado em ambos os lados da prateleira para que possa instalar a prateleira no lado direito ou esquerdo do seu produto ALUVY.

Atenção

- Não se sentar na prateleira
- Não encostar na prateleira
- Não colocar uma carga superior a 3kg na prateleira.

Como coloco as pegas?

Se quiser mudar as suas pegas, é possível. Tudo o que precisa é da chave T30 que vem com as pegas, e isso é tudo! :)

Passo 1: Remover a tigela de ferro fundido.

Passo 2: Introduzir as 2 varetas no cabo de plástico (fig. 1)

passo 3: Colocar as hastes metálicas na boca da pega de elevação. As suas formas são feitas para encaixar na perfeição: verificar se estão na direcção certa. As partes perfuradas das hastes vão para o barbecue (fig 1).

passo 4: Colocar o parafuso no orifício previsto para o efeito e aparafusá-lo manualmente com a mão. O objectivo é fixar a pega ao LOLA (fig. 2).

passo 5: Repita o passo anterior no segundo furo (fig. 3)

passo 6 : Aparafusar cuidadosamente com a chave fornecida. Também o pode fazer com uma chave de fendas ou com uma chave de fendas T30. Tenha cuidado, se for demasiado rápido, pode danificar LOLA A pega deve ser sólida e estável. (fig. 4)

passo 7: Repita estes quatro passos para a segunda pega. **passo 8:** Volte a colocar a placa de ferro fundido.

Notice
LOLA_2021.5.indd

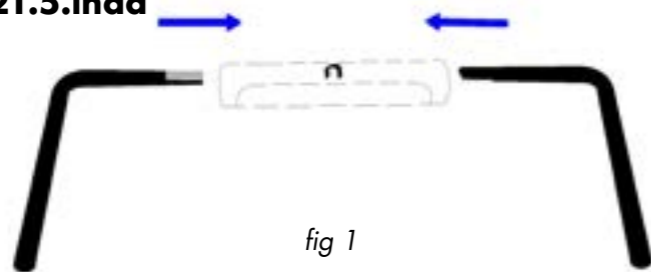

fig 1

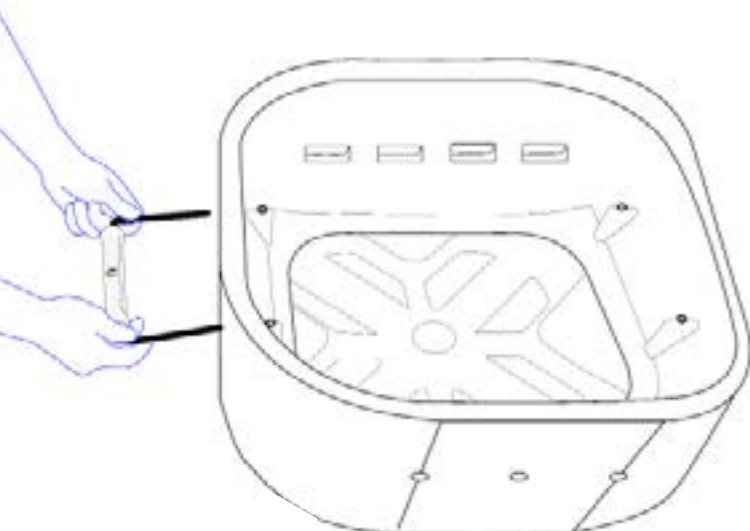

fig 2

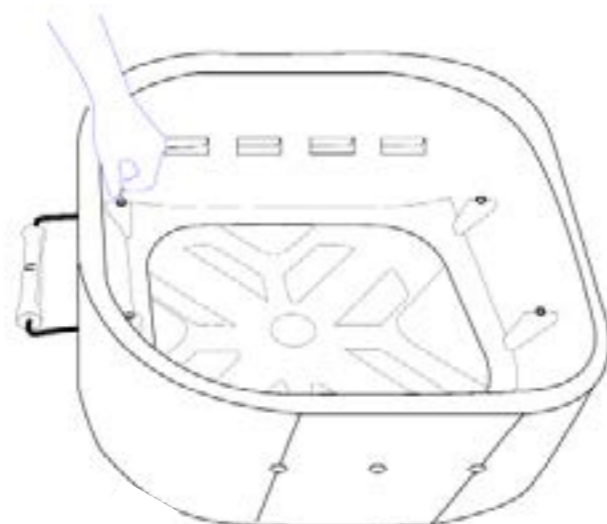

fig 3

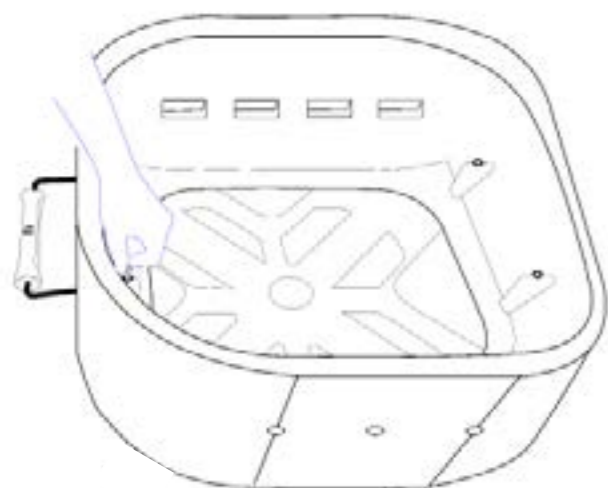

fig 4

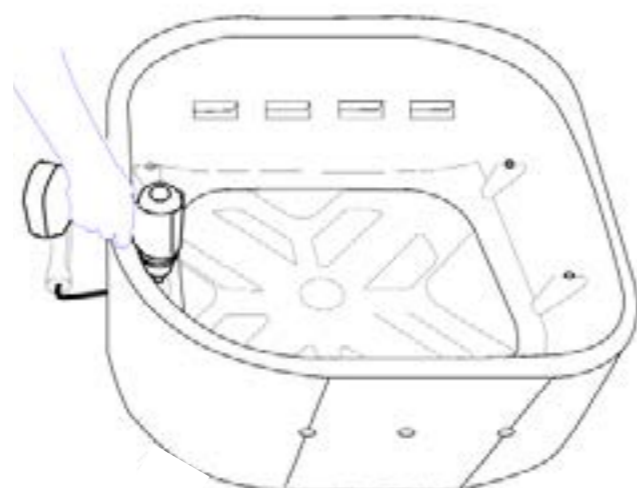

fig 5

Como armazenar LOLA?

! IMPORTANT

Deixar a LOLA arrefecer completamente antes de substituir a tampa.

Quando não estiver a usar LOLA, pode ser deixado lá fora, basta colocar-lhe a tampa para o proteger das intempéries. LOLA foi concebido para desfrutar de ar fresco durante todo o ano, qualquer que seja o tempo.

Desligar o LOLA

Para armazenamento, desligar o cilindro de gás e mantê-lo num local bem ventilado. Assim que o LOLA estiver frio, proteja-o com a sua tampa.

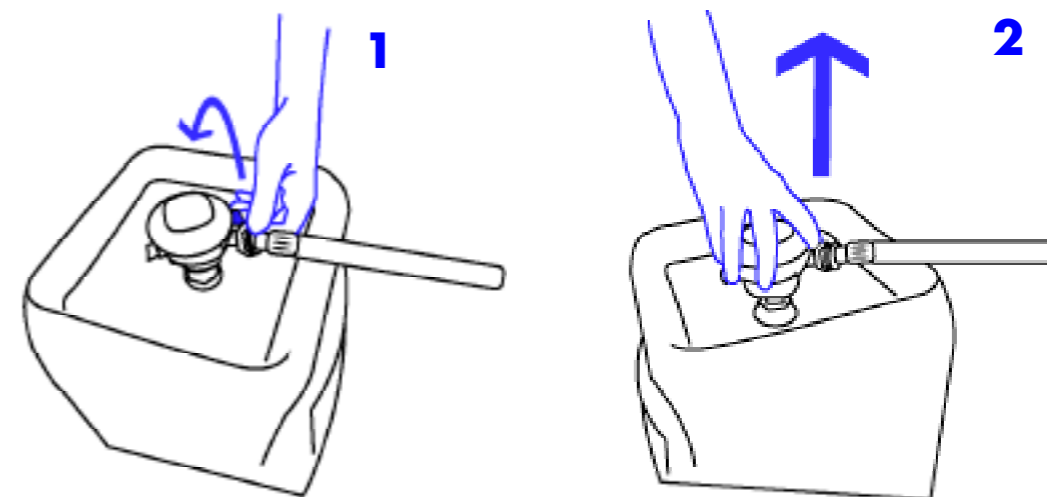

Como faço para limpar LOLA?

Certifique-se de que o barbecue está desligado e frio antes da limpeza. De facto, após a sua utilização, as portas e paredes podem estar quentes.

Lembre-se de limpar as superfícies de cozedura do LOLA após cada utilização. Pode encontrar todas as nossas dicas sobre este assunto no nosso [blogue](#).

Para limpar o exterior do LOLA, é necessária uma esponja ou um pano de microfibras, algum desengordurante com rótulo ecológico feito em França (disponível no nosso website) e, claro, uma dose de bom humor!

Uma vez feita a limpeza, pode voltar a colocar a capa no LOLA e esperar pela sua próxima aventura.

IMPORTANT

Nunca utilizar um produto alcalino ou uma esponja abrasiva para limpar a superfície exterior do LOLA. Irá danificar a tinta.

Contacte-nos!

LOLA é reciclável!

No fim da sua vida, viemos e recolhemos LOLA de si de graça! Os materiais serão recuperados, separados e refundidos para ter uma segunda vida. Contacte-nos em bonjour@aluvy-design.com para definirmos em conjunto os passos a seguir.

SAV

Se achar que a LOLA precisa de ser reparada, por favor contacte o nosso serviço ao cliente em bonjour@aluvy-design.com ou através do nosso website www.aluvy-design.com.

Encontre mais informações no nosso sítio web: www.aluvy-design.com

Obrigado!

ALUVY
Signe extérieur de liberté intérieure