

EN

OPERATOR'S MANUAL



ELECTRIC CHAIN HOIST H3 DUTY CLASS Overload Protected

**MODEL:
OZ500EC**

**Capacity: 500 lbs.
Lift: 20 Feet
Speed: 12.5 FPM**



P.O. Box 845, Winona, MN 55987
Phone (800) 749-1064
(507) 474-6250
Tech Support (507) 457-3346
Fax (507) 452-5217
sales@ozliftingproducts.com
www.ozliftingproducts.com

OZ ELECTRIC SERIES



The **OZ500EC** is an ultra-lightweight, advanced electric chain hoist. At only 18 lbs, this compact and powerful hoist is easy to install and operate. With a carrying case for easy to transport and the ability to connect to a standard 110VAC outlet, the **OZ500EC** combines convenience with top-of-the-line design.

Table of Contents

Pg.4. Warranty

Pg.5. Introduction / Specifications

Pg.6. Installation – Wiring

Pg.7. Installation – Chain Hoist

Pg.8. Operation

**Pg.10. Maintenance, Cleaning and
Storage / Inspection**

Pg.11. Warnings

Pg.12. Parts Breakdown

Warranty

OZ Lifting Products LLC® guarantees this product to be free of defects in materials and workmanship for one year from the date of shipment.

This warranty does not apply to products that show signs of misuse, overloading, alteration, improper maintenance or negligence. The normal wear and tear of moving parts is excluded from the warranty. Moving parts are defined as brake discs, wire rope and other wear components that are subject to use conditions. This warranty does not cover any costs related to removal of this product, lost time, or any other incidental or consequential damages/costs resulting from the claimed defects.

If this product fails during the first year of operating due to defective materials or workmanship, it will be repaired or replaced at the discretion of OZ Lifting Products LLC®. Any product subject to a warranty claim must be returned, prepaid, to an authorized OZ Lifting Products LLC® warranty depot along with proof of purchase. Upon repair, the product will be returned to the customer free of charge. If no defect is found, the customer will be responsible for return shipping costs. The product's warranty will be effective for the remainder of the original warranty period (one year from shipment date).

OZ Lifting Products LLC® will not be held liable for the following arising from the use of this product: injuries to persons or property, death, incidental, consequential, or contingent damages, whether negligent or deliberate. It is the sole responsibility of the owner to install and operate the product properly and safely.

This is OZ Lifting Products LLC®'s only written warranty. This warranty is in lieu of all other warranties implied by law such as merchantability and fitness. The sale of products from OZ Lifting Products LLC® under any other warranty or guarantee, expressed or implied, is not authorized.

NOTE: OZ Lifting Products LLC® has the right to alter the design of or discontinue the production of any product without prior notice.

For more information please contact:



P.O. Box 845, Winona, MN 55987

Phone (800) 749-1064

(507) 474-6250

Tech Support (507) 457-3346

Fax (507) 452-5217

sales@ozliftingproducts.com

www.ozliftingproducts.com

Introduction

Thank you for purchasing your OZ Lifting Products LLC® **OZ500EC**. This manual contains general instructions dealing with the normal installation, operation, and maintenance of the product described herein only. This manual is not intended to provide instruction on the usage of any other component. It is the user's responsibility to ensure that all components are suitable for use and are used correctly. The information provided should not be expected to prepare the user for all possible circumstances.

This product should not be installed, operated, or maintained by any person who has not read all the contents of these instructions. Failure to read and comply with these instructions, warnings, or limitations noted might result in bodily injury, death, or property damage. Contact the distributor for further explanation if information is not fully understood.

It is the responsibility of the owner/user to install, test, maintain, and operate these products in accordance with OSHA regulations, other federal, state, and local regulations.

Specifications

Model	OZ500EC
Voltage	115 / 1 / 60
Capacity	500 lbs.
Speed	12.5 FPM
Motor	.25 HP
Motor KW	180W/4A
Chain	4mm X6M
Duty Cycle	15 min.
Pendant	15'
Power cord	15'
Lift	20' *Custom lifts available
Net Weight	18 lbs.

Measurements	
A	5"
B	15"
C	9.5"
D	11"
E	0.6"
F	2.5"
G	0.75"

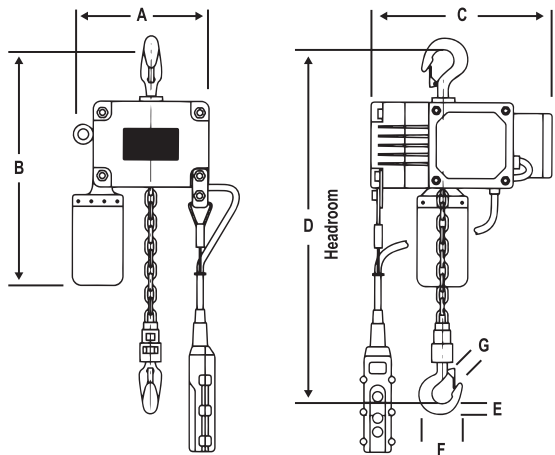

Installation

Check for damage during shipment prior to installation. Do not install or use a damaged product. Be sure to maintain records of all accompanying product information. Contact your OZ Lifting Products LLC® dealer if there are any problems or questions. Read and comply with all instructions and warnings furnished with or attached to the product as applicable.

Wiring

Follow all electrical engineering and indoor wiring standards. Use of a qualified electrical contractor is highly recommended for completing this portion of the installation.

NOTE: Before connecting the power source to the hoist, confirm that the power source voltage matches the applicable power source voltage for the product.

When using:

- A 110 V single phase power source - Install a plug with a ground pin or lead on the power cable.
- A 220 V power source - See a qualified electrical contractor.
- A single-phase power source from an engine-driven generator - Confirm that it has a rated output of at least 1 kVA. Be sure to connect a grounding lead.

Wiring Diagram

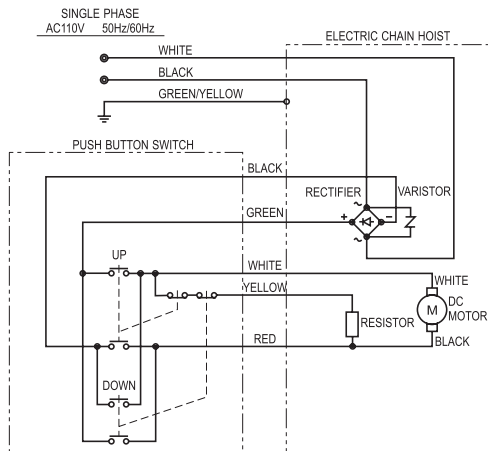

Setting the power cable/cord

When selecting a power cable for use with the **OZ500EC**, do not use an excessively thin power cable or a power source that outputs reduced voltage. This may cause the hoist to fail or the cable to overheat.

When using an extension cable, follow the guidelines below:

14AWG cable may be used up to a length of 165'

16AWG cable may be used up to a length of 100'

If the resistance of the cable between the power source and the **OZ500EC** and also that of other electricity supply equipment is large, the voltage supplied to the hoist will fall markedly. As a result, the **OZ500EC** may fail to function normally, or the power cable may overheat or burn out.

Chain Hoist

Ensure that the following are observed prior to installation:

- Install only in a place where there is no danger of the **OZ500EC** falling.
- Suspend the hoist in such a way that it swings freely. Failure to do so could result in damage and/or injury.
- Never operate the **OZ500EC** when the body of the unit is not suspended or when it is tilted to an excessive degree.
- Remove the vinyl band and the caution tag before operating the chain hoist. Failure to do so could result in damage.
- Confirm that the load chain has correctly passed through the inside of the body of the unit.
- Confirm that the bottom surface of the body of the unit is separated by at least 12 inches from the ground to ensure that the load chain can enter and exit the unit smoothly.
- Check the safety latch, and ensure that it is not broken.

Using the chain hoist as a hook suspension type

1. The attachment point to which the top hook of the **OZ500EC** is to be attached must have sufficient strength to enable it to withstand a load of at least 5 times the rated load.
2. The cross-sectional shape of the hook attachment must be adequately rounded and free of sharp angles. Also, apply grease or another lubricant to the contact areas of the hook and the ring.
3. Upon completion of installation of the **OZ500EC**, ensure that the safety latch of the top hook is completely closed.

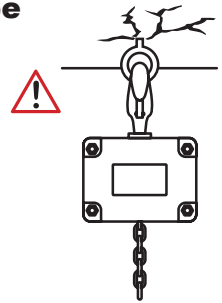

NOTE: If the hook attachment point has insufficient strength or is worn, it is liable to break, causing the suspended load and the chain hoist to drop.

Installing the chain bag

The chain bag should be installed prior to using the **OZ500EC**. Incorrect installation may result in damage or injury. Ensure that the chain bag matches the length of the load chain and do not insert the entire load chain into the bag at once.

1. To install the chain bag, first run the hoist so that there is about 6 inches of chain extending from the hoist on the no-load side of the hoist. This will help to align the bag in the proper position.
2. Install and secure the two mounting bolts at the top of the bag. Carry out a hoisting operation so that the chain on the no-load side enters the chain bag.

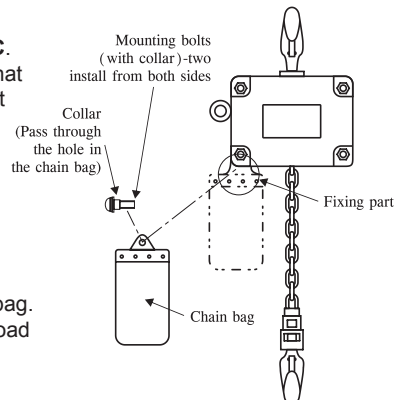

NOTE: When using the chain hoist in a very dusty location, in a place where foreign matter is liable to enter the bag, or when the chain is rusty, the chain may sometimes spill over. Keep the bag and the chain clean and always keep the chain oiled.

Operation



Warning: OZ500EC operators should read and fully comprehend this entire manual and all warnings on the hoist before use. If this manual is not read and followed completely, injuries may occur.

All Persons **MUST:** Be trained in proper operation and in dealing with potential malfunctions of lifting equipment. Abstain from use of alcohol, medications, or drugs while operating. Avoid operation while tired or distracted. Avoid operation if they have a history of seizures or other medical issues that may interfere with operation.

NOTE: Prior to operation, ensure that the hoist is in proper working condition and maintenance records are up to date.

Hoisting the Load

To prevent damage and injury, it is vital that the following precautions are adhered to when performing hoisting operations:

- Never suspend a load that exceeds the rated capacity.
- Do not suspend the hoist from a large capacity hoisting machine to lower a load.
- Do not raise or lower the load at an angle.

Overtravel prevention

This hoist is equipped with an overtravel prevention and overload protection system. When the load chain end-stop contacts the hoist body, this system will slip, preventing damaging loads from being applied to the chain. This system will also prevent loads from being lifted that exceed the capacity of the hoist.

Do not continue to attempt to move the load once the chain end-stop has contacted the hoist and the overtravel system has engaged. Continued operation in this condition will cause premature wear of the overtravel/overload system. This system should only be tested during inspection. Do not add or modify the chain end-stops.

Complete the following steps before raising the load to any significant degree:

1. Move the hoist to a point immediately above the load.
2. Lift the load slightly.
3. When the load chain of the hoist is taut, check for:

- Proper load connection
- Proper load balance
- Proper braking function

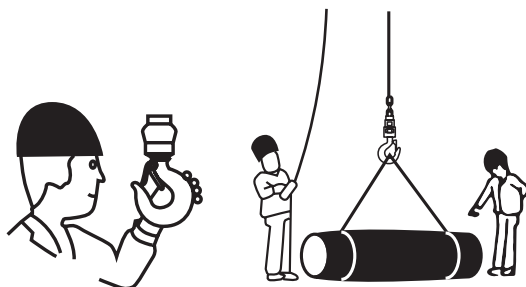

Only use the **OZ500EC** when it is in a naturally suspended condition. The body of the chain hoist is designed to be suspended from a hook or a trolley. It swings very slightly along with the rotation of the polygonal load sheave. This transmits drive force to the load chain.

Impeding this natural swing could cause injury or damage. If while lowering the load it begins to swing, stop the hoist until it subsides.

NOTE: The motor and the body of the **OZ500EC** can be hot both during and after use.

Operating the pushbutton switches

1. Before using the **OZ500EC**, check that the pushbuttons operate smoothly.
2. Push in the pushbutton firmly until you feel a response.

NOTE: Do not operate the hoist if it moves in the reverse direction to that indicated on the pushbutton switch.

3. Push the pushbutton firmly to the position where a response is felt, and then promptly release. Do not operate the hoist with the pushbutton held in a half-pressed condition.
4. After operating, return the pushbutton switch case to the position where it hangs down naturally from the hoist before releasing it. This is to prevent unforeseen damage or a malfunction.
5. If you need to reverse operation, first allow the suspended load to stop, and then proceed. Abrupt reversing can impact the life of the hoist.

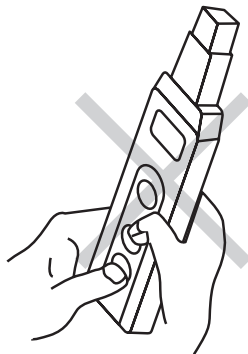

Keep the vicinity of the pushbuttons clean to prevent the accumulation of dust and sand.

If the event that the pushbutton switch unit is cracked, damaged or extremely dirty, contact your OZ Lifting Products LLC® dealer for a replacement.

If the reinforced plastic case of the pushbutton switch unit is exposed to a high temperature, it is liable to become deformed.

Maintenance, Cleaning and Storage

Ensure that the work area is free of debris, rot, rust, decay, cracking, explosive substances and hazardous materials. A stable work area is required for use. Dirt, corrosives, and contaminants should be cleaned with water as necessary. Mild soap can be used if necessary, though a thorough rinse and dry is mandatory. Lightly lubricate all moving parts after cleaning. Never clean the hoist with corrosive substances. Always store your hoist where it will not be subjected to heat, light, excessive moisture, chemicals, or other elements. If it is necessary to use the product in hot (40+ C), cold (-10 C) or very humid (90%+) conditions, please contact your local OZ dealer. When it is necessary to use the product outdoors, be sure to provide a cover in order to protect the body of the unit from wind and rain, or snow.

Inspection

In order to maintain quality operation of the product, a regular inspection schedule should be followed by each operator. Operators should inspect hoist before each usage. Each hoist must pass an inspection by a qualified person every six months to remain in service. Inspect for wear, damage, cuts, cracks, corrosion, impact damage, pits, burrs, rough surfaces, sharp edges, rust, paint build-up, excessive heating, alteration, and missing or illegible labels. During any inspection, also test that the hoist functions smoothly and that the load is held securely. If any problems are observed, the hoist should be placed out of service until it can be repaired. Use only OZ Lifting Products LLC® for replacement parts. The hoist should be taken annually to an authorized repair center for professional inspection.

Ensure that maintenance and inspection or repair is carried out only by persons possessing specialized knowledge designated by the contractor.

When carrying out maintenance and inspection or repair of the **OZ500EC**, ensure that it is not suspending a load.

If the hoist does not operate properly during maintenance and inspection, remove it from service until it can be repaired.

Before carrying out maintenance and inspection or repair, be sure to follow all applicable lock-out/tag-out procedures. Ensure the hoist is not energized or under any type of load before beginning any type of service or maintenance.

Warnings

- DO NOT** use this hoist as an elevator.
 - DO NOT** lift people or loads over people.
 - DO NOT** leave a load unattended.
 - DO NOT** operate the chain block in a way that causes the load or the hook block to swing.
 - DO NOT** continuously operate the upper and lower limit slip mechanisms in order to stop the hoist.
 - DO NOT** pull a load at an angle.
 - DO NOT** attempt to invert a suspended load.
 - DO NOT** operate the hoist if it is damaged or if it generates abnormal noise or vibration.
 - DO NOT** carry out electric welding on a suspended load.
 - DO NOT** connect the ground terminal of a welding machine to the load chain.
 - DO NOT** use the hoist at a voltage other than that for which it is rated.
 - DO NOT** attach the suspended load to another structure or an electric cable.
 - DO NOT** attach the cord of the pushbutton switch unit to another object, or pull on the cord using a large force.
 - DO NOT** allow the hoist to collide with any end-stops or structure present.
 - DO NOT** wind the load chain directly around the load.
 - DO NOT** allow the load chain to touch sharp edges.
 - DO NOT** allow the chain bag to be thrust up by the load or the sling.
 - DO NOT** use if the warning or caution nameplate or label has been removed or is illegible.
 - DO NOT** attempt to use multiple **OZ500EC** Hoists for one load.
 - DO NOT** use the hoist while something is touching the body of the hoist, or when body of the hoist has been fixed.
-
- NEVER** use the **OZ500EC** in excess of its short-time rating, load time efficiency and starting frequency.
 - NEVER** suspend a load that exceeds the rated load.
 - NEVER** operate the hoist if the load chain is twisted or entangled, cracked or damaged, is not correctly engaged, is stretched past the specified length or is very worn.
 - NEVER** bring a welding electrode into contact with the load chain.
 - NEVER** use the hoist if the safety latch is broken.
 - NEVER** modify the product or its accessories.
 - NEVER** use parts other than those provided by OZ Lifting Products LLC©
 - NEVER** cut the load chain or extend its length.
 - NEVER** stand or work on a suspended load.
 - NEVER** use the hoist when the load chain is bundled.
-
- ALWAYS** switch off the power before carrying out maintenance and inspection or repair.
 - ALWAYS** ground the **OZ500EC**. This is necessary for preventing the possibility of electric shock.
 - ALWAYS** ensure that the installation location has adequate strength.
 - ALWAYS** give complete attention to operating the load.
 - ALWAYS** move the hoist to a position that is directly above the load before operation.
 - ALWAYS** check the operation of the pushbuttons prior to hoisting.
 - ALWAYS** check the operation of the brake prior to operation.



WARNING: Failure to read and comply with these safety warnings may result in a hazardous situation that could lead to death, serious injury, or property damage.

Parts Breakdown

OZ500EC

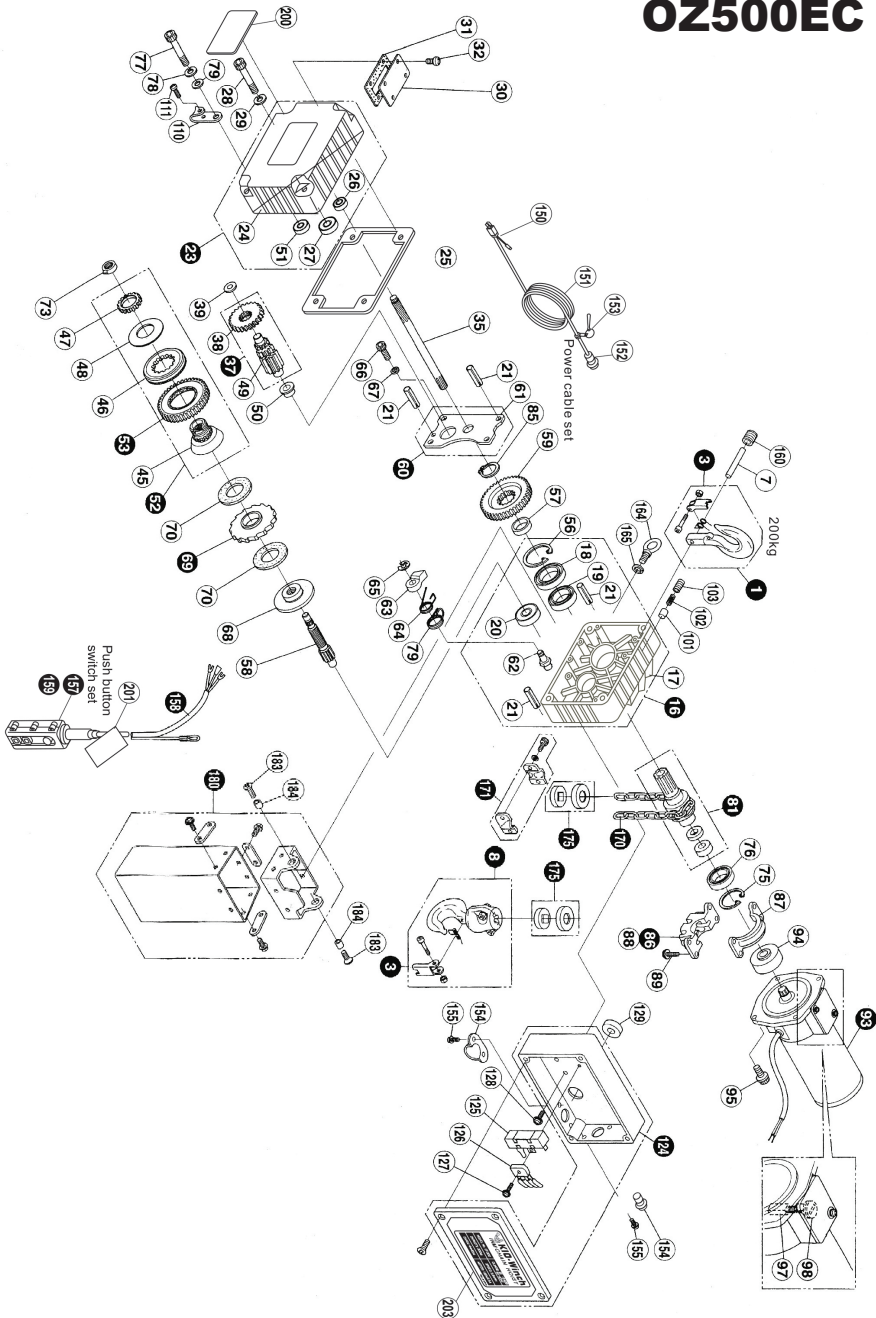

1	Top hook ass'y	76	Ball bearing
3	Safety latch ass'y	77	Bolt w/hex. hole
7	Top hook pin	78	Spring washer
8	Bottom hook ass'y	79	Pawl spring B
16	Main body case set	81	Load sheave set
17	Main body case	85	C-clip (for shaft)
18	Ball bearing	86	Chain guide set
19	Oil seal	87	Chain guide (upper side)
20	Ball bearing	88	Chain guide (down side)
21	Spring pin	89	Bolt w/hex. hole & washer
23	Gear case ass'y	93	Single phase motor set
24	Gear case	94	Motor shaft joint
25	Main body case packing	95	Bolt w/hex. hole & washer
26	Ball bearing	97	Carbon brush
27	Ball bearing	98	Brush cap
28	Bolt w/hex. hole	101	Lining for motor brake
29	Spring washerg	102	Spring for motor brake
30	Oil cap	103	Hexagon socket screw
31	Oil cap packingt	110	Push button hanger fitting
32	Round head screw w/cross holer	111	Round head screw w/cross hole
35	1st gear	124	Electric equipment case set
37	2nd & 3rd gear ass'ye	125	Cement resistor
38	2nd gear	126	Rectifier
39	Simring	127	Round head screw w/cross hole
45	Disc hub B	128	Round head screw w/cross hole
46	Disc hub C	129	Grommet
47	Adjusting nut	130	Harness
48	Disc springe	131	Hex. nut
49	3rd gear	150	Power cable set
50	Ball bearing	151	Power cable
51	ball bearing	152	Power quick connector (male)
52	Friction clutch set	153	Shackle
53	4th gear set	154	Power cord connector quick connector (female)
55	C-clip (for hole)	155	Hex. bolt w/cross hole
57	Collar for Sixth gear	157	Push button switch set
58	5th gear	158	Push button cable set
59	6th gear	159	Push button switch
60	Middle plate set	160	Hexagon socket screw
61	Middle plate	164	Eye bolt
62	Pawl pin	165	Spring washer
63	Pawl	170	Load chain
64	Pawl spring	171	Chain stopper ass'y
65	E ring	175	Buffer ass'y
66	Bolt w/hex. hole	180	Chain bag ass'y
67	Spring washer	183	Round head screw w/cross hole
68	Disc hub A	184	Collar
69	Rachet wheel set	200	Name plate
70	Brake lining	201	Warning tag
73	Check washer	203	Type name label
75	C-clip (for hole)		

FR

GUIDE DE L'OPÉRATEUR



PALAN À CHAÎNE ÉLECTRIQUE CLASSE DE FONCTIONNEMENT H3

**Protection contre
les surcharges**

**MODÈLE :
OZ500EC**

**Capacité : 500 lb
Levage : 20 pieds
Vitesse : 12,5 PI/MIN**



**OZ LIFTING
PRODUCTS LLC**

P.O. Box 845, Winona, MN 55987

Téléphone +1 (800) 749-1064

+1 (507) 474-6250

Soutien technique +1 (507) 457-3346

Télécopieur +1 (507) 452-5217

sales@ozliftingproducts.com

www.ozliftingproducts.com

OZ ELECTRIC SERIES



Le **OZ500EC** est un palan de levage électrique de pointe et ultraléger. Pesant seulement 18 lb, ce palan compact et puissant est facile à installer et à utiliser. Grâce à son étui de transport qui le rend facile à transporter et vu qu'il peut être branché dans une prise 110 V.c.a. standard, le **OZ500EC** conjugue commodité et conception haut de gamme.

Table des matières

p. 4	Garantie
p. 5	Introduction/Spécifications
p. 6	Installation – Câblage
p. 7	Installation – Palan à chaîne
p. 8	Fonctionnement
p. 10	Entretien, nettoyage et rangement/Inspection
p. 11.	Avertissements
p. 12	Ventilation des pièces

Garantie

OZ Lifting Products LLC® garantit ce produit contre les défauts de fabrication et de conception pendant un an à compter de la date d'expédition.

Cette garantie ne s'applique pas aux produits indiquant qu'il y a eu abus, surcharge, altération, mauvais entretien ou négligence. L'usure normale des pièces en mouvement est exclue de la garantie. Exemples de pièces en mouvement : disques de frein, câbles métalliques et autres composants qui s'usent. Cette garantie ne couvre pas les coûts liés au retrait de ce produit, au temps perdu ou autres dommages/coûts accessoires ou consécutifs liés aux défauts contre lesquelles il y a réclamation.

Si ce produit tombe en panne dans la première année pour cause de fabrication ou de conception, il sera réparé ou remplacé à la discrétion de OZ Lifting Products LLC®. Tout produit sous garantie pour lequel il y a réclamation doit être retourné prépayé à un dépôt de garantie OZ Lifting Products LLC® avec preuve d'achat. Une fois réparé, le produit sera retourné au client sans frais. S'il devait s'avérer qu'il n'y avait aucune défectuosité, les frais d'expédition de retour seront imputés au client. La garantie du produit continuera pour le reste de la période originale (un an à compter de la date d'expédition).

OZ Lifting Products LLC® n'est pas responsable de ce qui suit relatif à l'utilisation de ce produit : blessures ou dommages matériels, morts, dommages accessoires, consécutifs ou indirects, que ce soit par négligence ou à dessein. Il incombe exclusivement au propriétaire d'installer et de faire fonctionner le produit convenablement et sécuritairement.

Il s'agit de la seule garantie écrite de OZ Lifting Products LLC®. Cette garantie est en lieu et place de toute autre garantie qu'implique la loi, p. ex. qualité marchande ou aptitude. La vente de produits OZ Lifting Products LLC® en vertu de toute autre garantie expresse ou implicite n'est pas autorisée.

REMARQUE : OZ Lifting Products LLC® a le droit de modifier la conception ou de discontinuer la production de tout produit sans préavis.

Pour en savoir plus, contacter :



P.O. Box 845, Winona, MN 55987
Téléphone +1 (800) 749-1064
+1 (507) 474-6250
Soutien technique +1 (507) 457-3346
Télécopieur +1 (507) 452-5217
sales@ozliftingproducts.com
www.ozliftingproducts.com

Introduction

Merci d'avoir acheté le **OZ500EC** de OZ Lifting Products LLC®. Ce manuel contient des instructions générales sur l'installation, le fonctionnement et l'entretien normaux du produit décrit aux présentes seulement. Ce manuel ne fournit aucune instruction sur l'utilisation de quelque autre composant. Il incombe à l'utilisateur de s'assurer que tous les composants sont aptes à ce pour quoi ils sont utilisés et qu'ils fonctionnent bien. Vous ne devez pas prendre pour acquis que les renseignements fournis préparent l'utilisateur pour toute circonstance possible.

Ce produit ne doit pas être installé, opéré ou entretenu par quiconque n'ayant pas lu ces instructions au complet. Si vous ne lisez pas ces instructions, avertissements ou limitations ou que vous ne vous y conformez pas, il pourrait y avoir blessures, morts ou dommages matériels. Contacter le distributeur pour en savoir plus si vous ne comprenez pas toutes les instructions.

Il incombe au propriétaire/à l'utilisateur d'installer, de mettre à l'essai, d'entretenir et de faire fonctionner ces produits conformément aux règlements de l'OSHA et aux autres règlements fédéraux, d'État et locaux.

Spécifications

Modèle	OZ500EC
Tension	115/1 /60
Capacité	500 lb
Vitesse	12,5 PI/MIN
Moteur	0,25 HP
KW du moteur	180 W/4 A
Chaîne	4 mm X 6 M
Cycle de service	15 min.
Tirant	15 pi
Cordon d'alimentation	15 pi
Levage	20 pi *Palans personnalisés disponibles
Poids net	18 lb

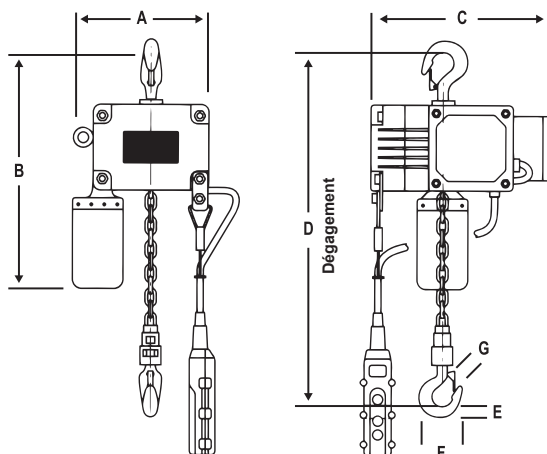

Mesures

A	5 po
B	15 po
C	9,5 po
D	11 po
E	0,6 po
F	2,5 po
G	0,75 po

Installation

Vérifier s'il y a eu des dommages en cours d'expédition avant d'installer. Ne pas installer ou ne pas utiliser un produit endommagé. S'assurer de conserver des dossiers de tous les renseignements afférents. Communiquer avec votre concessionnaire OZ Lifting Products LLC® pour tout problème ou toute question. Lire et respecter tous les instructions et avertissements que contient le produit ou qui y sont joints, le cas échéant.

Câblage

Suivre toutes les normes d'ingénierie électrique et de câblage intérieur. Nous recommandons fortement que vous utilisez un entrepreneur en électricité qualifié pour effectuer cette partie de l'installation.

REMARQUE : Avant de connecter l'alimentation au palan, confirmer que la tension correspond à la tension de la source d'alimentation applicable du produit.

Quand vous utilisez :

- Une source d'alimentation monophasée de 110 V – installer une fiche avec un contact à la masse au câble d'alimentation.
- Une source d'alimentation de 220 V – voir un entrepreneur en électricité qualifié.
- Une source d'alimentation monophasée provenant d'une génératrice à moteur – confirmer que sa sortie nominale est d'au moins 1 kVA . S'assurer de connecter une mise à la terre.

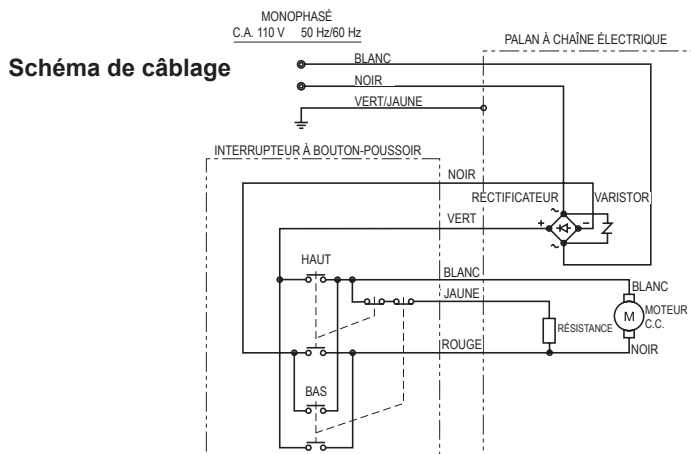

Poser le câble/cordon d'alimentation

Quand vous sélectionnez un câble d'alimentation pour le **OZ500EC**, ne pas utiliser un câble d'alimentation excessivement mince ou une source d'alimentation qui produit une tension réduite. Le palan pourrait alors tomber en panne et le câble, surchauffer.

Quand vous utilisez une rallonge, suivre les consignes suivantes :

Un câble de calibre 14 AWG de jusqu'à 165 pi peut être utilisé

Un câble de calibre 16 AWG de jusqu'à 100 pi peut être utilisé

Si la résistance du câble entre la source d'alimentation et le **OZ500EC**, ainsi que de tout autre équipement d'approvisionnement en électricité, est grande, la tension fournie au palan sera réduite de beaucoup. Ainsi, il se peut que le **OZ500EC** ne fonctionne pas normalement ou que le câble surchauffe et saute.

Palan à chaîne

Veillez observer les consignes suivantes avant d'installer :

- Installer seulement là où il n'y a aucun danger que le **OZ500EC** chute.
- Suspendre la palan de façon à ce qu'il se balance librement. Sinon, il pourrait y avoir dommages matériels et/ou blessures.
- Ne jamais faire fonctionner le **OZ500EC** quand le châssis de l'appareil n'est pas suspendu ou trop incliné.
- Retirer la bande de vinyle et l'étiquette de mise en garde avant de faire fonctionner le palan à chaîne. Sinon, il pourrait y avoir dommages matériels.
- Confirmer que la chaîne de levage a été enfilée correctement dans le châssis de l'appareil.
- Confirmer que la surface inférieure du châssis de l'appareil est à au moins 12 po du sol pour s'assurer que la chaîne de levage peut entrer dans l'appareil et en sortir régulièrement.
- Vérifier le linguet de sécurité et s'assurer qu'il n'est pas brisé.

Utiliser le palan à chaîne comme crochet de type suspension

1. Le point auquel attacher le crochet supérieur du **OZ500EC** doit être suffisamment robuste pour lever une charge d'au moins 5 fois la capacité de charge.
2. La forme transversale du crochet d'attache doit être suffisamment arrondie et sans angles aigus. De plus, appliquer de la graisse ou autre lubrification aux axes de contact du crochet et de la bague.
3. Une fois l'installation du **OZ500EC** terminée, s'assurer que le linguet de sécurité en haut du crochet est complètement fermé.

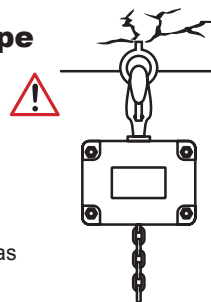

REMARQUE : Si le point d'attache du crochet est insuffisamment robuste ou usé, il risque de briser, faisant en sorte que la charge suspendue et le palan à chaîne chutent.

Installation du sac de chaîne

Le sac de chaîne doit être installé avant d'utiliser le **OZ500EC**. Une installation incorrecte peut donner lieu à des dommages matériels ou à des blessures. S'assurer que le sac de chaîne correspond à la longueur de la chaîne de levage et ne pas insérer la chaîne de levage complète dans le sac de chaîne d'un seul coup.

1. Pour installer le sac de chaîne, d'abord sortir la chaîne du palan jusqu'à ce qu'il y ait environ 6 po de chaîne qui sort du palan du côté du palan où il n'y a pas de charge. Ainsi, vous pourrez aligner le sac comme il faut.
2. Installer et fixer les deux boulons de fixation en haut du sac. Lever de sorte que la chaîne du côté du palan où il n'y a pas charge entre dans le sac de chaîne.

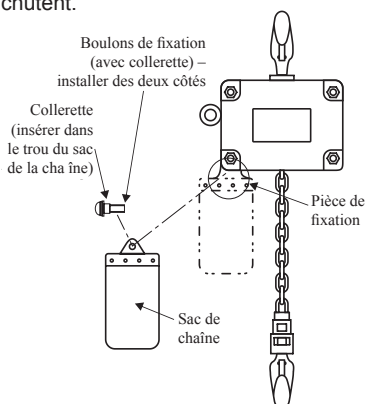

REMARQUE : Quand vous utilisez un palan à chaîne là où il y a beaucoup de poussière, là où des matières étrangères risquent d'entrer dans le sac ou quand la chaîne est rouillée, il peut y avoir débordement occasionnel de la chaîne. Garder le sac et la chaîne propres et toujours garder la chaîne huilée.

Fonctionnement



Avertissement : Les opérateurs de OZ500EC doivent lire et bien comprendre tout ce manuel et tous les avertissements avant d'utiliser le palan. Si on ne lit pas ce manuel et qu'on ne s'y conforme pas, cela peut entraîner des blessures.

Tout le personnel **DOIT** : Être formés quant au bon fonctionnement de l'équipement de levage et à la prise en charge des défaillances potentielles. Ne pas utiliser d'alcool, de médicaments ou de drogues pendant le fonctionnement. Éviter le fonctionnement en cas de fatigue ou de distraction. Éviter le fonctionnement si l'opérateur a un historique de crises ou autres troubles médicaux qui risquent de nuire au fonctionnement.

REMARQUE : Avant de le faire fonctionner, s'assurer que le palan est en bon état et que les dossiers d'entretien sont à jour.

Lever la charge

Pour prévenir les dommages et les blessures, vous devez respecter les consignes suivantes quand vous levez :

- Ne jamais suspendre une charge qui dépasse la capacité de charge.
- Ne jamais suspendre le palan d'une machine de levage grande capacité pour baisser une charge.
- Ne pas lever ou baisser une charge à un angle.

Protection contre les surcourses

Ce palan compte une protection contre les surcourses et un système de protection contre les surcharges. Quand la butée de fin de course de la chaîne de levage entre en contact avec le châssis du palan, ce système glisse, empêchant que des charges qui pourraient occasionner des dommages soient appliquées à la chaîne. Ce système empêchera également que des charges dépassant la capacité de charge du palan soient levées.

Ne pas tenter de continuer à déplacer une charge une fois que la butée de fin de course de la chaîne est entrée en contact avec le palan et que le système de surcourse a été engagé. Ainsi, vous userez prématurément le système de surcourse/surcharge. Ce système doit être mis à l'essai seulement en cours d'inspections. Ne pas ajouter ou modifier les butées de fin de course de la chaîne.

Exécuter les étapes suivantes avant de lever une charge un tant soit peu :

1. Déplacer le palan jusqu'à ce qu'il soit directement au-dessus de la charge.
2. Lever la charge un tant soit peu.
3. Quand la chaîne de levage est tendue, vérifier :

- Que le contact avec la charge est bon
- Que l'équilibre de la charge est bon
- Que le frein fonctionne bien

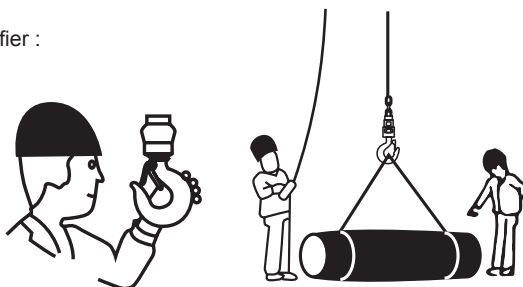

Utiliser le **OZ500EC** seulement quand il est en condition de suspension naturelle. Le châssis du palan à chaîne est conçu pour être suspendu d'un crochet ou d'un chariot. Il se balance légèrement avec la rotation de la poulie de levage polygonale. C'est ce qui transmet la force d'entraînement à la chaîne de levage.

Si vous nuisez à ce balancement naturel, vous pourriez causer des dommages matériels ou des blessures. Si, pendant que vous baissez la charge, elle commence à se balancer, arrêter le palan jusqu'à l'arrêt du balancement.

REMARQUE : Le moteur et le châssis du **OZ500EC** ne peuvent pas être chauds tous les deux en cours d'utilisation et après utilisation.

Fonctionnement des interrupteurs à bouton-poussoir

1. Avant d'utiliser le **OZ500EC**, s'assurer que les boutons-poussoirs fonctionnent régulièrement.

2. Appuyer sur le bouton-poussoir fermement jusqu'à ce qu'il y ait réaction.

REMARQUE : Ne pas faire fonctionner le palan s'il se déplace dans l'autre sens que celui indiqué sur l'interrupteur à bouton-poussoir.

3. Appuyer sur le bouton-poussoir fermement jusqu'à ce qu'il y ait réaction, puis le relâcher aussitôt. Ne pas faire fonctionner le palan quand vous appuyez sur le bouton-poussoir à moitié.

4. Après avoir fait fonctionner la palan, remettre l'étui d'interrupteurs à bouton-poussoir dans la position où il pend naturellement du palan avant de le relâcher. Ainsi, vous évitez des dommages ou une défaillance imprévus.

5. Si vous devez changer de direction, d'abord, laisser la charge suspendue s'arrêter, puis procéder. Si vous changez de direction abruptement, la durée de vie du palan sera affectée.

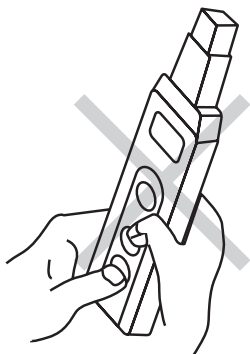

Garder la zone des boutons-poussoirs propre pour qu'il n'y ait pas accumulation de poussière et de sable. Si jamais l'appareil d'interrupteurs à bouton-poussoir devait devenir fissurée, endommagée ou très sale, contacter votre concessionnaire OZ Lifting Products LLC® pour le remplacer.

Si l'étui en plastique renforcé de l'appareil d'interrupteurs à boutons-poussoirs est exposée à des températures élevées, il risque de se déformer.

Entretien, nettoyage et entreposage

S'assurer que la zone de travail ne contient aucuns débris, pourrissement, rouille, décomposition, fissures, substances explosives et matières dangereuses. Il faut une zone de travail stable. On doit nettoyer la saleté, les décapants et les contaminants avec de l'eau, au besoin. On peut utiliser un savon doux, au besoin, mais il faut bien rincer et sécher. Lubrifier légèrement toutes les pièces en mouvement après nettoyage. Ne jamais nettoyer le palan avec des décapants. Toujours ranger le palan là où la chaleur, la lumière, l'humidité excessive, les produits chimiques ou autre éléments ne sauront l'affecter. Si vous devez utiliser le produit quand il fait chaud (40+ °C), froid (-10 °C) ou très humide (90+ %), veuillez contacter votre concessionnaire OZ local. Quand vous devez utiliser le produit à l'extérieur, s'assurer d'avoir une couverture pour protéger le châssis de l'appareil contre le vent, la pluie ou la neige.

Inspection

Pour que la qualité de fonctionnement du produit soit bonne, l'opérateur doit faire inspecter le produit régulièrement. Les opérateurs doivent inspecter le palan avant chaque utilisation. Chaque palan doit réussir une inspection de la part d'une personne qualifiée tous les six mois pour qu'on puisse continuer à s'en servir. Inspecter pour usure, dommages, coupures, fissures, corrosion, dommages après impact, trous, bavures, surfaces rugueuses, bords tranchants, rouille, accumulation de peinture, chaleur excessive, altération et étiquettes manquantes ou illisibles. En cours d'inspection, s'assurer également que le palan fonctionne régulièrement et que la charge est bien attachée. Si vous remarquez des problèmes, mettre le palan hors service jusqu'à ce qu'il soit réparé. Utiliser seulement des pièces de rechange provenant de OZ Lifting Products LLC®. Vous devez apporter le palan à un centre de réparation autorisé tous les ans aux fins d'inspection professionnelle.

S'assurer que l'entretien et l'inspection ou la réparation sont effectués par des personnes qui possèdent les connaissances spécialisées qu'a désignées l'entrepreneur.

Quand vous inspectez et entretenez ou réparez le **OZ500EC**, s'assurer qu'aucune charge n'est suspendue.

Si le palan ne fonctionne pas bien en cours d'entretien et d'inspection, le mettre hors service jusqu'à ce qu'il soit réparé.

Avant d'effectuer tout entretien et toute inspection ou réparation, s'assurer de respecter les procédures de verrouillage/d'étiquetage applicables. S'assurer que le palan n'est pas alimenté ou chargé avant d'entamer quelque type de réparation ou d'entretien que ce soit.

Avertissements

NE PAS utiliser ce palan comme chariot-élévateur.

NE PAS lever de personnes ou de charges au-dessus de personnes.

NE PAS laisser une charge suspendue sans surveillance.

NE PAS faire fonctionner la moufle à chaîne de sorte que la charge ou la moufle à crochet se balancent.

NE PAS utiliser sans arrêt les mécanismes antidérapage de limite supérieure et inférieure pour arrêter le palan.

NE PAS tirer une charge à un angle.

NE PAS tenter d'inverser une charge suspendue.

NE PAS faire fonctionner le palan s'il est endommagé ou qu'il y a des bruits ou des vibrations inusités.

NE PAS faire de soudage électrique sur une charge suspendue.

NE PAS connecter la borne de mise à la terre d'une machine de soudage à la chaîne de levage.

NE PAS utiliser le palan à une tension autre que celle pour laquelle il a été conçu.

NE PAS attacher la charge suspendue à une autre structure ou à un câble électrique.

NE PAS attacher le cordon de l'interrupteur à bouton-poussoir à un autre objet ou tirer fort sur le cordon.

NE PAS laisser le palan entrer en collision avec quelque butée de fin de course ou structure que ce soit.

NE PAS entortiller la chaîne de levage directement autour de la charge.

NE PAS laisser la chaîne de levage entrer en contact avec des bords tranchants.

NE PAS laisser la charge ou l'élingue faire remonter abruptement le sac de chaîne.

NE PAS utiliser si la plaque signalétique ou l'étiquette d'avertissement ou de mise en garde a été enlevée ou est illisible.

NE PAS tenter d'utiliser de multiples palans **OZ500EC** pour une charge.

NE PAS utiliser le palan pendant que quelque chose touche au châssis du palan ou quand le châssis du palan a été attaché.

NE JAMAIS utiliser le **OZ500EC** au-delà de son cycle de service court, de son temps de chargement efficace ou de sa fréquence de démarrage.

NE JAMAIS suspendre une charge qui dépasse la capacité de charge.

NE JAMAIS faire fonctionner le palan si la chaîne de levage est torsadée ou enchevêtrée, fissurée ou endommagée, insérée incorrectement, étirée au-delà de la longueur spécifiée ou très usée.

NE JAMAIS laisser un électrode de soudage entrer en contact avec la chaîne de levage.

NE JAMAIS utiliser un palan dont le linguet de sécurité est brisé.

NE JAMAIS modifier le produit ou ses accessoires.

NE JAMAIS utiliser de pièces autres que celles que fournit OZ Lifting Products LLC©

NE JAMAIS couper la chaîne de charge ou l'allonger.

NE JAMAIS se tenir debout ou travailler sur une charge suspendue.

NE JAMAIS utiliser le palan quand la chaîne de levage est mise en paquet.

TOUJOURS couper l'alimentation quand vous effectuez de la maintenance, une inspection ou une réparation.

TOUJOURS mettre le **OZ500EC** à la terre. Ceci évite les chocs électriques.

TOUJOURS s'assurer que là où vous installez le palan est suffisamment robuste.

TOUJOURS rester complètement attentif quand vous effectuez un levage.

TOUJOURS déplacer le palan là où il est directement au-dessus de la charge avant de la lever.

TOUJOURS vérifier le fonctionnement des boutons-poussoirs avant de lever.

TOUJOURS vérifier le fonctionnement du frein avant de lever.



AVERTISSEMENT : Si vous ne lisez pas les avertissements de sécurité et que vous ne vous y conformez pas, il peut y avoir des situations dangereuses qui pourraient causer la mort, des blessures graves ou des dommages matériels.

Ventilation des pièces

OZ500EC

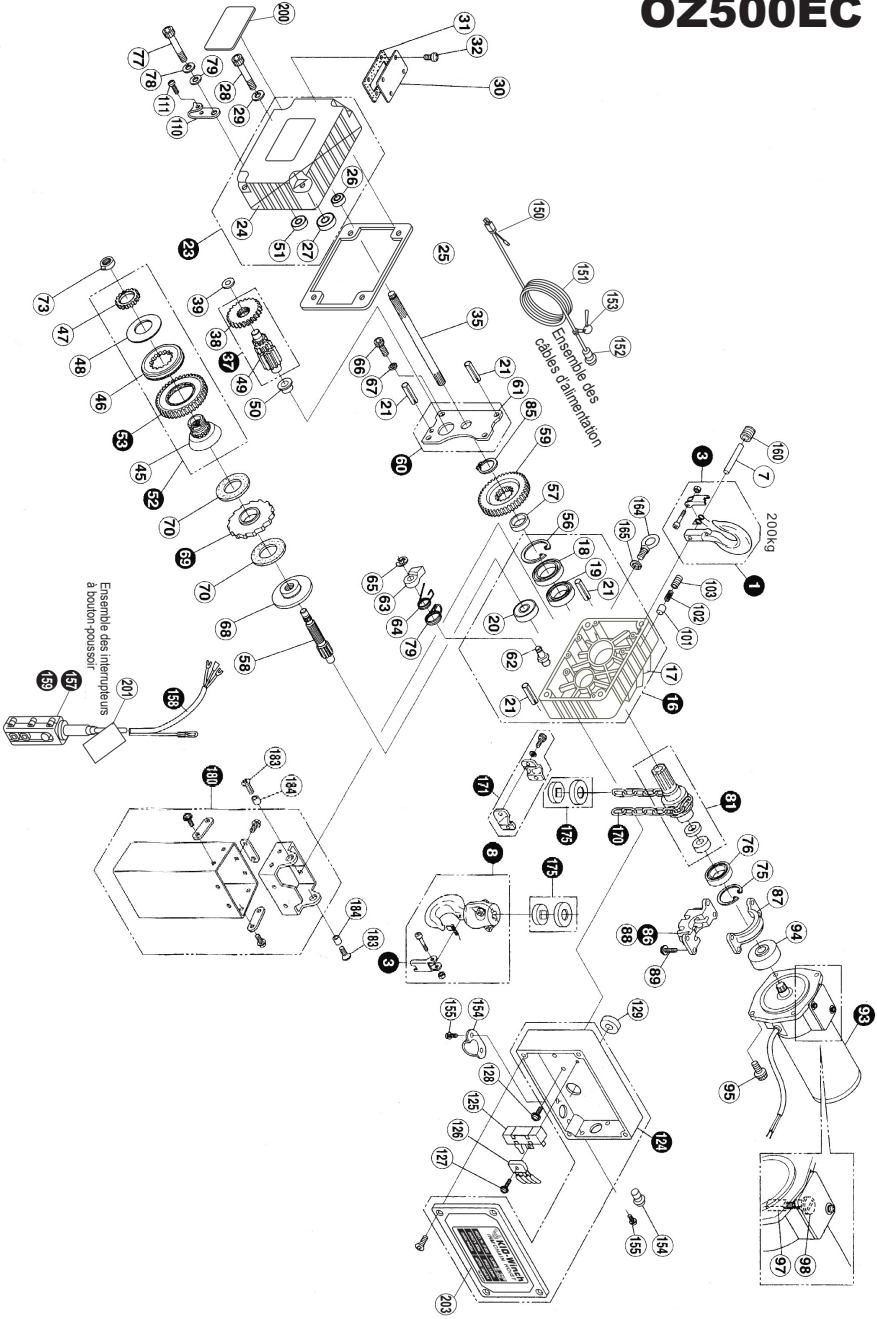

1	Assemblage du crochet supérieur	76	Roulement à billes
3	Assemblage du linguet de sécurité	77	Boulon avec trou hexagonal
7	Attache de crochet supérieur	78	Rondelle à ressort
8	Assemblage du crochet inférieur	79	Ressort de cliquet B
16	Ensemble de l'étui de châssis principal	81	Ensemble de la poulie de levage
17	Étui de châssis principal	85	Pince en C (pour l'arbre)
18	Roulement à billes	86	Ensemble du guide-chaîne
19	Joint d'huile	87	Guide-chaîne (côté supérieur)
20	Roulement à billes	88	Guide-chaîne (côté inférieur)
21	Attache à ressort	89	Boulon avec trou hexagonal et rondelle
23	Assemblage du carter d'engrenage	93	Ensemble du moteur monophasé
24	Carter d'engrenage	94	Joint d'arbre de moteur
25	Emballage de l'étui de châssis principal	95	Boulon avec trou hexagonal et rondelle
26	Roulement à billes	97	Balai en carbone
27	Roulement à billes	98	Couvercle de balai
28	Boulon avec trou hexagonal	101	Garniture pour frein de moteur
29	Rondelle à ressort	102	Ressort pour frein de moteur
30	Bouchon d'huile	103	Vis à douille hexagonale
31	Emballage du bouchon d'huile	110	Raccord de bride de suspension à bouton-poussoir
32	Vis à tête ronde avec trou transversal	111	Vis à tête ronde avec trou transversal
35	1er engrenage	124	Ensemble de l'étui d'équipement électrique
37	Assemblage des 2e et 3e engrenages	125	Résistance béton
38	2e engrenage	126	Rectificateur
39	Ressort de fixation	127	Vis à tête ronde avec trou transversal
45	Moyeu de disque B	128	Vis à tête ronde avec trou transversal
46	Moyeu de disque C	129	Passe-fil
47	Écrou d'ajustement	130	Harnais
48	Ressort de disque	131	Écrou hexagonal
49	3e engrenage	150	Ensemble des câbles d'alimentation
50	Roulement à billes	151	Câble d'alimentation
51	roulement à billes	152	Connecteur rapide d'alimentation (mâle)
52	Ensemble de l'embrayage à friction	153	Manille
53	Ensemble du 4e engrenage	154	Connecteur rapide de câble d'alimentation (femelle)
55	Pince en C (pour le trou)	155	Bouton hexagonal avec trou transversal
57	Collerette pour le sixième engrenage	157	Ensemble des interrupteurs à bouton-poussoir
58	5e engrenage	158	Ensemble des câbles à bouton-poussoir
59	6e engrenage	159	Interrupteur à bouton-poussoir
60	Ensemble de la plaque moyenne	160	Vis à douille hexagonale
61	Plaque moyenne	164	Boulon à œil
62	Attache de cliquet	165	Rondelle à ressort
63	Cliquet	170	Chaîne de levage
64	Ressort de cliquet	171	Ensemble du frein de chaîne
65	Bague en E	175	Ensemble du tampon
66	Boulon avec trou hexagonal	180	Ensemble du sac de chaîne
67	Rondelle à ressort	183	Vis à tête ronde avec trou transversal
68	Moyeu de disque A	184	Collerette
69	Ensemble de la roue à cliquet	200	Plaque d'identification
70	Garniture de frein	201	Étiquette d'avertissement
73	Rondelle de vérification	203	Étiquette de nom et de type
75	Pince en C (pour le trou)		

ES

MANUAL DEL OPERADOR



POLIPASTO DE CADENA ELÉCTRICO DE CLASE H3

**Con limitador
de carga**

**MODELO:
OZ500EC**

**Capacidad: 500 lbs.
Elevación: 20 pies
Velocidad: 12.5 PPM**



P.O. Box 845, Winona, MN 55987
Teléfono (800) 749-1064
(507) 474-6250
Apoyo técnico (507) 457-3346
Fax (507) 452-5217
sales@ozliftingproducts.com
www.ozliftingproducts.com



(OZ - Serie Electrica)



El **OZ500EC** es un polipasto de cadena eléctrico avanzado ultraligero. Con solo 18 libras, este polipasto compacto y potente es fácil de instalar y operar e incluye un estuche para fácil transportamiento. Con la capacidad de conectarse a una toma de corriente estándar de 110 VCA, el **OZ500EC** combina la comodidad con un diseño de primera línea.

Tabla de contenido

Pág. 4 Garantía
Pág. 5 Introducción / Especificaciones
Pág. 6 Instalación - Cableado
Pág. 7 Instalación - Polipasto de cadena
Pág. 8 Operación
Pág. 10 Mantenimiento / Inspección
Pág. 11 Advertencias
Pág. 12 Desglose de piezas

Warranty

OZ Lifting Products LLC® garantiza que este producto estará libre de defectos en materiales y mano de obra durante un año a partir de la fecha de envío.

Esta garantía no se aplica a productos que muestran signos de mal uso, sobrecarga, alteración, mantenimiento incorrecto o negligencia. El desgaste normal de las piezas móviles está excluido de la garantía. Las partes móviles se definen como discos de freno, cable metálico y otros componentes de desgaste sujetos a condiciones de uso. Esta garantía no cubre ningún costo relacionado con la eliminación de este producto, el tiempo perdido o cualquier otro daño / costo incidental o consecuente que resulte de los defectos reclamados.

Si este producto falla durante el primer año de funcionamiento debido a materiales o mano de obra defectuosos, será reparado o reemplazado a discreción de OZ Lifting Products LLC®. Cualquier producto sujeto a un reclamo de garantía debe devolverse, prepago, a un distribuidor autorizado de OZ Lifting Products LLC® junto con el comprobante de compra. Tras la reparación, el producto será devuelto al cliente de forma gratuita. Si no se encuentra ningún defecto, el cliente será responsable de los costos de envío de devolución. La garantía del producto será efectiva por el resto del período de garantía original (un año a partir de la fecha de envío).

OZ Lifting Products LLC® no se hace responsable de lo siguiente que surja del uso de este producto: lesiones a personas o bienes, muerte, daños incidentales, consecuentes o contingentes, ya sean negligentes o deliberados. Es responsabilidad exclusiva del propietario instalar y operar el producto de manera adecuada y segura.

Esta es la única garantía escrita de OZ Lifting Products LLC®. Esta garantía reemplaza a todas las demás garantías implícitas por ley, como la comerciabilidad y la aptitud. La venta de productos de OZ Lifting Products LLC® bajo cualquier otra garantía, expresa o implícita, no está autorizada.

NOTA: OZ Lifting Products LLC® tiene el derecho de alterar el diseño o suspender la producción de cualquier producto sin previo aviso.

For more information please contact:



P.O. Box 845, Winona, MN 55987

Teléfono (800) 749-1064

(507) 474-6250

Apoyo técnico (507) 457-3346

Fax (507) 452-5217

sales@ozliftingproducts.com

www.ozliftingproducts.com

Introducción

Gracias por comprar su OZ Lifting Products LLC® **OZ500EC**. Este manual contiene instrucciones generales relacionadas con la instalación, operación y mantenimiento normal del producto descrito aquí solamente. Este manual no está destinado a proporcionar instrucciones sobre el uso de ningún otro componente. Es responsabilidad del usuario asegurarse de que todos los componentes sean adecuados para su uso y se usen correctamente. No debe esperarse que la información proporcionada prepare al usuario para todas las circunstancias posibles.

Este producto no debe ser instalado, operado o mantenido por ninguna persona que no haya leído todo el contenido de este manual. No leer y cumplir con estas instrucciones, advertencias o limitaciones señaladas puede provocar lesiones corporales, la muerte o daños a la propiedad. Póngase en contacto con el distribuidor para obtener más explicaciones si la información no se comprende completamente.

Es responsabilidad del propietario / usuario instalar, probar, mantener y operar estos productos de acuerdo con las regulaciones de OSHA, otras regulaciones federales, estatales y locales.

Especificaciones

Modelo	OZ500EC
Voltaje	115 / 1 /60
Capacidad	500 lbs.
Velocidad	12.5 PPM
Motor	.25 HP
Motor KW	180W/4A
Cadena	4mm X6M
Ciclo de trabajo	15 min.
Control colgante	15'
Cable de alimentación	15'
Elevación	20' *Longitudes personalizadas disponibles
Peso neto	18 lbs.

Dimensiones	
A	5"
B	15"
C	9.5"
D	11"
E	0.6"
F	2.5"
G	0.75"

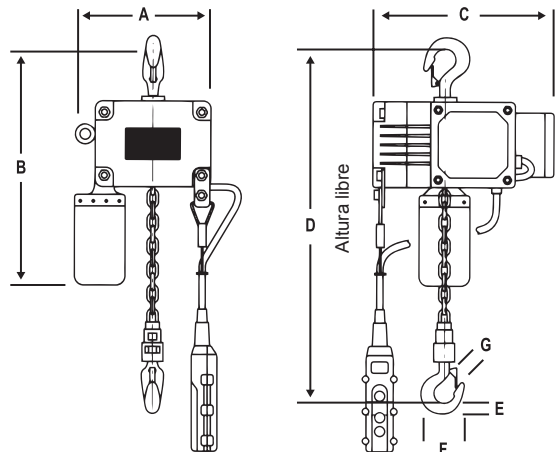

Instalación

Chequee por daños ocurridos durante el envío. No instale ni use un producto dañado. Asegúrese de mantener registros de la información del producto y comuníquese con su distribuidor OZ Lifting Products LLC® por cualquier problema que surja. Lea y cumpla con todas las instrucciones y advertencias suministradas o adjuntas al producto, según corresponda.

Cableado Eléctrico

Siga todas las normas de ingeniería eléctrica y cableado interior. Se recomienda el uso de un electricista profesional calificado para completar esta parte de la instalación.

NOTA: Antes de conectar el polipasto a la corriente eléctrica, confirme que el voltaje de la fuente de alimentación coincida con el voltaje de alimentación aplicable para el producto.

Cuando usas:

- Una fuente de alimentación monofásica de 110 V: instale un enchufe con un pin de tierra o cable en el cable de alimentación.
- Una fuente de alimentación de 220 V: consulte a un electricista profesional calificado.
- Una fuente de energía monofásica de un generador accionado por un motor: confirme que tenga una salida nominal de al menos 1 kVA. Asegúrese de conectar un cable a tierra.

Esquema Eléctrico

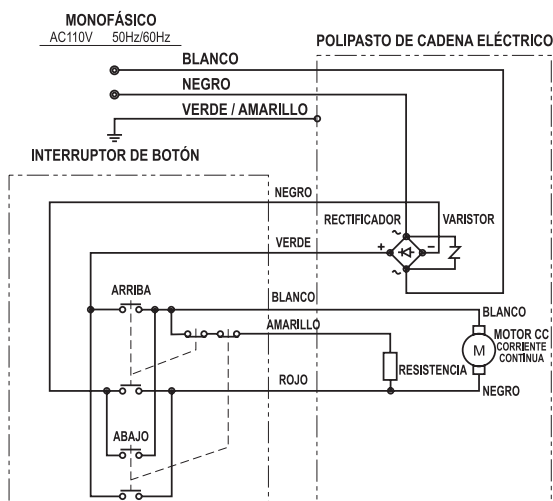

Configuración del cable de alimentación

Al seleccionar un cable de alimentación para usar con el **OZ500EC**, no use un cable de alimentación excesivamente delgado o una fuente de alimentación que genere voltaje reducido. Esto puede hacer que el polipasto falle o que el cable se sobrecaliente.

Cuando use un cable de extensión, siga las pautas a continuación:

El cable 14AWG puede usarse hasta una longitud de 165 pies

El cable 16AWG puede usarse hasta una longitud de 100 pies

Si la resistencia del cable entre la fuente de alimentación y el **OZ500EC** y también la de otros equipos de suministro de electricidad es grande, el voltaje suministrado al polipasto caerá notablemente. Como resultado, el **OZ500EC** puede no funcionar normalmente o el cable de alimentación puede sobrecalentarse o quemarse.

Polipasto de cadena

Asegúrese de observar lo siguiente antes de la instalación:

- Instale solo en un lugar donde no haya peligro de que el **OZ500EC** se caiga.
- Suspenda el polipasto de manera que se balancee libremente. De lo contrario, podría provocar daños y / o lesiones.
- Nunca opere el **OZ500EC** cuando el cuerpo de la unidad no esté suspendido o cuando esté inclinado en un grado excesivo.
- Retire la banda de vinilo y la etiqueta de precaución antes de operar el polipasto de cadena. De lo contrario, podría provocar daños.
- Confirme que la cadena de carga haya pasado correctamente por el interior del cuerpo de la unidad.
- Confirme que la superficie inferior del cuerpo de la unidad esté separada por al menos 12 pulgadas del suelo para asegurarse de que la cadena de carga pueda entrar y salir de la unidad suavemente.
- Chequee el pestillo de seguridad y asegúrese de que no esté roto.

Usando el polipasto de cadena como un tipo de suspensión de gancho

1. El punto de fijación al que se conectará el gancho superior del **OZ500EC** debe tener la resistencia suficiente para permitirle soportar una carga de al menos 5 veces la carga nominal.

2. La forma de la sección transversal del accesorio de gancho debe estar adecuadamente redondeada y sin ángulos agudos. Además, aplique grasa u otro lubricante a los ases de contacto del gancho y el anillo.

3. Una vez completada la instalación del **OZ500EC**, asegúrese de que el pestillo de seguridad del gancho superior esté completamente cerrado.

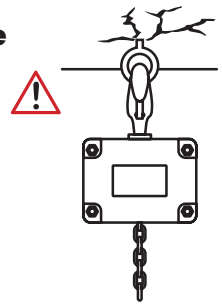

NOTA: Si el punto de fijación del gancho tiene una resistencia insuficiente o está desgastado, es probable que se rompa, provocando la caída de la carga suspendida y el polipasto de cadena.

Instalando la bolsa de cadena

La bolsa de cadena debe instalarse antes de usar el **OZ500EC**. La instalación incorrecta puede provocar daños o lesiones. Asegúrese de que la bolsa de la cadena coincida con la longitud de la cadena de carga y no inserte toda la cadena de carga en la bolsa a la vez.

1. Para instalar la bolsa de la cadena, primero haga funcionar el polipasto de modo que haya aproximadamente 6 pulgadas de cadena, que se extiendan desde el polipasto en el lado sin carga del polipasto. Esto ayudará a alinear la bolsa en la posición correcta.

2. Instale y asegure los dos pernos de montaje en la parte superior de la bolsa. Realice una operación de elevación para que la cadena del lado sin carga entre en la bolsa de la cadena.

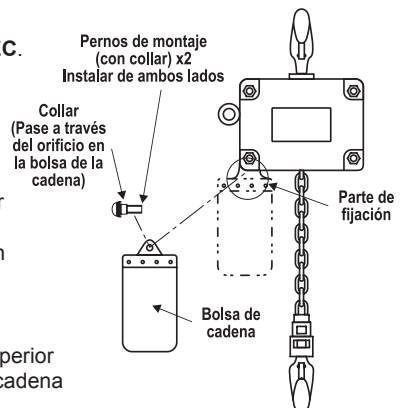

NOTA: Cuando utilice el polipasto de cadena en un lugar muy polvoriento, en un lugar donde es probable que entren materias extrañas en la bolsa, o cuando la cadena esté oxidada, la cadena a veces puede derramarse. Mantenga la bolsa y la cadena limpias y siempre mantenga la cadena engrasada.

Operación



ADVERTENCIA: Los operadores de OZ500EC deben leer y comprender completamente este manual y todas las advertencias en el polipasto antes de su uso. Si este manual no se lee y se sigue por completo, pueden producirse lesiones.

Todas las personas **DEBEN:** Capacitarse en el funcionamiento adecuado y en el manejo de posibles fallos de funcionamiento del equipo de elevación. Abstenerse del uso de alcohol, medicamentos o drogas durante la operación. Evite la operación mientras está cansado o distraído. Evite la operación si tienen antecedentes de convulsiones u otros problemas médicos que pueden interferir con la operación.

NOTA: Antes de la operación, asegúrese de que el polipasto funcione correctamente y que los registros de mantenimiento estén actualizados.

Alzando la carga

Para evitar daños y lesiones, es vital que se sigan las siguientes precauciones al realizar operaciones de elevación:

- Nunca suspenda una carga que exceda la capacidad nominal.
- No suspenda el polipasto de una máquina de elevación de mayor capacidad para bajar una carga.
- No suba ni baje la carga en ángulo.

Prevención de traslado excesivo

Este polipasto está equipado con un sistema de límite de elevación y protección contra sobrecarga. Cuando el tope final de la cadena de carga entra en contacto con el cuerpo del polipasto, este sistema se deslizará, evitando que se apliquen cargas dañinas a la cadena. Este sistema también evitará que se levanten cargas que excedan la capacidad del polipasto.

No continúe intentando mover la carga una vez que el tope final de la cadena ha contactado con el polipasto y el sistema de sobrecarrera se ha activado. La operación continua en esta condición provocará un desgaste prematuro del sistema de límite de elevación / sobrecarga. Este sistema solo debe probarse durante la inspección. No agregue ni modifique los topes finales de la cadena.

Complete los siguientes pasos antes de elevar la carga a un grado significativo:

1. Mueva el polipasto a un punto inmediatamente superior a la carga.
2. Levante la carga ligeramente.
3. Cuando la cadena de carga del polipasto esté tensa, verifique por:

- Conexión de carga adecuada
- Equilibrio de carga adecuado
- Función de frenado adecuada

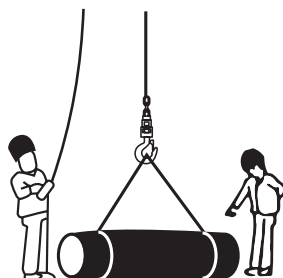

Utilice el **OZ500EC** solo cuando esté suspendido de forma natural. El cuerpo del polipasto de cadena está diseñado para ser suspendido de un gancho o un trole. Se balancea muy ligeramente junto con la rotación de la polea de carga poligonal. Esto transmite la fuerza de accionamiento a la cadena de carga.

Impedir este balanceo natural podría causar lesiones o daños. Si mientras baja la carga comienza a balancearse, detenga el polipasto hasta que baje.

NOTA: El motor y el cuerpo del **OZ500EC** pueden estar calientes tanto durante como después de su uso.

Operando los interruptores de botón

1. Antes de usar el **OZ500EC**, verifique que los botones funcionen suavemente.

2. Presione el botón firmemente hasta que sienta una respuesta.

NOTA: No opere el polipasto si se mueve en la dirección inversa a la indicada en el interruptor de botón.

3. Empuje el botón firmemente a la posición donde se siente una respuesta y luego suéltelo rápidamente. No opere el polipasto con el botón pulsador presionado a medias.

4. Después de operar, regrese la caja del interruptor de botón a la posición donde cuelga naturalmente del polipasto antes de soltarla. Esto es para evitar daños imprevistos o un mal funcionamiento.

5. Si necesita invertir la operación, primero deje que la carga suspendida se detenga y luego continúe. La inversión brusca puede afectar la vida útil del polipasto.

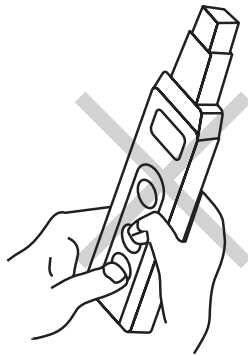

Mantenga limpias las proximidades de los botones para evitar la acumulación de polvo y arena. Si la unidad del interruptor de botón está agrietada, dañada o extremadamente sucia, comuníquese con su distribuidor OZ Lifting Products LLC® para obtener un reemplazo.

Si la carcasa de plástico reforzado de la unidad del interruptor de botón se expone a una temperatura alta, es probable que se deforme.

Mantenimiento, limpieza y almacenaje

Asegúrese de que el área de trabajo esté libre de escombros, podredumbre, óxido, descomposición, grietas, sustancias explosivas y materiales peligrosos. Se requiere un área de trabajo estable para su uso. La suciedad, los corrosivos y los contaminantes deben limpiarse con agua según sea necesario. Se puede usar jabón suave si es necesario, aunque es obligatorio enjuagar y secar completamente. Lubrique ligeramente todas las piezas móviles después de la limpieza. Nunca limpie el polipasto con sustancias corrosivas. Siempre guarde su polipasto donde no esté sujeto a calor, luz, humedad excesiva, productos químicos u otros elementos. Si es necesario usar el producto en condiciones calientes (40+ C), frías (-10 C) o muy húmedas (90% +), comuníquese con su distribuidor local de OZ. Cuando sea necesario usar el producto al aire libre, asegúrese de proporcionar una cubierta para proteger el cuerpo de la unidad del viento, la lluvia o la nieve.

Inspección

Para mantener la operación de calidad del producto, cada operador debe seguir un cronograma de inspección regular. Los operadores deben inspeccionar el polipasto antes de cada uso. Cada polipasto debe pasar una inspección por una persona calificada cada seis meses para permanecer en servicio. Inspeccione por desgaste, daños, cortes, grietas, corrosión, daños por impacto, hoyos, rebabas, superficies rugosas, bordes afilados, óxido, acumulación de pintura, calentamiento excesivo, alteración y etiquetas faltantes o ilegibles. Durante cualquier inspección, compruebe también que el polipasto funciona sin problemas y que la carga se mantiene segura. Si se observa algún problema, el polipasto debe dejarse fuera de servicio hasta que pueda repararse. Use solo OZ Lifting Products LLC® para piezas de repuesto. El polipasto debe llevarse anualmente a un centro de reparación autorizado para su inspección profesional.

Asegúrese de que el mantenimiento, la inspección o la reparación sean realizados únicamente por personas que posean conocimientos especializados designados por el contratista.

Al realizar tareas de mantenimiento e inspección o reparación del **OZ500EC**, asegúrese de que no suspende una carga.

Si el polipasto no funciona correctamente durante el mantenimiento y la inspección, retírelo del servicio hasta que pueda repararse.

Antes de realizar tareas de mantenimiento e inspección o reparación, asegúrese de seguir todos los procedimientos de bloqueo / etiquetado correspondientes. Asegúrese de que el polipasto no esté energizado o bajo ningún tipo de carga antes de comenzar cualquier tipo de servicio o mantenimiento.

Advertencias

- NO** use este polipasto como acensor.
 - NO** levante personas o cargas sobre personas.
 - NO** deje una carga desatendida.
 - NO** opere el bloque de cadena de manera que la carga o el bloque de gancho se balanceen.
 - NO** opere continuamente los mecanismos de deslizamiento de límite superior e inferior para detener el polipasto.
 - NO** tire de una carga en ángulo.
 - NO** intente invertir una carga suspendida.
 - NO** opere el polipasto si está dañado o si genera ruidos o vibraciones anormales.
 - NO** realice soldaduras eléctricas en una carga suspendida.
 - NO** conecte el terminal de tierra de una máquina de soldar a la cadena de carga.
 - NO** use el polipasto a un voltaje diferente al que está clasificado.
 - NO** conecte la carga suspendida a otra estructura o a un cable eléctrico.
 - NO** conecte el cable de la unidad del interruptor de botón a otro objeto, ni tire del cable con una fuerza grande.
 - NO** permita que el polipasto choque con ningún tope final o estructura presente.
 - NO** enrolle la cadena de carga directamente alrededor de la carga.
 - NO** permita que la cadena de carga toque bordes afilados.
 - NO** permita que la bolsa o la eslinga empuje la bolsa de la cadena.
 - NO** lo use si la placa o etiqueta de advertencia o precaución se ha quitado o es ilegible.
 - NO** intente utilizar múltiples polipastos **OZ500EC** para una carga.
 - NO** use el polipasto mientras algo toca el cuerpo del polipasto, o cuando el cuerpo del polipasto ha sido reparado.
- NUNCA** use el **OZ500EC** por encima de su clasificación de corto plazo, eficiencia de tiempo de carga y frecuencia de arranque.
- NUNCA** suspenda una carga que exceda la carga nominal.
- NUNCA** opere el polipasto si la cadena de carga está retorcida o enredada, agrietada o dañada, no está correctamente enganchada, se estira más allá de la longitud especificada o está muy desgastada.
- NUNCA** ponga un electrodo de soldadura en contacto con la cadena de carga.
- NUNCA** use el polipasto si el pestillo de seguridad está roto.
- NUNCA** modifique el producto o sus accesorios.
- NUNCA** use partes que no sean las proporcionadas por OZ Lifting Products LLC ©
- NUNCA** corte la cadena de carga ni extienda su longitud.
- NUNCA** se pare ni trabaje con una carga suspendida.
- NUNCA** use el polipasto cuando la cadena de carga esté agrupada.
- SIEMPRE** apague la alimentación antes de realizar tareas de mantenimiento e inspección o reparación.
- SIEMPRE** conecte a tierra el **OZ500EC**. Esto es necesario para evitar la posibilidad de descarga eléctrica.
- SIEMPRE** asegúrese de que la ubicación de instalación tenga la resistencia adecuada.
- SIEMPRE** preste total atención al funcionamiento de la carga.
- SIEMPRE** mueva el polipasto a una posición que esté directamente sobre la carga antes de la operación.
- SIEMPRE** verifique el funcionamiento de los botones antes de izar.
- SIEMPRE** verifique la operación del freno antes de la operación



ADVERTENCIA: No leer y cumplir con estas advertencias de seguridad puede provocar una situación peligrosa que podría provocar la muerte, lesiones graves o daños a la propiedad.

Desglose de piezas

OZ500EC

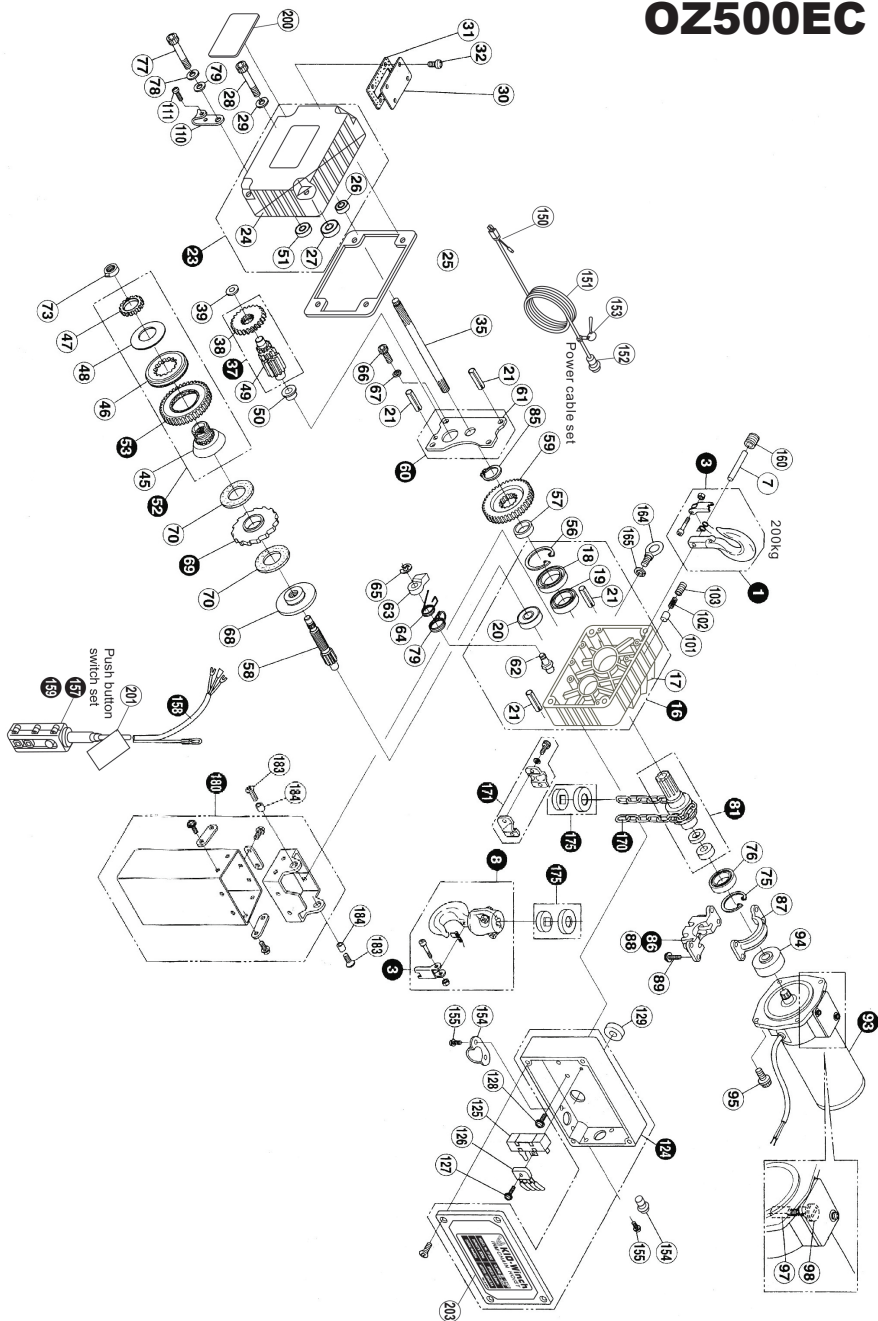

1	Conjunto de gancho superior	76	Rodamiento de bolas
3	Conjunto de cierre de seguridad	77	Perno con hex. agujero
7	Pasador de gancho superior	78	Arandela de resorte
8	Conjunto de gancho inferior	79	Trinquete resorte B
16	Conjunto de estuche del cuerpo principal	81	Juego de roldanas de carga
17	Caja del cuerpo principal	85	C-clip (para eje)
18	Rodamiento de bolas	86	Juego de guías de cadena
19	Sello de aceite	87	Guía de cadena (lado superior)
20	Rodamiento de bolas	88	Guía de cadena (lado inferior)
21	Pasador de resorte	89	Perno con hex. agujero y arandela
23	Caja de engranajes	93	Conjunto de motor monofásico
24	Caja de engranajes	94	Junta del eje del motor
25	Empaque de la caja del cuerpo principal	95	Perno con hex. agujero y arandela
26	Rodamiento de bolas	97	Escobillas de carbón
27	Rodamiento de bolas	98	Tapa del cepillo
28	Perno con agujero hex	101	Forro para freno motor
29	Arandela de resorte	102	Resorte para freno motor
30	Tapa de aceite	103	Tornillo hexagonal
31	Embalaje de tapón de aceite	110	Accesorio para colgar con pulsador
32	Tornillo de cabeza redonda con agujero transversal	111	Tornillo de cabeza redonda con orificio transversal
35	Engranage 1	124	Juego de maletas para equipos eléctricos
37	Juego de engranajes 2 y 3	125	Resistencia de cemento
38	Engranage 2	126	Rectificador
39	Simring	127	Tornillo de cabeza redonda con orificio transversal
45	Disco centro B	128	Tornillo de cabeza redonda con orificio transversal
46	Disco centro C	129	Arandela
47	Tuerca de ajuste	130	Arnés
48	Arandela de resorte	131	Tuerca hex
49	Engranage 3	150	Juego de cables de alimentación
50	Rodamiento de bolas	151	Cable de alimentación
51	Rodamiento de bolas	152	Conector rápido de alimentación (macho)
52	Juego de embrague de fricción	153	Grillete
53	Juego de engranajes 4	154	Conector del cable de alimentación conector rápido (hembra)
55	C-clip (para agujero)	155	Perno hex con agujero cruzado
57	Collar para Engranage 6	157	Juego de interruptores de pulsador
58	Engranage 5	158	Juego de cables con pulsador
59	Engranage 6	159	Interruptor de botón
60	Juego de platos intermedios	160	Tornillo hexagonal
61	Placa central	164	Cáncamo
62	Pasador de trinquete	165	Arandela de resorte
63	Trinquete	170	Cadena de carga
64	Resorte de trinquete	171	Conjunto de tope de cadena
65	Anillo E	175	Juego de amortiguador
66	Perno con agujero hex	180	Juego de bolso de cadena
67	Arandela de resorte	183	Tornillo de cabeza redonda con orificio transversal
68	Disco centro A	184	Collar
69	Juego de ruedas de trinquete	200	Placa de identificación
70	Forro de freno	201	Etiqueta de advertencia
73	Arandela de chequeo	203	Etiqueta de nombre
75	C-clip (para agujero)		



P.O. Box 845, Winona, MN 55987
Phone (800) 749-1064
(507) 474-6250
Tech Support (507) 457-3346
Fax (507) 452-5217
sales@ozliftingproducts.com
www.ozliftingproducts.com