

WBU 2 E ST

Besonders hochwertiger WC-Bürstenhalter, beständig gegenüber chloridhaltigen Reinigern
Art.-Nr. 1336600

WBU 2

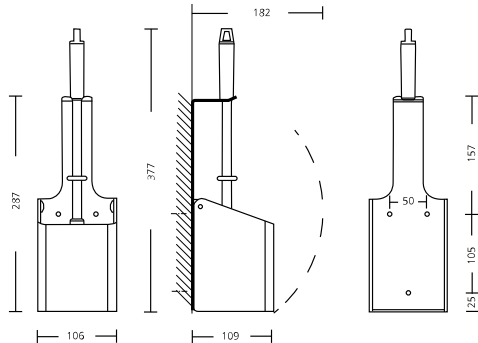

Maße in mm - Dimensions in mm



Referenzen

Flughäfen, Bahnhöfe, Schulen, Kindergärten, Hotels, Gastronomie, Großküchen, Lebensmittelverarbeitung, Justizvollzugsanstalten, Messen, Kongresszentren, Einkaufszentren, Fitness- und Sportzentren, Industrie, Labore, Verwaltungen

Einsatzbeispiele

Toiletten

Technische Daten

Gehäuse:	Edelstahl 1.4404 (AISI 316L), geschliffen mit Anti-Fingerprint-Beschichtung (Steel Touch)
Montage:	Wandmontage mit 3 Schrauben und Dübeln
Garantie:	5 Jahre
Nettogewicht:	1,043 kg
Abmessungen (B x H x T) in mm:	106x377x109