

ZAPTEC Pro

BRUKERMANUAL

USER MANUAL

ANVÄNDARMANUAL



ZAPTEC

Gratulerer med ditt kjøp av ZAPTEC Pro!

Et unikt norsk ladesystem. Systemet virker på alle strømnett, med alle typer ladbare biler.*

ZAPTEC Pro lar deg lade ditt kjøretøy på en trygg, enkel og effektiv måte. Ladestasjonen deler den tilgjengelige ladestrømmen mellom flere ladestasjoner.

Bruk din ZAPTEC Pro med ladebrikke eller gjennom vår ZAPTEC-app for å godkjenne brukere i installasjonen. Dette gir deg en oversikt over din ladehistorikk i vår skytjeneste (ZAPTEC Portal).

Når du kjøper ZAPTEC Pro har du kjøpt en ladestasjon som regelmessig får programvareoppdateringer fra skytjenesten vår slik at din lader alltid er oppdatert.

** Forutsatt at kjøretøyet støtter det aktuelle type strømnett.*

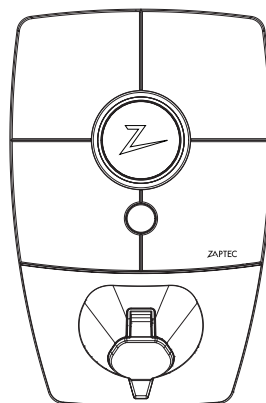

NO



Denne brukermanualen er bare for brukere av ladestasjonen. For informasjon om hvordan du konfigurerer og setter opp laderen, se vår installasjonsmanual. Den nyeste versjonen av denne installasjonsmanualen finner du på zaptec.com/support.

Versjonsnummer for denne brukermanualen finnes på siste side.

Innholdsfortegnelse

Sikkerhetsinstruksjoner	5
Tekniske spesifikasjoner	6
ZAPTEC Pro	8
Statusindikatorer på ladestasjonen	8
Kabeltype for ZAPTEC Pro	9
Hvordan starte lading	9
Hvordan starte lading med autentisering	9
Hvordan avslutte lading	10
Koble ladebrikke til din bruker	10
Slik overvåker du ladestasjonen (ZAPTEC Portal)	10
Legge til brukere på installasjonen	10
Lås ladekabelen til ladestasjonene	11
Still lysstyrke for statusindikator	11
Les av feilkoder	11
Feilsøking	12
Kontroller sikringer inne i ladestasjonen	14
Oppbevaring og vedlikehold	14
Garanti	15
Støtte og reparasjon	15



ADVARSEL!

Før dette produktet skal tas i bruk eller vedlikeholdes, er det viktig å lese de nedenstående sikkerhetsanvisningene. Hvis ikke alle de omtalte anvisningene og prosedyrene følges og iverksettes, vil garantiene bli ugyldige, og Zaptec Charger AS vil bli fritatt for alle erstatningskrav.

- ! Les disse instruksjonene nøye og undersøk utstyret for å gjøre deg kjent med produktet før bruk.
- ! Dette utstyret må kun installeres, repareres og vedlikeholdes av kvalifisert personell. (NEK400)
- ! Alle gjeldende lokale, regionale og nasjonale forskrifter må respekteres når du installerer, reparerer og vedlikeholder dette utstyret.
- ! Ikke bruk et skadet produkt. Se avsnittet *Støtte og Reparasjon* for informasjon.
- ! Ikke bruk skjøteledning på ladekabelen.
- ! Ikke rør kontaktene eller før fremmedlegemer inn i dem.
- ! Det må ikke føres inn målepinner, ledninger eller annet i hurtigkobling på ladestasjonen. Kontakt din elektriker for testing.

Tekniske spesifikasjoner

ZAPTEC Pro er en vekselstrøms vegg- eller søylemontert ladestasjon i henhold til IEC 61851-1, EVSE mode 3.

Mål og vekt

H: 392 mm. B: 258 mm, D: 112 mm
Vekt: ca. 5 kg (inkludert bakplate)

Installasjonskurs

Max 63A forankoblet sikring på installasjonskurs for ladestasjonene.

Koblingsboks

Kabeltverrsnitt 2,5-10 mm²
Kabel diameter 10-20mm²

Installasjonsnett, Spenninger

TN, IT og TT
230VAC ±10%
400VAC ±10%

Maks strøm og ladeeffekt

7,36kW* ved 32A 1-fase
22kW* ved 3-fase 32A (Gjelder kun TN nett)
5W ved standby

Sikringer

Innebygget 3 x 40A sikringer type C

Ladekontakt



EC 62196-2 Type 2 Female med integrert selvlukkende lokk

Jordfeilvern

Innebygd RCD type B
Kalibrering og selvtest utføres før starten av hver ladesyklus. RCD resettes automatisk ved å koble fra ladekontakten.

eMeter

MID klasse A godkjent integrert eMeter.

Tyveribeskyttelse

Frontdekselet til ZAPTEC Pro kan kun åpnes

med et spesielt verktøy. Ladekabelen kan låses permanent med ladestasjonen.

Fasebalansering

I et system med andre ZAPTEC Pro vil ladestasjonen kunne styres til å velge fase eller starte 3-fase lading.

Lastbalansering

Sammen med andre ZAPTEC Pro vil tilgjengelig strøm i installasjonen fordeles mellom enhetene automatisk.

Kommunikasjonsgrensesnitt og Skykobling/nettverk

4G LTE-M1 (abonnement påkrevd)
Wifi 2.4 GHz, IEEE 802.11 b/g/n (kanal 1-11)
Powerline (PLC) – HomePlug Green PHY®, 10 Mbit/s

Identifikasjon og konfigurasjon

Bluetooth Low Energy (BLE 4.1)
RFID/NFC leser - Mifare Classic, Type A
PLC til bil grensesnitt for framtidige tjenester som definert av ISO 15118

Standarder og godkjenninger

CE samsvar i henhold til Radio Equipment Directive 2014/53/EU og ROHS directive 2011/65/EU, og samsvar med IEC 61851-1 (TUV SÜD) og IEC 61851-22

Temperaturområde

-30°C til +50°C

Beskyttelsesgrad

IP54, innendørs og utendørs bruk
IK10 støtbeskyttelse
UL94 5VB brannklasse
UV bestandig

Elektrisk beskyttelse

Beskyttelsesklasse II (4kV AC og 6kV impuls, isolasjon)

Tekniske spesifikasjoner

Overspenningskategori III (4kV)

Integrasjonstjenester

Tredjeparts integreringsalternativer
(API, Webhooks)

OCPP 1.6-J

Meldingsabonnering

**32A er tilgjengelig, men kan begrenses av tilstanden til bilens batteri og eventuelle temperaturøkninger i ladestasjonen.*

NO

ZAPTEC Pro

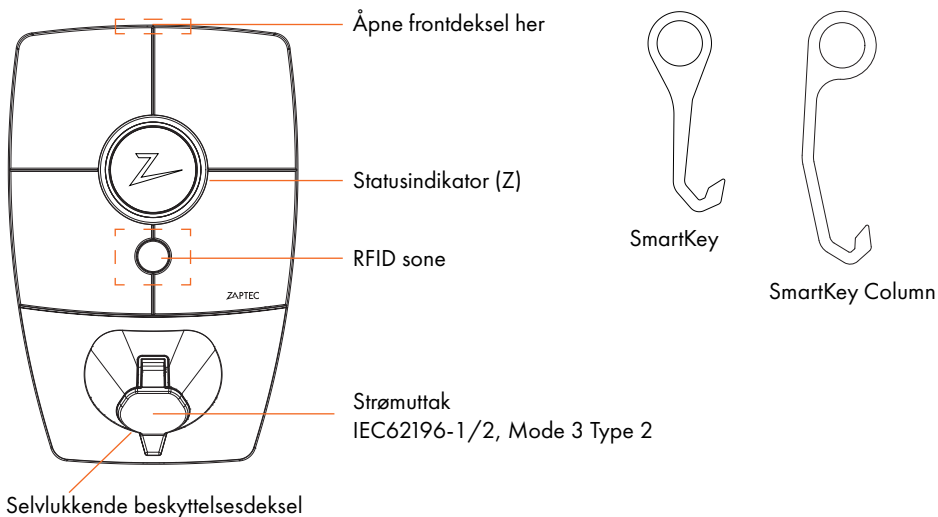

Statusindikatorer på ladestasjonen

Ladestasjonens status vises i statusindikatoren (Z), med disse forskjellige fargene:

Farge	Kontinuerlig	Blinkende
GRØNN	Klar Lading Ferdig	Autentisering OK
BLÅ	Koblet til et kjøretøy og klar til å lade	Lader
RØD	Feil (se avsnittet Feilsøking for flere detaljer)	Autentisering mislyktes (se avsnittet Feilsøking for flere detaljer)
GUL		Systemet starter opp Venter på autentisering Venter på ZAPTEC Portal Kjøretøy lagt til kø
LILLA		Firmware oppdateres

Kabel



ZAPTEC Pro trenger en Type 2 ladekontakt for at du skal kunne lade.

NO

Hvordan starte lading

1. Sjekk at statusindikatoren (Z) lyser grønt.
2. Fjern beskyttelsesdekslet for tilgang til strømuttaket.
3. Sett ladekontakten i strømuttaket til ZAPTEC Pro.
4. Sett ladekontakten i ditt kjøretøy.
5. Statusindikatoren blinker blått når ladingen har startet.



Ladestrøm kan variere avhengig av kapasiteten til installasjonen og antall aktive ladestasjoner.

Hvordan starte lading med autentisering

Lading med autentisering krever at du har registrert en bruker i ZAPTEC Portal og at brukeren din har fått tilgang (i ZAPTEC Portal) til ladestasjonen/anlegget fra installasjonseier. Ladebrikken er knyttet til din bruker.

For oppsett se avsnittet *Koble Ladebrikke til din bruker*. Anbefalt autentiseringsmetode er ladebrikke.

Starte lading med autentisering RFID-tag/ladekort:

1. Følg trinn 1-4 i *Hvordan starte lading*.
5. Statusindikatoren (Z) blinker nå gult, for å indikere at den venter på autentisering.
6. Hold ladebrikke inntil RFID-sone, se illustrasjon i avsnittet *ZAPTEC Pro*.
7. Statusindikatoren blinker grønt når autentiseringen er godkjent.
8. Statusindikatoren blinker blått når ladingen har startet.

Blinkende rød lys i statusindikator, se avsnitt for Feilsøking.

Starte lading med autentisering for automatisk betalingsløsning/operatør

1. Bruker må være opprettet/aktivert for gjeldende Betalingsløsning/operatør.
2. Følg anvisningen fra gjeldende Betalingsløsning/operatør for autentisering og start av lading.

Hvordan avslutte lading

1. For å avbryte ladeprosessen: Stopp ladingen som anbefalt i bilens brukerhåndbok.
2. Koble ladekontakten fra kjøretøyet.
3. Koble ladekontakten fra ladestasjonen.
4. Sett beskyttelsesdekslet over ladestikket for å begrense eksponeringen for støv og regn.

Koble ladebrikke til din bruker

ZAPTEC Pro støtter de vanligste ladebrikker (Mifare Classic). Ved visuelt lesbar kode kan denne legges inn i ZAPTEC Portal eller ved å scanne ladebrikken med ladestasjonen som beskrevet nedenfor. Brukerprofilen din må ha tilgang til installasjonen du ønsker å bruke, dette må gjøres av admin/installasjonseier i ZAPTEC Portal.

1. Last ned ZAPTEC-appen fra App Store/Google Play.
2. Registrer deg som bruker og logg inn i ZAPTEC-appen.
3. Gå til meny, brukerprofil og legg til nytt ladekort, følg instruksjonene fra ZAPTEC-appen.

Slik overvåker du ladestasjonen (ZAPTEC Portal)

I ZAPTEC Portal kan du logge inn for å se alle dine ladesesjoner og alle ladestasjoner du er registrert for å bruke. Hvis du er eier av en installasjon, kan du overvåke all bruk, og du kan bruke denne informasjonen til å dele strømkostnaden rettferdig. Installatøren eller eieren av installasjonen må legge til deg som bruker av installasjonen for at du skal kunne se informasjonen.

Logg inn eller registrer deg som ny bruker på <https://portal.zaptec.com>

Legge til brukere på installasjonen

Installasjonseier kan legge til brukere av anlegget ved å gå inn på "tilgang". Her kan nye brukere legges til, inviteres og fjerne brukere av anlegget. Dette forutsetter at autentisering (brukerkontroll) er aktivert på installasjonen.

Lås ladekabelen til ladestasjonen

Ladekabelen kan låses permanent til ladestasjonen, aktiveres gjennom ZAPTEC-appen.

1. Logg inn på ZAPTEC-appen (lastes ned fra App Store/Google Play).
2. Gå til innstillinger og velg ønsket ladestasjon.
3. Skriv inn PIN kode for gjeldende ladestasjon og aktiver Lås kabel for denne ladestasjonen.

Denne funksjonen er for tiden bare tilgjengelig i Android-versjonen av ZAPTEC-appen.

Still lysstyrke for statusindikator

- Logg inn på ZAPTEC-appen.
- Klikk på tannhjulet oppe i høyre hjørne på forsiden av appen
- Velg ladestasjonen du vil endre innstillinger på
- Skriv inn PIN-koden til ladestasjonen
- Lysstyrken kan justeres ved å skyve på knappen under «Lysstyrke for statusindikator»

Les av feilkoder

- Logg inn på ZAPTEC-app.
- Klikk på tannhjulet oppe i høyre hjørne på forsiden av appen
- Velg ladestasjonen du vil lese ut feilkode fra
- Når appen har koblet til ladestasjonen vil et rødt felt vises hvis laderen har aktive feilkoder. Trykk på dette feltet for å vise detaljer om de aktive feilkodene.

Feilsøking

Varsler/feilmeldinger vises i ZAPTEC Portal /ZAPTEC App.

Problem	Løsning
Kan ikke logge på ZAPTEC Portal	Gjenopprett passord ved å klikke «Glemt Passord»
Kan ikke lage installasjon i ZAPTEC Portal	Kontakt ZAPTEC Support for å få tilgang til å opprette installasjoner.
Ladestasjon er ikke på nett, 4G-installasjon	<ul style="list-style-type: none">• Tilsø at ladestasjon ikke blir dekket av objekter.• Test dekning på installasjonsområdet med egen mobil. For nøyaktig måling må det brukes mobil med Telenor SIM.
Ladestasjonen er ikke på nett, PLC-installasjon	<ul style="list-style-type: none">• Sjekk nettverksoppsettet på ruter eller modem.• Kontroller at internett fungerer ved å koble datamaskinen direkte til router eller modem• Ikke konfigurert.• Kontroller at PLC-modul er installert i henhold til koblingskjemaet og på samme L1 og N som ladestasjonen(e)
Ladestasjonen er ikke på nett, WiFi-installasjon	<ul style="list-style-type: none">• Sjekk nettverksoppsettet på ruter eller modem.• Kontroller at internett fungerer ved å koble datamaskinen direkte til router eller modem• Skru av andre enheter som er koblet til WiFi som kan forsinke bredbåndshastighet• Kontroller at SSID og passord til WiFi er riktig.• Forsikre deg om at 2,4 GHz er aktivert slik at ZAPTEC Pro får nett. Se Installasjonskrav side 11.• Angi SSID og passord manuelt ved å velge Annet i nettverkslisten.
Ladingen starter ikke	Sjekk at brukerprofilen har tilgang til å lade på ladestasjonen.
Ikke strøm på ladestasjon	<ul style="list-style-type: none">• Følg instruksjonene i seksjon «Kontroller sikringen i ladestasjonen»• Sjekk hovedsikringen i installasjonen

Farge	Betydning
INGEN LYS	Ladestasjonen har ikke blitt aktivert i ZAPTEC Portal, ikke blitt strømsatt fra strømkretsen, feilkobling eller at det er en produktfeil. Kontroller forankobletvern i fordelingskapet.
LILLA	Oppdateres ikke under lading.
GRØNN	<ul style="list-style-type: none"> • Kontroller at ladekabelen sitter ordentlig i ladestasjonen. • Kontroller om bilen er konfigurert til å starte ladingen umiddelbart.
BLÅ	<ul style="list-style-type: none"> • Kommunikasjon pågår mellom ladestasjon og kjøretøy. • Kontroller om bilen er konfigurert til å starte ladingen umiddelbart.
RØD	<p>Blinkende rødt lys</p> <ul style="list-style-type: none"> • Autentisering mislyktes – kontroller at RFID-brikken/ladekortet er koblet til brukerprofilen din. • Autentisering mislyktes – kontroller i ZAPTEC Portal at din bruker har tilgang til å lade på gjeldende ladestasjon- og/eller installasjon. <p>Kontinuerlig rødt lys</p> <ul style="list-style-type: none"> • Koble fra ladekabelen. Hvis statusindikatoren lyser grønt, kan du koble til ladekabelen igjen. Hvis ladingen ikke starter og indikatoren lyser rødt igjen, indikerer det at det kan være ladefeil på ladekabelen eller bilen. • Hvis statusindikatorlampen ikke blir grønn etter at ladekabelen er koblet fra, må du kontrollere sikringene som beskrevet i kapittelet «Kontrollere sikringene i ladestasjonen». • Autentisering mislyktes – kontroller at RFID-brikken/ladekortet er koblet til brukerprofilen din.

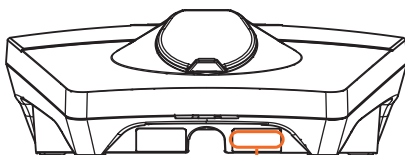

Serienummer
eks. ZPR123456



Hvis ladestasjonen har blitt koblet fra strømmettet tar det 2-3 minutter før ladestasjonen starter opp igjen.

Kontroller sikringer inne i ladestasjonen

1. Fjern frontdekelet ved hjelp av spesialverktøyet (SmartKey) som fulgte med ladestasjonen, og trekk av frontdekelet.
2. Kontroller at sikringene i sikringsvinduet ikke er gått (alle skal vende oppover).
3. Hvis noen av sikringene er gått, fjern sikringsdekelet og vipp sikringene oppover igjen. Monter sikringsdekelet som i trinn 2, og fest frontdekelet på igjen.

* Er ladestasjonen montert på en ZapCharger Column bruk SmartKey Column (levert med ladesøylen) for å åpne ladestasjonen.

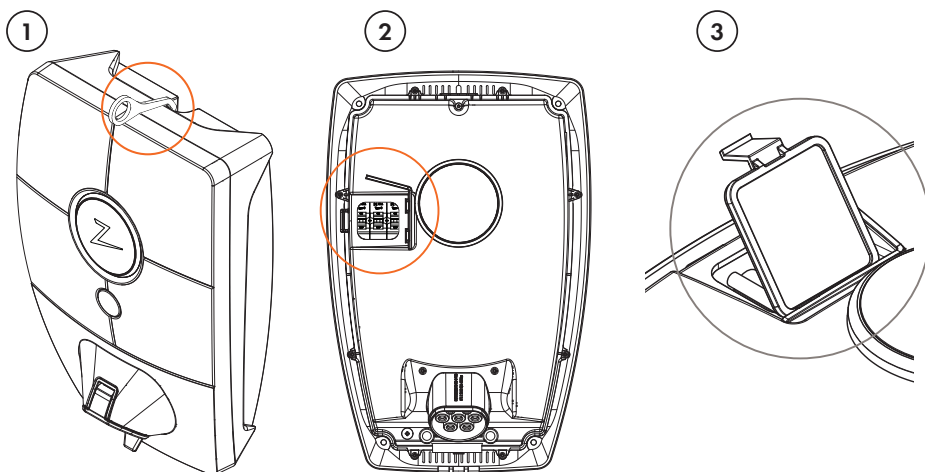

Oppbevaring og vedlikehold

Produktet skal oppbevares i et tørt rom med stabil temperatur. Beskyttelsesdekelet skal alltid være på hvis produktet ikke er i bruk.

Følgende periodiske vedlikehold anbefales:

- Tørk av ladestasjonen med en fuktig klut.
- Kontroller at ladekontakten er fri for fremmedlegemer.
- Kontroller at ladestasjonen ikke har noen eksterne fysiske skader.

For alle offentlig tilgjengelige installasjoner er det nødvendig med en årlig periodisk verifisering av kvalifisert personell i samsvar med norske lover og forskrifter. (Ref. NEK400)

Garanti

Vi garanterer at enheten er fri for feil i materialer og er i tråd med det som er angitt i lover og forskrifter om forbrukervern i det landet der produktet er kjøpt, eller der forbrukeren bor. Det er mer informasjon om rettighetene som gis av forbrukervernlovene på zaptec.com/privacy.

NO

Støtte og reparasjon

Hvis det oppdages et problem, vennligst se delen *Feilsøking* før du kontakter din forhandler/installatør.



Zaptec Charger AS innhenter data fra produktet via nettverket. Du finner mer informasjon om våre retningslinjer for personvern på zaptec.com/privacy.

Congratulations on your purchase of a ZAPTEC Pro!

A Norwegian charging system. The system is compatible with all power grids and with all types of rechargeable vehicles.*

ZAPTEC Pro enables you to charge your vehicle safely, simply and efficiently. The charging station distributes the available charging current between a number of charging stations.

Use your ZAPTEC Pro with a charging pass or through our ZAPTEC app to approve users in the installation. This will provide you with an overview of your charging history via our cloud-based service (ZAPTEC Portal).

When you purchase ZAPTEC Pro, you have purchased a charging station which regularly receives software updates from our cloud-based service to ensure that your charger is always updated.

** Provided that the vehicle supports the type of power grid concerned.*

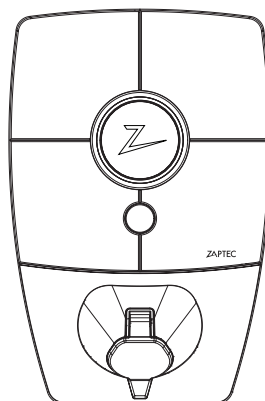

EN



This user manual is intended for users of the charging station only. For information on how to configure and set up the charger, see our installation manual. You will find the latest version of this installation manual at zaptec.com/support.

The version number for this user manual is shown on the last page.

Table of Contents

Safety Instructions	19
Technical Specifications	20
ZAPTEC Pro	22
Status Indicators on the Charging Station	22
Cable type for ZAPTEC Pro	23
How to Start Charging	23
How to Start Charging with Authentication	23
How to Stop Charging	24
Connecting a Charging Pass to your User	24
How to Monitor the Charging Station (ZAPTEC Portal)	24
Adding Users to the Installation	24
Locking the Charging Cable for the Charging Stations	25
Set Lighting Strength for the Status Indicator	25
Reading Error Codes	25
Troubleshooting	26
Checking the Fuses in the Charging Station	28
Storage and Maintenance	28
Warranty	29
Support and Repairs	29



WARNING!

Before using or maintaining this product, it is important to read the following safety instructions. If you fail to follow and implement all the specified instructions and procedures, you will invalidate the warranty and Zaptec Charger AS will not be liable for any claims for compensation.

- ! Read these instructions carefully and examine the equipment to familiarise yourself with the product prior to use.
- ! This equipment may only be installed, repaired and maintained by qualified personnel. (NEK400)
- ! All applicable local, regional and national regulations must be followed when installing, repairing and maintaining this equipment.
- ! Do not use this product if it is damaged. See the section Support and Repairs for further information.
- ! Do not use an extension lead on the charging cable.
- ! Do not touch the plugs or insert foreign objects into them.
- ! Do not insert measuring pins, wires or anything else into the quick-release connector on the charging station. Contact your electrician for testing.

Technical Specifications

ZAPTEC Pro is an alternating current wall or column-mounted charging station in accordance with IEC 61851-1, EVSE mode 3.

Dimensions and weight

H: 392 mm W: 258 mm D: 112 mm
Weight: approx. 5 kg (including backplate)

Installation circuit

Max. 63A serial fuse on installation circuit for charging stations.

Junction box

Cable cross section 2.5–10 mm²
Cable diameter 10–20mm²

Installation network, Voltages

TN, IT and TT
230VAC ±10%
400VAC ±10%

Max. power and charging output

7.36kW* at 32A/1-phase
22kW* at 32A/3-phase (applicable to TN networks only)
5W at standby

Fuses

Built-in 3 x 40A fuses type C

Charging point



EC 62196-2 Type 2 Female with integrated self-closing cover

Earth fault protection

Built-in type B RCD
Calibration and a self-test are carried out before the start of every charging cycle. RCD can be automatically reset by disconnecting from the charging connector.

eMeter

MID class A-approved, integrated eMeter.

Theft protection

The front cover of the ZAPTEC Pro can only be opened using a special tool. The charging cable can be locked permanently to the charging station.

Phase balancing

In a system with other ZAPTEC Pro charging stations, it will be possible to manage this charging station so that it can select a phase or start 3-phase charging.

Load balancing

Together with other ZAPTEC Pro charging stations, available power in the installation will be distributed automatically between the devices.

Communication interface and Cloud connection/network

4G LTE-M1 (subscription required)
Wi-Fi 2.4 GHz, IEEE 802.11 b/g/n (channels 1-11)
Powerline (PLC) – HomePlug Green PHY®, 10 Mbit/s

Identification and configuration

Bluetooth Low Energy (BLE 4.1)
RFID/NFC reader, Mifare Classic, Type A
PLC for vehicle interface for future services as defined by ISO15118

Standards and approvals

CE compliance in accordance with the Radio Equipment Directive 2014/53/EU and ROHS Directive 2011/65/EU, and compliance with IEC 61851-1 (TUV SÜD) and IEC 61851-22

Temperature range

–30°C to +50°C

Degree of protection

IP54, indoor and outdoor use
IK10 impact protection
UL94 5VB flammability rating
UV resistant

Electrical protection

Protection class II (4kV AC and
6kV impulse, insulation)
Overvoltage category III (4kV)

Integration services

Third-party integration alternatives
(API, Webhooks)
OCPP 1.6J
Message subscription

* 32A is available but may be restricted by
the condition of the vehicle's battery and any
temperature increases at the charging station.

ZAPTEC Pro

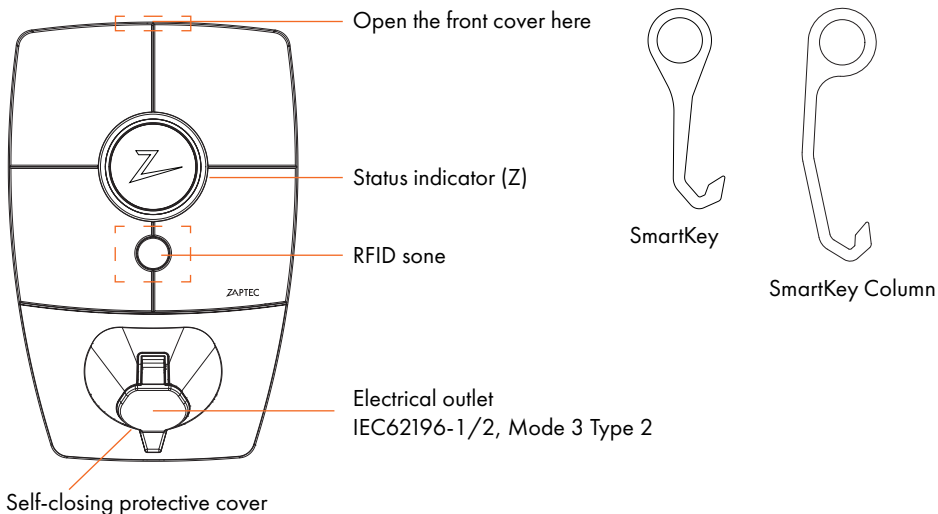

Status Indicators on the Charging Station

The status of the charging station is shown by the status indicator (Z) using the following colours:

Colour	Continuous	Flashing
GREEN	Clear Charging complete	Authentication OK
BLUE	Connected to a vehicle and ready to charge	Charging
RED	Error (see the Troubleshooting section for further details)	Authentication failed (see the Troubleshooting section for further details)
YELLOW		System starting up Awaiting authentication Awaiting ZAPTEC Portal Vehicle added to queue
PURPLE		Firmware updating

Cable



ZAPTEC Pro needs a Type 2 charging point in order for you to be able to charge

How to Start Charging

1. Check that the status indicator (Z) is illuminated green.
2. Remove the protective cover to gain access to the electrical outlet.
3. Attach the charging connector to the ZAPTEC Pro.
4. Attach the charging connector to your vehicle.
5. The status indicator will flash blue once charging has started.



Charging current may vary depending on the capacity of the installation and the number of active charging stations.

How to Start Charging with Authentication

Charging with authentication requires you to have registered a user profile via ZAPTEC Portal and for your user profile to have had access granted to them (via ZAPTEC Portal) to the charging station/facility. The charging pass is linked to your user.

For details on how to set this up, see the section [Connecting a Charging Pass to Your User](#). The recommended authentication method is to use a charging pass.

Start charging with an authentication RFID tag/charging card:

1. Follow steps 1–4 in [How to Start Charging](#).
5. The status indicator (Z) will now flash yellow to indicate that it is awaiting authentication.
6. Hold the charging pass up to the RFID zone; see the illustration in the section [ZAPTEC Pro](#).
7. The status indicator will flash green once authentication is approved.
8. The status indicator will flash blue once charging has started.

If the status indicator is flashing red, see the [Troubleshooting](#) section for further details.

Start charging with authentication for automatic payment solution/operator

1. The user must be created/activated for the payment solution/operator concerned.
2. Follow the instructions from the applicable payment solution/operator for authentication and to start charging.

How to Stop Charging

1. To interrupt the charging process: Stop charging as recommended in your car's user manual.
2. Disconnect the charging connector from the vehicle.
3. Disconnect the charging connector from the charging station.
4. Place the protective cover over the charging point to limit exposure to dust and rain.

Connecting a Charging Pass to your User

ZAPTEC Pro supports the most commonly used charging passes (Mifare Classic). If you have a visually readable code, this can be added via ZAPTEC Portal or by scanning the charging pass using the charging station as described below. Your user profile must have access to the installation you wish to use. This must be done by admin/installation owner in ZAPTEC Portal.

1. Download the ZAPTEC app from App Store/Google Play.
2. Register as a user and log in to the ZAPTEC app.
3. Go to the menu, select user profile and add a new charging card. Then follow the instructions in the ZAPTEC app.

How to Monitor the Charging Station (ZAPTEC Portal)

You can log in via ZAPTEC Portal to see all your charging stations and all the charging stations that you are registered to use. If you are the owner of an installation, you can monitor all use, and you can use this information to share the electricity cost fairly. The installation or owner of the installation must add you as a user of the installation in order for you to be able to see the information.

Log in or register as a new user at <https://portal.zaptec.com>

Adding Users to the Installation

The installation owner can add users of the system by going to 'access'. Here, new users can be added, invited or removed from the system. This assumes that authentication (user control) has been activated on the installation.

Locking the Charging Cable for the Charging Station

The charging cable can be locked permanently to the charging station. This feature is activated via the ZAPTEC app.

1. Log in to the ZAPTEC app (can be downloaded from App Store/Google Play).
2. Go to settings and select the desired charging station.
3. Enter the PIN code for the charging station concerned and activate Lock cable for this charging station.

This function is currently only available in the Android version of the ZAPTEC app.

Set Lighting Strength for the Status Indicator

- Log in to the ZAPTEC app.
- Click on the cog in the top right hand corner of the app home page.
- Select the charging station that you wish to amend the settings for.
- Enter the PIN code for the charging station
- The lighting strength can be adjusted by using the slider under 'Lighting strength for status indicator'.

Reading Error Codes

- Log in to the ZAPTEC app.
- Click on the cog in the top right hand corner of the app home page.
- Select the charging station that you want to view the error code for.
- Once the app has connected to the charging station, a red field will be displayed when the charger has active error codes. Click on this field to show the details of the active error codes.

Troubleshooting

Warnings/error messages are displayed in the ZAPTEC Portal /ZAPTEC App.

Problem	Solution
Cannot log on to the ZAPTEC Portal	Reset password by clicking on 'Forgotten Password'
Cannot create installation via the ZAPTEC Portal	Contact ZAPTEC Support to gain access to create installations.
Charging station is not online, 4G installation	<ul style="list-style-type: none"> • Make sure that the charging station is not covered by anything. • Test the coverage at the installation site using your own mobile. A mobile with a Telenor SIM has to be used for accurate measurement.
The charging station is not online, PLC installation	<ul style="list-style-type: none"> • Check the network setup on the router or modem. • Check that the internet is working by connecting the computer directly to the router or modem. • Not configured. • Check that the PLC module has been installed in accordance with the circuit diagram and on the same L1 and N as the charging station(s)
The charging station is not online, WiFi installation	<ul style="list-style-type: none"> • Check the network setup on the router or modem. • Check that the internet is working by connecting the computer directly to the router or modem. • Disconnect other devices which are connected to WiFi which can delay broadband speed • Check that the SSID and the password for the WiFi are correct. • Make sure 2.4 GHz is activated so that ZAPTEC Pro obtains a network connection. See Installation requirements, page 11. • Enter the SSID and password manually by selecting Other in the network list..
Charging does not start	Check that the user profile has access to charge on the charging station
No power being supplied to charging station	<ul style="list-style-type: none"> • Follow the instructions in the section 'Checking the Fuses in the Charging Station' • Check the main fuse in the installation

Colour	Meaning
NO LIGHT	Charging station has not been activated in the ZAPTEC Portal, no power from the power circuit, incorrect connection or product fault. Check the serial protection in the distribution cabinet.
PURPLE	Not updated during charging.
GREEN	<ul style="list-style-type: none"> • Check that the charging cable has been inserted into the charging station correctly. • Check that the vehicle has been configured to start charging immediately.
BLUE	<ul style="list-style-type: none"> • Communication is taking place between the charging station and the vehicle. • Check whether the vehicle is configured to start charging immediately.
RED	<p>Flashing red light</p> <ul style="list-style-type: none"> • Authentication failed – Check that the RFID tag/charging card is connected to your user profile. • Authentication failed – Check in the ZAPTEC Portal that your user has access to charge on the charging station and/or installation concerned. <p>Steady red light</p> <ul style="list-style-type: none"> • Disconnect the charging cable. If the status indicator illuminates green, you can connect the charging cable again. If charging does not start and the indicator illuminates red again, there may be a charging fault on the charging cable or vehicle. • If the status indicator lamp does not turn green after the charging cable has been disconnected, you must check the fuses as described in the chapter 'Checking the fuses in the charging station'. • Authentication failed – Check that the RFID tag/charging card is connected to your user profile.

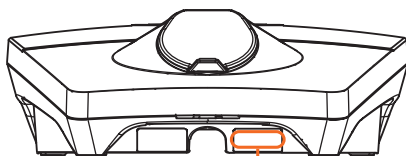

Serial number
e.g. ZPR123456



If the charging station has been disconnected from the power network, it will take 2–3 minutes before the charging station starts up again.

Checking the Fuses in the Charging Station

1. Remove the front cover using the special tool (SmartKey) supplied with the charging station, and take off the front cover.
2. Check that the fuses in the fuse window have not tripped (they should all face upwards).
3. If any of the fuses have tripped, remove the fuse cover and flip the fuses up again. Fit the fuse cover as in step 2 and attach the front cover again.

* If the charging station is mounted on a ZAPTEC Column, use SmartKey Column (supplied with the charging column) to open the charging station.

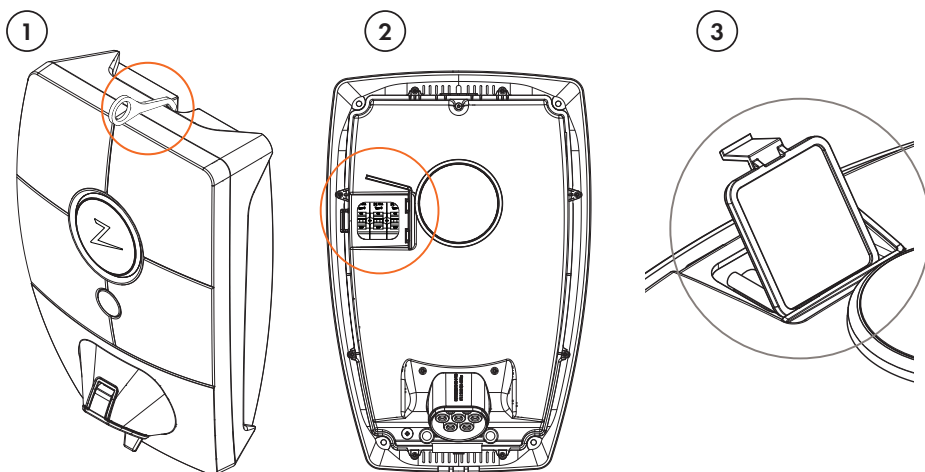

Storage and Maintenance

The product must be kept in a dry room with a stable temperature. The protective cover should always be on if the product is not in use.

The following periodic maintenance is recommended:

- Wipe down the charging station with a damp cloth.
- Check that the charging connector is free of all foreign materials.
- Check that the charging station has no external, physical damage.

In the case of publicly accessible installations, an annual inspection must be carried out by qualified personnel in accordance with Norwegian legislation and regulations. (Ref. NEK400)

Warranty

We guarantee that the device is free from material faults and complies with applicable consumer protection laws and regulations in the country in which the product was purchased or the consumer resides. Further information about your rights under consumer legislation are set out at zaptec.com/privacy.

Support and Repairs

If you discover an issue, please read the Troubleshooting section prior to contacting your distributor/installer.

EN



Zaptec Charger AS collects data from the product via the network. More information on our privacy guidelines can be found at zaptec.com/privacy.

Grattis till ditt köp av ZAPTEC Pro!

Ett unikt norskt laddsystem. Systemet kan anslutas till alla elnät och är kompatibelt med alla typer av laddbara elfordon.*

ZAPTEC Pro ger dig möjligheten att ladda ditt fordon på ett tryggt, enkelt och effektivt sätt. Laddstationen fördelar tillgänglig laddström mellan flera laddstationer.

Använd din ZAPTEC Pro med laddbricka eller använd dig av vår ZAPTEC-app för att godkänna användare för anläggningen. Detta ger dig en översikt över din laddhistorik i vår molntjänst ZAPTEC Portal.

som kontinuerligt får programvaruuppdateringar från vår molntjänst. Med ZAPTEC Pro har du en laddenhet som alltid är uppdaterad.

** Förutsatt att elfordonet stödjer anslutning till det aktuella elnätet.*

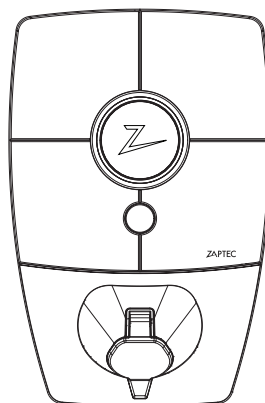

SE



Denna användarmanual är endast avsedd för laddstationens användare. För information gällande konfiguration och installation av laddenheten, se vår installationsmanual. Den senaste versionen av installationsmanualen hittar du på zaptec.com/support.

Versionsnummer för denna användarmanual hittar du på manualens sista sidan.

Innehållsförteckning

Säkerhetsinstruktioner	33
Tekniska specifikationer	34
ZAPTEC Pro	36
Statusindikatorer på laddstationen	36
Kabeltyp för ZAPTEC Pro	37
Uppstart av laddning	37
Uppstart av laddning med autentisering	37
Avslutte laddning	38
Sammanknyta laddbricka och användare	38
Styra och övervaka laddstationen (ZAPTEC Portal)	38
Lägga till användare för anläggningen	38
Låsa laddkabeln till laddstationerna	39
Inställning av ljusstyrka för statusindikator	39
Avläsning felkoder	39
Felsökning	40
Kontrollera säkringarna som finns inuti laddstationen	42
Förvaring och underhåll	42
Garanti	43
Support och reparation	43



VARNINGS MEDDELANDE!

Innan denna produkt tas i bruk eller underhålls, är det viktigt att noggrant läsa igenom nedanstående säkerhetsanvisningar. Underlåtenhet att följa och genomföra omnämnda anvisningar, instruktioner och tillvägagångssätt i denna manual, innebär att garantivillkoren annulleras och Zaptec Charger AS friskrivs från alla ersättningskrav.

- ! Läs dessa instruktioner noggrant och undersök utrustningen för att lära dig hur produkten fungerar innan användning.
- ! Denna utrustning får endast installeras, repareras och underhållas av kvalificerad personal. (NEK400)
- ! Alla gällande lokala, regionala och nationella föreskrifter måste följas vid installation, reparation eller underhåll av denna utrustning.
- ! Använd inte en skadad produkt. Se avsnittet Support och reparation för information.
- ! Använd inte förlängningsladd ihop med laddkabeln.
- ! Vidrör inte eller för inte in främmande föremål i elkontakterna/-uttagen.
- ! För aldrig in mätstickor, ledningar eller annat i snabbkoppling på laddstationen. Kontakta din elektriker för testning.

Tekniska specifikationer

ZAPTEC Pro är en vägg- eller pelarmonterad laddstation som drivs med växelström i enlighet med IEC 61851-1, EVSE-modus 3.

Mått och vikt

H: 392 mm B: 258 mm, D: 112 mm
Vikt: cirka 5 kg (inklusive bakpanel)

Anläggningskrets

Max 63 A anslutet säkrings-/överspänningskydd på anläggningskrets för laddstationerna.

Kopplingsdosa

Kabeltvärsnitt 2,5–10 mm²
Kabeldiameter 10–20 mm²

Anläggningsnätverk, spänning

TN, IT og TT
230VAC ±10%
400VAC ±10%

Max effekt och laddeffekt

7,36 kW* vid 32 A 1 fas
22 kW* vid 3-fas 32 A (endast TN-nät)
5 W i vänteläge

Säkringar

Inbyggda 3 x 40 A-säkringar, typ C

Ladduttag



Typ 2 honkontakt, med integrerat självslutande lock, i enlighet med IEC 62196-2

Jordfelsskydd

Inbyggd RCD, typ B
Kalibrering och självtest utförs innan uppstart av varje laddsession. RCD återställs automatiskt vid fränkoppling ladduttag/-kontakt.

eMeter

MID-klass A godkänd integrerad eMeter.

Stölskydd

Frontluckan på ZAPTEC Pro-enheten kan

endast öppnas med hjälp av ett specialverktyg. Laddkabeln kan låsas fast permanent till laddstationen.

Fasbalansering

I ett system med andra ZAPTEC Pro kan laddstationen styras för att välja fas eller starta 3-fasladdning.

Lastbalansering

Tillsammans med andra ZAPTEC Pro kommer tillgänglig ström i installationen att fördelas mellan enheterna automatiskt.

Kommunikationsgränssnitt och molnlänk/nätverk

4G LTE-M1 (abonnemang krävs)
Wifi 2,4 GHz, IEEE 802.11 b/g/n (kanal 1-11)
Powerline (PLC) – HomePlug Green PHY®, 10 Mbit/s

Identifiering och konfiguration

Bluetooth Low Energy (BLE 4.1)
RFID/NFC-läsare – Mifare Classic, Typ A

Standarder och godkännanden

CE-överensstämmelse enligt direktivet om radioutrustning 2014/53/EU och ROHS-direktivet 2011/65/EU och enligt IEC 61851-1 (TUV SÜD) och IEC 61851-22

Temperaturområde

-30°C till +50°C

Skyddsgrad

IP54, inomhus- och utomhusbruk
IK10 stötskydd
UL94 5VB brandklass
UV-beständig

Elektriskt skydd

Skyddsklass II (4kV AC och 6kV impuls, isolation)

Tekniska specifikationer

Överspänningskategori III (4kV)

Integrationstjänster

Tredjeparts integrationstjänster – tillval (API, Webhooks)

(API, Webhooks)OCPP 1.6J

Meddelande-prenumeration

* 32 A finns men kan begränsas av bilbatteriets skick och eventuella temperaturökningar i laddstationen.

SE

ZAPTEC Pro

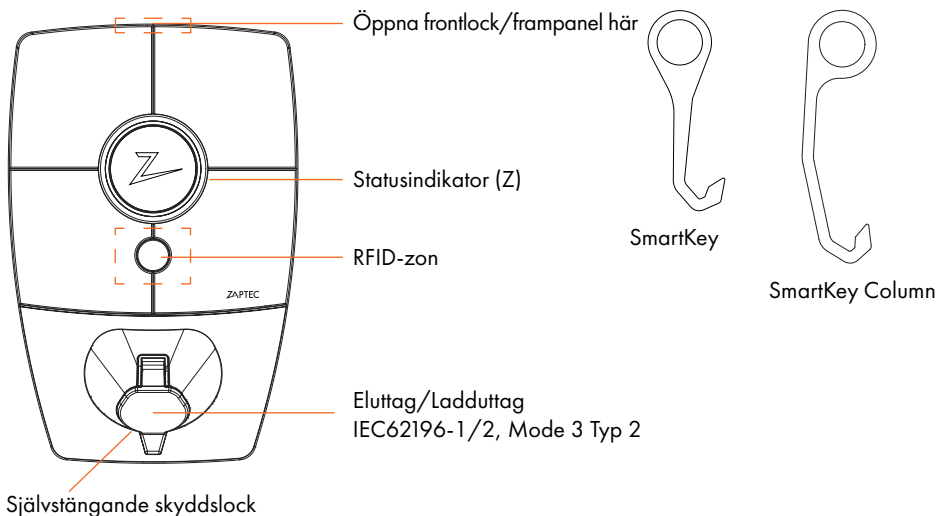

Statusindikatorer på laddstationen

Laddstationens status visas i statusindikatorn (Z), med följande olika färger:

Färg	Kontinuerlig	Blinkande
GRÖN	Klar Laddning klar	Autentisering OK
BLÅ	Ansluten till ett fordon och klar för laddning	Laddar
RÖD	Fel (se avsnittet Felsökning för ytterligare detaljer)	Autentisering misslyckades (se avsnittet Felsökning för ytterligare detaljer)
GUL		Systemet startar upp Väntar på autentisering Väntar på ZAPTEC Portal Fordonet har ställts i kö
LILA		Inbyggd programvara uppdateras

Kabel/Sladd



ZAPTEC Pro kräver ett Typ 2-uttag för att du skall kunna ladda ditt fordon

Uppstart av laddning

1. Kontrollera att statusindikatorn (Z) lyser grönt.
2. Ta bort skyddslocket för åtkomst till eluttaget.
3. Anslut laddkontakten i ZAPTEC Pro-enhetens eluttag
4. Anslut laddkontakten till ditt fordon.
5. Statusindikatorn blinkar blått när laddningen har startat.



Laddningsströmmen kan variera beroende på anläggningens kapacitet och antalet aktiva laddningsstationer.

Uppstart av laddning med autentisering

Laddning med autentisering kräver att du har registrerat en användare i ZAPTEC Portal och att din användare har fått åtkomsttillstånd (i ZAPTEC Portal) för laddstationen/anläggningen från anläggningensägaren. Laddbrickan är knuten till din användare.

För inställning, se avsnittet Samman knyta laddbricka och användare. Rekommenderad autentiseringsmetod är laddbricka.

Starta upp laddning med autentisering RFID-tag/laddkort:

1. Följ steg 1–4 i **Uppstart av laddning**.
5. Statusindikatorn (Z) blinkar nu gult, för att indikera att den väntar på autentisering.
6. Håll laddbrickan intill RFID-zon, se illustration i avsnittet **ZAPTEC Pro**.
7. Statusindikatorn blinkar grönt när autentiseringen är godkänd.
8. Statusindikatorn blinkar blått när laddningen har startat.

Blinkande rött ljus i statusindikator, se avsnitt för Felsökning.

Starta upp laddning med autentisering för automatisk betalningslösning/operatör

1. Användare måste vara upprättad/aktiverad för gällande betalningslösning/operatör.
2. Följ anvisningen från gällande betalningslösning/operatör för autentisering och uppstart av laddning.

Avsluta laddning

1. För att avbryta laddprocessen: Avsluta laddningen enligt rekommendation i fordonets användarhandbok.
2. Koppla ur laddkontakten från fordonet.
3. Koppla ur laddkontakten från laddstationen.
4. Montera skyddslocket över ladduttaget för att begränsa exponeringen för damm och regn.

Samman knyta laddbricka och användare

ZAPTEC Pro stödjer de vanligaste laddbrickorna (Mifare Classic). Genom visuellt läsbar kod kan denna läggas in i ZAPTEC Portal eller genom att skanna laddbrickan med laddstationen, såsom beskrivs nedan. Din användarprofil måste ha åtkomst till den anläggning du vill använda. Detta måste göras av administratör/anläggningsägare i ZAPTEC Portal.

1. Ladda ned ZAPTEC-appen från App Store/Google Play.
2. Registrera dig som användare och logga in på ZAPTEC-appen.
3. Gå till meny, användarprofil och lägg till nytt laddkort, följ instruktionerna från ZAPTEC-appen.

Styra och övervaka laddstationen (ZAPTEC Portal)

I ZAPTEC Portal kan du logga in för att se alla dina laddstationer och alla de laddstationer för vilka du är registrerad användare. Om du är anläggningsägare kan du övervaka all förbrukning och du kan använda denna information till att fördela elkostnaden på ett rättvist sätt. Installatören eller anläggningsägaren måste lägga till dig som användare för anläggningen för att du skall kunna se informationen.

Logga in och registrera dig som ny användare på <https://portal.zaptec.com>

Lägga till användare för anläggningen

Anläggningsägare kan lägga till anläggningsanvändare genom att gå in under "åtkomstillstånd". Här kan nya användare för anläggningen läggas till och bjudas in samt användare tas bort från anläggningen. Detta förutsätter att autentisering (användarkontroll) är aktiverad på anläggningen.

Låsa laddkabeln till laddstationen

Laddkabeln kan låsas permanent till laddstationen, aktiveras via ZAPTEC-appen.

1. Logga in på ZAPTEC-appen (laddas ned från App Store/Google Play).
2. Gå till inställningar och välj önskad laddstation.
3. Knappa in PIN-kod för aktuell laddstation och aktivera Lås kabel till denna laddstation.

Denna funktion finns för närvarande endast tillgänglig i ZAPTEC-appens Android-version.

Inställning av ljusstyrka för statusindikator

- Logga in på ZAPTEC-appen.
- Klicka på kugghjulet överst till höger på appens förstasida
- Välj laddstation på vilken du vill ändra inställningar
- Knappa in PIN-koden för laddstationen
- Ljusstyrkan kan ställas in genom att justera knappen under «Ljusstyrka för statusindikator»

Avläsning felkoder

- Logga in på ZAPTEC-appen.
- Klicka på kugghjulet överst till höger på appens förstasida
- Välj laddstation från vilken du vill avläsa felkod
- När appen har anslutits till laddstationen kommer ett rött fält att visas, om laddaren har aktiva felkoder. Klicka på detta fält för att visa detaljer om de aktiva felkoderna.

Felsökning

Varningsmeddelande/Felmeddelande visas i ZAPTEC Portal /ZAPTEC App.

Problem	Lösning
Kan inte logga in på ZAPTEC Portal	Skapa nytt/Återupprätta lösenord genom att klicka på «Glömt lösenord»
Kan inte skapa anläggning/installation i ZAPTEC Portal	Kontakta ZAPTEC:s support för att få åtkomstillstånd att upprätta anläggningar.
Laddstationen är inte online, 4G-installation	<ul style="list-style-type: none">• Se till att laddstationen inte täcks av något.• Testa täckningen på installationsområdet med din egen mobil. För noggrann mätning, använd mobil med Telenor SIM.
Laddstation är inte ansluten till nätet, PLC-anläggning	<ul style="list-style-type: none">• Kontrollera nätverksinstallationen på router eller modem.• Kontrollera att internet fungerar genom att ansluta datorn direkt till router eller modem.• Inte konfigurerad.• Kontrollera att PLC-modul är installerad i enlighet med kopplingsschema och på samma L1 och N som laddstationen(erna)
Laddstation är inte ansluten till nätet, WiFi-anläggning	<ul style="list-style-type: none">• Kontrollera nätverksinstallationen på router eller modem.• Kontrollera att internet fungerar genom att ansluta datorn direkt till router eller modem.• Koppla ur alla andra enheter som är anslutna till WiFi och som kan försämra breddbandshastigheten.• Kontrollera att SSID och lösenord för WiFi är korrekt.• Säkerställ att 2,4 GHz är aktiverat, så att ZAPTEC Pro får nätverksanslutning. Se Anläggnings-/Installationskrav på sidan 11.• Ange SSID och lösenord manuellt genom att välja "Annat" i nätverkslistan.
Laddningen startar inte	Kontrollera att användarprofilen har åtkomstillstånd att utföra laddning på laddstationen.
Laddstationen har ingen strömförsörjning	<ul style="list-style-type: none">• Följ instruktionerna i avsnittet «Kontrollera säkringen som finns inuti laddstationen»• Kontrollera huvudsäkringen för anläggningen

Färg	Betydelse
INGET LJUS	Laddstationen har inte aktiverats i ZAPTEC Portal, inte fått strömförsörjning från strömkretsen, felanslutning/felkoppling eller så har det uppstått ett produktfel. Kontrollera uppströmsskydd i strömfördelningskåpet.
LILA	Uppdateras inte under laddning.
GRÖN	<ul style="list-style-type: none"> Kontrollera att laddkabeln är ordentligt ansluten till laddstationen. Kontrollera om fordonet är konfigurerat för att omedelbart påbörja laddningen.
BLÅ	<ul style="list-style-type: none"> Kommunikation pågår mellan laddstation och fordon. Kontrollera om fordonet är konfigurerat för att omedelbart påbörja laddningen.
RÖD	<p>Blinkande rött ljus</p> <ul style="list-style-type: none"> Autentisering misslyckades – kontrollera att RFID-taggen/betalkortet är ansluten/anslutet till din användarprofil. Autentisering misslyckades – kontrollera i ZAPTEC Portal att din användare har åtkomstillstånd att ladda på gällande laddstation och/eller anläggning. <p>Kontinuerligt rött ljus</p> <ul style="list-style-type: none"> Koppla ur laddkabeln. Om statusindikatorn lyser grönt, så kan du ansluta laddkabeln igen. Om laddningen inte startar och indikatorn lyser rött igen, indikerar det att det kan ha uppstått ett tekniskt fel i kabel eller fordon. Om statusindikator-lampan inte lyser grönt efter att laddkabeln är urkopplad, skall du kontrollera säkringarna, såsom beskrivs i avsnittet «<i>Kontrollera säkringarna som finns inuti laddstationen</i>». Autentisering misslyckades – kontrollera att RFID-taggen/betalkortet är ansluten/anslutet till din användarprofil.

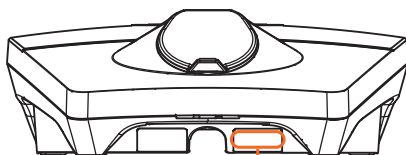

Serienummer
exempelvis: ZPR123456



Om laddstationen har fränkopplats från elnätet, tar det cirka 2–3 minuter innan laddstationen startar upp igen.

Kontrollera säkringarna som finns inuti laddstationen

1. Lossa frontlocket/frampanelen med hjälp av specialverktyget (SmartKey) som levererades med laddstationen och tryck loss frontlocket/frampanelen
2. Kontrollera i säkringsfönstret att säkringarna inte har löst ut (alla skall peka uppåt).
3. Om någon av säkringarna har löst ut, öppna säkringslocket och tryck upp säkringen igen. Montera säkringslocket, se illustration 2, och montera fast frontlocket igen.

* Om laddstationen är monterad på en ZAPTEC Column, använd SmartKey Column (levereras med laddpelaren) för att öppna laddstationen.

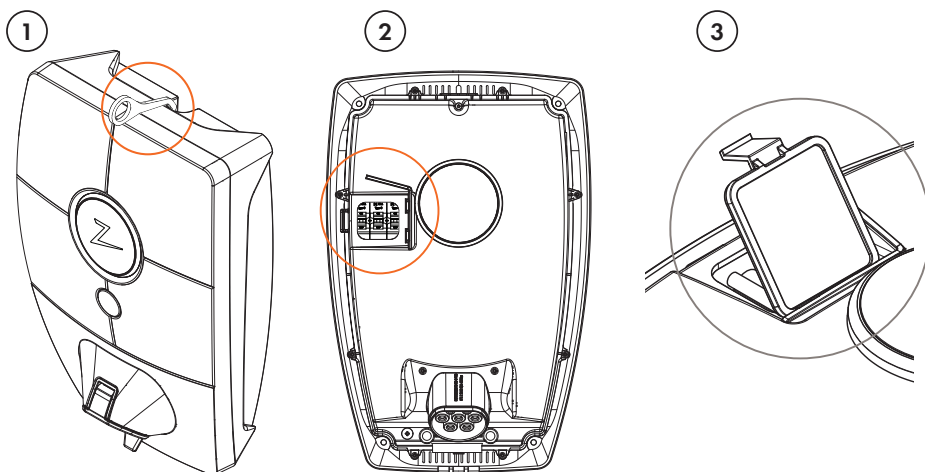

Förvaring och underhåll

Produkten skall förvaras i ett torrt rum med stabil temperatur. Skyddslocket skall alltid vara påmonterad om produkten inte är i bruk.

Följande periodiska underhåll rekommenderas:

- Torka av laddstationen med en fuktad trasa.
- Kontrollera och säkerställ att det inte finns några främmande föremål i laddkontakten/-uttaget.
- Kontrollera att laddstationen inte har några utvändiga fysiska skador

För alla tillgängliga anläggningar vid offentliga laddplatser måste en årlig periodisk kontroll och verifiering utföras av kvalificerad personal i enlighet med norsk lagar och föreskrifter. (Ref. NEK400)

Garanti

Vi garanterar att enheten är fri från materialfel och att den uppfyller gällande lagstiftning och föreskrifter om användarskydd i det land där produkten har köpts eller där användaren bor.

För mer information gällande de rättigheter som föreskrivs i användarskyddslagstiftning, besök zaptec.com/privacy.

Støtte og reparasjon

Om ett fel eller problem upptäcks, vänligen se avsnittet Felsökning innan du kontaktar din återförsäljare/installatör.

SE



Zaptec Charger AS inhämtar data från produkten via nätverket. Du hittar mer information om våra riktlinjer gällande integritet, persondata och sekretess på zaptec.com/privacy.

ZAPTEC Charger

Zaptec Charger AS
Richard Johnsensgate 4
4021 Stavanger,
Norway



MADE IN NORWAY