

CHICCO WE FAST-IN ADAPTORS

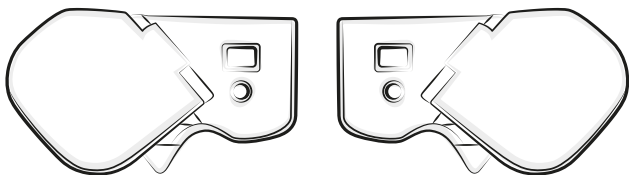

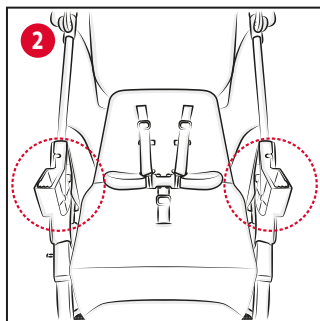

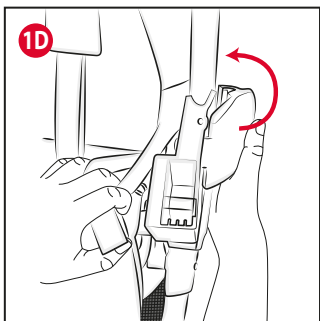

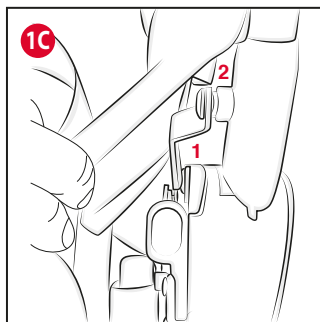
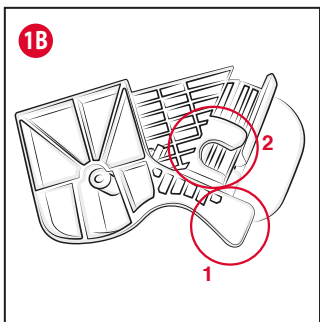
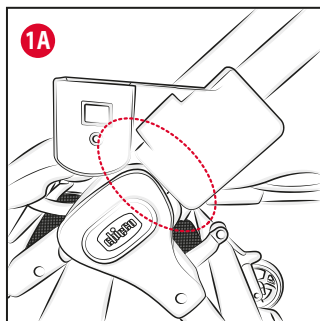
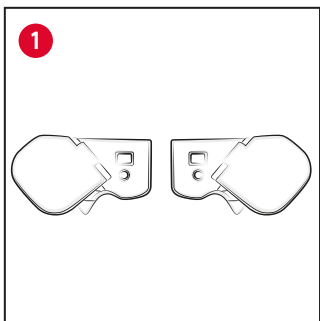
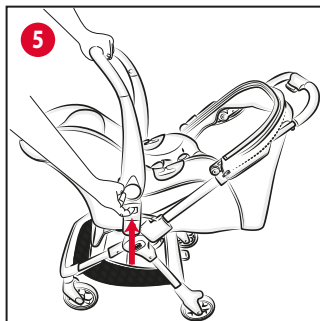
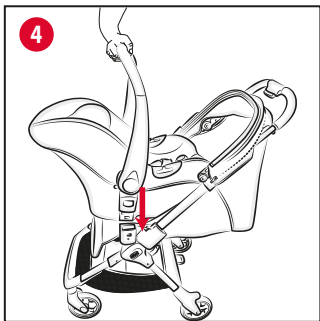
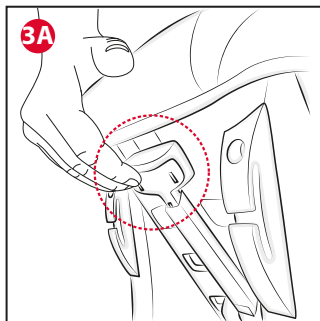
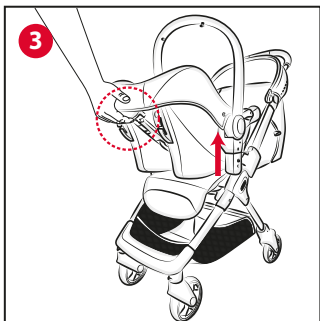
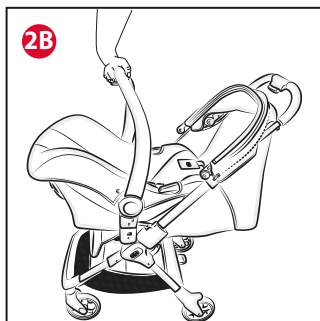
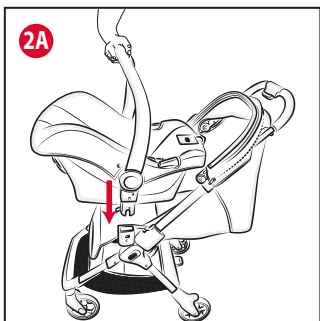

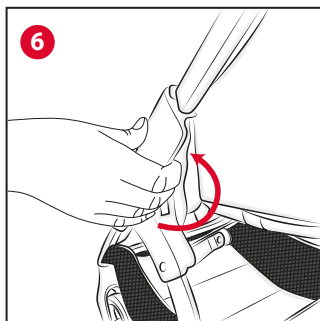
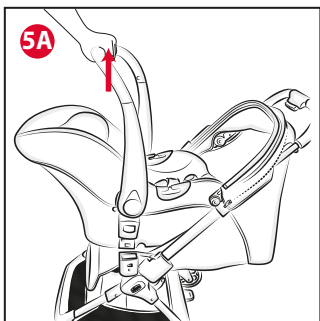

IT ISTRUZIONI D'USO

IMPORTANTE - LEGGERE ATTENTAMENTE E CONSERVARE PER FUTURO RIFERIMENTO.

ATTENZIONE: PRIMA DELL'USO RIMUOVERE ED ELIMINARE EVENTUALI SACCHETTI DI PLASTICA E TUTTI GLI ELEMENTI FACENTI PARTE DELLA CONFEZIONE DEL PRODOTTO O COMUNQUE TENERLI LONTANI DALLA PORTATA DEI BAMBINI.

AVVERTENZE

- **ATTENZIONE:** Gli adattatori possono essere utilizzati solo con il passeggino Chicco We.
- **ATTENZIONE:** Solo i Seggiolini Auto CHICCO KAILY e KIROS I-SIZE FAST IN possono essere installati su questi adattatori.
- **ATTENZIONE:** Prima dell'uso, verificare il corretto aggancio degli adattatori al telaio del passeggino.
- **ATTENZIONE:** Prima dell'uso, assicurarsi del corretto aggancio del seggiolino auto agli adattatori, tirandolo verso l'alto.
- Quando non in uso, tenere gli adattatori lontano dalla portata dei bambini.

INSTALLAZIONE E UTILIZZO ADATTATORI CON SEGGIOLINO AUTO CHICCO KAILY

1. Prima di installare gli adattatori sul passeggino è necessario rimuovere il manicotto paracolpi.

Per il corretto aggancio l'adattatore deve trovarsi a filo con il giunto laterale del passeggino (Fig. 1A).

Posizionare l'adattatore sul telaio del passeggino, inserire la linguetta plastica «1» tra la piastrina metallica e lo snodo.

Allineare l'asola plastica «2» con il perno della piastrina. (Fig. 1B e 1C)

Bloccare l'adattatore chiudendo la leva plastica posta sul lato. (Fig. 1D). Ripetere le operazioni descritte anche per l'adattatore sul lato opposto.

ATTENZIONE: Prima dell'installazione del

Seggiolino Auto, controllare che gli adattatori siano montati correttamente.

2. Per installare il Seggiolino Auto CHICCO KAILY reclinare lo schienale del passeggino e, successivamente, inserire gli innesti laterali del seggiolino auto negli adattatori precedentemente montati (Fig. 2 - 2A - 2B). Il Seggiolino Auto deve essere montato solo ed esclusivamente fronte genitore.
3. Per rimuovere il Seggiolino Auto premere il tasto posto nella zona posteriore e tirare verso l'alto (Fig. 3 - 3A).

INSTALLAZIONE E UTILIZZO ADATTATORI CON SEGGIOLINO AUTO CHICCO KIROS I-SIZE FAST IN

Per l'installazione degli adattatori fare riferimento al paragrafo 1.

4. Per installare il Seggiolino Auto CHICCO KIROS I-SIZE FAST IN reclinare lo schienale del passeggino e, successivamente, inserire gli innesti laterali del Seggiolino Auto negli adattatori precedentemente montati (Fig. 4). Il Seggiolino Auto deve essere montato solo ed esclusivamente fronte genitore.
5. Per rimuovere il Seggiolino Auto KIROS I-SIZE premere i tasti sotto il maniglione su entrambe i lati e tirare verso l'alto (Fig. 5 - 5A).

SMONTAGGIO ADATTATORI

ATTENZIONE: Non è possibile chiudere il passeggino con gli adattatori installati sul telaio.

6. Per sganciare gli adattatori ruotare leggermente verso l'esterno le leve plastiche (Fig. 6) e tirare verso di sé gli adattatori. Una volta sganciati gli adattatori deve essere montato il manicotto paracolpi rimosso in precedenza.

CONSIGLI PER LA PULIZIA E MANUTENZIONE

Le operazioni di pulizia e manutenzione devono essere effettuate solo da un adulto.

PULIZIA

Asciugare la parti in metallo, dopo eventuale contatto con acqua, al fine di evitare il formarsi di ruggine. Per la pulizia non utilizzare solventi o prodotti abrasivi. Dopo l'uso tenere l'adatta-



tore in un posto asciutto.

GARANZIA

Il prodotto è garantito contro ogni difetto di conformità in normali condizioni di utilizzo secondo quanto previsto dalle istruzioni d'uso. La garanzia non sarà applicata, dunque, in caso di danni derivanti da un uso improprio, usura o eventi accidentali. Per la durata della garanzia sui difetti di conformità si rinvia alle specifiche previsioni delle normative nazionali applicabili nel paese d'acquisto, dove previste.



EN INSTRUCTIONS FOR USE

IMPORTANT - READ CAREFULLY AND KEEP FOR FUTURE REFERENCE.

WARNING: BEFORE USE, REMOVE AND DISPOSE OF ALL PLASTIC BAGS AND PACKAGING MATERIALS AND KEEP THEM OUT OF REACH OF CHILDREN.

WARNINGS

- **WARNING:** The adaptors can only be used with the Chicco We stroller.
- **WARNING:** Only CHICCO KAILY and KIROS I-SIZE FAST IN Child Car Seats can be installed on these adaptors.
- **WARNING:** Before use, check correct fixing of the adaptors to the frame of the stroller.
- **WARNING:** Before use, make sure that the child car seat is correctly fitted on the adaptors by pulling up on the car seat.
- Keep adaptors out of reach of children when they are not in use.

INSTALLATION AND USE OF ADAPTORS WITH THE CHICCO KAILY CHILD CAR SEAT

1. Before installing the adaptors on the stroller, remove the bumper bar.

To attach properly, the adaptor must be in line with the lateral joint of the stroller (Fig. 1A). Position the adaptor on the stroller frame, insert the plastic tab «1» between the metal strip and the junction.

Align the plastic eyelet «2» with the pin on the metal strip. (Fig. 1B and 1C)

Lock the adaptor in place by closing the plastic lever located on the side. (Fig. 1D). Repeat these operations for the adaptor on the opposite side as well.

WARNING: Before installing the Child Car Seat, check that the adaptors are mounted correctly.

2. To install the CHICCO KAILY Child Car Seat, recline the backrest of the stroller and then insert the lateral hooks of the child car

seat into the adaptors that were previously mounted (Fig. 2 - 2A - 2B). The car seat should be fixed only and exclusively facing parent.

3. To remove the Car Seat press the button on the back and pull upwards (Fig. 3 - 3A).

INSTALLATION AND USE OF ADAPTORS WITH THE CHICCO KIROS I-SIZE FAST IN CHILD CAR SEAT

To install the adaptors refer to paragraph 1.

4. To install the Chicco KIROS I-SIZE FAST IN Child Car Seat, recline the stroller's backrest and then insert the lateral hooks of the child car seat into the adaptors previously mounted (Fig. 4). The car seat should be fixed only and exclusively facing parent.

5. To remove the KIROS I-SIZE Child Car Seat, press the buttons under the handle on both sides and pull upwards (Fig. 5 - 5A).

DISASSEMBLING THE ADAPTORS

WARNING: It is not possible to close the stroller when the adaptors are mounted on the frame.

6. To release the adaptors, turn the plastic levers outwards (Fig. 6) and pull the adaptors towards yourself. Once the adaptors have been unhooked, the bumper bar previously removed must be fixed back on again.

ADVICE FOR CLEANING AND MAINTENANCE

The cleaning and maintenance of the product must only be carried out by an adult.

CLEANING

After possible contact with water, dry the metal parts in order to avoid the formation of rust. Do not use solvents or abrasive products for cleaning. After use, keep the adaptor in a dry place.

WARRANTY

The product is guaranteed against any conformity defect in normal conditions of use as described in the instructions. The warranty shall not therefore apply in the case of damage caused by improper use, wear or accident.

tal events. For the duration of the warranty on conformity defects please refer to the specific provisions of applicable national laws in the country of purchase, where appropriate.

FR NOTICE D'UTILISATION

IMPORTANT - A LIRE ATTENTIVEMENT ET A CONSERVER POUR CONSULTATION ULTERIEURE.

ATTENTION : AVANT L'EMPLOI, ENLEVER ET ÉLIMINER TOUS LES SACS EN PLASTIQUE ET ÉLÉMENTS QUI FONT PARTIE DE L'EMBALLAGE DU PRODUIT ET LES TENIR HORS DE PORTÉE DES ENFANTS.

AVERTISSEMENTS

- **AVERTISSEMENT** : Les adaptateurs ne peuvent être utilisés qu'avec la poussette Chicco We.
- **AVERTISSEMENT** : Seuls les sièges-auto CHICCO KAILY et KIROS I-SIZE FAST IN peuvent être installés sur ces adaptateurs.
- **AVERTISSEMENT** : Avant l'utilisation, contrôler que les adaptateurs sont correctement fixés au châssis de la poussette.
- **AVERTISSEMENT** : Avant l'utilisation, vérifier que le siège-auto soit correctement fixé aux adaptateurs, en le tirant vers le haut.
- Quand ils ne sont pas utilisés, tenir les adaptateurs hors de la portée des enfants.

INSTALLATION ET UTILISATION DES ADAPTATEURS AVEC LE SIÈGE-AUTO CHICCO KAILY

1. Avant d'installer les adaptateurs sur la poussette, retirer l'arceau de sécurité.

Pour une fixation correcte, l'adaptateur doit se trouver à ras du joint latéral de la poussette (Fig. 1A).

Positionner l'adaptateur sur le châssis de la poussette, insérer la languette en plastique « 1 » entre la plaquette métallique et le croisement.

Aligner la fente en plastique « 2 » avec la cheville de la plaquette. (Fig. 1B et 1C)

Bloquer l'adaptateur en fermant le levier en plastique situé sur le côté. (Fig. 1D). Répéter les opérations décrites également pour l'adaptateur sur le côté opposé.

AVERTISSEMENT : Avant d'installer le siège-auto, vérifier que les adaptateurs sont correctement montés.

2. Pour installer le siège-auto CHICCO KAILY incliner le dossier de la poussette puis insérer les extrémités latérales du siège-auto dans les adaptateurs précédemment montés (Fig. 2 - 2A - 2B). Le siège-auto doit être monté uniquement et exclusivement face parent.
3. Pour retirer le siège-auto, appuyer sur le bouton situé à l'arrière et tirer vers le haut (Fig. 3 - 3A).

INSTALLATION ET UTILISATION DES ADAPTATEURS AVEC LE SIÈGE-AUTO CHICCO KIROS I-SIZE FAST IN

Pour l'installation des adaptateurs, consulter le paragraphe 1.

4. Pour installer le siège-auto Chicco KIROS I-SIZE FAST IN, baisser le dossier de la poussette puis insérer les extrémités latérales du siège-auto dans les adaptateurs précédemment montés (Fig. 4). Le siège-auto doit être monté uniquement et exclusivement face parent.
5. Pour retirer le siège-auto KIROS I-SIZE appuyer sur les boutons situés sous la poignée des deux côtés et tirer vers le haut (Fig. 5 - 5A).

DÉMONTAGE DES ADAPTATEURS

AVERTISSEMENT : Il n'est pas possible de plier la poussette avec les adaptateurs installés sur le châssis.

6. Pour décrocher les adaptateurs, tourner les leviers en plastique vers l'extérieur (Fig. 6) et tirer les adaptateurs vers soi. Après avoir décroché les adaptateurs, monter l'arceau de sécurité retiré précédemment.

CONSEILS DE NETTOYAGE ET D'ENTRETIEN

Les opérations de nettoyage et d'entretien doivent être effectuées par un adulte.

NETTOYAGE

Sécher les parties en métal après tout contact avec l'eau, afin d'éviter la formation de rouille. Pour le nettoyage, ne pas utiliser des solvants



ou des produits abrasifs. Stocker l'adaptateur à l'abri de l'humidité.

GARANTIE

Le produit est garanti contre tout défaut de conformité dans des conditions normales d'utilisation selon les indications figurant sur la notice d'utilisation. La garantie ne sera donc pas appliquée en cas de dommages dérivant d'un usage inapproprié, de l'usure ou d'événements accidentels. En ce qui concerne la durée de la garantie contre les défauts de conformité, consulter les conditions prévues par les normes nationales applicables, le cas échéant, dans le pays d'achat.



DE GEBRAUCHSANLEITUNG

WICHTIG - BITTE SORGFÄLTIG LESEN UND FÜR SPÄTERES NACHLESEN UNBEDINGT AUFBEWAHREN.

ACHTUNG: VOR DEM GEBRAUCH EVENTUELLE POLYBEUTEL UND ALLE ELEMENTE, DIE TEIL DER PRODUKTVERPACKUNG SIND, ABNEHMEN UND ENTSORGEN SOWIE VON KINDERN FERNHALTEN.

HINWEISE

- **WARNUNG:** Die Adapter können nur mit dem Chicco Sportwagen We verwendet werden.
- **WARNUNG:** Es können nur die Autokindersitze CHICCO KAILY und KIROS I-SIZE FAST IN auf diesen Adaptern montiert werden.
- **WARNUNG:** Vor dem Gebrauch die korrekte Befestigung der Adapter am Gestell des Sportwagens überprüfen.
- **WARNUNG:** Vergewissern Sie sich vor dem Gebrauch, dass der Autokindersitz korrekt an den Adaptern befestigt ist, indem Sie ihn nach oben ziehen.
- Wenn die Adapter nicht verwendet werden, bewahren Sie diese außerhalb der Reichweite von Kindern auf.

INSTALLATION UND GEBRAUCH DER ADAPTER MIT DEM AUTOKINDERSITZ CHICCO KAILY

1. Bevor die Adapter am Sportwagen installiert werden, ist der Frontbügel zu entfernen. Zum korrekten Einhängen muss der Adapter bündig mit dem Seitengelenk des Sportwagens sein (Abb. 1A). Den Adapter am Gestell des Sportwagens anbringen, die Kunststoffflasche «1» zwischen dem Metallplättchen und dem Gelenk einfügen. Die Kunststoffflasche «2» mit dem Zapfen des Plättchens ausrichten. (Abb. 1B und 1C) Den Adapter durch Schließen des Kunststoffhebels an der Seite verriegeln. (Abb.

1D) Beim Adapter auf der gegenüberliegenden Seite genauso vorgehen.

WARNUNG: Vor der Installation des Autokindersitzes kontrollieren, ob die Adapter richtig montiert sind.

2. Zum Installieren des Autokindersitzes CHICCO KAILY die Rückenlehne des Sportwagens nach hinten klappen und anschließend die seitlichen Verbindungsstücke des Autokindersitzes in die zuvor montierten Adapter einsetzen (Abb. 2 - 2A - 2B). Der Autokindersitz darf ausschließlich mit Blickrichtung zum Elternteil montiert werden.
3. Zum Entfernen des Autokindersitzes die Taste im hinteren Bereich drücken und nach oben ziehen (Abb. 3 - 3A).

INSTALLATION UND GEBRAUCH DER ADAPTER MIT DEM AUTOKINDERSITZ CHICCO KIROS I-SIZE FAST IN

Für die Installation der Adapter wird auf Absatz 1 verwiesen.

4. Zum Installieren des Autokindersitzes Chicco KIROS I-SIZE FAST IN die Rückenlehne des Sportwagens nach hinten klappen und anschließend die seitlichen Verbindungsstücke des Autokindersitzes in die zuvor montierten Adapter einsetzen (Abb. 4). Der Autokindersitz darf ausschließlich mit Blickrichtung zum Elternteil montiert werden.
5. Zum Abnehmen des KIROS I-SIZE Autokindersitzes auf beiden Seiten die Tasten unter dem Tragebügel drücken und nach oben ziehen (Abb. 5 - 5A).

DEMONTAGE DER ADAPTER

WARNUNG: Der Sportwagen kann nicht geschlossen werden, wenn die Adapter am Gestell installiert sind.

6. Zum Aushaken der Adapter drehen Sie die Kunststoffhebel leicht nach außen (Abb. 6) und ziehen die Adapter zu sich. Nachdem die Adapter ausgehakt wurden, muss der zuvor abgenommene Frontbügel wieder montiert werden.

TIPPS FÜR PFLEGE UND WARTUNG

Die Reinigungs- und Wartungsarbeiten dürfen





nur von einem Erwachsenen durchgeführt werden.

REINIGUNG

Die Metallteile nach einem eventuellen Kontakt mit Wasser abtrocknen, um Rostbildung zu vermeiden. Verwenden Sie zur Reinigung keine Scheuer- oder Lösungsmittel. Nach dem Gebrauch den Adapter an einem trockenen Ort aufbewahren.

GARANTIE

Die Garantie gilt bei allen Konformitätsfehlern, die trotz normaler Gebrauchsbedingungen (gemäß den Vorgaben der Gebrauchsanleitung) auftreten. Die Garantie ist verwirkt bei unsachgemäßem Gebrauch, Abnutzung oder bei persönlichen Unglücksfällen. Für die Laufzeit der Garantie auf Konformitätsmängel wird auf die besonderen Bestimmungen der nationalen Gesetzesvorschriften verwiesen, die im Land des Kaufs gelten, soweit vorgesehen.



ES INSTRUCCIONES DE USO

IMPORTANTE - LEER DETENIDAMENTE Y MANTENERLAS PARA FUTURAS CONSULTAS.

ADVERTENCIA: ANTES DEL USO, quite y elimine las bolsas de plástico y los demás componentes que formen parte del embalaje del producto o, en cualquier caso, manténgalos fuera del alcance de los niños.

ADVERTENCIAS

- **ADVERTENCIA:** Los adaptadores solo se pueden utilizar con la silla de paseo Chicco We.
- **ADVERTENCIA:** Las sillas de auto CHICCO KAILY y KIROS I-SIZE FAST IN son las únicas que se pueden instalar en estos adaptadores.
- **ADVERTENCIA:** Antes del uso, compruebe que los adaptadores estén correctamente enganchados en el bastidor de la silla de paseo.
- **ADVERTENCIA:** Antes del uso, asegúrese de que la silla de auto haya quedado correctamente enganchada a los adaptadores, tirando de ella hacia arriba.
- Cuando no se utilicen, mantenga los adaptadores fuera del alcance de los niños.

MONTAJE Y USO DE LOS ADAPTADORES CON LA SILLA DE AUTO CHICCO KAILY

1. Antes de montar los adaptadores en la silla de paseo es necesario quitar el protector delantero.

Para engancharlo correctamente, el adaptador debe estar a ras de la unión lateral de la silla de paseo (Fig. 1A).

Coloque el adaptador en el bastidor de la silla de paseo, introduzca la lengüeta de plástico «1» entre la pletina metálica y la articulación. Alinee el ojal de plástico «2» con el perno de la pletina. (Fig. 1B y 1C)

Fije el adaptador cerrando la palanca de plástico del lateral. (fig. 1D). Repita estas mismas operaciones en el adaptador del lado opuesto.

ADVERTENCIA: Antes de instalar la silla de auto, compruebe que los adaptadores estén montados correctamente.

2. Para instalar la silla de auto CHICCO KAILY recline el respaldo de la silla y, luego, introduzca los acoplamientos laterales de la silla de auto en los adaptadores previamente montados (Fig. 2 - 2A - 2B). La silla de auto debe montarse únicamente en la posición de cara a los padres.
3. Para desmontar la silla de auto, pulse el botón situado en la parte trasera y tire hacia arriba (Fig. 3 - 3A).

MONTAJE Y USO DE LOS ADAPTADORES CON LA SILLA DE AUTO CHICCO KIROS I-SIZE FAST IN

Para la instalación de los adaptadores, consulte el apartado 1.

4. Para instalar la silla de auto Chicco KIROS I-SIZE FAST IN, recline el respaldo de la silla de paseo y, seguidamente, introduzca los elementos de encaje laterales de la silla de auto en los adaptadores que se montaron anteriormente (Fig. 4). La silla de auto debe montarse únicamente en la posición de cara a los padres.
5. Para desmontar la silla de auto KIROS I-SIZE pulse los botones situados debajo del asa, por ambos lados, y tire hacia arriba (Fig. 5 - 5A).

DESMONTAJE DE LOS ADAPTADORES

ADVERTENCIA: La silla de paseo no puede cerrarse si los adaptadores están montados en el bastidor.

6. Para desenganchar los adaptadores, gire ligeramente las palancas de plástico (Fig. 6) hacia afuera y tire de los adaptadores hacia sí. Después de desenganchar los adaptadores debe montarse el protector delantero que se desmontó previamente.

RECOMENDACIONES PARA LA LIMPIEZA Y EL MANTENIMIENTO

Las operaciones de limpieza y mantenimiento



to deben ser realizadas únicamente por un adulto.

LIMPIEZA

Seque las partes de metal tras un posible contacto con agua, para evitar que se oxiden. Para la limpieza no utilice disolventes o productos abrasivos. Después del uso, guarde el adaptador en un lugar seco.

GARANTÍA

El producto está garantizado contra todo defecto de conformidad en condiciones normales de uso según lo previsto en las instrucciones. Por lo tanto, la garantía no se aplicará en caso de daños ocasionados por uso incorrecto, desgaste o hechos accidentales. Para la duración de la garantía sobre los defectos de conformidad se remite a las disposiciones específicas de la normativa nacional aplicable en el país de compra, si las hubiera.



PT INSTRUÇÕES DE UTILIZAÇÃO

IMPORTANTE - LEIA CUIDADOSAMENTE E GUARDE PARA REFERÊNCIA FUTURA.

AVISOS: ANTES DA UTILIZAÇÃO, REMOVA E ELIMINE EVENTUAIS SACOS DE PLÁSTICO E TODOS OS ELEMENTOS QUE FAZEM PARTE DA EMBALAGEM DO PRODUTO OU MANTENHA-OS FORA DO ALCANCE DAS CRIANÇAS.

ADVERTÊNCIAS

- **AVISOS:** Os adaptadores só podem ser utilizados com o carrinho de passeio Chicco We.
- **AVISOS:** Somente as Cadeiras Auto CHICCO KAILY e KIROS I-SIZE FAST IN podem ser instaladas sobre estes adaptadores.
- **AVISOS:** Antes de utilizar, verifique se os adaptadores estão bem fixos na estrutura do carrinho de passeio.
- **AVISOS:** Antes de utilizar, assegure-se de que a cadeira auto está fixada corretamente nos adaptadores, puxando-a para cima.
- Quando não estiver a utilizar, mantenha os adaptadores fora do alcance das crianças.

INSTALAÇÃO E UTILIZAÇÃO DOS ADAPTADORES COM A CADEIRA AUTO CHICCO KAILY

1. Antes de instalar os adaptadores no carrinho de passeio, é necessário remover a barra de proteção frontal.

Para a correta fixação, o adaptador deve ser colocado logo acima da rótula lateral do carrinho de passeio (Fig. 1A).

Posicione o adaptador na estrutura do carrinho de passeio e insira a lingueta de plástico "1" entre a placa metálica e a articulação. Encaixe a peça de plástico "2" no perno da placa. (Fig. 1B e 1C)

Bloqueie o adaptador, fechando a patilha de plástico situada de lado. (Fig. 1D). Repita as operações descritas também para o adaptador no lado oposto.

AVISOS: Antes de instalar a Cadeira Auto, verifique se os adaptadores estão instalados corretamente.

2. Para instalar a Cadeira Auto CHICCO KAILY, recline o encosto do carrinho de passeio e depois, insira os encaixes laterais da cadeira auto nos adaptadores montados anteriormente (Fig. 2 - 2A - 2B). A cadeira auto deve ser montada apenas virada para a mãe (virada para trás).

3. Para remover a cadeira auto, prima o manípulo situado na parte posterior do encosto e puxe-o para cima (Fig. 3 - 3A).

INSTALAÇÃO E UTILIZAÇÃO DOS ADAPTADORES COM A CADEIRA AUTO CHICCO KIROS I-SIZE FAST IN

Para a instalação dos adaptadores, consulte o parágrafo 1.

4. Para instalar a Cadeira Auto Chicco KIROS I-SIZE FAST IN recline o encosto do carrinho de passeio e depois insira os encaixes laterais da Cadeira Auto nos adaptadores montados anteriormente (Fig. 4). A cadeira auto deve ser montada apenas virada para a mãe (virada para trás).

5. Para remover a Cadeira Auto KIROS I-SIZE, prima os botões situados em ambos os lados da alça e puxe para cima (Fig. 5 - 5A).

DESMONTAGEM DOS ADAPTADORES

AVISOS: Não é possível fechar o carrinho de passeio com os adaptadores instalados na estrutura.

6. Para soltar os adaptadores, abra ligeiramente os manípulos de plástico para fora (Fig. 6) e remova os adaptadores puxando-os para si. Após soltar os adaptadores, deverá montar a barra de proteção frontal removida anteriormente.

CONSELHOS DE LIMPEZA E MANUTENÇÃO

As operações de limpeza e manutenção devem ser efetuadas apenas por um adulto.

LIMPEZA

Após um eventual contacto com água, seque as partes em metal para evitar a formação de ferrugem. Para limpar as partes de plástico,



não utilize produtos solventes ou abrasivos. Para a limpeza em geral, nunca utilize solventes nem produtos abrasivos. Após a utilização, guarde o adaptador em local seco.

GARANTIA

O produto dispõe de garantia contra qualquer defeito de conformidade, verificado em condições normais de utilização, de acordo com o disposto nas instruções para utilização. A garantia não poderá portanto aplicar-se relativamente a danos no produto provocados por utilização imprópria, desgaste ou acidente. O prazo de validade da garantia sobre defeitos de conformidade remete-se para as disposições específicas das normas nacionais aplicáveis no país de aquisição, se existentes.



NÁVOD K POUŽITÍ

DŮLEŽITÉ - POKYNY SI POZORNĚ PŘEČTĚTE A USCHOVEJTE PRO POZDĚJŠÍ POUŽITÍ.

UPOZORNĚNÍ: PŘED POUŽITÍM ODSTRANĚTE A ZLIKVIDUJTE PŘÍPADNĚ PLASTOVÉ SÁČKY A VŠECHNY ČÁSTI OBALU TOHOTO VÝROBKU NEBO JE ALESPŮN UCHOVEJTE MIMO DOSAH DĚTÍ.

UPOZORNĚNÍ

- **POZOR:** Adaptéry lze používat pouze u kočárku Chicco We.
- **POZOR:** Na tyto adaptéry lze instalovat pouze autosedačky CHICCO KAILY a KIROS I-SIZE FAST IN.
- **POZOR:** Před použitím zkontrolujte, zda jsou adaptéry správně uchyceny k rámu kočárku.
- **POZOR:** Před použitím se ujistěte, že je autosedačka správně upevněná na adaptérech, a to tak, že za ni zatáhnete směrem nahoru.
- Pokud výrobek nepoužíváte, odstraňte adaptéry z dosahu dětí.

INSTALACE A POUŽITÍ ADAPTÉRŮ U AUTOSEDAČKY CHICCO KAILY

1. Před instalací adaptérů na kočárek je třeba odebrat ochranné madlo.

Pro správné připojení musí být adaptér v jedné rovině s bočním kloubem kočárku (obr. 1A).

Nasadte adaptér na rám kočárku a zasuňte plastový jazýček „1“ mezi kovový pásek a kloubový spoj.

Zarovnejte plastové oko „2“ oproti kolečku pásku (obr. 1B a 1C).

Zaaretujte adaptér zavřením postranní plastové páčky. (obr. 1D). Popsané úkony zopakujte i u adaptéru na protější straně.

UPOZORNĚNÍ: Před instalací autosedačky zkontrolujte, zda jsou adaptéry správně nasazeny.

2. Za účelem instalace autosedačky CHICCO KAILY sklopte opěradlo kočárku a následně zasuňte boční spojky autosedačky do adap-

térů, které jste nainstalovali předtím (obr. 2 – 2A – 2B). Autosedačka musí být namontována výhradně čelem k rodiči.

3. Autosedačku uvolníte stisknutím tlačítka nacházejícího se v zadní části a jejím zatažením směrem nahoru (obr. 3 – 3A).

INSTALACE A POUŽITÍ ADAPTÉRŮ U AUTOSEDAČKY CHICCO KIROS I-SIZE FAST IN

Informace ohledně instalace adaptérů viz odstavec 1.

4. Za účelem instalace autosedačky Chicco KIROS I-SIZE FAST IN sklopte opěradlo kočárku a následně zasuňte boční spojky autosedačky do předtím nasazených adaptérů (obr. 4). Autosedačka musí být namontována výhradně čelem k rodiči.

5. Přejete-li si autosedačku KIROS I-SIZE uvolnit, stiskněte tlačítka pod rukojetí na obou stranách a zatáhněte za ni směrem nahoru (obr. 5 - 5A).

DEMONTÁŽ ADAPTÉRŮ

UPOZORNĚNÍ: Kočárek nelze složit, pokud jsou adaptéry nainstalovány na rámu.

6. Pro odepnutí adaptérů zlehka otočte plastové páčky (obr. 6) směrem ven a adaptéry zatáhněte směrem k sobě. Po uvolnění adaptérů je třeba nejprve nainstalovat zpět demontované ochranné madlo.

DOPORUČENÉ ČIŠTĚNÍ A ÚDRŽBA

Čištění a údržbu musí provádět výhradně dospělá osoba.

ČIŠTĚNÍ

Pokud se kovové části dostanou do styku s vodou, osušte je, abyste zabránili jejich zrezivění. Nepoužívejte k čištění tekutý písek ani ředidla. Po použití uchovávejte adaptér na suchém místě.

ZÁRUKA

Na výrobek se vztahuje záruka, která pokrývá jakoukoli vadu výrobku při běžných podmínkách použití v souladu s návodem k použití. Záruka se nevztahuje na škody vzniklé v důsledku nesprávného použití, opotřebení nebo

nahodilých událostí. Dobu trvání záruky na vady týkající se výrobku upravují konkrétní předpisy uplatňované v zemi, kde byl výrobek zakoupen.

PL INSTRUKCJA UŻYTKOWANIA

WAŻNE - PRZECZYTAJ UWAŻNIE I ZACHOWAJ NA PRZYSZŁOŚĆ JAKO ODNIESIENIE.

OSTRZEŻENIE: W CELU UNIKNIĘCIA NIEBEZPIECZEŃSTWA UDUSZENIA USUŃ POKRYCIE Z TWORZYWA SZTUCZNEGO PRZED UŻYCIEM WYROBU. POKRYCIE TO NALEŻY ZNISZCZYĆ LUB TRZYMAĆ POZA ZASIĘGIEM NIEMOWLĄT I DZIECI.

OSTRZEŻENIA

- **OSTRZEŻENIE:** Adaptery mogą być używane tylko z wózkiem Chicco We.
- **OSTRZEŻENIE:** Na tych adapterach można instalować wyłącznie foteliki samochodowe CHICCO KAILY i KIROS I-SIZE FAST IN.
- **OSTRZEŻENIE:** Przed użyciem sprawdzić prawidłowe zaczeplenie adapterów na ramie wózka.
- **OSTRZEŻENIE:** Przed użyciem pociągnąć fotelik samochodowy do góry i sprawdzić, czy jest dobrze zamocowany.
- Gdy nie są używane, adaptery powinny być przechowywane w miejscu niedostępnym dla dzieci.

INSTALACJA I KORZYSTANIE Z ADAPTERÓW Z FOTELIKIEM SAMOCHODOWYM CHICCO KAILY

1. Przed zainstalowaniem adapterów na wózku spacerowym należy zdjąć barierkę zabezpieczającą.

Aby można było prawidłowo założyć adapter, musi on być ustawiony równo z bocznym złączem wózka (Rys. 1A).

Założyć adapter na ramie wózka, wsunąć plastikową wypustkę «1» pomiędzy metalową blaszkę a przegub.

Wyrównać plastikowy otwór «2» ze sworzniem blaszki. (Rys. 1B i 1C)

Zablokować adapter zamykając plastikową dźwignię umieszczoną z boku. (rys. 1D).

Powtórzyć opisane czynności także z adapterem z drugiej strony.

OSTRZEŻENIE: Przed zainstalowaniem fotelika samochodowego sprawdzić, czy adaptery są prawidłowo zamontowane.

2. Aby zainstalować fotelik samochodowy CHICCO KAILY, pochylić oparcie wózka, a następnie włożyć boczne zaczepy fotelika do wcześniej zamontowanych adapterów (Rys. 2- 2A- 2B). Fotelik samochodowy należy montować wyłącznie w pozycji przodem do rodzica.
3. Aby wyjąć fotelik samochodowy, nacisnąć przycisk znajdujący się z tyłu i pociągnąć go do góry (Rys. 3 - 3A).

INSTALACJA I KORZYSTANIE Z ADAPTERÓW Z FOTELIKIEM SAMOCHODOWYM CHICCO KIROS I-SIZE FAST IN

Aby zainstalować adaptery, postępować jak podano w punkcie 1.

4. Aby zainstalować fotelik samochodowy Chicco KIROS I-SIZE FAST IN, pochylić oparcie wózka, a następnie włożyć boczne zaślepki fotelika do wcześniej zamontowanych adapterów (Rys. 4). Fotelik samochodowy należy montować wyłącznie w pozycji przodem do rodzica.
5. Aby wyjąć fotelik samochodowy KIROS I-SIZE, nacisnąć przyciski znajdujące się pod uchwytem po obu stronach i pociągnąć w górę (Rys. 5 - 5A).

DEMONTAŻ ADAPTERÓW

OSTRZEŻENIE: Nie ma możliwości złożenia wózka spacerowego przy adapterach zamontowanych na ramie.

6. Aby odczepić adaptery, lekko obrócić na zewnątrz plastikowe dźwignie (Rys. 6) i pociągnąć adaptery do siebie. Po odczepieniu adapterów należy zamontować barierkę zabezpieczającą, która została poprzednio zdjęta.

ZALECENIA DOTYCZĄCE CZYSZCZENIA I KONSERWACJI

Czyszczenie i konserwacja muszą być dokonywane wyłącznie przez dorosłą osobę.



CZYSZCZENIE

Po ewentualnym zetknięciu z wodą, wysuszyć metalowe części, aby zapobiec powstawaniu rdzy. Nie stosować do czyszczenia rozpuszczalników ani żrących środków czyszczących. Po użyciu, przechowywać adapter w suchym miejscu.

GWARANCJA

Produkt jest objęty gwarancją w zakresie wszystkich wad, które dotyczą niezgodności z umową w normalnych warunkach użytkowania odpowiadających wymaganiom przewidzianym w instrukcji użytkowania. Gwarancja nie będzie miała natomiast zastosowania w przypadku uszkodzeń powstałych w wyniku niewłaściwego użytkowania, zużycia lub przypadkowych zdarzeń. Odnośnie czasu trwania gwarancji obejmującej wady dotyczące niezgodności z umową, należy odnieść się do przepisów prawa krajowego, jakie mają zastosowanie w kraju zakupu, jeśli dotyczy.



NL GEBRUIKSAAN- WIJZING

**BELANGRIJK - LEES ZORGVULDIG EN
BEWAAR VOOR LATERE RAADPLEGING.**

**WAARSCHUWING: VERWIJDER
VOOR HET GEBRUIK EVENTUELE
PLASTIC ZAKKEN EN ALLE ANDERE
VERPAKKINGSONDERDELEN EN GOOI
ZE WEG OF HOUD ZE IN IEDER GEVAL
BUITEN HET BEREIK VAN KINDEREN.**

WAARSCHUWING

- **LET OP:** De adapters kunnen alleen worden gebruikt met de wandelwagen Chicco We.
- **LET OP:** Alleen de autostoeltjes CHICCO KAILY en KIROS I-SIZE FAST IN kunnen op deze adapters worden geïnstalleerd.
- **LET OP:** Controleer voor gebruik of de adapters op de juiste manier aan het wandelwagenframe zijn bevestigd.
- **LET OP:** Controleer voor gebruik of het autostoeltje correct is bevestigd aan de adapters door het autostoeltje naar boven te trekken.
- Houd adapters uit de buurt van kinderen wanneer ze niet worden gebruikt.

INSTALLATIE EN GEBRUIK ADAPTERS MET AUTOSTOELTJE CHICCO KAILY

1. Voordat u de adapters op de wandelwagen installeert, moet u de bumper bar verwijderen. Voor een correcte koppeling moet de adapter gelijk liggen met de zijverbinding van de wandelwagen (Fig. 1A).

Plaats de adapter op het frame van de wandelwagen, steek het plastic lipje «1» tussen de metalen plaat en de koppeling.

Lijn de plastic sleuf «2» uit met de pin van de riem. (Fig. 1B en 1C)

Vergrendel de adapter door de plastic hendel aan de zijkant te sluiten. (Fig. 1D). Herhaal de beschreven handelingen ook voor de adapter aan de andere kant.

LET OP: Controleer voordat u het autostoeltje installeert of de adapters correct zijn aange-

bracht.

2. Om het autostoeltje Chicco KAILY te installeren, kantelt u de rugleuning van de wandelwagen naar achteren en steekt u de zijkoppelingen van het autostoeltje in de eerder gemonteerde adapters (Fig. 2 - 2A - 2B). Het autostoeltje dient enkel en alleen naar de ouder gericht te worden gemonteerd.
3. Om het autostoeltje te verwijderen, drukt u op de knop aan de achterkant en trekt u het stoeltje omhoog (Fig. 3 - 3A).

INSTALLATIE EN GEBRUIK ADAPTERS MET AUTOSTOELTJE CHICCO KIROS I-SIZE FAST IN Zie paragraaf 1 voor de installatie van de adapters.

4. Om het autostoeltje Chicco KIROS I-SIZE FAST IN te installeren, kantelt u de rugleuning van de wandelwagen naar achteren en steekt u de zijkoppelingen van het autostoeltje in de eerder gemonteerde adapters (Fig. 4). Het autostoeltje dient enkel en alleen naar de ouder gericht te worden gemonteerd.
5. Om het autostoeltje KIROS I-SIZE te verwijderen, drukt u aan beide kanten op de knoppen onder de greep en trekt u het stoeltje omhoog (Fig. 5 - 5A).

ADAPTERS VERWIJDEREN

LET OP: Het is niet mogelijk om de wandelwagen te sluiten terwijl de adapters op het frame zitten.

6. Om de adapters los te maken, draait u de plastic hendels lichtjes naar buiten (Fig. 6) en trekt u de adapters naar u toe. Zodra de adapters los zijn gehaald, moet de eerder verwijderde bumper bar worden gemonteerd.

REINIGINGS- EN ONDERHOUDSTIPS

Reinigings- en onderhoudswerkzaamheden mogen alleen door een volwassene worden verricht.

REINIGEN

Na eventuele aanraking met water moeten de metalen delen afgedroogd worden om roestvorming te voorkomen. Geen oplos- of schuurmiddelen voor de reiniging gebruiken.



Bewaar de adapter na het gebruik op een droge plek.

GARANTIE

Het artikel valt onder garantie tegen elke non-conformiteit binnen de normale gebruiksomstandigheden zoals voorzien in de gebruiksaanwijzingen. De garantie is dus niet geldig in geval van schade veroorzaakt door oneigenlijk gebruik, slijtage of toevallige gebeurtenissen. Voor de duur van de garantie inzake non-conformiteit verwijzen we naar de specifieke richtlijnen en de nationale normen die van toepassing zijn in het land van aankoop, indien deze voorzien zijn.



EL ΟΔΗΓΙΕΣ ΧΡΗΣΗΣ

ΣΗΜΑΝΤΙΚΟ - ΔΙΑΒΑΣΤΕ ΠΡΟΣΕΚΤΙΚΑ ΤΙΣ ΟΔΗΓΙΕΣ ΚΑΙ ΦΥΛΑΞΤΕ ΤΕΣ ΓΙΑΤΙ ΜΠΟΡΕΙ ΝΑ ΤΙΣ ΧΡΕΙΑΣΤΕΙΤΕ ΣΤΟ ΜΕΛΛΟΝ.

ΠΡΟΣΟΧΗ: ΠΡΙΝ ΤΗΝ ΧΡΗΣΗ ΑΦΑΙΡΕΣΤΕ ΚΑΙ ΠΕΤΑΞΤΕ ΤΥΧΟΝ ΠΛΑΣΤΙΚΕΣ ΣΑΚΟΥΛΕΣ ΚΑΙ ΟΛΑ ΤΑ ΣΤΟΙΧΕΙΑ ΣΥΣΚΕΥΑΣΙΑΣ ΤΟΥ ΠΡΟΪΟΝΤΟΣ Η ΚΡΑΤΗΣΤΕ ΤΑ ΜΑΚΡΙΑ ΑΠΟ ΤΑ ΠΑΙΔΙΑ.

ΠΡΟΕΙΔΟΠΟΙΗΣΕΙΣ

- **ΠΡΟΣΟΧΗ:** Οι αντάπτορες μπορούν να χρησιμοποιηθούν μόνο με το καροτσάκι περιπάτου Chicco We.
- **ΠΡΟΣΟΧΗ:** Μόνο τα καθίσματα αυτοκινήτου CHICCO KAILY και KIROS I-SIZE FAST IN μπορούν να εγκατασταθούν σε αυτούς τους αντάπτορες.
- **ΠΡΟΣΟΧΗ:** Πριν τη χρήση, βεβαιωθείτε ότι έχουν συνδεθεί σωστά οι αντάπτορες στον σκελετό του καροτσιού περιπάτου.
- **ΠΡΟΣΟΧΗ:** Πριν τη χρήση, βεβαιωθείτε ότι έχετε συνδέσει σωστά το κάθισμα αυτοκινήτου στους αντάπτορες τραβώντας το προς τα επάνω.
- Όταν το προϊόν δεν χρησιμοποιείται, φυλάξτε τους αντάπτορες το μακριά από τα παιδιά.

ΕΓΚΑΤΑΣΤΑΣΗ ΚΑΙ ΧΡΗΣΗ ΤΩΝ ΑΝΤΑΠΤΩΡΩΝ ΓΙΑ ΚΑΘΙΣΜΑ ΑΥΤΟΚΙΝΗΤΟΥ CHICCO KAILY

1. Πριν τοποθετήσετε τους αντάπτορες στο καροτσάκι περιπάτου πρέπει να αφαιρέσετε τη μπάρα προστασίας.

Για τη σωστή σύνδεση ο αντάπτορας πρέπει να βρίσκεται σε ευθεία με τον πλευρικό σύνδεσμο του καροτσιού περιπάτου (Εικ. 1Α).

Τοποθετήστε τον αντάπτορα στο πλαίσιο του καροτσιού περιπάτου, εισαγάγετε την πλαστική γλωττίδα «1» ανάμεσα στη μεταλλική πλάκα και την άρθρωση.

Ευθυγραμμίστε την πλαστική σχισμή «2» με τον περίο της πλάκας. (Εικ. 1B και 1C)

Μπλοκάρτε τον αντάπτορα κλείνοντας τον

πλαστικό μοχλό που υπάρχει στο πλάι. (εικ. 1D). Επαναλάβετε τις περιγραφόμενες ενέργειες και στον αντάπτορα στην αντίθετη πλευρά.

ΠΡΟΣΟΧΗ: Πριν από την εγκατάσταση του καθίσματος αυτοκινήτου, βεβαιωθείτε ότι οι αντάπτορες είναι σωστά συναρμολογημένοι.

2. Για την εγκατάσταση του καθίσματος αυτοκινήτου CHICCO KAILY δώστε κλίση στην πλάτη του καροτσιού περιπάτου και στη συνέχεια εισαγάγετε τα πλευρικά κουμπώματα του καθίσματος αυτοκινήτου στους αντάπτορες που είχατε προηγουμένως εγκαταστήσει (Εικ. . 2 - 2A - 2B). Το κάθισμα αυτοκινήτου πρέπει να συναρμολογηθεί αποκλειστικά και μόνο με κατεύθυνση προς το γονέα.
3. Για να βγάλετε το Κάθισμα Αυτοκινήτου πατήστε το πλήκτρο που υπάρχει στην πίσω πλευρά και τραβήξτε προς τα επάνω (Εικ. 3 - 3A).

ΕΓΚΑΤΑΣΤΑΣΗ ΚΑΙ ΧΡΗΣΗ ΑΝΤΑΠΤΩΡΩΝ ΜΕ ΚΑΘΙΣΜΑ ΑΥΤΟΚΙΝΗΤΟΥ CHICCO KIROS I-SIZE FAST IN

Για την εγκατάσταση των αντάπτορων ανατρέξτε στην παράγραφο 1.

4. Για την εγκατάσταση του καθίσματος αυτοκινήτου Chicco KIROS I-SIZE FAST IN δώστε κλίση στην πλάτη του καροτσιού περιπάτου και στη συνέχεια εισαγάγετε τα πλευρικά κουμπώματα του καθίσματος αυτοκινήτου στους αντάπτορες που είχατε προηγουμένως εγκαταστήσει (Εικ. 4). Το κάθισμα αυτοκινήτου πρέπει να συναρμολογηθεί αποκλειστικά και μόνο με κατεύθυνση προς το γονέα.
5. Για να αφαιρέσετε το κάθισμα αυτοκινήτου KIROS I-SIZE πιέστε τα κουμπιά κάτω από το χερούλι και στις δύο πλευρές και τραβήξτε προς τα επάνω (Εικ. 5 - 5A).

ΑΠΟΣΥΝΑΡΜΟΛΟΓΗΣΗ ΑΝΤΑΠΤΩΡΩΝ

ΠΡΟΣΟΧΗ: Δεν είναι δυνατό το κλείσιμο του καροτσιού περιπάτου με τους αντάπτορες τοποθετημένους στο πλαίσιο.

6. Για να αποσυνδέσετε τους αντάπτορες περιστρέψτε ελαφρά προς τα έξω τους πλαστικούς μοχλούς (Εικ. 6) και τραβήξτε προς το μέρος σας τους αντάπτορες. Αφού αποσυν-



δεθούν οι αντάπτορες πρέπει να τοποθετείται η μπάρα προστασίας που είχε προηγουμένως αφαιρεθεί.

ΣΥΜΒΟΥΛΕΣ ΓΙΑ ΤΟΝ ΚΑΘΑΡΙΣΜΟ ΚΑΙ ΤΗ ΣΥΝΤΗΡΗΣΗ



Οι ενέργειες καθαρισμού και συντήρησης πρέπει να πραγματοποιούνται μόνο από έναν ενήλικα.

ΚΑΘΑΡΙΣΜΟΣ

Να στεγνώνετε τα μεταλλικά μέρη, σε περίπτωση που έρθουν σε επαφή με νερό, για να μη σκουριάσουν. Για τον καθαρισμό μη χρησιμοποιείτε διαλυτικά ή λειαντικά προϊόντα. Μετά τη χρήση, φυλάξτε τον αντάπτορα σε στεγνό μέρος.

ΕΓΓΥΗΣΗ

Το προϊόν παρέχει εγγύηση για κάθε παραλείψη συμμόρφωσης υπό κανονικές συνθήκες χρήσης όπως προβλέπεται από τις οδηγίες χρήσης. Συνεπώς, η εγγύηση δεν θα ισχύει, αν οι ζημιές οφείλονται σε ακατάλληλη χρήση, φθορά ή τυχαία γεγονότα. Για τη διάρκεια της εγγύησης σχετικά με παραλείψεις συμμόρφωσης, ανατρέξτε στις ειδικές διατάξεις των εθνικών κανονισμών που ισχύουν στη χώρα αγοράς, εφόσον προβλέπονται.



SV BRUKSANVISNING

VIKTIGT: LAS NOGGRANT OCH SPARA FOR FRAMTIDA BRUK.

VARNING: TA FÖRST AV OCH SLÄNG EVENTUELLA PLASTPÅSAR OCH ALLA ANDRA KOMPONENTER AV FÖRPACKNINGSMATERIALET FÖRE ANVÄNDNING, ELLER FÖRVARA UTOM RÄCKHÅLL FÖR BARN.

VARNING

- **OBS!** Adaptrarna kan endast användas med sittvagnen Chicco We.
- **OBS!** Endast bilbarnstolarna CHICCO KAILY och KIROS I-SIZE FAST IN kan installeras på dessa adaptrar.
- **OBS!** Kontrollera före användning att adaptrarna är korrekt fastsatta vid sittvagnen.
- **OBS!** Före användning, försäkra dig om att bilbarnstolen sitter fast ordentligt på adaptrarna genom att dra den uppåt.
- När produkten inte används ska den förvaras utom räckhåll för barn.

INSTALLATION OCH ANVÄNDNING AV ADAPTRAR MED BILBARNSTOL CHICCO KAILY

1. Innan adaptrarna installeras på sittvagnen är det nödvändigt att ta bort skyddsbygel. För korrekt fastsättning ska adaptorn vara i höjd med sittvagnens sidokoppling (Fig. 1A). Placera adaptorn på sittvagnens chassi och för in plastfliken «1» mellan metallprofilen och ledpunkten.

Sätt plashålet «2» i höjd med profilens tapp. (Fig. 1B och 1C)

Blockera adaptorn genom att stänga plastspaken som finns på sidan. (fig. 1D). Gör på samma sätt för adaptorn på den andra sidan.

VARNING: Kontrollera att adaptrarna är korrekt monterade innan installering av barnbilstolen.

2. För att installera barnbilstolen CHICCO KAILY ska du luta sittvagnens ryggstöd och sedan sätta in barnbilstolens sidokopplingar i de

tidigare monterade adaptrarna (Fig. 2 - 2A - 2B). Bilbarnstolen får endast monteras bakåtvänd mot föräldern.

3. För att ta bort bilbarnstolen ska du trycka på knappen på dess baksida och dra den uppåt (Fig. 3 - 3A).

INSTALLATION OCH ANVÄNDNING AV ADAPTRAR MED BARNBILSTOL CHICCO KIROS I-SIZE FAST IN

För att installera adaptrarna, se avsnitt 1.

4. För att installera barnbilstolen Chicco BEST FRIEND ska du luta sittvagnens ryggstöd och sedan föra in bilstolens sidokopplingar i de tidigare monterade adaptrarna (Fig. 4). Bilbarnstolen får endast monteras bakåtvänd mot föräldern.

5. För att ta bort bilbarnstolen KIROS I-SIZE ska du trycka på knapparna under handtaget på båda sidorna och dra uppåt (Fig. 5 - 5A).

DEMONTERING AV ADAPTRARNA

VARNING: Sittvagnen kan inte fällas ihop om adaptorn är installerad på chassiet.

6. För att lossa adaptrarna, vrid plastspakarna en aning utåt (Fig. 6) och dra adaptrarna mot dig. När adaptrarna har tagits bort är det nödvändigt att montera skyddsbygel som togs bort tidigare.

RÅD FÖR RENGÖRING OCH SKÖTSEL

Produkten får bara rengöras och skötas av en vuxen person.

RENGÖRING

Torka av metalldelar som kommit i kontakt med vatten för att undvika rostbildning. Använd inte lösningar eller repande produkter för rengöring. Förvara adaptorn på torr plats efter användning.

GARANTI

Produktens garanti gäller för alla fabrikationsfel vid normal användning av produkten enligt vad som förutses i bruksanvisningen. Garantin gäller således inte vid skada som orsakats av felaktig användning, slitage eller olycka. För garantins giltighetsperiod mot fabrikationsfel hänvisas till de särskilda bestämmelserna

i nationella lagar som gäller i inköpslandet, i förekommande fall.

TR KULLANIM TALİMATLARI

ÖNEMLİ - DİKKATLİ BİR ŞEKİLDE OKUYUNUZ VE İLERİDE BAŞVURMAK ÜZERE SAKLAYINIZ.

UYARI: KULLANMAYA BAŞLAMADAN ÖNCE ÜRÜNÜN TÜM PLASTİK POŞETLERİNİ VE AMBALAJ MALZEMELERİNİ ÇIKARIP ATINIZ VE BUNLARI ÇOCUKLARIN ULAŞAMAYACAĞI YERLERDE SAKLAYINIZ.

UYARILAR

- **UYARI:** Adaptörler yalnızca Chicco We Puset ile birlikte kullanılabilir.
- **UYARI:** Bu adaptörlerin üzerine yalnızca CHICCO KAILY ve KIROS I-SIZE FAST IN Çocuk Oto Koltukları monte edilebilir.
- **UYARI:** Kullanmadan önce, adaptörlerin puset gövdesine doğru bir şekilde sabitlendiğini kontrol ediniz.
- **UYARI:** Kullanmadan önce, oto koltuğunu yukarı doğru çekerek, çocuk oto koltuğunun adaptörlere doğru şekilde takıldığından emin olunuz.
- Adaptörleri, kullanılmıyorken çocukların erişiminden uzak tutunuz.

ADAPTÖRLERİN CHICCO KAILY ÇOCUK OTO KOLTUĞUNA MONTAJI VE KULLANIMI

1. Adaptörleri pusete takmadan önce, ön barı sökünüz.

Uygun şekilde takmak için, adaptör pusetin yan birleşim yeri ile aynı hizada olmalıdır (Şek. 1A).

Adaptörü puset şasesinin üzerine yerleştirin, plastik kancayı «1» metal şerit ile birleşim yerinin arasına takınız.

Plastik delik halkasını «2» metal şerit üzerindeki pim ile hizalayınız. (Şek. 1B ve 1C)

Yanda bulunan plastik kolu kapatarak adaptörü yerine kilitleyiniz (Şek. 1D). Adaptöre yönelik bu işlemleri diğer tarafta da tekrarlayınız.

UYARI: Çocuk Oto Koltuğunu monte etme-

den önce, adaptörlerin doğru şekilde monte edildiğini kontrol ediniz.

2. CHICCO KAILY Çocuk Oto Koltuğunu monte etmek için, pusetin sırt desteğini yatırınız ve çocuk oto koltuğunun yan kancalarını önceden monte edilmiş olan adaptörlere geçirin (Şek. 2- 2A- 2B). Oto koltuğu yalnızca ebeveyni görecektir şekilde takılmalıdır.
3. Oto Koltuğunu sökmek için, arkadaki düğmeye basınız ve yukarıya doğru çekiniz (Şek. 3 - 3A).

ADAPTÖRLERİN CHICCO KIROS I-SIZE FAST IN ÇOCUK OTO KOLTUĞUNA MONTAJI VE KULLANIMI

Adaptörleri monte etmek için paragraf 1'e başvurunuz.

4. Chicco KIROS I-SIZE FAST IN Çocuk Oto Koltuğunu monte etmek için, pusetin sırt desteğini yatırınız ve çocuk oto koltuğunun yan kancalarını önceden monte edilmiş olan adaptörlere geçirin (Şek. 4). Oto koltuğu yalnızca ebeveyni görecektir şekilde takılmalıdır.
5. KIROS I-SIZE Çocuk Oto Koltuğunu sökmek için, her iki tarafa tutma sapı altında bulunan düğmelere basınız ve yukarıya doğru çekiniz (Şek. 5 - 5A).

ADAPTÖRLERİN SÖKÜLMESİ

UYARI: Adaptörler gövdeye monteli durumda puseti kapatmak mümkün değildir.

6. Adaptörleri serbest bırakmak için, plastik kolları dışarıya doğru döndürünüz (Şek. 6) ve adaptörleri kendinize doğru çekiniz. Adaptörlerin kancaları çözüldüğünde, önceden sökülmüş olan ön bar yeniden monte edilmelidir.

TEMİZLİK VE BAKIM TAVSİYESİ

Ürünün temizliği ve bakımı, yalnızca bir yetiştirici tarafından yapılmalıdır.

TEMİZLİK

Su ile muhtemel temas sonrası, pas oluşmasını önlemek için metal kısımları kuruyunuz. Temizlemek için çözücüler veya aşındırıcı ürünler kullanmayınız. Kullanımdan sonra adaptörü kuru bir yerde saklayınız.



GARANTİ

Ürün, talimatlarda açıklanan normal kullanım koşullarında, tüm uygunluk kusurlarına karşı garantilidir. Bu nedenle garanti, hatalı kullanım, aşınma veya kazara meydana gelen olaylardan kaynaklanan hasar durumunda geçerli değildir. Uygunluğa ilişkin kusurlara dair garantinin süresi için, mümkün olduğu durumlarda lütfen satın alınan ülkede geçerli ulusal kanunların özel hükümlerine bakınız.



ВГ ИНСТРУКЦИИ ЗА УПОТРЕБА

ВАЖНО - ПРОЧЕТЕТЕ ВНИМАТЕЛНО И ЗАПАЗЕТЕ ЗА БЪДЕЩИ СПРАВКИ.

ВНИМАНИЕ: ПРЕДИ УПОТРЕБА ОТСТРАНЕТЕ ВСИЧКИ НАЙЛОНОВИ ТОРБИЧКИ И ОПАКОВЪЧНИ МАТЕРИАЛИ ОТ ПРОДУКТА И ГИ СЪХРАНЯВАЙТЕ ДАЛЕЧ ОТ ДОСТЪПА НА ДЕЦА.

ПРЕДУПРЕЖДЕНИЯ

- **ВНИМАНИЕ:** Адаптерите могат да се използват само с количка Chicco We.
- **ВНИМАНИЕ:** Върху тези адаптери могат да се монтира единствено столчето за автомобил CHICCO KAILY и KIROS I-SIZE FAST IN.
- **ВНИМАНИЕ:** Преди употреба проверете дали адаптерът е правилно захванат към рамката на количката.
- **ВНИМАНИЕ:** Преди употреба проверете дали столчето за автомобил е правилно захванато към адаптерите, като го дръпнете нагоре.
- Когато не се използват, съхранявайте адаптерите далеч от деца.

МОНТАЖ И УПОТРЕБА НА АДАПТЕРИТЕ СЪС СТОЛЧЕ ЗА АВТОМОБИЛ CHICCO KAILY

1. Преди да монтирате адаптерите върху количката, е необходимо да извадите предпазния борд.

За правилно закачване адаптерът трябва да е на една линия със страничното съединение на количката (Фиг. 1А).

Поставете адаптера върху рамката на количката, вмъкнете пластмасовото езиче «1» между металната плочка и шарнира.

Подравнете пластмасовия процеп «2» с пацеца на плочката. (Фиг. 1В и 1С).

Блокирайте адаптера, като затворите пластмасовия лост, поставен отстрани. (Фиг. 1D).

Повторете описаните операции и за адапте-

ра от противоположната страна.

ВНИМАНИЕ: Преди монтажа на столчето за автомобил проверете дали адаптерите са монтирани правилно.

2. За да монтирате столчето за автомобил CHICCO KAILY, наклонете облегалката на количката и след това поставете страничните вложки на столчето за автомобил в монтираните преди това адаптери (Фиг. 2 - 2А - 2В).

Столчето за кола трябва да се монтира само и единствено с лице към родителя.

3. За да свалите столчето за автомобил, натиснете бутона, разположен в задната зона, и дръпнете нагоре (Фиг. 3 - 3А).

МОНТАЖ И УПОТРЕБА НА АДАПТЕРИТЕ СЪС СТОЛЧЕ ЗА АВТОМОБИЛ CHICCO KIROS I-SIZE FAST IN

За монтиране на адаптерите вижте параграф 1.

4. За да монтирате столчето за автомобил Chicco KIROS I-SIZE FAST IN, наклонете облегалката на количката и след това поставете страничните вложки на столчето за автомобил в монтираните преди това адаптери (Фиг. 4). Столчето за кола трябва да се монтира само и единствено с лице към родителя.

5. За да свалите столчето за автомобил KIROS I-SIZE, натиснете бутоните под дръжката от двете страни и дръпнете нагоре (Фиг. 5 - 5А).

ДЕМОНТАЖ НА АДАПТЕРИТЕ

ВНИМАНИЕ: Не е възможно да сгънете количката, ако адаптерите са монтирани върху рамката.

6. За да откачите адаптерите, завъртете леко навън пластмасовите лостове (Фиг. 6) и дръпнете адаптерите към себе си. След като откачите адаптерите, трябва да монтирате предпазния борд, изваден преди това.

СЪВЕТИ ЗА ПОЧИСТВАНЕ И ПОДДРЪЖКА

Почистването и поддръжката трябва да се изпълняват само от възрастни.

ПОЧИСТВАНЕ

След евентуален контакт с вода подсуше-



те металните части, за да предотвратите образуването на ръжда. За почистване не използвайте разтворители или абразивни продукти. След употреба съхранявайте адаптера на сухо място.

ГАРАНЦИЯ

Продуктът има гаранция срещу всяка липса на съответствие при нормални условия на употреба, както е предвидено в инструкциите за употреба. Поради това гаранцията не се прилага в случай на щети, причинени от неправилна употреба, износване или случайни събития. В случай на липси на съответствие по време на срока на гаранцията, моля обърнете се към специфичните разпоредби на националната нормативна уредба в сила в страната на покупката.

UK ІНСТРУКЦІЯ З ВИКОРИСТАННЯ

ВАЖЛИВО — ПЕРЕД ВИКОРИСТАННЯМ УВАЖНО ОЗНАЙОМТЕСЯ З ІНСТРУКЦІЯМИ І ЗБЕРЕЖІТЬ ЇХ НА МАЙБУТНЄ.

УВАГА: ПЕРЕД ВИКОРИСТАННЯМ ЗНИМІТЬ Й ВИКИНЬТЕ ВСІ НАЯВНІ ПЛАСТИКОВІ ПАКЕТИ ТА РЕШТУ КОМПОНЕНТІВ УПАКОВКИ ВИРОБУ. В БУДЬ-ЯКОМУ РАЗІ, ЗБЕРЕГАЙТЕ ЇХ В НЕДОСТУПНОМУ ДЛЯ ДІТЕЙ МІСЦІ.

ЗАСТЕРЕЖЕННЯ

- **УВАГА:** Адаптери можна використовувати лише з візком Chicco We.
- **УВАГА:** На ці адаптери можна встановлювати лише автокрісла CHICCO KAILY і KIROS I-SIZE FAST IN.
- **УВАГА:** Перед використанням перевірте правильне кріплення адаптера до шасі прогулянкового візка.
- **УВАГА:** Перед використанням перевірте, щоб автокрісло було правильно прикріплено до адаптерів, потягнувши його вгору.
- Тримайте виріб подалі від дітей, коли Ви ним не користуєтесь.

ВСТАНОВЛЕННЯ ТА ВИКОРИСТАННЯ АДАПТЕРІВ З АВТОКРІСЛОМ CHICCO KAILY

1. Перед встановлення адаптера на візку необхідно зняти протиударний бампер. Для правильного кріплення адаптер повинен розташовуватися урівень з бічним шарніром візка (мал. 1A). Встановіть адаптер на каркас візка, вставте пластмасовий язичок «1» між металевою смугою та шарніром. Сумістіть пластмасову петлю «2» з штирком на металевій смузі.(мал. 1B та 1C) Заблокуйте адаптер, закривши пластмасовий важіль збоку. (мал. 1D). Повторіть описані операції також для адаптера з протилеж-

ного боку.

УВАГА: Перед встановленням автокрісла перевірте, щоб адаптери були правильно встановлені.

2. Щоб встановити автокрісло CHICCO KAILY, відкиньте спинку візка, а потім вставте бічні зубці автокрісла в попередньо встановлені адаптери (мал. 2 - 2A - 2B). Автокрісло необхідно встановлювати виключно обличчям до мами.
3. Щоб зняти автокрісло, натисніть кнопку ззаду та потягніть його вгору (мал. 3 - 3A).

ВСТАНОВЛЕННЯ ТА ВИКОРИСТАННЯ АДАПТЕРІВ З АВТОКРІСЛОМ CHICCO KIROS I-SIZE FAST IN

Щоб встановити адаптери, див. параграф 1.

4. Щоб встановити автокрісло Chicco KIROS I-SIZE FAST IN, відкиньте спинку візка, а потім вставте бічні зубці автокрісла в попередньо встановлені адаптери (мал. 4). Автокрісло необхідно встановлювати виключно обличчям до мами.
5. Щоб зняти автокрісло KIROS I-SIZE, натисніть кнопки під рукою з обох боків і потягніть вгору (мал. 5 - 5A).

ЗНЯТТЯ АДАПТЕРІВ

УВАГА: Неможливо скласти візок зі встановленими на каркасі адаптерами.

6. Щоб від'єднати адаптери, поверніть назвні пластмасові важелі (мал. 6) і потягніть на себе адаптери. Після від'єднання адаптерів необхідно встановити протиударний бампер, знятий раніше.

РЕКОМЕНДАЦІЇ З ЧИЩЕННЯ ТА ДОГЛЯДУ

Операції з чищення та догляду мають виконуватись лише дорослою особою.

ЧИЩЕННЯ

Щоб не утворилася іржа, необхідно висушувати металеві частини у разі контакту з водою. Не використовувати для чищення розчинники або абразивні продукти. Після використання адаптер слід зберігати в сухому місці.



ГАРАНТІЯ

Гарантується відсутність дефектів виробу при нормальних умовах використання, передбачених у інструкції з експлуатації. Відтак, гарантія не буде діяти в разі ушкоджень, що з'явилися внаслідок неправильної експлуатації, зношення або випадкових подій. Про строк дії гарантії відповідності можна дізнатись з відповідних положень чинного національного законодавства країни, в якій придбано виріб, якщо вони передбачені.



RU ИНСТРУКЦИЯ ПО ЭКСПЛУАТАЦИИ АДАПТЕРЫ FAST IN KAILY/ KIROS ДЛЯ КОЛЯСКИ CHICCO WE

ВАЖНО: **ВНИМАТЕЛЬНО**
ОЗНАКОМЬТЕСЬ **С** **ДАННОЙ**
БРОШЮРОЙ ПЕРЕД ИСПОЛЬЗОВАНИЕМ
ИЗДЕЛИЯ И СОХРАНИТЕ ЕЕ ДЛЯ
БУДУЩИХ СПРАВОК.

ВНИМАНИЕ: **ПЕРЕД**
ИСПОЛЬЗОВАНИЕМ **СНИМИТЕ**
С ИЗДЕЛИЯ ВСЕ ВОЗМОЖНЫЕ
ПЛАСТИКОВЫЕ ПАКЕТЫ И ЭЛЕМЕНТЫ
УПАКОВКИ И ДЕРЖИТЕ ИХ ВДАЛИ ОТ
ДЕТЕЙ.

МЕРЫ ПРЕДОСТОРОЖНОСТИ

- **ВНИМАНИЕ:** Адаптеры могут использоваться только с прогулочной коляской Chicco We.
- **ВНИМАНИЕ:** Только автомобильные кресла CHICCO KAILY и KIROS I-SIZE FAST IN могут быть установлены на эти адаптеры.
- **ВНИМАНИЕ:** Перед использованием проверьте правильность крепления адаптера к шасси прогулочной коляски.
- **ВНИМАНИЕ:** Перед использованием убедитесь в правильной фиксации автокресла на адаптерах, потянув автокресло вверх.
- Если Вы не пользуетесь адаптерами, храните их в недоступном для детей месте.

УСТАНОВКА И ИСПОЛЬЗОВАНИЕ АДАПТЕРОВ С АВТОМОБИЛЬНЫМ КРЕСЛОМ CHICCO KAILY

1. Перед установкой адаптера на прогулочную коляску необходимо снять бампер. Для осуществления правильного крепления, адаптер должен находиться на одной

линии с боковым соединением прогулочной коляски (рис. 1А).

Установите адаптер на раму прогулочной коляски, вставьте пластиковый язычок «1» металлической пластиной и шарниром.

Выверните пластиковую петлю «2» со штифтом пластины. (Рис. 1В и 1С)

Заблокируйте адаптер, закрыв пластиковый рычаг, расположенный сбоку. (рис. 1D). Повторите операции для адаптера с другой стороны.

ВНИМАНИЕ: Перед установкой автомобильного кресла проверьте правильную установку адаптеров.

2. Для установки автомобильного кресла CHICCO KAILY откиньте спинку прогулочной коляски в горизонтальное положение, затем вставьте боковые крепления автомобильного кресла в уже установленные адаптеры (рис. 2- 2А- 2В). Автокресло должно устанавливаться только в положении лицом к родителю.
3. Чтобы снять автокресло, нажмите кнопку сзади и потяните его вверх (рис. 3- 3А).

УСТАНОВКА И ИСПОЛЬЗОВАНИЕ АДАПТЕРОВ С АВТОМОБИЛЬНЫМ КРЕСЛОМ CHICCO KIROS I-SIZE FAST IN Для установки адаптеров см. параграф 1.

4. Для установки автомобильного кресла Chicco KIROS I-SIZE FAST IN откиньте спинку прогулочной коляски, затем вставьте боковые крепления автомобильного кресла в уже установленные адаптеры (рис. 4). Автокресло должно устанавливаться только в положении лицом к родителю.
5. Для снятия автомобильного кресла KIROS I-SIZE, нажмите кнопки под ручкой с обеих сторон и потяните вверх (рис. 5 - 5А).

СНЯТИЕ АДАПТЕРОВ

ВНИМАНИЕ: Коляску с адаптером, установленным на шасси, нельзя сложить.

6. Для снятия адаптеров слегка поверните наружу пластиковые рычаги (рис. 6) и потяните адаптеры на себя. После снятия адаптера следует снова установить бампер на прогулочную коляску.



РЕКОМЕНДАЦИИ ПО ОЧИСТКЕ И УХОДУ

Очистка и уход должны выполняться только взрослыми.

ОЧИСТКА

Чтобы предотвратить образование ржавчины, необходимо высушивать металлические части в случае контакта с водой. Не использовать для очистки растворители или абразивные средства. После использования адаптер следует хранить в сухом месте.

ГАРАНТИЯ

Производитель гарантирует отсутствие дефектов соответствия при нормальных условиях использования, согласно указаниям инструкции по эксплуатации. Гарантия не будет действительна в случае ущерба, обусловленного несоответствующим использованием, изнашиванием или непредвиденными обстоятельствами. Гарантийный срок устанавливается государственными стандартами страны приобретения (ГОСТ), если таковые имеются.



BR INSTRUÇÕES DE USO

IMPORTANTE - LER COM ATENÇÃO E GUARDAR PARA EVENTUAIS CONSULTAS.

ATENÇÃO: ANTES DO USO REMOVA E ELIMINE EVENTUAIS SACOS DE PLÁSTICOS E TODOS OS ELEMENTOS QUE FAZEM PARTE DA EMBALAGEM DO PRODUTO OU MANTENHA-OS FORA DO ALCANCE DAS CRIANÇAS.

ADVERTÊNCIAS

- **ATENÇÃO:** Os adaptadores só podem ser utilizados com o carrinho Chicco We.
- **ATENÇÃO:** Somente as Cadeiras para automóvel CHICCO KAILY e KIROS I-SIZE FAST IN podem ser instaladas sobre estes adaptadores.
- **ATENÇÃO:** Verificar se os dispositivos de fixação do cesto para bebês ou da unidade de assento estão corretamente encaixados antes do uso.
- **ATENÇÃO:** Antes de usar, verifique se a cadeirinha para automóvel está encaixada corretamente nos adaptadores puxando-a para cima.
- Quando não estiver em uso, mantenha os adaptadores fora do alcance das crianças.

INSTALAÇÃO E USO DOS ADAPTADORES COM A CADEIRINHA PARA AUTOMÓVEL CHICCO KAILY

1. Antes de instalar os adaptadores no carrinho é necessário remover a barra de proteção frontal.

Para o correto encaixe, o adaptador deve estar no mesmo nível da junta lateral do carrinho (Fig. 1A).

Posicione o adaptador no chassi do carrinho e introduza a lingueta de plástico «1» entre a placa metálica e a articulação.

Alinhe a fenda de plástico «2» com o pino da placa. (Fig. 1B e 1C)

Bloqueie o adaptador fechando a alavanca de plástico lateral. (fig. 1D). Repita as operações descritas também para o adaptador do lado

oposto.

ATENÇÃO: Antes de instalar a Cadeira para Automóvel, verifique se os adaptadores estão instalados corretamente.

2. Para instalar a Cadeira para Automóvel CHICCO KAILY recline o encosto do carrinho e, em seguida, insira os encaixes laterais da cadeirinha para automóvel nos adaptadores montados anteriormente (Fig. 2 - 2A - 2B). A cadeirinha para automóvel deve ser montado exclusivamente voltada para o adulto.
3. Para remover a Cadeira para Automóvel, pressione o botão localizado na parte traseira e puxe para cima (Fig. 3- 3A).

INSTALAÇÃO E USO DOS ADAPTADORES COM A CADEIRINHA PARA AUTOMÓVEL CHICCO KIROS I-SIZE FAST IN

Para instalar os adaptadores, consulte o parágrafo 1.

4. Para instalar a Cadeira para Automóvel Chicco KIROS I-SIZE FAST IN recline o encosto do carrinho e depois insira os encaixes laterais da Cadeira para Automóvel nos adaptadores montados anteriormente (Fig. 4). A cadeirinha para automóvel deve ser montado exclusivamente voltada para o adulto.
5. Para remover a Cadeira para Automóvel KIROS I-SIZE, pressione os botões localizados sob a alça em ambos os lados e puxe para cima (Fig. 5 - 5A).

DESMONTAGEM DOS ADAPTADORES

ATENÇÃO: Não é possível fechar o carrinho com os adaptadores instalados na estrutura.

6. Para soltar os adaptadores, gire levemente as alavancas de plástico para o lado de fora (Fig. 6) e puxe os adaptadores em sua direção. Após soltar o adaptador, deve-se montar a barra de proteção frontal retirada anteriormente.

CONSELHOS DE LIMPEZA E MANUTENÇÃO

As operações de limpeza e manutenção devem ser feitas exclusivamente por um adulto.

LIMPEZA

Seque as partes em metal, após um eventual contato com água, para evitar a formação de ferrugem. Para a limpeza, não use solvente ou



produtos abrasivos. Após o uso, mantenha o adaptador em um local seco.

GARANTIA

O produto tem garantia contra qualquer defeito de conformidade em condições normais de uso, de acordo com o disposto nas instruções de uso. Portanto, a garantia não é aplicada em caso de danos provocados por uso impróprio, desgaste ou acidente. Em relação ao prazo de validade da garantia sobre defeitos de conformidade, consulte as disposições específicas das normas nacionais aplicáveis no país de aquisição, se existentes.



NO BRUKERVEILEDNING

VIKTIG - LES NØYE OG OPPBEVAR FOR FREMTIDIG BRUK.

FORSIKTIG: FØR BRUK MÅ DU FJERNE OG ELIMINERE EVENTUELLE PLASTPOSER OG ALLE EMBALLASJEELEMENTENE SOM ER DEL AV PRODUKTETS KONFEKSJON ELLER DU MÅ SØRGE FOR AT DISSE OPPBEVARES UTENFOR BARNAS REKKEVIDDE.

ADVARSLER

- **FORSIKTIG:** Adapterne kan kun brukes med sportsvognen Chicco We.
- **FORSIKTIG:** Det er utelukkende barnesetene CHICCO KAILY og KIROS I-SIZE FAST IN som kan monteres på disse adapterne.
- **FORSIKTIG:** Før bruk, kontroller at adapterne er korrekt festet til sportsvognens ramme.
- **FORSIKTIG:** Før bruk må du kontrollere at barnesetet er riktig festet til adapterne, ved å dra det oppover.
- Når adapterne ikke er i bruk må de holdes utenfor barnas rekkevidde.

INSTALLASJON OG BRUK AV ADAPTERE MED BARNESETET CHICCO KAILY

1. Før adapterne installeres på sportsvognen, må støtdempermansjetten fjernes.

For riktig feste må adapteren befinne seg på nøyaktig samme høyde som sideleddet på sportsvognen (Fig. 1A).

Plasser adapteren på rammen til sportsvognen, innfør plasttappen «1» mellom metallplaten og koblingen.

Juster plasthullet «2» i forhold til knotten til platen. (Fig. 1B og 1C)

Blokker adapteren ved å lukke plastspaken plassert på siden. (fig. 1D). Gjenta operasjonene som er beskrevet for adapteren på den andre siden.

ADVARSEL: Før installasjon av barnesetet må du kontrollere at adapterne er riktig monterte.

2. For å installere barnesetet Chicco KAILY, senk ryggstøtten til sportsvognen og innfør

deretter barnesetets sidefester i adapterne som tidligere ble monterte (Fig. 2 - 2A - 2B). Barnestolen må kun monteres bakovervendt, mot foreldrene.

3. For å fjerne barnesetet, må du trykke på tasten bak og dra oppover (Fig. 3 - 3A).

INSTALLASJON OG BRUK AV ADAPTERE MED BARNESETET CHICCO KIROS I-SIZE FAST IN

For installasjonen av adapterne se avsnitt 1.

4. For å installere barnesetet Chicco KIROS I-SIZE FAST IN, senk rygglenet til sportsvognen og før barnesetets sidekoblinger ned i adapterne som tidligere ble monterte (Fig. 4). Barnestolen må kun monteres bakovervendt, mot forelderen.

5. For å fjerne barnesetet KIROS I-SIZE, trykk på tastene under bærehåndtaket på begge sider og dra oppover (Fig. 5 - 5A).

DEMONTERING AV ADAPTERE

ADVARSEL: Det er ikke mulig å lukke sportsvognen når adapteren er installert på rammen.

6. For å løse adapterne, vri plastklaffene noe utover (Fig. 6) og dra adapterne mot deg. Når adapterne er løsnet, må støtdempermansjetten som tidligere ble fjernet monteres tilbake på plass.

RÅD FOR RENHOLD OG VEDLIKEHOLD

Renhold og vedlikehold må kun utføres av en voksen person.

RENHOLD

Tørk av delene i metall, dersom de kommer i kontakt med vann, for å unngå rustdannelse. Bruk ikke løsemidler eller slipemidler ved renhold. Etter bruk må adapteren oppbevares på en tørr plass.

GARANTI

Produktet garanteres mot enhver konformitetsfeil under normale bruksforhold i henhold til det som forutsettes i brukerveiledningen. Garantien vil ikke gjelde dersom skadene skyldes uriktig bruk, slitasje eller ulykkehendelser. Når det gjelder garantiens varighet ved kon-

formitetsfeil vises det til det som forutsettes i de nasjonale forskriftene i landet hvor produktet kjøpes.

DA BRUGSANVISNINGER

VIGTIGT - LAS OMHYGGELIGT OG GEM TIL SENERE BRUG.

ADVARSEL: FJERN OG ELIMINÉR EVENTUELLE PLASTIKPOSER OG ELEMENTERNE, DER UDGØR PRODUKTEMBALLAGEN INDEN BRUG, ELLER SØRG UNDER ALLE OMSTÆNDIGHEDER FOR AT HOLDE DEM UDENFOR BØRNS RÆKKEVIDDE.

ADVARSEL

- **ADVARSEL:** Adapterne kan kun anvendes til klapvognen Chicco We.
- **ADVARSEL:** Kun CHICCO KAILY og KIROS I-SIZE FAST IN autostolene kan monteres på disse adaptere.
- **ADVARSEL:** Kontrollér, at adapterne er sat korrekt fast på klapvognen inden brug.
- **ADVARSEL:** Kontrollér inden brug, at autostolen er sat korrekt fast på adapterne, ved at trække den opad.
- Hold adapterne udenfor børns rækkevidde, når de ikke er i brug.

INSTALLATION OG BRUG AF ADAPTERE TIL AUTOSTOLEN CHICCO KAILY

1. Det er nødvendigt at tage stødværnet af, før adapterne installeres på klapvognen.

For at opnå en korrekt fastsættelse skal adapterne befinde sig udfor klapvognens side-samlestykke (Fig. 1A).

Anbring adapteren på klapvognens stel og sæt plastiktungen «1» ind imellem metalpladen og drejeleddet.

Indregulér plastiksprækken «2» efter pladens drejetap. (Fig. 1B og 1C)

Blokér adapteren ved at lukke plastikgrebet som sidder i siden. (fig. 1D). Gentag de beskrevne handlinger med adapteren i den anden side.

ADVARSEL: Inden du monterer autostolen, skal du kontrollere, at adapterne er korrekt monteret.

2. For at montere autostolen Chicco KAILY, skal

du stille ryglænet på skrå og herefter sætte autostolens sideindsatser ind i monterede adaptere (Fig. 2 - 2A - 2B). Autostolen må udelukkende monteres så barnets vender ryggen mod køreretningen.

3. Tryk på tasten, der sidder i det bagerste afsnit, og træk autostolen opad, for at tage den af (Fig. 3 - 3A).

INSTALLATION OG BRUG AF ADAPTERNE MED AUTOSTOLEN CHICCO KIROS I-SIZE FAST IN

Indhent oplysninger om installation af adapterne i afsnit 1.

4. For at montere autostolen Chicco KIROS I-SIZE FAST IN, skal du stille ryglænet på skrå og sætte autostolens sideindsatser ind i adapterne (Fig. 4). Autostolen må udelukkende monteres så barnets vender ryggen mod køreretningen.

5. For at tage autostolen KIROS I-SIZE af, skal du trykke på tasterne under styrehåndtaget i begge sider og løfte autostolen opad (Fig. 5 - 5A).

AFMONTERING AF ADAPTERNE

ADVARSEL: Det er ikke muligt, at lukke klapvognen med adapterne installeret på stellet.

6. For at tage adapterne af skal du dreje plastikgrebene en smule udad (Fig. 6) og trække adapterne mod dig selv. Når adapterne er frigjort, skal den tidligere afmonterede stødfangerskinne monteres igen.

GODE RÅD OM RENGØRING OG VEDLIGEHOLDELSE

Rengøring og vedligeholdelse må kun foretages af en voksen.

RENGØRING

Tør metalelementerne, hvis de eventuelt kommer i berøring med vand, for at undgå rustdannelse. Anvend aldrig opløsningsmidler eller skureprodukter til rengøringen. Opbevar adapteren på et tørt sted efter brug.

GARANTI

Produktet er garanteret mod enhver fejl i form af manglende overensstemmelse under



normale brugsbetingelser, som beskrevet i brugsanvisningerne. Garantien bortfalder i tilfælde af fejl som følge af ukorrekt brug, slid eller hændelige uheld. Hvad angår garantiens varighed, med hensyn til fejl i form af manglende overensstemmelse, henvises der til de specifikke forskrifter i den gældende lov i landet, hvor produktet er købt, hvis sådanne er forudset.

FI KÄYTTÖOHJEET

TÄRKEÄÄ - LUE HUOLELLISESTI JA SAILYTA VASTAISUUDEN VARALLE.

VAROITUS: ENNEN KÄYTTÖÖN RYHTYMISTÄ POISTA JA HÄVITÄ MAHDOLLISET MUOVIPUSSIT SEKÄ KAIKKI TUOTTEEN PAKKAUKSEEN KUULUVAT OSAT TAI JOKA TAPAUKSESSA PIDÄ NE POISSA LASTEN ULOTTUVILTA.

VAROTOIMENPITEET

- **VAROITUS:** Adaptereita voi käyttää ainoastaan Chicco We -rattaissa.
- **VAROITUS:** Vain turvakaukalot CHICCO KAILY ja KIROS I-SIZE FAST IN voidaan asentaa näihin adaptereihin.
- **VAROITUS:** Varmista ennen käyttöä, että adapterit ovat kiinnittyneet kunnollisesti rattaiden runkoon.
- **VAROITUS:** Varmista ennen käyttöä, että turvaistuihin on kiinnittynyt kunnollisesti adaptereihin vetämällä sitä ylöspäin.
- Kun adaptereita ei käytetä, pidä ne poissa lasten ulottuvilta.

ADAPTEREIDEN ASENNUS JA KÄYTTÖ CHICCO KAILY -TURVAKAUKALON KANSSA

1. Ennen adaptereiden asentamista rattaisiin on poistettava pehmusteputki.

Jotta adapteri kiinnittyisi oikein, on sen oltava tasoissa rattaiden sivuliitoksen kanssa (kuva 1A).

Aseta adapteri rattaiden rungolle ja laita muovikielele «1» metallilevyn ja nivelkohdan väliin. Kohdista muovinen aukko «2» levyn tapin kanssa. (Kuvat 1B ja 1C)

Lukitse adapteri sulkemalla sivussa oleva muovinen vipu. (kuva 1D). Toista kuvatut toimenpiteet myös vastakkaisella puolella olevalle adapterille.

VAROITUS: Tarkista ennen turvakaukalon asennusta, että adapterit on asennettu oikein.

2. Asenna CHICCO KAILY -turvakaukalo

kääntämällä rattaiden selkänöjä taakse ja asettamalla sitten turvakaukalon sivuosat aiemmin asennettuihin adaptereihin (kuva 2- 2A- 2B). Turvaistuihin on asennettava vain ja ainoastaan aikuisen eteen.

3. Poista turvaistuihin painamalla painiketta, joka sijaitsee takaosassa ja vedä ylöspäin (kuva 3- 3A).

ADAPTEREIDEN ASENNUS JA KÄYTTÖ CHICCO KIROS I-SIZE FAST IN -TURVAKAUKALON KANSSA

Adapterien asennuksesta on kerrottu kappaleessa 1.

4. Asenna Chicco KIROS I-SIZE FAST IN -turvakaukalo kääntämällä rattaiden selkänöjä taakse ja asettamalla sitten turvakaukalon sivuosat aiemmin asennettuihin adaptereihin (kuva 4). Turvaistuihin on asennettava vain ja ainoastaan aikuisen eteen.

5. Irrota KIROS I-SIZE -turvakaukalo painamalla kantokahvan alla molemmilla puolilla olevia painikkeita ja nosta kaukalo ylös (kuva 5 - 5A).

ADAPTEREIDEN IRROTUS

VAROITUS: Rattaita ei voi sulkea adapterit runkoon asennettuina.

6. Irrota adapterit kääntämällä muovivipuja hie-man ulospäin (kuva 6) ja vetämällä adaptereita itseäsi kohti. Kun adapterit on irrotettu, on asennettava pehmusteputki, joka poistettiin aiemmin.

PUHDISTAMISTA JA HUOLTOA KOSKEVIA NEUVOJA

Puhdistus- ja huoltotoimenpiteet saa suorittaa ainoastaan aikuinen henkilö.

PUHDISTUS

Kuivaa metalliosat, jos ne ovat tulleet kontaktiin veden kanssa, jotta niihin ei muodostuisi ruostetta. Älä käytä puhdistukseen liuotteita tai hankaavia tuotteita. Säilytä adapteria kuivassa paikassa käytön jälkeen.

TAKUU

Tuotteen taataan olevan virheetön normaaleissa, käyttöohjeiden mukaisissa käyttö-



olosuhteissa. Takuu ei ole siis voimassa siinä tapauksessa, että vahingot johtuvat vääränlaisesta käytöstä, kulumisesta tai vahinkotapah- tumista. Virheitä koskevan takuun keston osalta noudatetaan ostomaassa voimassa olevia kansallisia määräyksiä sovellettavilta osin.



تعليمات الاستخدام **AR**

هام - اقرأوا التعليمات جيدا قبل الاستعمال واحتفظ بها للرجوع إليها عند الحاجة في المستقبل.

تحذير: قبل الاستعمال، قم بإزالة كافة الأكياس البلاستيكية وخامات التغليف، وأبعدها عن متناول الأطفال.

تحذيرات

- تحذير: يمكن استخدام المحولات مع عربة الأطفال Chicco We فقط.
- تحذير: يمكن فقط تركيب مقاعد الطفل للسيارة CHICCO KIRO I-SIZE FAST IN و KAILY على هذه المحولات.
- تحذير: قبل الاستخدام، تأكد من تثبيت المحولات في إطار عربة الأطفال بشكل صحيح.
- تحذير: تأكد قبل الاستخدام من تركيب مقعد الطفل للسيارة على المحولات بشكل صحيح وذلك من خلال سحبه للأعلى.
- احتفظ بالمحولات بعيداً عن متناول الأطفال وفي حالة عدم استخدامها.

تركيب واستخدام المحولات مع مقعد الطفل للسيارة CHICCO KAILY

1. قبل تركيب المحولات على عربة الأطفال، أزل الحاجز. للثبيت بشكل صحيح، يجب محاذاة المحول مع الوصلة الجانبية لعربة الأطفال (الشكل 1A).
ضع المحول على إطار عربة الأطفال، وأدخل الطرف البلاستيكي «1» بين الشريط المعدني والوصلة.
قم محاذاة العروة البلاستيكية «2» مع الخابور الموجود على الشريط المعدني (الشكل 1B و 1C)
أقل المحول في مكانه من خلال غلق الذراع البلاستيكي الموجود على الجانب. (الشكل 1D). كرر عمليات المحول هذه أيضاً مع الجانب المقابل.
تحذير: قبل تركيب مقعد الطفل للسيارة، تأكد من التركيب الصحيح للمحولات.
2. لتركيب مقعد الطفل للسيارة CHICCO KAILY، قم بإمالة مسند ظهر عربة الأطفال ثم أدخل الخطافات الجانبية لمقعد الطفل للسيارة في المحولات المركبة بالفعل (الشكل 2 - 2B - 2A)، يجب الاقتصاد على تثبيت مقعد السيارة فقط وحصرتها في النمط المواجه للوالدين.
3. خلع مقعد السيارة، اضغط على الزر الموجود بالخلف واسحبه للأعلى (الشكل 3 - 3A).

تركيب واستخدام المحولات مع مقعد الطفل للسيارة CHICCO KIRO I-SIZE FAST IN

4. لتركيب المحولات، ارجع إلى الفقرة 1.
5. لتركيب مقعد الطفل للسيارة Chicco KIRO I-SIZE

FAST IN، قم بإمالة مسند ظهر عربة الأطفال ثم أدخل الخطافات الجانبية لمقعد الطفل للسيارة في المحولات المركبة بالفعل (الشكل 5). يجب الاقتصاد على تثبيت مقعد السيارة فقط وحصرتها في النمط المواجه للوالدين.
6. خلع مقعد الطفل للسيارة KIRO I-SIZE، اضغط على الأزرار الموجودة أسفل الذراع على كلا الجانبين واسحب للأعلى (الشكل 6 - 6A).

تفكيك المحولات

تحذير: لا يمكن غلق عربة الأطفال عندما تكون المحولات مركبة على الإطار.
7. لتحرير المحولات، أدر الأذرع البلاستيكية للخارج (الشكل 7) واسحب المحولات نحوك. بمجرد إزالة المحولات، يتعين إعادة تثبيت الحاجز الذي سبق إزالته.

نصيحة بشأن التنظيف والصيانة

يجب أن يقوم شخص بالغ فقط بتنظيف وصيانة المنتج.

التنظيف

في حالة ملامسة الماء قم بتجفيف الأجزاء المعدنية، وذلك لتجنب تكوين الصدأ في هذه الأجزاء. تجنب استخدام مزيلات أو مواد آكلة للتنظيف، بعد الاستخدام، احفظ المحول في مكان جاف.

الضمان

هذا المنتج يشتمل على ضمان جودة عند الاستخدام في الظروف الاعتيادية كما هو موضح في تعليمات الاستخدام. لذلك لا يسري الضمان في حالة الأضرار الناتجة عن الاستخدام غير السليم أو التآكل أو الأحداث العارضة، وبالنسبة لمدة الضمان ضد عيوب المطابقة فيرجى الرجوع إلى الأحكام





- I** ARTSANA S. P. A.
Via Saldarini Catelli, 1
22070 Grandate – Como – Italia
800-188 898
www.CHICCO.com
- F** ARTSANA FRANCE S.A.S.
17/19 Avenue De La Metallurgie
93210 Saint Denis La Plaine - France
0820 87 00 41 (0.12€Tc/Mn)
www.CHICCO.fr
- D** ARTSANA GERMANY GMBH
Borsigstrasse 1-3
D-63128 Dietzenbach-Deutschland
+49 6074 4950
www.CHICCO.de
- GB** ARTSANA UK Ltd.
2nd Floor
1 Imperial Place
Maxwell Road
Borehamwood
Hertfordshire – WD6 1JN
01623 750870 (office hours)
www.CHICCO.uk.com
- E** ARTSANA SPAIN S.A.U.
C/Industria 10
Pol. Industrial Urtinsa
Apartado De Correos 212 - E
28923 Alcorcon (Madrid)-Spain
902 117 093
www.CHICCO.es
- P** ARTSANA PORTUGAL S.A.
Rua Humberto Madeira, 9
2730-097 Queluz De Baixo Barcarena Portugal
21 434 78 00
800 20 19 77
www.CHICCO.pt
- NL** ARTSANA BELGIUM N.V.
Temselaan 5 B-1853 Strombeek - Bever
Belgium
+32 23008240
www.CHICCO.be
- TR** İthalatçı firma:
Artsana Turkey Bebek ve Sağlık Ürünleri A.Ş.
İçerenköy Mh. Erkut Sk. No:12 Üner Plaza K:12
Ataşehir İSTANBUL
Tel: 0 216 570 30 30
Üretici Firma: Artsana S.p.A.
Via Saldarini Catelli, 1 - 22070 Grandate (CO)-Italy
Tel: (+39) 031 382 111
Yetkili Servis:
Eser Puset Tamir ve Bakım Servisi Tic. Ltd. Şti.
Seyrantepe Mh. İspar İş Merkezi No:107 Kağıthane
İSTANBUL
Tel: 0 212 570 30 78
- PL** ARTSANA POLAND Sp.zo.o.
Aquarius, Ul. Polczyńska 31 A
01-377 Warszawa
+48 22 290 59 90
www.CHICCO.com

- RUS** ООО "Артсана Рус"
Россия 125009 Москва,
Дегтярный переулок, д.4, стр.1.
тел/факс (+7 495) 662 30 27
www.CHICCO.ru
часы работы: 9:30-18:00
(время московское)
- CH** ARTSANA SUISSE S.A
Stabile la Punta Via Cantonale 2/b
6928 Manno (TI)-Svizzera
+41 (0)91 935 50 80
www.CHICCO.ch
- BR** ARTSANA BRASIL LTDA.
Av. Comendador Aladino Selmi
4630 – Galpões 06 e 07 – Vila San Martin
Campinas – SP
CEP: 13069-096
+55 11 2246-2100
www.CHICCO.com.br
- MX** ARTSANA MEXICO S.A
Dec V. Ruben Dario 1015
Colonia Lomas De Providencia 44647
Guadalajara, Jalisco-Mexico
01800 702 8983
www.CHICCO.com.mx
- AR** ARTSANA ARGENTINA S.A.
Av. Santa Rita 2731 Piso 1 Of.5,
1609 Boulogne, Buenos Aires,
Argentina.
Phone: (011) 5254-3030
www.CHICCO.com.ar
- IN** ARTSANA INDIA PRIVATE LIMITED,
7Th Floor, Tower B, Paras Twin Towers,
Golf Course Road, Sector 54
Gurgaon – 122002 - Haryana, India
(+91)(124)(4964500)
www.CHICCO.in
-  ARTSANA S.p.A.
Via Saldarini Catelli, 1
22070 Grandate (CO) - Italy
Tel. (+39) 031 382 111
Fax (+39) 031 382 400
www.CHICCO.com





46 019729 000 000_2041

ARTSANA S.p.A. - Via Saldarini Catelli, 1 - 22070 Grandate (CO) - Italy
Tel. (+39) 031 382 111 - Fax (+39) 031 382 400 - www.chicco.com

