

FLOS



**TARAXACUM 88 S1-S2**  
DESIGN BY ACHILLE CASTIGLIONI

&lt;IT&gt;

## ISTRUZIONI DI INSTALLAZIONE ED IMPIEGO

**ATTENZIONE!**

La sicurezza dell'apparecchio è garantita solo rispettando queste istruzioni sia in fase di installazione che di impiego; è pertanto necessario conservarle.

**AVVERTENZE:**

- All'atto dell'installazione ed ogni volta che si interviene sull'apparecchio, assicurarsi che sia stata tolta la tensione di alimentazione.
- L'apparecchio non può essere in alcun modo modificato o manomesso, ogni modifica ne può compromettere la sicurezza rendendo lo stesso pericoloso. FLOS declina ogni responsabilità per i prodotti modificati.
- Per un funzionamento sicuro e corretto è necessario che questo apparecchio sia collegato ad un efficiente impianto di messa a terra.
- Se il cavo flessibile si danneggia, deve essere sostituito da FLOS o da personale qualificato al fine di evitare pericoli.
- Il simbolo  riportato sull'apparecchio indica che il prodotto deve essere smaltito in modo differenziato dai rifiuti urbani.

**DATI TECNICI**

**TARAXACUM 88 S1:** Lampada ad incandescenza 60 x MAX 40W attacco E27 tipo IAG.

**TARAXACUM 88 S2:** Lampada ad incandescenza 120 x MAX 40W attacco E27 tipo IAG.

**ISTRUZIONI PER LA PULIZIA DELL'APPARECCHIO**

- Per la pulizia dell'apparecchio utilizzare esclusivamente un panno morbido eventualmente inumidito con acqua e sapone.
- **Attenzione:** non utilizzare alcool o solventi.

&lt;GB&gt;

## INSTRUCTION FOR CORRECT INSTALLATION AND USE

**WARNING!**

The safety of this fitting can only be guaranteed if these instructions are observed, during both installation and use. Please retain these instructions safety.

**REMARKS:**

- When installing and whenever acting on the appliance, ensure that the power supply has been switched off.
- The appliance may in no way be modified or tampered with, any modification may compromise safety causing the appliance to become dangerous. FLOS declines all responsibility for products that are modified.
- This appliance must be connected to an efficient grounding system in order to work safely and correctly.
- Should the external trailing cable get damaged, it must be replaced by FLOS or by qualified personnel in order to avoid any danger.
- The symbol  shown on the device indicates that the product must be thrown out in a different manner than with the urban trashes.

**TECHNICAL DATA**

**TARAXACUM 88 S1:** Incandescent light bulb 60 x MAX 40W E27 fitting IAG type.

**TARAXACUM 88 S2:** Incandescent light bulb 120 x MAX 40W E27 fitting IAG type.

**CLEANING INSTRUCTIONS**

- Use only a soft cloth to clean the appliance, dampened with water and soap or mild cleanser if needed for resistant dirt.
- **Warning:** do not use alcohol or other solvents.

## <DE> INSTALLATION - UND GEBRAUCHSANWEISUNGEN

### ACHTUNG!

Wir garantieren nur dann für die Sicherheit der Leuchte, wenn diese Anweisungen sowohl bei der Installation als auch beim Gebrauch genau beachtet werden. Es ist daher ratsam, sie aufzubewahren.

### BEMERKUNGEN:

- Bei der Installation und bei Eingriffen an der Leuchte ist sicherzustellen, daß die Anlage vom Netz abgeschaltet ist.
- Der Apparat darf auf keinen Fall veraendert oder unerlaubt geoeffnet werden, jede Veraenderung desselben kann die Sicherheit in Frage stellen und somit gefaehrlich werden. FLOS lehnt jede Verantwortung fuer unsachgemaess behandelte Produkte ab.
- Für eine sichere und ordnungsgemäße Funktionsweise ist diese Leuchte an eine effiziente Erdungsanlage anzuschließen.
- Falls das flexible äußere Kabel beschädigt wird, muß es von FLOS oder von qualifiziertem Personal ersetzt werden, um Gefahren zu vermeiden.
- Das auf dem Gerät wiedergegebene Symbol  zeigt an, dass das Produkt getrennt vom Stadtmüll entsorgt werden muss.

### TECHNISCHE DATEN

**TARAXACUM 88 S1:** Glühlampe 60 x MAX 40W Anschluss E27 typ IAG.

**TARAXACUM 88 S2:** Glühlampe 120 x MAX 40W Anschluss E27 typ IAG.

### REINIGUNGSVORSCHRIFTEN

- Bei der Reinigung der Leuchte darf man ausschließlich weiche Tücher verwenden. Eventuell kann man diese mit Wasser und Seife oder mit einem neutralen Reinigungsmittel anfeuchten.
- **Achtung:** Weder Alkohol noch Lösungsmittel verwenden.

## <FR> INSTRUCTIONS D'INSTALLATION ET D'EMPLOI

### ATTENTION!

La sûreté de cet appareil est garantie uniquement si l'on respecte ces instructions soit en phase d'installation soit pendant l'utilisation; il faut donc les conserver.

### NOTICES:

- Au moment de l'installation et chaque fois que l'on intervient sur l'appareil, s'assurer que la tension d'alimentation ait été coupée.
- L'appareil ne peut être modifié ou altéré de quelque manière que ce soit, toute modification peut compromettre la sécurité de celui-ci en le rendant dangereux. FLOS décline toute responsabilité pour les produits modifiés.
- Pour un fonctionnement sûr et correct, il est nécessaire que l'appareil soit relié à une installation efficace de mise à la terre.
- Si le cordon flexible externe est endommagé, il doit être remplacé par FLOS ou par le personnel qualifié afin d'éviter des dangers.
- Le symbole  reporté sur l'appareil indique que le produit doit être éliminé d'une autre façon que celle avec les déchets urbains.

### DONNEES TECHNIQUES

**TARAXACUM 88 S1:** Ampoule incandescente 60 x MAX 40W prise E27 type IAG.

**TARAXACUM 88 S2:** Ampoule incandescente 120 x MAX 40W prise E27 type IAG.

### INSTRUCTIONS POUR LE NETTOYAGE

- Pour le nettoyage de l'appareil utiliser exclusivement un chiffon doux, humecté si nécessaire, avec un détergent neutre pour les salissures les plus tenaces.
- **Attention:** ne pas utiliser d'alcool ou solvants.

<ES> INSTRUCCIONES DE INSTALACIÓN Y DE USO

**¡ATENCIÓN!**

La seguridad del aparato sólo puede garantizarse con la condición de que se respeten las siguientes instrucciones, tanto en la fase de instalación como de uso, por lo cual se recomienda conservarlas.

**ADVERTENCIA:**

- Para efectuar la instalación, y toda vez que se efectúe alguna operación en el aparato, asegurarse de haber cortado la corriente eléctrica.
- El aparato no puede ser en ningún caso modificado o forzado, cualquier modificación puede comprometer la seguridad haciéndolo peligroso. FLOS declina cualquier responsabilidad por los productos modificados.
- Para obtener un funcionamiento seguro y correcto es necesario que este aparato sea conectado a un eficiente sistema de tierra.
- Si el cable externo se estropea, debe ser sustituido por FLOS o por personal cualificado con el fin de evitar situaciones peligrosas.
- El símbolo  marcado en el aparato indica que el producto debe ser eliminado en modo diferenciado del resto de los desechos urbanos.

**DATOS TÉCNICOS**

**TARAXACUM 88 S1:** Bombilla de incandescencia 60 x MAX 40W enganche E27 tipo IAG.

**TARAXACUM 88 S2:** Bombilla de incandescencia 120 x MAX 40W enganche E27 tipo IAG.

**INSTRUCCIONES PARA LIMPIAR EL APARATO**

- Para la limpieza del aparato, utilizar exclusivamente un paño suave. En caso de suciedad más resistente, humedecer el paño con agua y jabón o un detergente neutro. - **Advertencia:** no emplear alcohol ni disolventes.

<PT> ISTRUÇÕES INSTALAÇÃO E USO

**ATENÇÃO!**

A segurança do aparelho é garantida somente se respeitarmos as instruções tanto na fase de instalação como na de uso; portanto é necessário conservar tais instruções.

**ADVERTÊNCIA:**

- Quando se instala e cada vez que se mexe no aparelho, ter a certeza que foi desligado da tensão de alimentação.
- De forma alguma o aparelho deve ser modificado ou alterado, toda e qualquer modificação pode comprometer a segurança tornando o aparelho perigoso. FLOS declina toda e qualquer responsabilidade pelos produtos modificados.
- Para um funcionamento seguro e correcto é necessário que este aparelho esteja ligado a uma eficiente instalação de ligação a terra.
- Se o cabo flexível está danificado, deve ser substituído pela FLOS ou por pessoal qualificado para evitar qualquer perigo.
- O símbolo  indicado no aparelho indica que o produto deve ser eliminado de forma diferenciada em relação ao lixo urbano.

**DADOS TÉCNICOS**

**TARAXACUM 88 S1:** Lâmpada incandescente 60 x MAX 40W ligação E27 tipo IAG.

**TARAXACUM 88 S2:** Lâmpada incandescente 120 x MAX 40W ligação E27 tipo IAG.

**INSTRUÇÕES PARA A LIMPEZA DO APARELHO**

- Para limpeza do aparelho utilizar exclusivamente um tecido macio eventualmente úmido com água e sabão ou detergente neutro para a sujeira mais difícil.
- **Atenção:** não utilizar álcool ou solventes.

### ВНИМАНИЕ!

Надёжность устройства гарантируется только при соблюдении данных инструкций, как в фазе монтажа, так и при применении, поэтому необходимо обеспечить их сохранность.

### ПРЕДУПРЕЖДЕНИЯ:

- В момент установки и каждый раз при проведении работ с устройством, убедиться в снятии напряжения питания.
- Устройство не может изменяться или разбираться, любые изменения могут нарушить надёжность, делая его опасным. FLOS не несёт ответственность за изменённую продукцию.
- Для надёжного и правильного функционирования данного устройства необходимо обеспечить его подсоединение к эффективной системе заземления.
- При повреждении гибкого кабеля он должен заменяться FLOS или квалифицированным персоналом в целях предотвращения опасности.
- Символ  приведённый на устройстве, указывает на то, что данная продукция должна быть переработана отдельно от городских отходов.

### ТЕХНИЧЕСКИЕ ДАННЫЕ

**TARAXACUM 88 S1:** лампочка накаливания 60x макс.40Вт цоколь E27 типа IAG.

**TARAXACUM 88 S2:** лампочка накаливания 120x макс.40Вт цоколь E27 типа IAG.

### ИНСТРУКЦИИ ПО ОЧИСТКЕ УСТРОЙСТВА

Для очистки устройства использовать только мягкую тряпку, смоченную водой с мылом или нейтральным моющим средством для наиболее стойких загрязнений. - **Внимание:** Не использовать спирт или другие растворители.

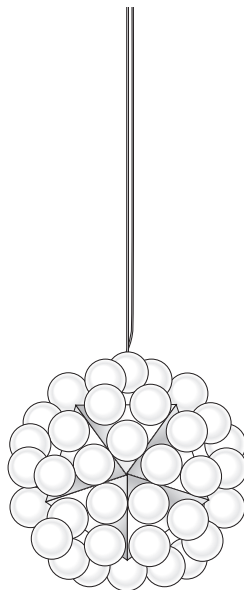
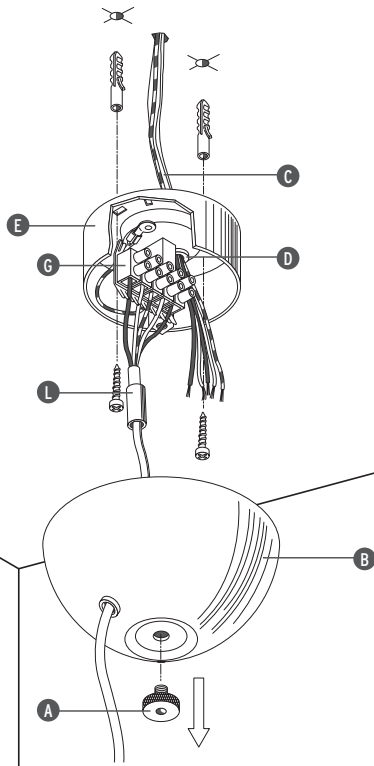

Fig. 1



- <T> Fig.1 Svitare la vite zigrinata (A) e smontare il rosone (B). Fare passare i cavi del muro (C) attraverso il passafilo (D). Fissare l'attacco a soffitto (E) mediante viti e tasselli ad espansione. **NOTA:** Scegliere i tasselli ad espansione idonei per la superficie destinata al montaggio. Ruotare la morsettiera (G) di 90° per facilitare il montaggio dei cavi. Collegare la terra del cavo di alimentazione assieme al cavetto di terra già cablato dal rosone.
- <GB> Fig.1 Remove the ceiling rose (B) by unscrewing the knurled screw (A). Pass the wall wiring (C) through the fair lead (D). Secure the wall attachment (B) to the ceiling with screws and screw anchors. **NOTE:** Choose screw anchors that are suitable for the surface which shall be assembled upon. Rotate the terminal board (G) by 90° to assemble the wiring. Connect the feed wiring earth of the earth of the pre-wired ceiling rose.
- <DE> Abb.1 Rändelschraube (A) herausschrauben und Schirm (B) herunternehmen. Zufuhrleitungen (C) durch die Bohrung (D) ziehen. Rosette (E) mit den Schrauben an der Decke befestigen. **HINWEIS:** für die Montage vorgesehene Fläche passende Spreizdübel auswählen. Klemmenleiste (G) um 90° drehen, um die Drähte leichter anbringen zu können. Den Erdungsdraht der Zufuhrleitung mit dem Erdleiter in der Rosette verbinden.
- <FR> Fig.1 Dévisser la vis moletée (A) et démonter le fleuron (B). Faire passer les câbles au mur (C) par le passe-fil (D). Fixer l'attache murale (E) au plafond avec des vis et des vis tamponnées. **NOTE:** Choisir les vis tamponnées appropriées à la surface destinée au montage. Tourner la borne (G) de 90° pour aider la fixation des câbles. Raccorder le câble de terre de l'alimentation au cavet de terre déjà câblé du fleuron.
- <ES> Fig.1 Destornillar el tornillo granoso (A) y desmontar la roseta (B). Hacer pasar los cables de la pared (C) a través del pasahilos (D). Fijar la placa de pared (E) al techo mediante tornillos y tacos de expansión. **NOTA IMPORTANTE:** Elegir los tacos de expansión idóneos para la superficie destinada al montaje. Girar el portaabrazaderas (G) en 90° para facilitar el montaje de los cables. Conectar la tierra del cable de alimentación junto con el cablecito de tierra ya conectado de la roseta.
- <PT> Fig.1 Desaparafusar o parafuso serrilhado (A) e desmontar a copinha (B). Passar os cabos da parede (C) através do passa-fio (D). Fixar a ligação de parede (E) no tecto com parafusos e buchas de expansão. **OBSERVAR BEM:** Escolher as buchas de expansão correctas de acordo com a superfície destinada à montagem. Girar a placa de bornes (G) de 90° para facilitar a montagem dos cabos. Ligar o terra do cabo de alimentação junto do cabo de terra já ligado da copinha.
- <RUS> Рис.1 Отвинтить накатанный винт (A) и снять розетку (B). Провести кабели стены (C) через кабелепровод (D). Закрепить розетку (E) к потолку посредством винтов (F). **ПРИМЕЧАНИЕ:** Выбирать расширительные вставки, соответствующие поверхности, предназначенной для монтажа. Повернуть клеммную колодку (G) на 90° для обеспечения легкости монтажа кабелей. Подсоединить землю питающего кабеля к заземляющему проводу розетки.

Fig. 2

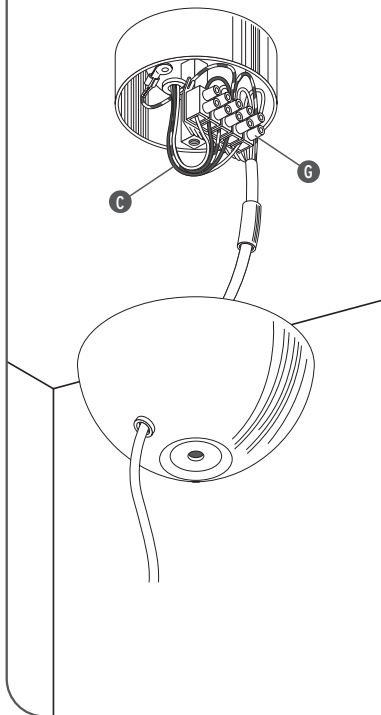
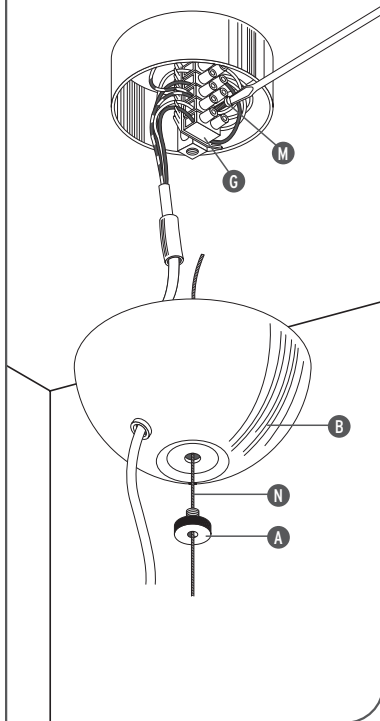

Fig. 3





- <T> Fig.2 Ruotare la morsettiere (G) di 180° e fare i collegamenti dei cavetti del muro (C). Fig.3 Ruotare di 90° la morsettiere (G) riportandola alla posizione iniziale e bloccare la vite (M). Infilare il cavo di acciaio (N) attraverso la vite zigrinata (A) e successivamente nel rosone (B).
- <GB> Fig.2 Rotate the terminal board (G) by 180° and joint it to the wall wiring (C). Fig.3 Rotate the terminal board (G) by 90° to original position and tighten the screw (M). Pass the steel cable (N) through the knurled screw (A) first and then through the ceiling rose (C).
- <DE> Abb.2 Die Klemmenleiste (G) um 180° drehen, um die Zufuhrleitungen (C) anzuschließen. Abb.3 Die Klemmenleiste (G) um weitere 90° drehen um sie in ihre Ausgangsstellung zurückzubringen. Das Drahtseil (N) durch die Rändelschraube (A) und dann durch den Schirm (B) führen.
- <FR> Fig.2 Tourner la borne de 180° et raccorder les cavets du mur (C). Fig.3 Reporter la borne (G) à sa position initiale en la tournant de 90° et serrer la vis (M). Introduire la câble d'acier (N) dans la vis moletée (A) et puis le fleuron (B).
- <ES> Fig.2 Girar el portaabrazaderas (G) en 180° y efectuar las conexiones de los cablecitos de la pared (C). Fig.3 Girar en 90° el portaabrazaderas (G) llevándolo a su posición inicial y bloquear el tornillo (M). Introducir el cable de acero (N) a través del tornillo granoso (A) y sucesivamente en la roseta (B).
- <PT> Fig.2 Girar a placa de bornes (G) de 180° e fazer as ligações dos cabos a parede (C). Fig.3 Girar de 90° a placa de bornes (G) colocando-a na posição inicial e bloquear os parafusos (M). Passar o cabo de aço (N) através do parafuso serrilhado (A) e sucessivamente na copinha (B).
- <RUS> Рис.2 Повернуть клеммную колодку (G) на 180° и выполнить соединения проводов стены (C). Рис.3 Повернуть клеммную колодку на 90° (G), переводя её в начальное положение, и заблокировать винт (M). Провести стальной кабель (N) через накатанный винт (A) и далее в розетку (B).

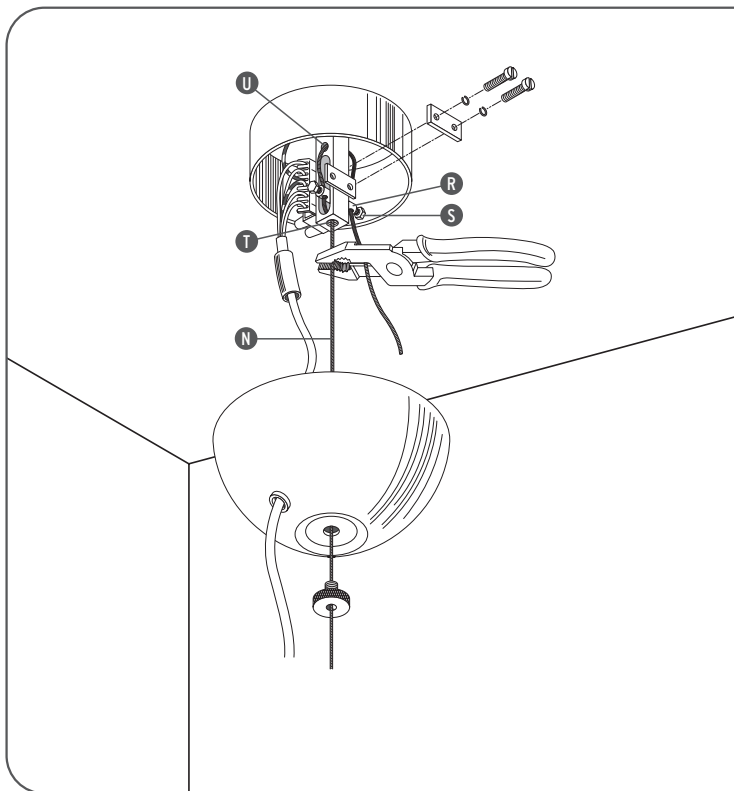
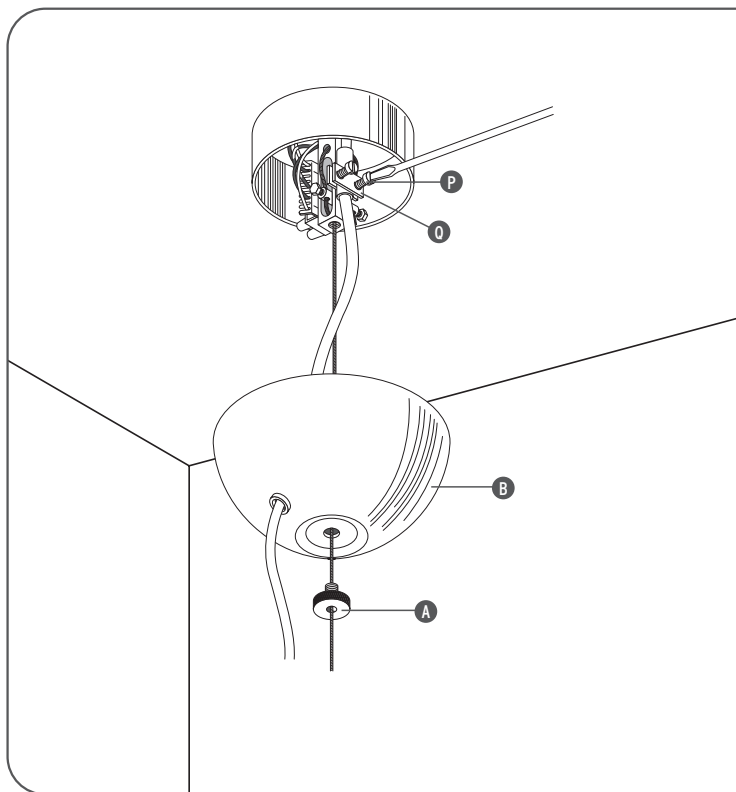

Fig. 4

- <T> Fig.4 Infilare il cavo di acciaio (N) attraverso il foro (T), farlo passare attraverso il serracavo domino (R) e infilarlo nel foro (U), farlo ripassare attraverso il serracavo domino (R) e dopo avere regolato la lunghezza serrare le viti (S). Tagliare se necessario l'eccedenza del cavo (N).
- <GB> Fig.4 Pass the steel cable (N) through hole (T), clamp (R) and hole (U), then again through the clamp (R). Set to proper length and tighten the screws (S). Cut excess cable (N) if necessary.
- <DE> Abb.4 Das Drahtseil (N) nacheinander durch die Bohrung (T), die Klemme (R), die Bohrung (U) und zurück durch die Klemme (R) führen, es auf die gewünschte Länge einstellen und mit den Schrauben (S) einklemmen. Das evtl. überschüssige Seilende (N) abschneiden.
- <FR> Fig.4 Introduire la câble d'acier (N) dans le trou (T), le faire passer par le serre-câble (R), l'introduire dans le trou (U) et le faire passer de nouveau à travers le serre-câble (R). En régler la longueur et serrer les vis (S). Couper le câble excédent si nécessaire.
- <ES> Fig.4 Introducir el cable de acero (N) a través del orificio (T), hacerlo pasar a través del cierracable domino (R) e introducirlo en el orificio (U), volver a pasarlo a través del cierracable domino (R) y después de haber regulado el largo ajustar los tornillos (S). Cortar si es necesario la excedencia del cable (N).
- <PT> Fig.4 Passar o cabo de aço (N) através do furo (T), depois passar através do grampo de fixação (R) e enfiar no furo (U), passar novamente através do grampo de fixação (R) e depois de regular o comprimento apertar os parafusos (S). Cortar se necessário o excesso de cabo (N).
- <RUS> Рис.4 Вставить в стальной кабель (N) через отверстие (Т), проводя его через кабельный зажим (R) и вставить в отверстие (U), вновь провести его через кабельный зажим (R) и после регулировки длины затянуть винты (S). При необходимости обрезать излишки кабеля (N).

Fig. 5



- <IT> Fig.5 Bloccare il cavo di alimentazione mediante la contropiastrina (Q) chiudendo le viti (P) facendo attenzione di proteggere il cavo con la guaina gialla in PVC. Rimontare il rosone (B) avvitando la vite zigrinata (A).
- <GB> Fig.5 Lock the feed wiring by securing the keep plate (Q) screws (P). Please do not forget to place the PVC heat round the cable. Reassemble the ceiling rose (B) and tighten the knurled screw (A).
- <DE> Abb.5 Die Zuleitung mit dem Plättchen (Q) und den Schrauben (P) einklemmen und dabei darauf achten, daß die Drähte von der gelben PVC-Hülle überzogen sind. Den Schirm (B) hochziehen und mit der Rändelschraube (A) festmachen.
- <FR> Fig.5 Bloquer la câble d'alimentation par la contre-plaque (Q) en serrant les vis (P). N'oublier pas de protéger le câble avec la gaine jaune de PVC. Replacer le fleuron (B) en serrant la vis moletée (A).
- <ES> Fig.5 Blocar el cable de alimentación mediante la contraplacita (Q) cerrando los tornillos (P) teniendo cuidado en proteger el cable con la vaina amarilla de PVC. Volver a montar la roseta (B) atornillado el tornillo granoso (A).
- <PT> Fig.5 Bloquear o cabo de alimentação através da contra placa (Q) apertando os parafusos (P) tomando cuidado para proteger o cabo com a bainha amarela em PVC. Remontar a copinha (B) aparafusando os parafusos serrilhados (A).
- <RUS> Рис.5 Заблокировать питающий кабель посредством контрпластины (Q), затягивая винты (P) и обращая внимание на защиту кабеля посредством жёлтой оболочки из ПВХ. Вновь монтировать розетку (B), затягивая накатанный винт (A).

Fig. 6

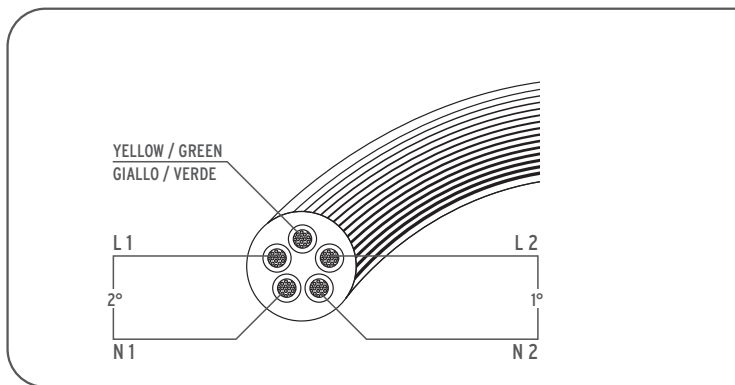

- <IT> Fig.6 Eseguire i collegamenti: conduttori L2 / N2: prima accensione settore centrale dell'apparecchio; conduttori L1 / N1: seconda accensione settori superiori e inferiori dell'apparecchio; qualora si desideri accendere contemporaneamente tutte le lampadine è necessario eseguire un ponte tra il conduttore L1 e quello L2 e tra il conduttore N1 e quello N2.
- <GB> Fig.6 To connect the device: L2 / N2 wires: firstly connect these to the central sector of the device; L1 / N1 wires: secondly connect these to the upper and lower sectors of the device; if you wish to switch on all the light bulbs at the same time it is necessary to insert a bridge between the L1 wire and the L2 wire and between the N1 wire and the N2 wire.
- <DE> Abb.6 Durchführung der Verbindungen: L2 / N2 Leiter: erste Zündung des mittleren Gerätebereichs; L1 / N1 Leiter: zweite Zündung der oberen und unteren Bereiche des Geräts; im Fall daß man alle Gluehbirnen gleichzeitig einschalten möchte, ist es notwendig eine Brücke zwischen dem L1 und L2 Kabel und zwischen dem N1 und dem N2 Kabel.
- <FR> Fig.6 Effectuer les branchements: conducteur L2 / N2: avant l'allumage du secteur central de l'appareil; conducteur L1 / N1: second allumage des secteurs supérieur et inférieur de l'appareil; au cas où l'on veuille allumer toutes

les ampoules à la fois, il est nécessaire de faire un pont entre le conducteur L1 et le conducteur L2 et entre le conducteur N1 et le conducteur N2.

<ES> Fig.6 Realizar las conexions: conductores L2 / N2: primer encendido del sector central del aparato; conductores L1 / N1: segundo encendido sector superior e inferior del aparato; en el caso que se desee encender contemporaneamente todas las bombillas es necesario realizar un puente entre el conductor L1 y el conductor L2 y entre el conductor N1 y el conductor N2.

<PT> Fig.6 Fazer as ligações: condutores L2 / N2: primeira ligação sector central do aparelho; condutores L1 / N1: segunda ligação sectores superiores e inferiores do aparelho, se desejamos acender contemporaneamente todas as lâmpadas é necessário realizar uma ponte entre o condutor L1 e aquele L2 e entre o condutor N1 e aquele N2.

<RUS> Рис.6 Выполнить соединения: проводники L2 / N2: первое включение центрального сектора прибора; проводники L1 / N1: второе включение верхних и нижних секторов прибора; при желании одновременного включения всех лампочек необходимо выполнить мост между проводником L1 и L2, а также между проводником N1 и N2.

[www.flos.com](http://www.flos.com)