

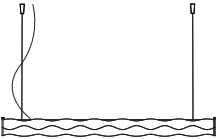

HUGO ARCHITECTURAL SYSTEM 3

	CEILING ROSE AND WIRING KIT
	HUGO MAIN X1
	CONNECTION CABLES X2
	HUGO SIDE X2

60W - 100-240V / 24Vdc - 10.500 Lumen - 3000 Kelvin
Dimmable with: PWM, 0-10 or Potentiometer

CE IP 20



c.n. 4010196
Conforms to UL Std. 1598
Cert. to CSA Std. C22.2 No. 250.0-08

Made in Italy - INTERNATIONAL PATENT: Utility Model, Ornamental Design, Trade Mark, Copyright on Artist Design

SLAMP S.p.A. Via Vaccareccia, 12/14 - 00071 Pomezia (Roma)
Tel.+39 06 9162391 [r.a.] Fax 06 91623933 - info@slamp.it - www.slamp.com

OK - off



Before assembling the lamp, make sure that main switch is off.

Avant d'assembler la lampe, assurez-vous que l'interrupteur principal est éteint.

A

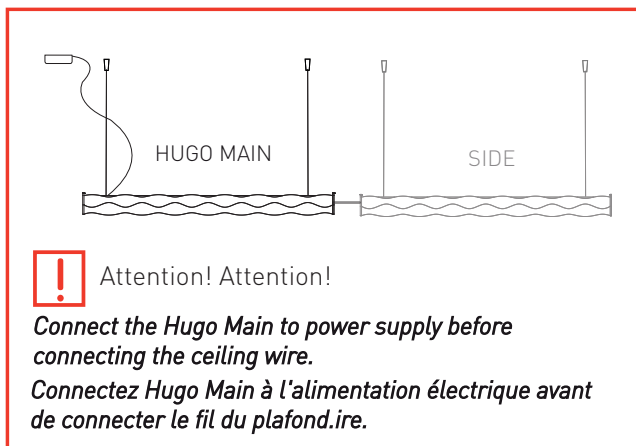

FIX HUGO MAIN TO THE CEILING
FIXER HUGO MAIN AU PLAFOND

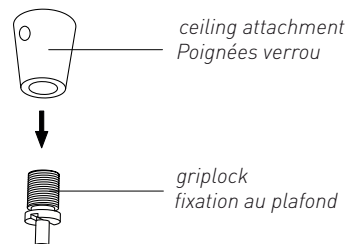

Unscrew the griplocks from both ceiling attachments.

B

Dévissez les poignées verrous des deux fixations au plafond.

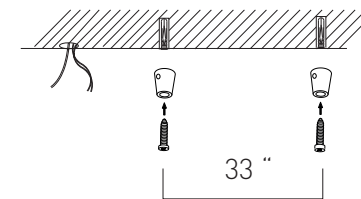

Drill two holes in the ceiling at a distance of 33' and insert plastic anchors. Leave extra space between the ceiling wires for the ceiling rose installation. Insert screw anchors. Mount the ceiling attachments with the supplied screws.

Percez deux trous dans le plafond à une distance de 33' et insérez des ancrages en plastique. Laissez un espace supplémentaire entre les fils du plafond pour l'installation de la patère de plafond. Insérez les chevilles

.Montez les fixations de plafond avec les vis fournies.

C

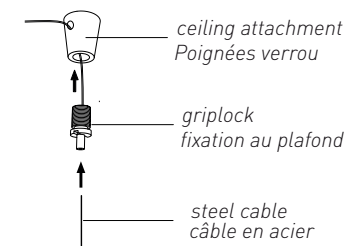

Screw the griplocks on the ceiling attachments as show. Insert the steel cables in the griplocks.

Vissez les poignées verrou sur les fixations au plafond comme montré sur l'image. Insérez les câbles en acier dans les poignées verrou.

D

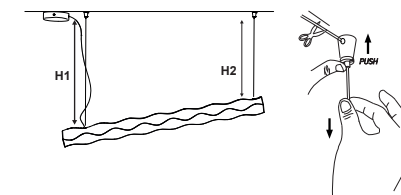

To decide the height and the position of the lamp adjust the steel cables as you prefer.

If you wish to release the steel cables, push the tips of the griplocks and pull the cables downwards. Cut off the exceeding steel cable

Pour établir la hauteur et la position du luminaire ajustez les câbles en acier à votre guise. Si vous souhaitez libérer les câbles en acier, appuyez sur les pointes des poignées verrou et tirez les câbles vers le bas. Coupez le câble en acier qui dépasse

E

**ELECTRICALLY CONNECT THE HUGO MAIN
CONNECTER ÉLECTRIQUEMENT HUGO MAIN**

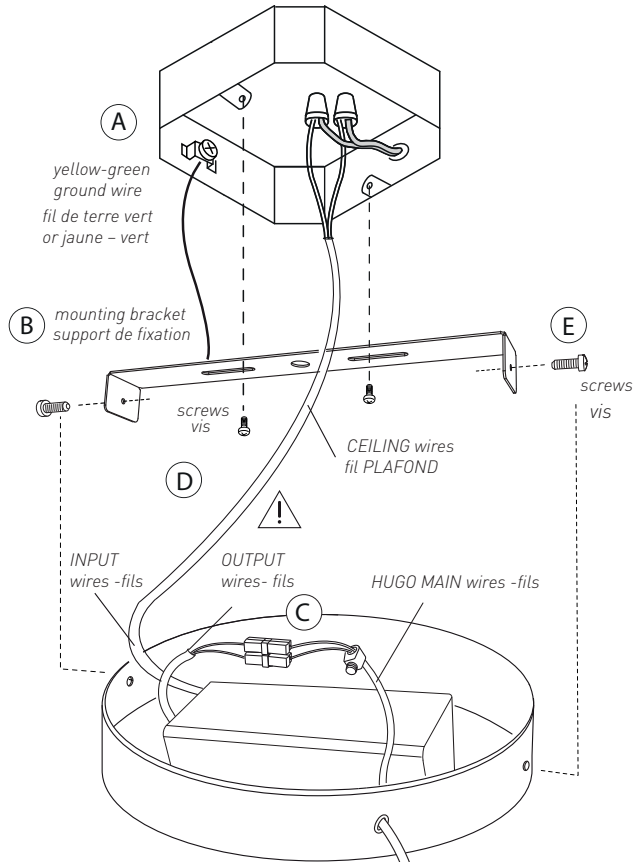

WHEN PASSING THE CABLE THROUGH THE TUBE, MAKE SURE THERE IS NO PORTION OF CABLE WITHOUT EXTERNAL INSULATION.

LORS DU PASSAGE DU CÂBLE À TRAVERS LE TUBE, ASSUREZ-VOUS QU'IL N'Y A PAS DE PARTIE DE CÂBLE SANS ISOLATION EXTERNE.

TO THE INSPECTION OF THE ELECTRICAL CONNECTIONS, REMOVE THE TWO SCREWS LOCATED ON THE SIDE OF THE CEILING ROSE AND REMOVE IT.

CONNECTER ÉLECTRIQUEMENT LA LAMPE AU FIL DE PLAFOND EN SUIVANT LES ÉTAPES

Electrically connect the lamp to the ceiling wire following the steps

Connecter électriquement la lampe au fil de plafond en suivant les étapes

**CEILING MOUNT ONLY
Luminaires intended for INDOOR USE ONLY**

**SAFETY INSTRUCTIONS
WARNING - To reduce the risk of FIRE, ELECTRIC SHOCK,
OR INJURY TO PERSONS:**

Remove the nut and screw separating the mounting plate from the body. Attach supply cable to feed-through junction box using appropriate UL CSA connector. Avoid any loose connections and correct if present.

- A** Connect the green or yellow-green ground wire to the green screw in the junction box and also to the mounting bracket
- B** Locking the mounting bracket. Secure mounting bracket to junction box using appropriate screw anchors and screws, take care not to damage the wires.
- C** Connect the OUTPUT wires to the Hugo MAIN wires through the connectors as show in the picture below.

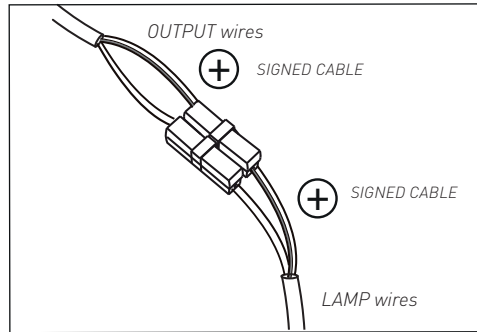

DO NOT REVERSE THE POLARITY
THE POSITIVE CABLE IS THE ONE SIGNED ONE

- D** Connect the ceiling wires with the INPUT wires through the box as show in the picture below.
- E** Fix the ceiling rose to the mounting bracket with the screws.

**MONTAGE AU PLAFOND UNIQUEMENT
Luminaires destinés uniquement pour un USAGE A L'INTERIEUR.**

**Instructions de sécurité
AVERTISSEMENT - Pour réduire le risque d'incendie, CHOC
ÉLECTRIQUE, OU BLESSURE AUX UTILISATEURS:**

Retirez l'écrou et la vis séparant la plaque de montage du corps. Fixez le câble d'alimentation à la boîte de jonction à l'aide du connecteur UL CSA. Évitez les connexions desserrées et corrigez-les si elles sont présentes.

- A** Connectez le fil de terre vert ou jaune - vert à la vis verte de la boîte de jonction et également au support de montage
- B** Verrouillage du support de montage. Fixez le support de montage à la boîte de jonction à l'aide de chevilles et de vis appropriées, veillez à ne pas endommager les fils.
- C** Connectez les fils OUTPUT à travers Hugo MAIN fils comme indiqué sur l'image ci-dessous.

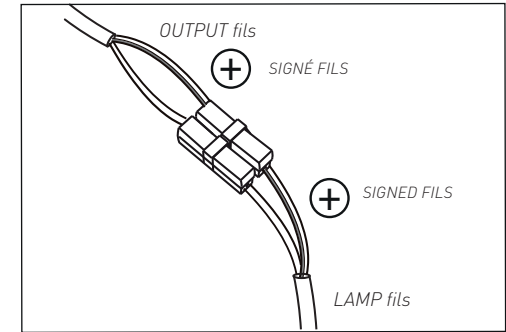

N'INVERSEZ PAS LA POLARITÉ
LE CÂBLE POSITIF EST CELUI SIGNÉ

- D** Connectez les fils de plafond avec les fils INPUT à travers la boîte comme indiqué sur l'image ci-dessous.
- E** Fixez la patère au support de montage avec les vis.

F

DIMMING THE LAMP GRADATION DE LA LAMPE

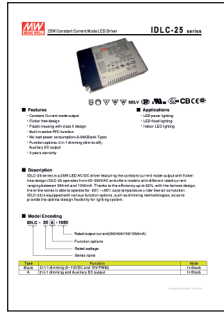

! Attention! Dimming device not provided
Attention! Dimming device not provided

The lamp can be dimmable with the PWM, 0-10 or Potentiometer technology. To make the lamp dimmable, follow the provided transformer technical sheet.

La lampe peut être dimmable grâce à la technologie PWM, 0 - 10, Potentiometer. Pour rendre la lampe dimmable, suivre la fiche technique du transformateur fournie.

G

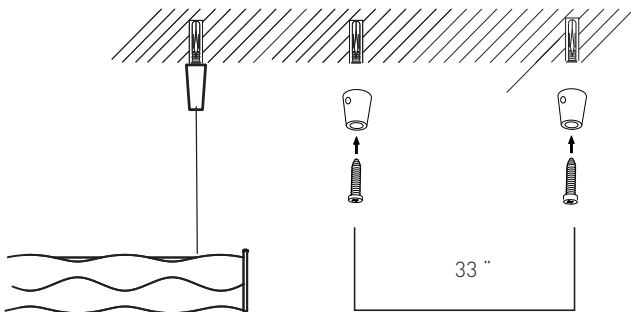

Fix the Hugo Side following the previous step B- C- D- E
Fixez Hugo Side en suivant l'étape précédente B- C- D- E

H

FIX HUGO SIDE TO THE CEILING CONNECTER ÉLECTRIQUEMENT HUGO SIDE AU PLAFOND

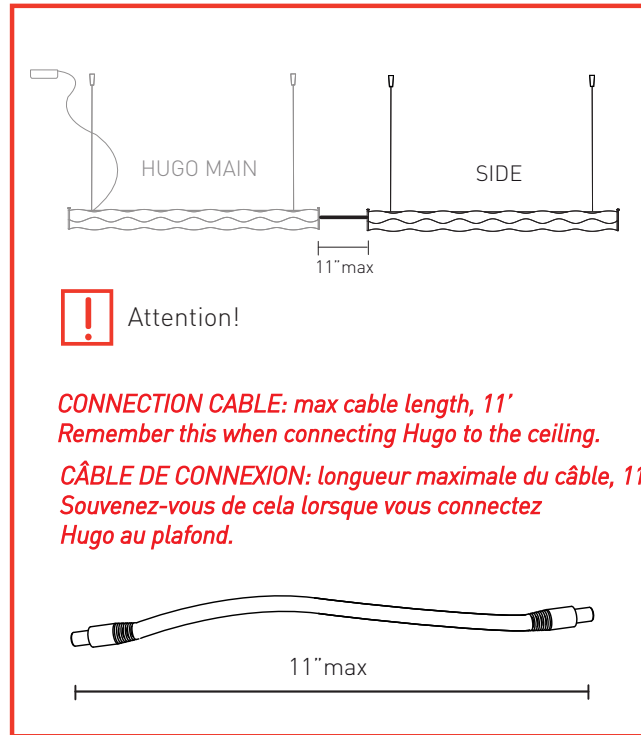

If the lamp's light source has been damaged, to avoid dangers, it must be replaced exclusively by manufacturer, by its customer service, or by other skilled workers.

Si le câble électrique externe de la lampe a été endommagé, afin d'éviter tout danger, il doit être remplacé exclusivement par le fabricant, par le service client ou par des professionnels compétents

LINK THE HUGO SIDE TO THE HUGO MAIN LIER HUGO SIDE AU HUGO MAIN

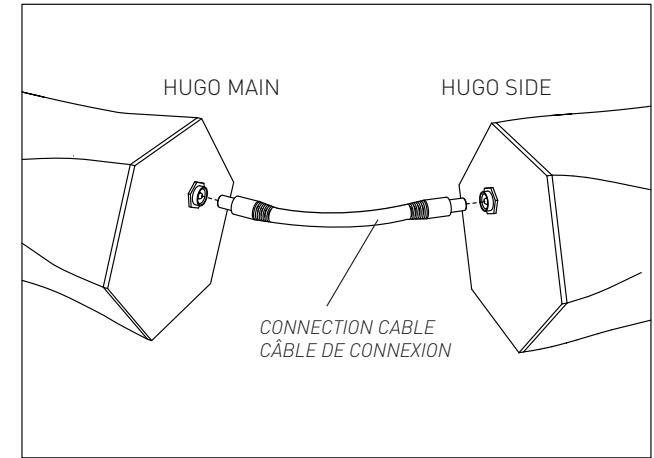

If the lamp's external electric wire has been damaged, to avoid dangers, it must be replaced exclusively by manufacturer, by its customer service, or by other skilled workers.

Our lamp's surfaces should be cleaned using a soft, water damp cloth, otherwise use antistatic spray. Under no circumstances should acetone, trichloroethylene, ethyl alcohol, ammonia, or detergent containing even small quantities of these substances be used, because they attack plastic surfaces. Scouring powder, abrasive creams and all cleaning equipment with rough surfaces, should also be avoided.

INFORMATION FOR USERS

Directive 2002/96/EC (Waste Electrical and Electronic Equipment - WEEE)
The use of the WEEE symbol indicates that this product may not be treated as household waste. By ensuring this product is disposed of correctly you will help protect the environment. For more detailed information about the recycling of this product, please contact your local authority, your household waste disposal service provider or the shop where you purchased the product.



Si le câble électrique externe de la lampe a été endommagé, il doit être remplacé exclusivement par le fabricant, par le service client ou par des professionnels compétents, afin d'éviter tout danger.

La surface de la lampe doit être nettoyée à l'aide d'un chiffon doux humidifié d'eau ou d'un liquide antistatique. En aucun cas des produits tels que l'acétone, le trichloréthylène, l'alcool éthylique, l'ammoniaque ou autres détergents contenant même une faible quantité de ces produits ne peuvent être utilisés, au risque qu'ils attaquent les surfaces du matériau. Toute poudre à récurer, crème abrasive et tout article de nettoyage ayant une surface rugueuse doit être également évité.

INFORMATION AUX UTILISATEURS

Le symbole WEEE relatif au recyclage des équipements électriques et électroniques indique que ce produit ne peut être traité comme un déchet ménager. En vous assurant que ce dispositif est correctement éliminé, vous participez à la protection de l'environnement. Pour obtenir des informations détaillées sur le recyclage de ce produit, veuillez contacter les autorités locales, le service de recyclage des déchets ménagers ou le magasin dans lequel vous avez acheté ce dispositif d'éclairage.