

DUOTTS



Modèle: F26

MANUEL D'UTILISATION

Attention !

Veillez conserver correctement le manuel d'utilisation !

Pour assurer votre sécurité, veuillez lire attentivement le manuel d'utilisation avant de commencer à utiliser le vélo électrique, afin de mieux comprendre le fonctionnement du vélo électrique.

MERCI D'AVOIR CHOISI DUOTTS

Si vous rencontrez des problèmes liés à la conduite, à l'entretien, à la sécurité, ou des erreurs/défauts avec votre vélo électrique, veuillez nous contacter.

 : Support@duotts.com

 : @DUOTTS_E

 : @DUOTTS

 : @DUOTTS

 : +8618988785073

 : WWW.DUOTTS.COM

TABLE DES MATIÈRES

TABLE DES MATIÈRES	01
AVERTISSEMENT !	02
DÉBALLAGE	03
CONTENU DE LA BOÎTE	03
NUMÉRO DE CADRE ET NUMÉRO DE MOTEUR	04
INTRODUCTION À LA STRUCTURE DU F26	05
INSTALLATION DU CORPS INTÉGRAL	06
RETIREZ LA BATTERIE	07
INSTALLER LA BATTERIE	07
MÉTHODE POUR RÉGLER LA FOURCHE SUSPENDUE	08
COMMENT RECHARGER	08
INTRODUCTION À L'INSTRUMENT	10
ALLUMER/ÉTEINDRE L'ÉCRAN LCD	11
UTILISATION DE L'ÉCRAN LCD	12
RÉGLAGES DE L'ÉCRAN	13
PRÉCAUTIONS DE SÉCURITÉ	14
SÉCURITÉ D'UTILISATION	14
CASQUES ET LOIS LOCALES	14
VÉRIFICATION ET INSPECTION DE SÉCURITÉ AVANT LA RANDONNÉE	14
ROULER PAR TEMPS HUMIDE	14
ROULER LA NUIT	15
POIDS MAXIMAL	15
VÉRIFICATION DE SÉCURITÉ AVANT LE DÉPART	15
CODES D'ERREUR	16
GARANTIE	17
ENTRETIEN DU VÉLO ÉLECTRIQUE	18
NETTOYAGE RÉGULIER	18
LUBRIFICATION	19
VÉRIFICATION DES BOULONS	19
PRESSION DES PNEUS	19
PLAQUETTES DE FREIN	19
ÉTANCHÉITÉ	19
SOIN DE LA BATTERIE	19
MENTION DE NON-RESPONSABILITÉ	20

AVERTISSEMENT !

Veillez lire l'intégralité de ce manuel avant d'assembler ou d'utiliser votre nouveau vélo électrique. Ne modifiez pas, ne démontez pas et ne remplacez pas les composants électriques d'origine de votre vélo. Faire cela invalidera votre garantie et pourrait vous mettre en danger. Rouler à vélo, quel que soit le type, comporte des risques imprévisibles et inévitables. Prendre soin des composants du vélo peut réduire le risque de défaillance soudaine des composants, mais ne peut pas l'empêcher. Ces défaillances soudaines pourraient causer des blessures graves voire la mort du cycliste. Si vous remarquez des anomalies sur n'importe quel composant du vélo, confiez-le immédiatement à un mécanicien agréé pour réparation ou remplacement.

DUOTTS décline toute responsabilité en cas de dommage, de blessure ou de décès du cycliste. Ce manuel n'est pas destiné à servir de manuel de service détaillé.

DUOTTS recommande de faire effectuer une vérification de sécurité détaillée de votre vélo par un mécanicien de vélo local avant votre première sortie. Assurez-vous que ce mécanicien local est expérimenté et de bonne réputation. Le DUOTTS F26 peut résister à la plupart des averses de pluie sans subir de dommages. Le vélo possède un indice de protection IP65. Cela signifie qu'il est étanche à la poussière et peut résister à un jet d'eau. Consultez le code IP pour plus de détails. Cela ne signifie pas que le vélo et ses composants mécaniques et électriques sont étanches à l'eau. Nous ne recommandons pas de stocker ou d'utiliser le vélo par temps excessivement humide. La garantie du DUOTTS F26 ne couvre pas les dommages causés par l'eau.

DÉBALLAGE

Félicitations pour l'achat de votre nouveau DUOTTS F26 ! Votre vélo et les accessoires associés se trouvent à l'intérieur de votre boîte, et les instructions ci-dessous ont pour but de vous montrer toutes les pièces à l'intérieur de la boîte. Avant de retirer la mousse d'emballage, veuillez sortir toutes les pièces pour confirmer s'il manque des pièces.

Si des pièces sont manquantes ou endommagées, veuillez contacter le service clientèle de DUOTTS à l'adresse support@duotts.com dès que possible.

 Note : Si c'est la première fois que vous roulez à vélo électrique ou que vous assemblez un vélo électrique pour la première fois, nous vous recommandons de demander de l'aide professionnelle, de préférence auprès d'un mécanicien de vélo local certifié.

CONTENU DE LA BOÎTE:

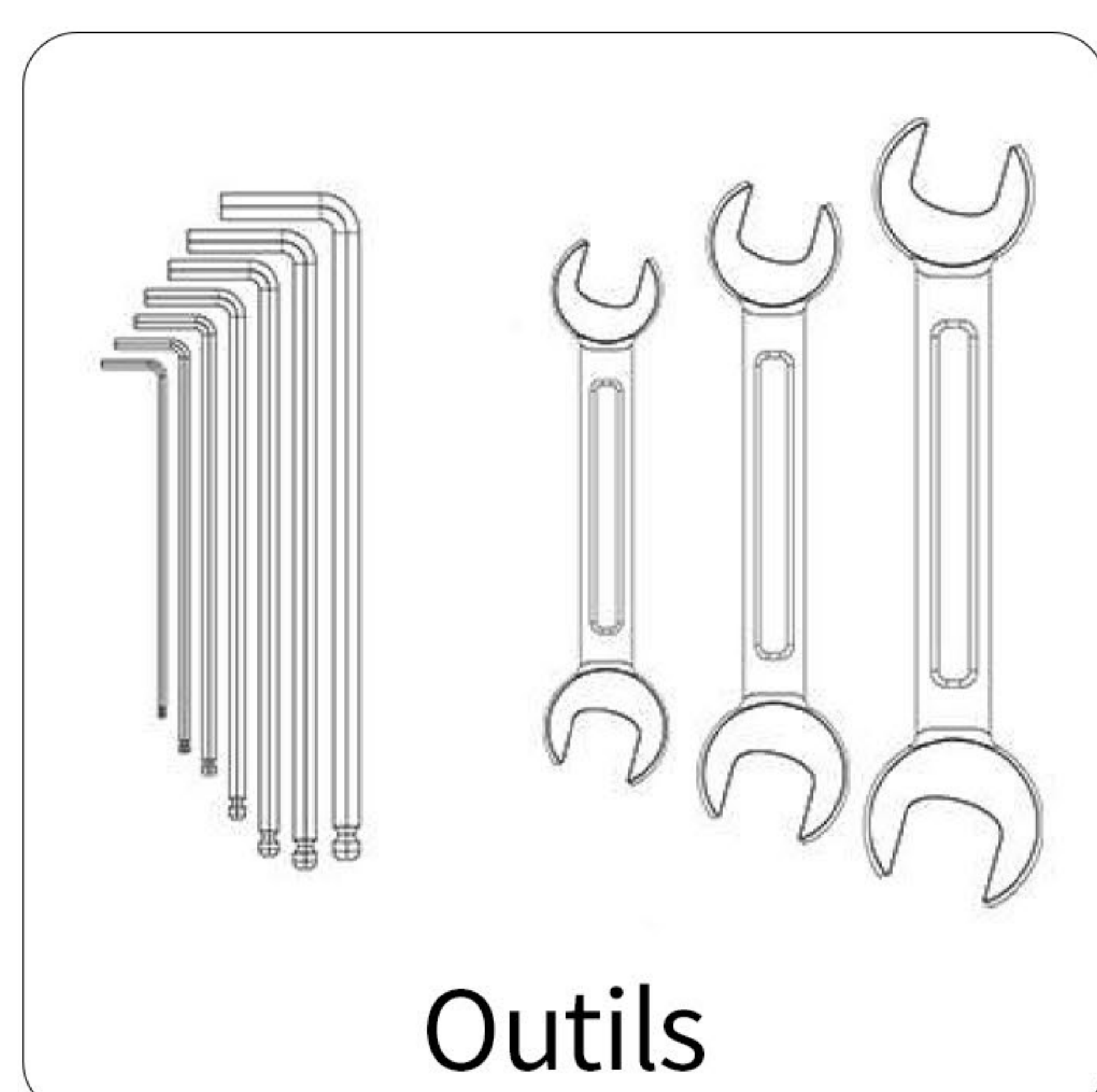
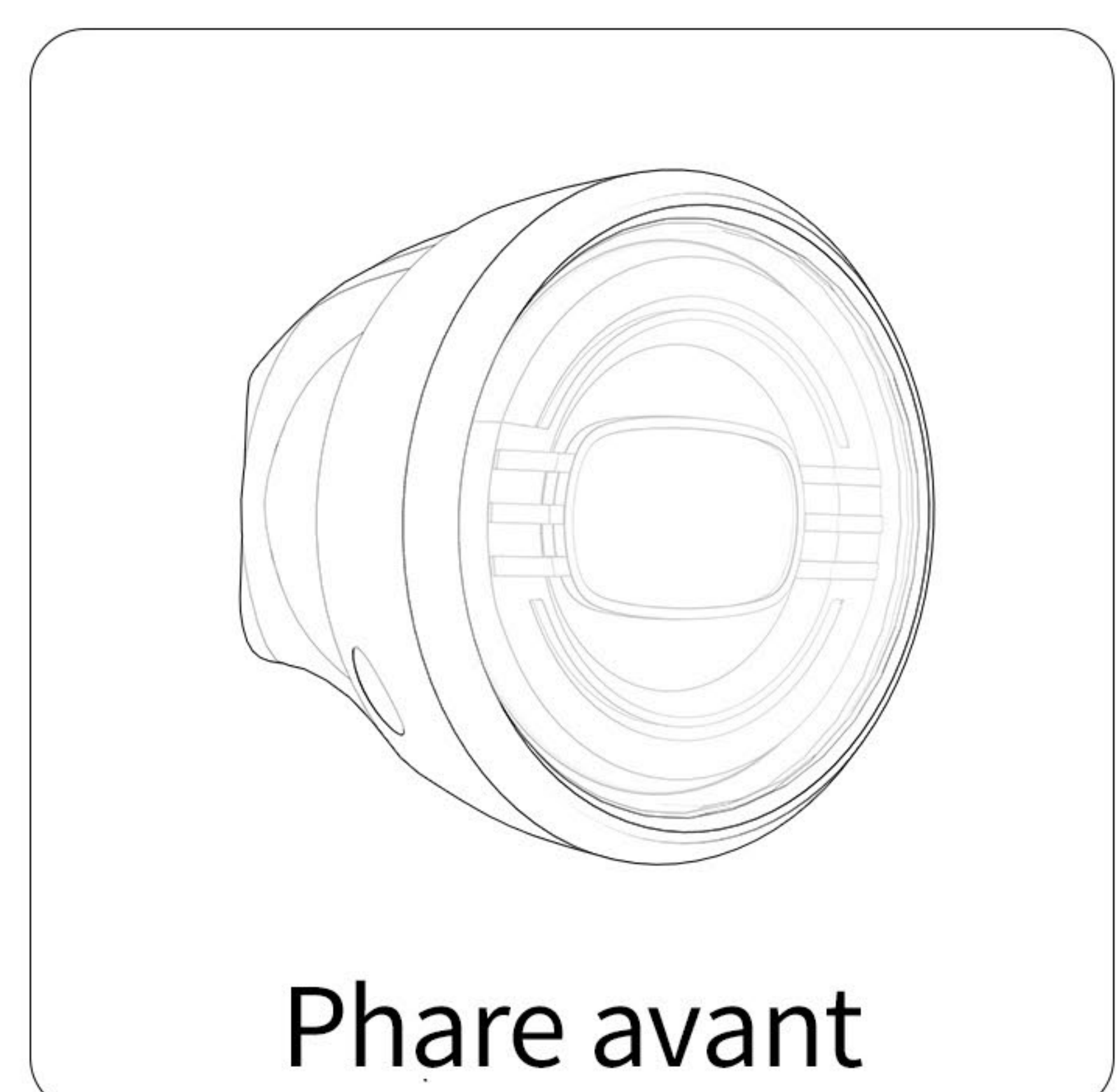
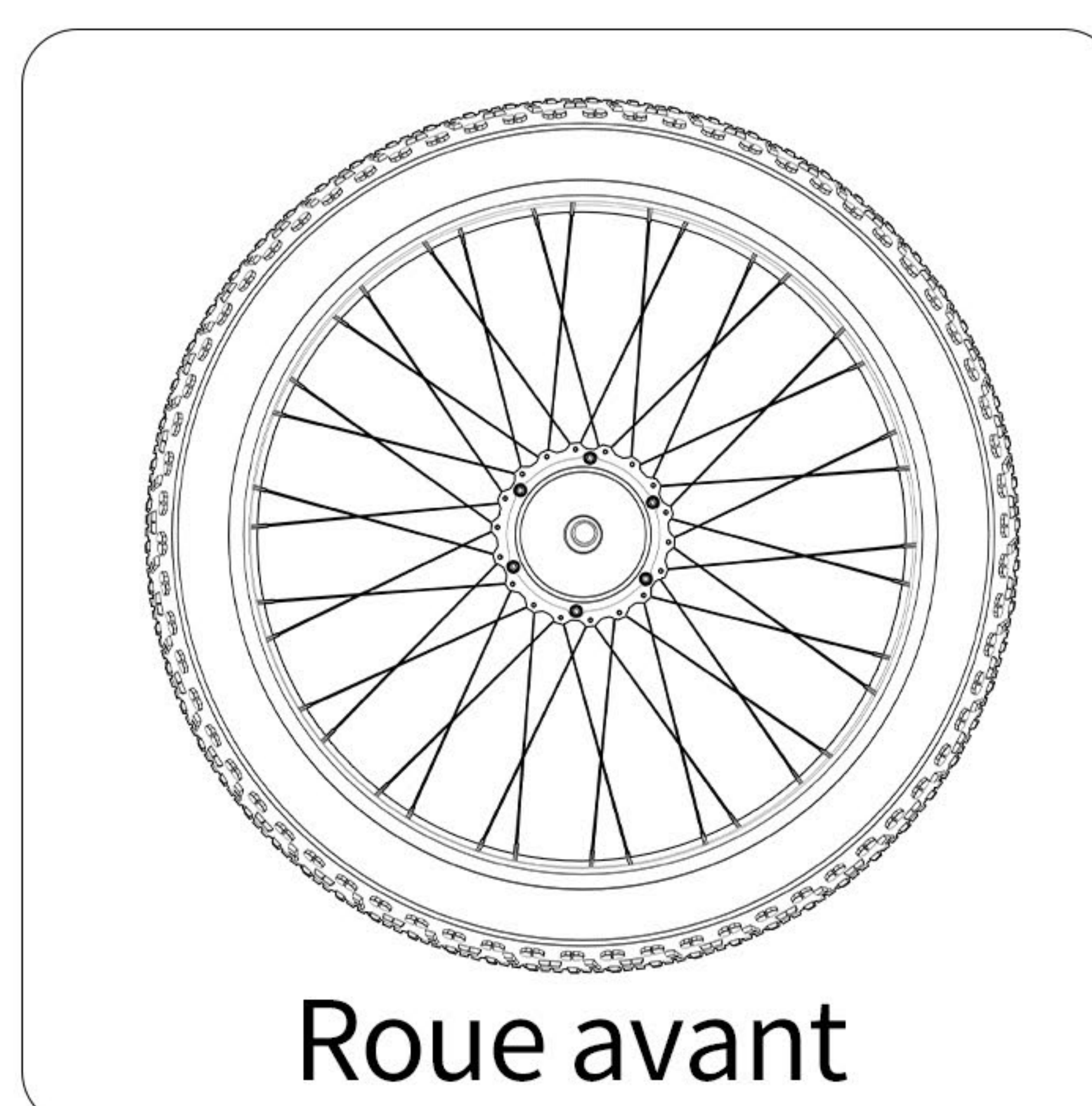
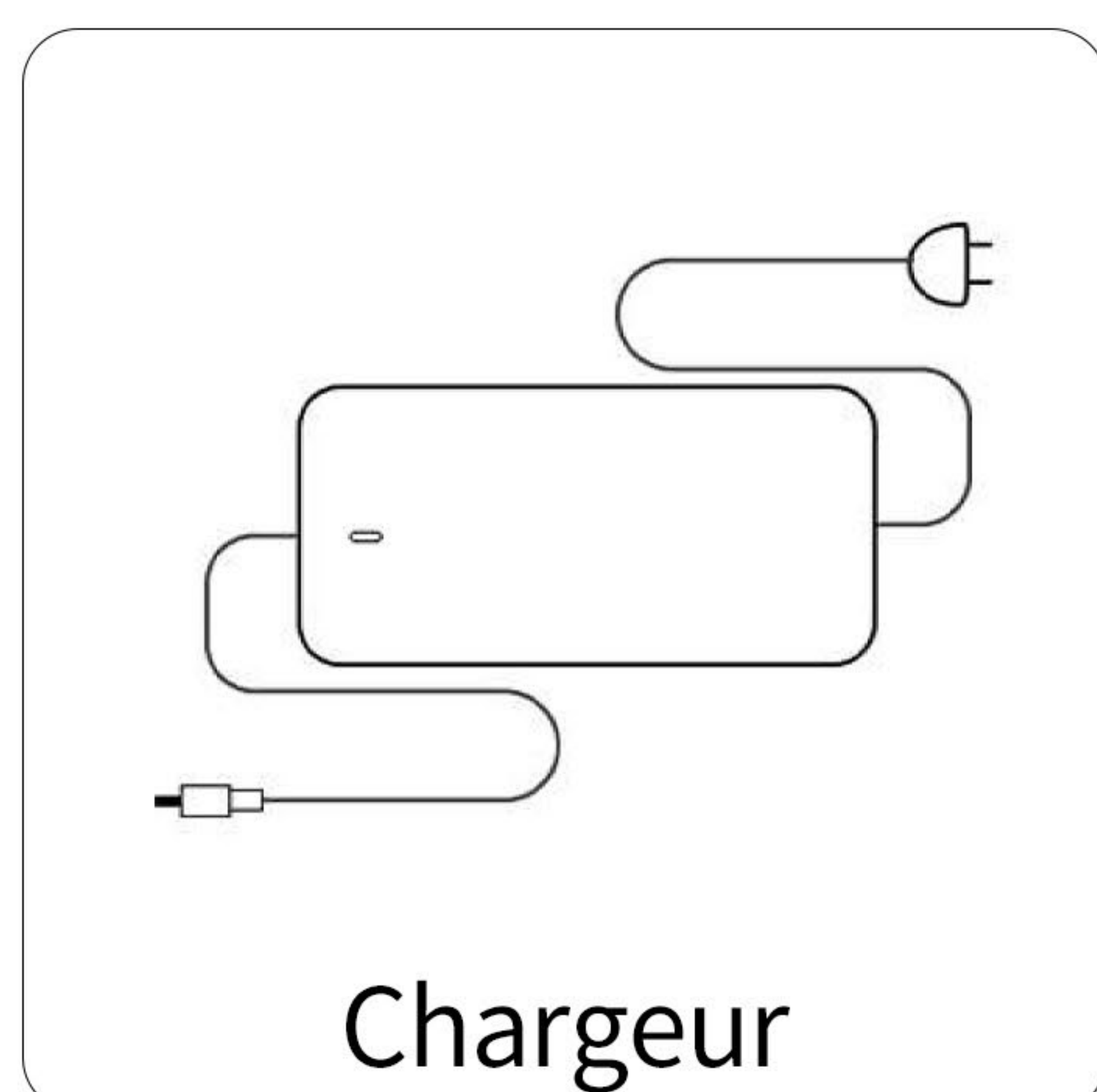
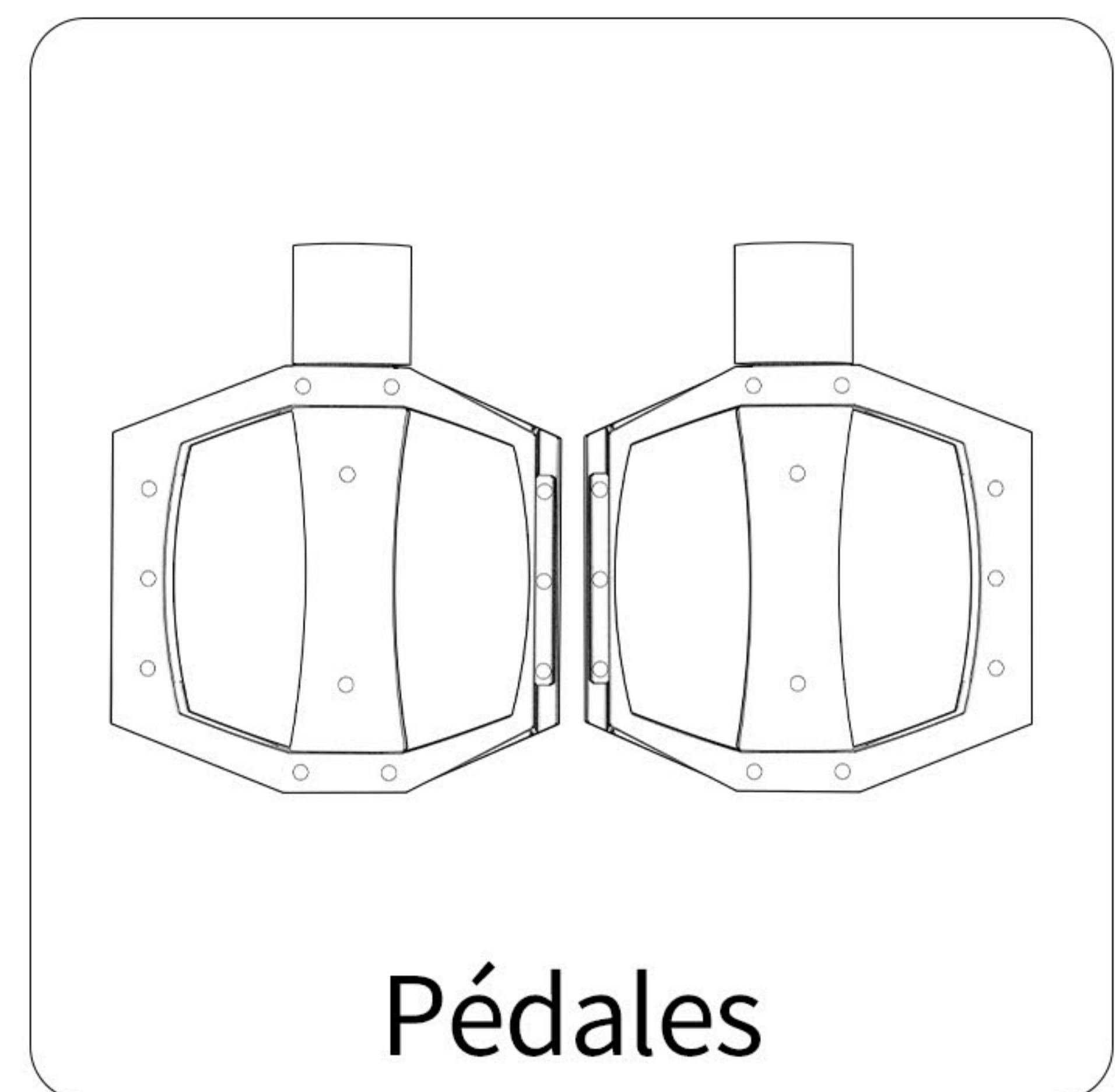
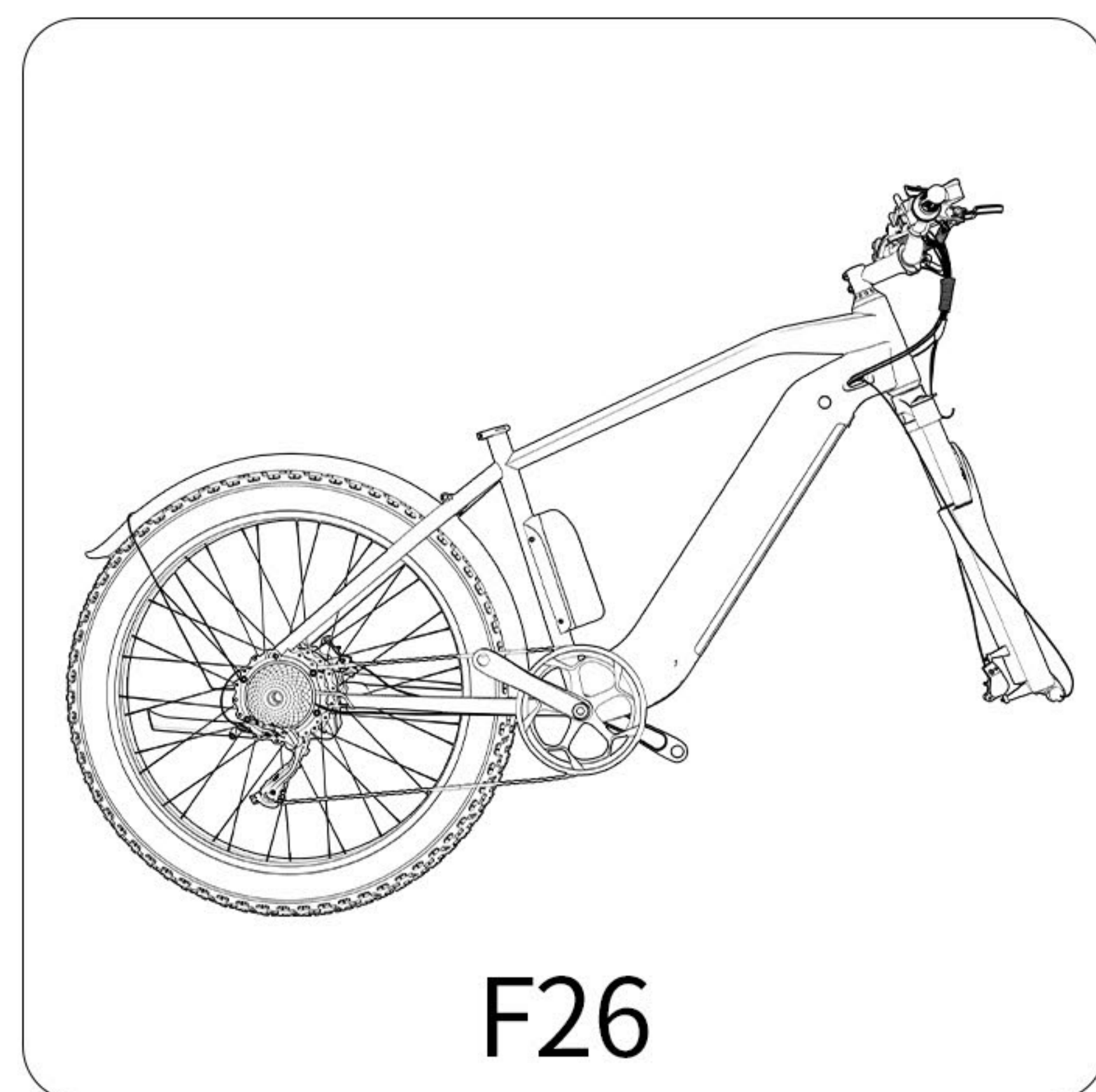

NUMÉRO DE CADRE ET NUMÉRO DE MOTEUR

Votre vélo possède deux numéros de série uniques sur le cadre et sur le moteur. Comme indiqué sur l'image.

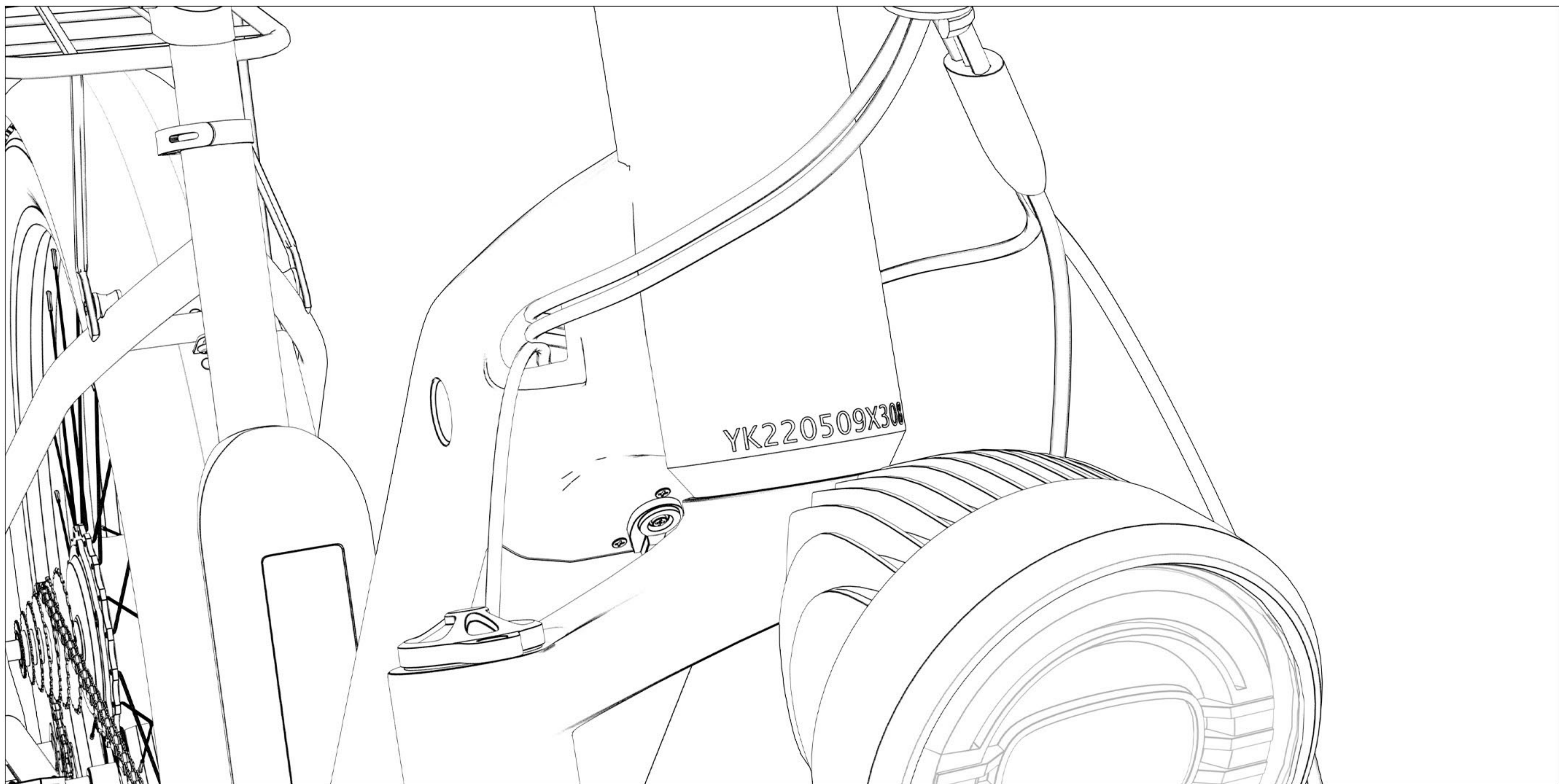

Veillez trouver les numéros de série estampillés sur votre vélo et enregistrer ces informations vous-même.

Le numéro de moteur et le numéro de cadre seront la preuve d'achat pour DUOTTS afin d'honorer la garantie.

De plus, en cas de vol d'un vélo électrique, vous pouvez fournir le numéro de cadre aux autorités chargées de l'application de la loi.

INTRODUCTION À LA STRUCTURE DU F26

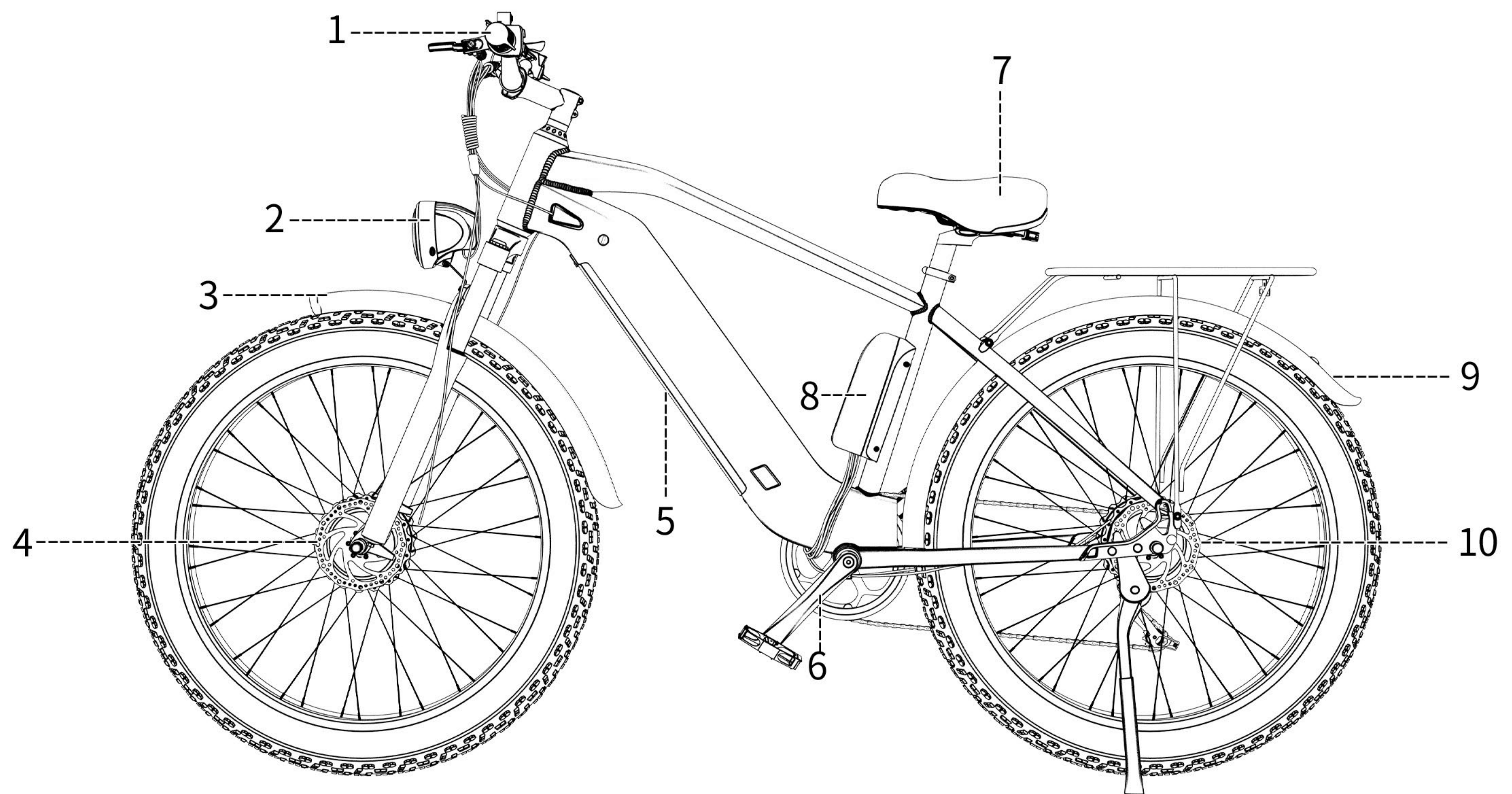

- | | | |
|-----------------------------|--------------------------|---------------------|
| 1. Guidon | 2. Phare avant | 3. Garde-boue avant |
| 4. Disque de frein | 5. Batterie | 6. Manivelle |
| 7. Siège de vélo électrique | 8. Boîtier de contrôleur | 9. Rear fender |
| 10. Moteur | | |

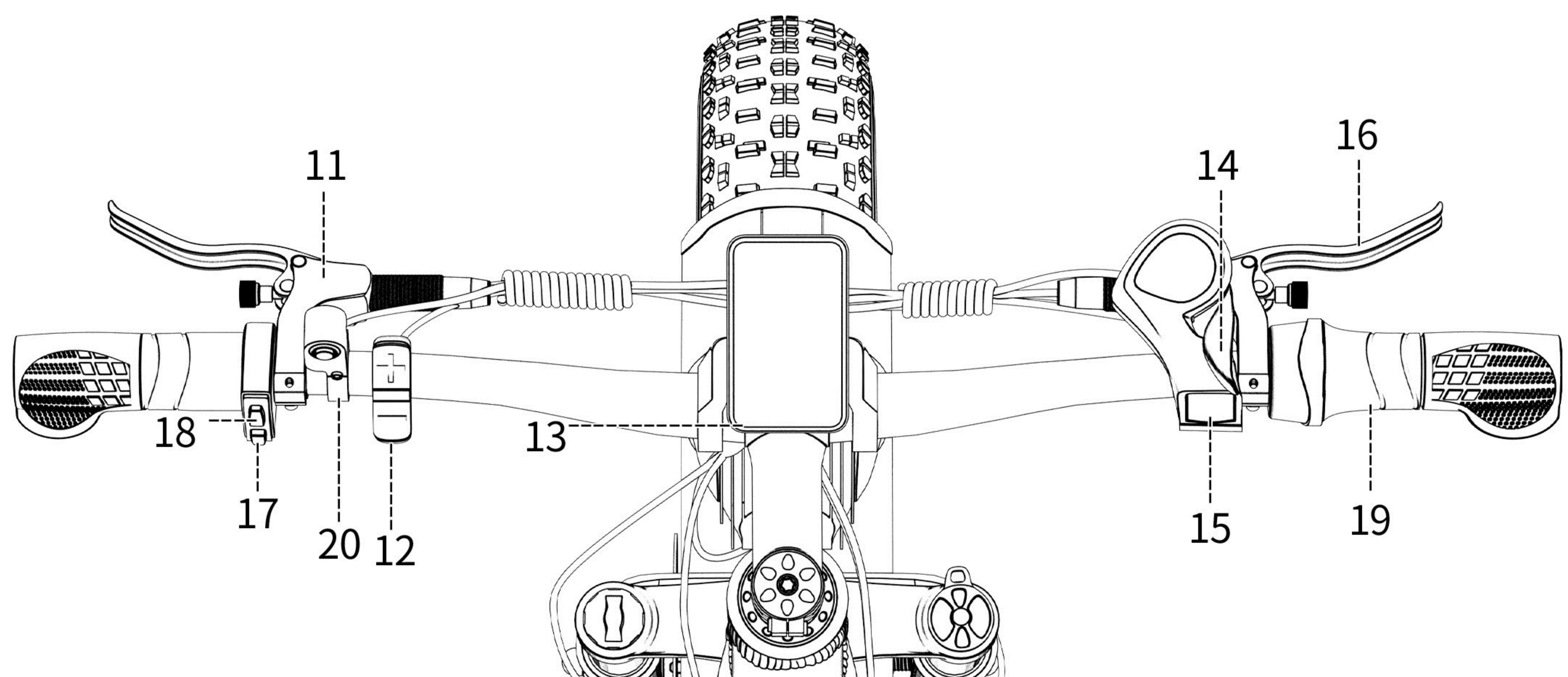

- | | | |
|--|----------------------------------|-----------------------------|
| 11. Levier de frein avant | 12. Bouton Marche/Arrêt | 13. Affichage |
| 14. Bouton de rétrogradation | 15. Bouton de montée de vitesses | 16. Levier de frein arrière |
| 17. Bouton de klaxon | 18. Interrupteur de lumière | 19. Accélérateur |
| 20. Interrupteur de moteur simple/double | | |

INSTALLATION DU CORPS INTÉGRAL

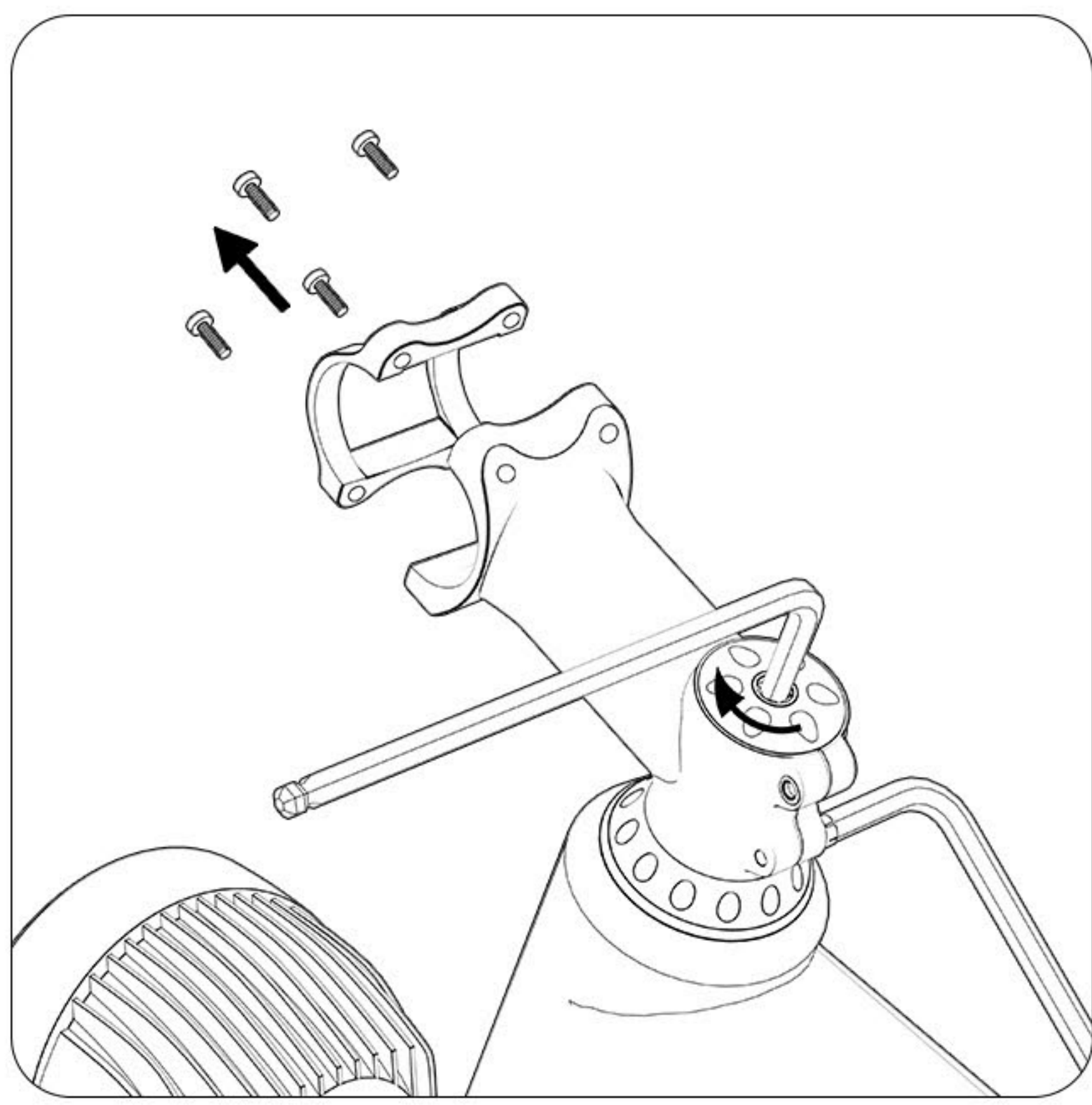

1. Ajuster la potence vers l'avant et verrouiller les vis avec une clé Allen. Utilisez une clé Allen pour retirer les 4 boulons.

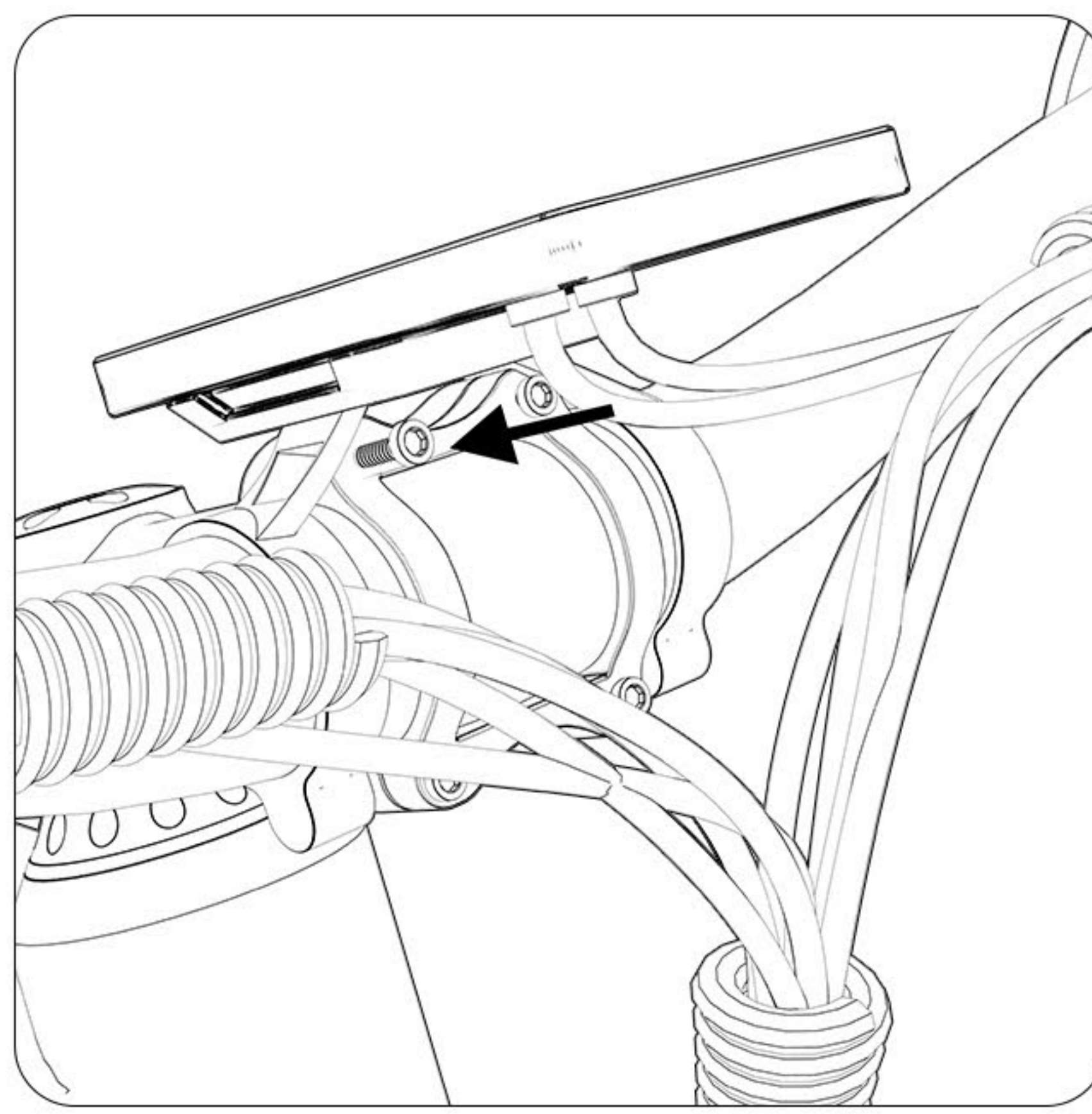

2. Attachez le guidon à la connexion de la potence et vissez les boulons.

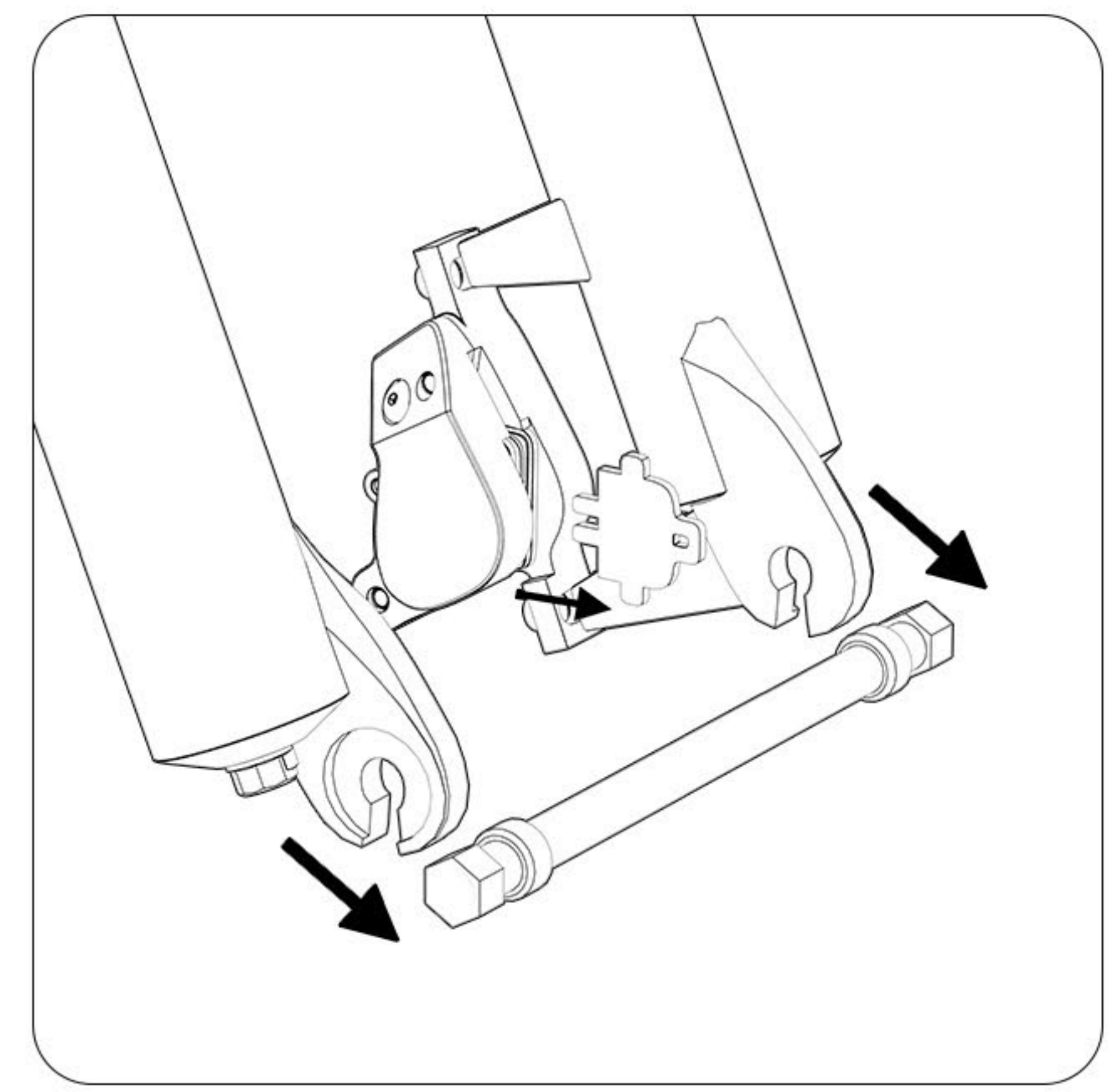

3. Retirer la tige de protection de la fourche avant et le patin de protection de frein.

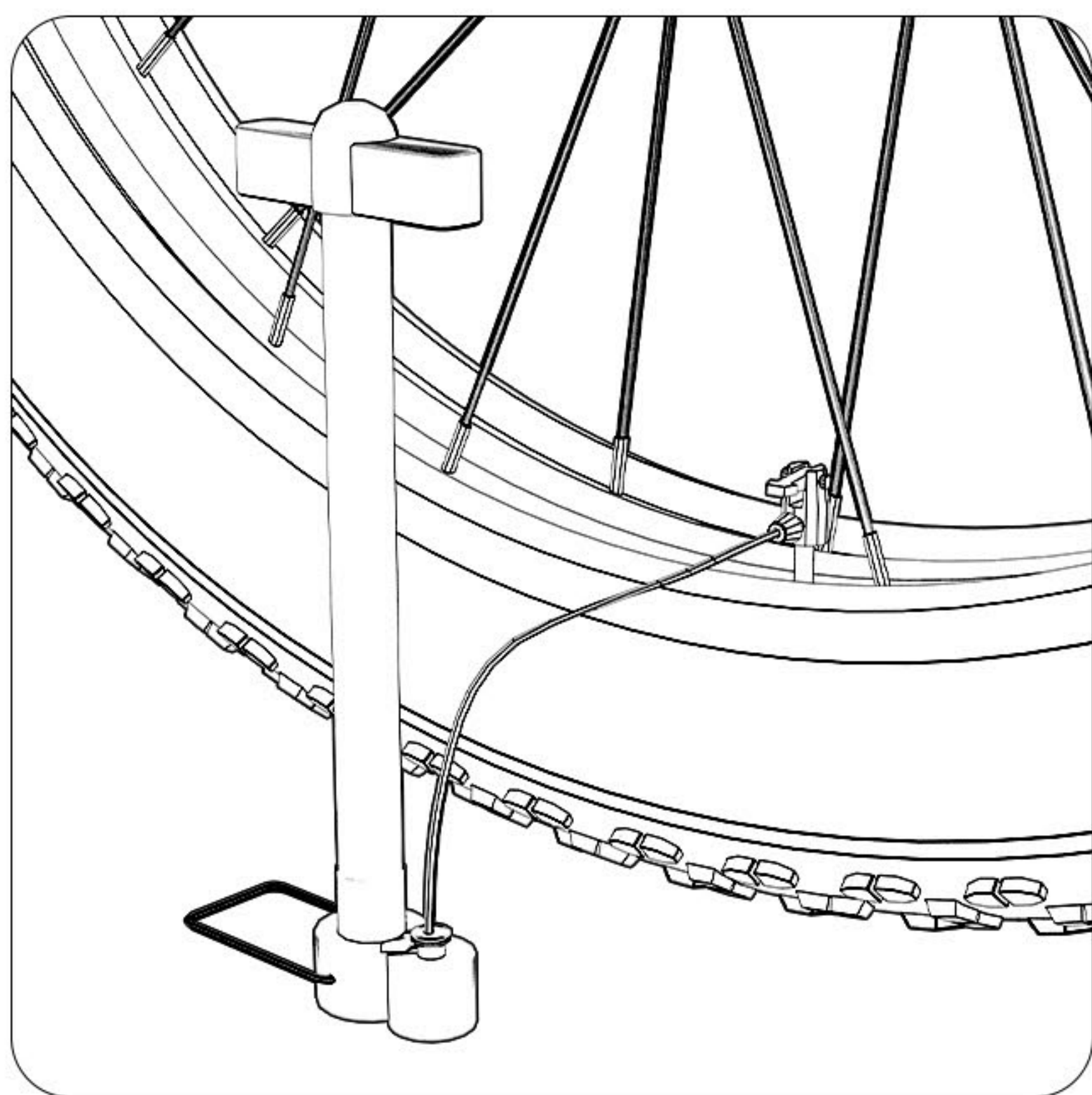

4. Gonfler lentement les roues avant en évitant que les pneus latéraux ne dépassent.

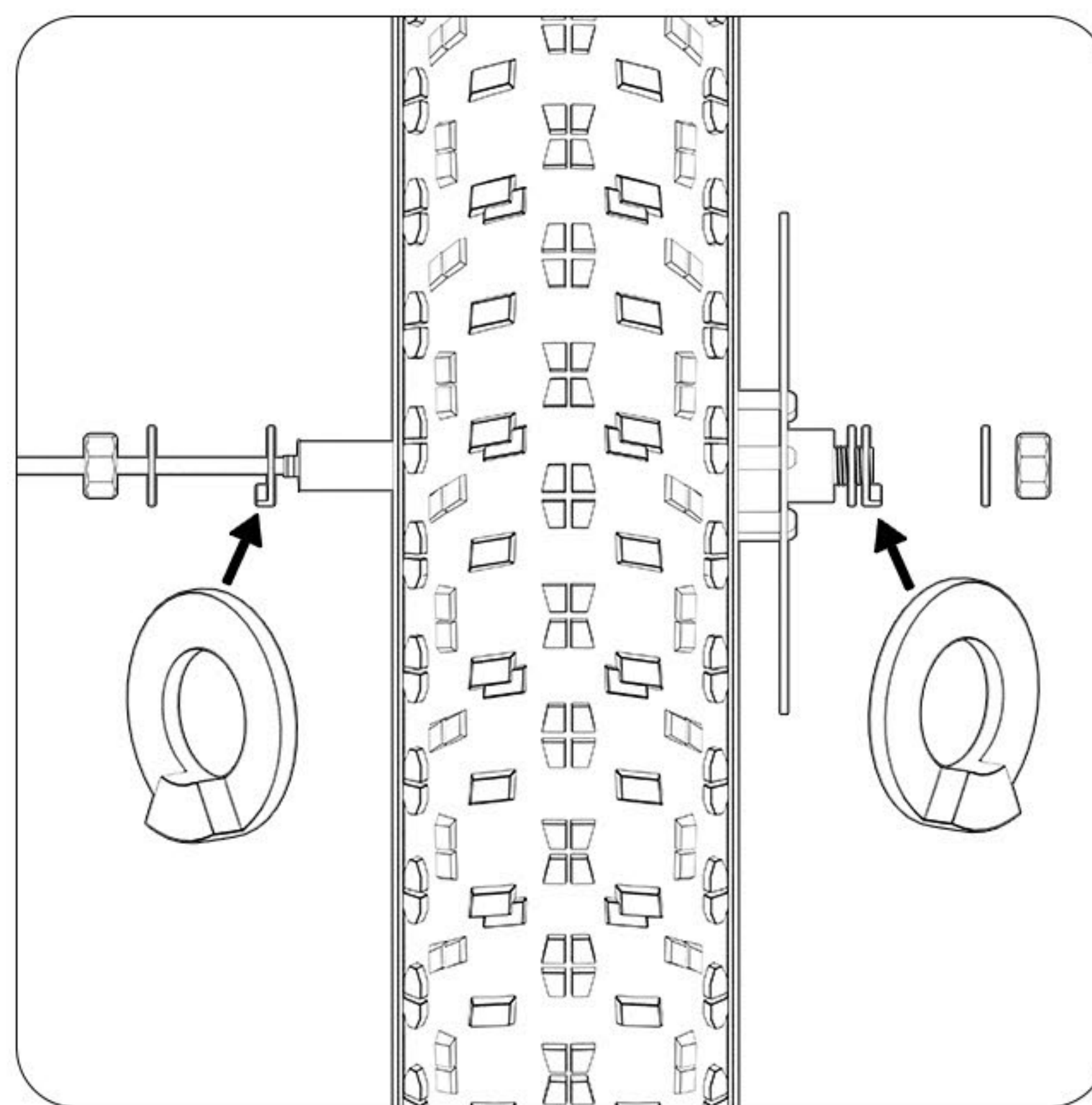

5. Placez la rondelle comme indiqué sur la figure.

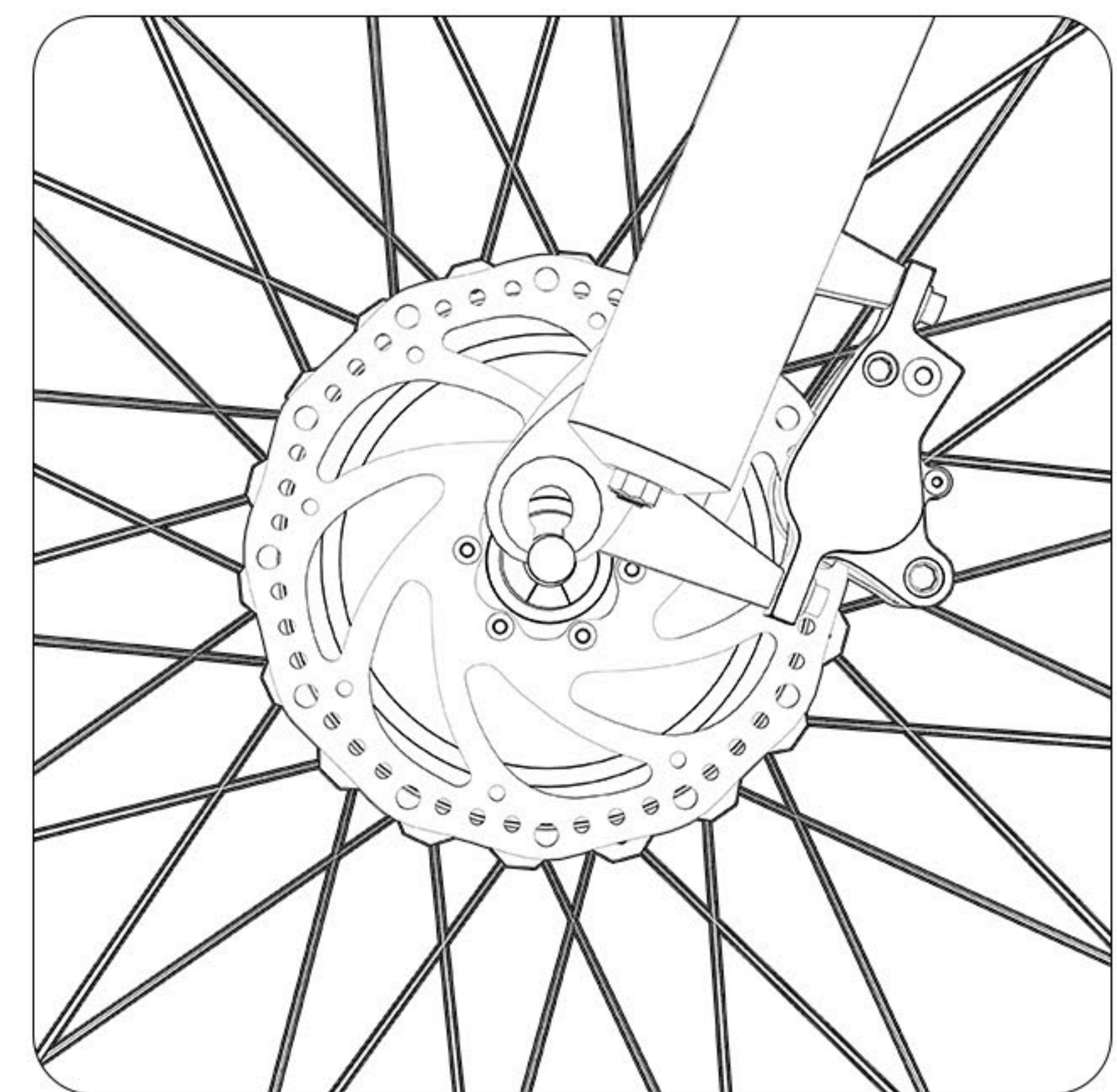

6. Alignement de la fourche avant et installation de l'arbre moteur.

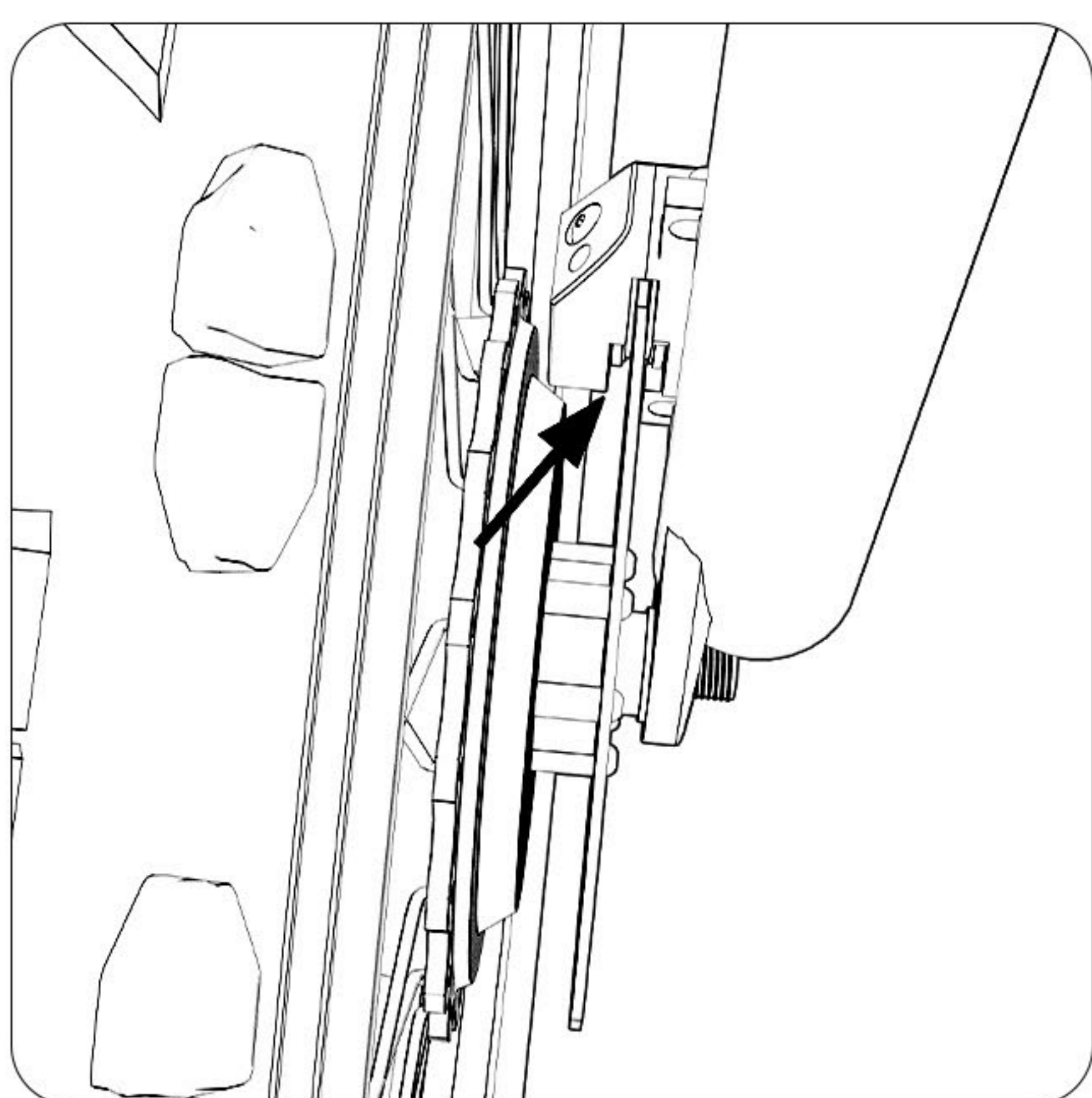

7. Remarque : Alignez le disque avec le frein.

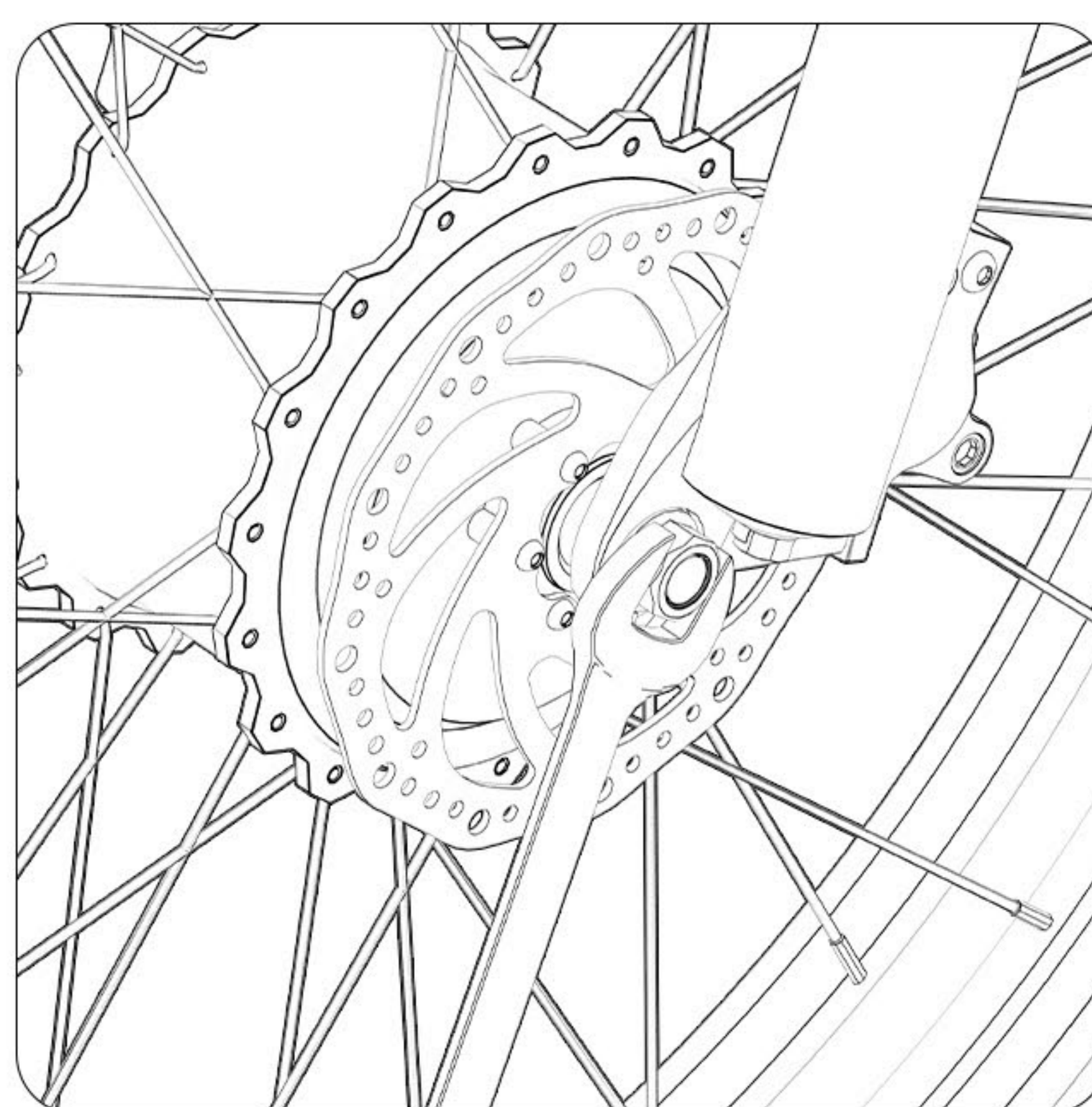

8. Utilisez une clé pour serrer les vis.

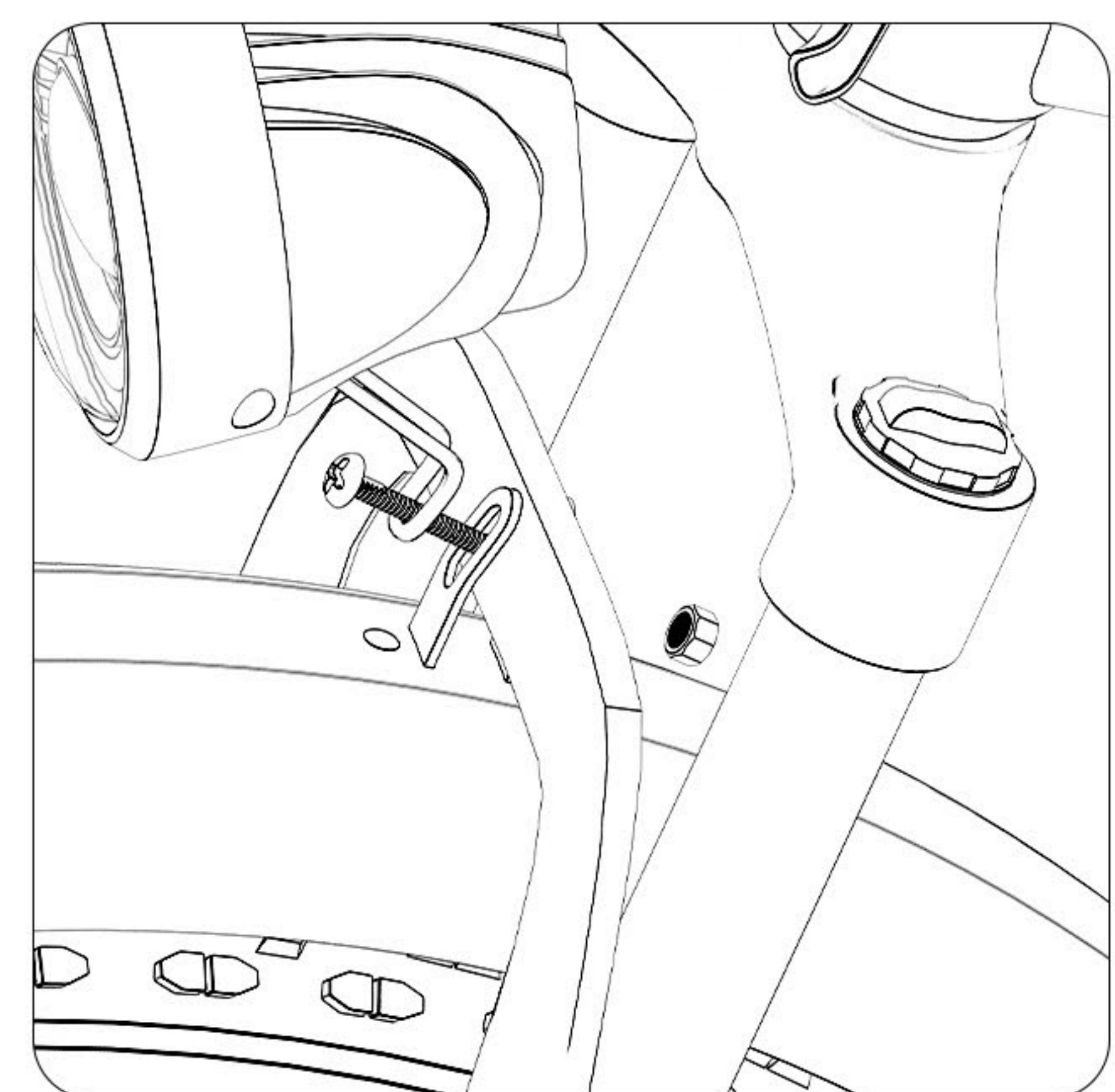

9. Installer les feux avant et les garde-boue avant.

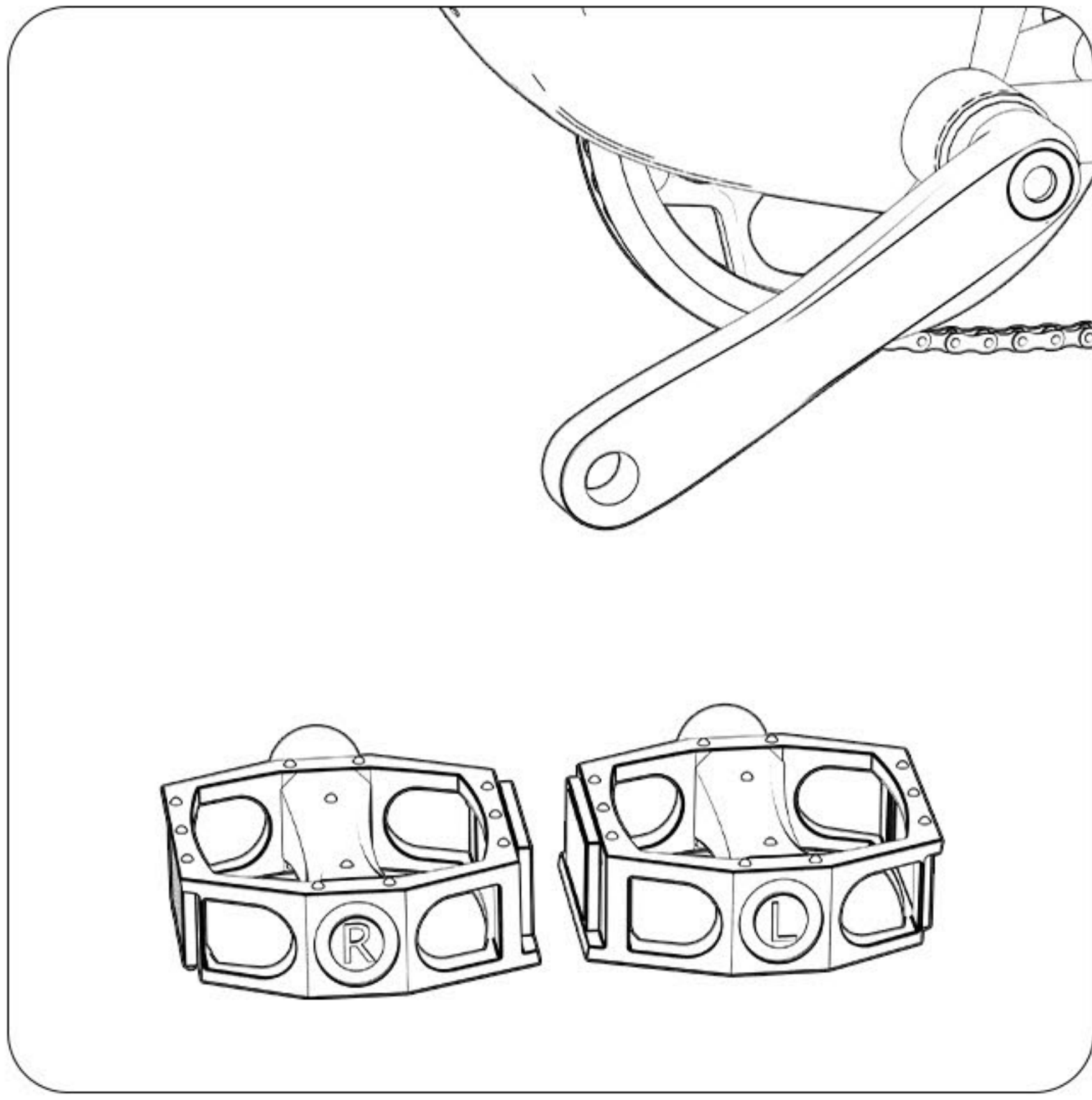

10. Lors de l'installation de la pédale, veillez à faire la distinction entre "R" (droite) et "L" (gauche).

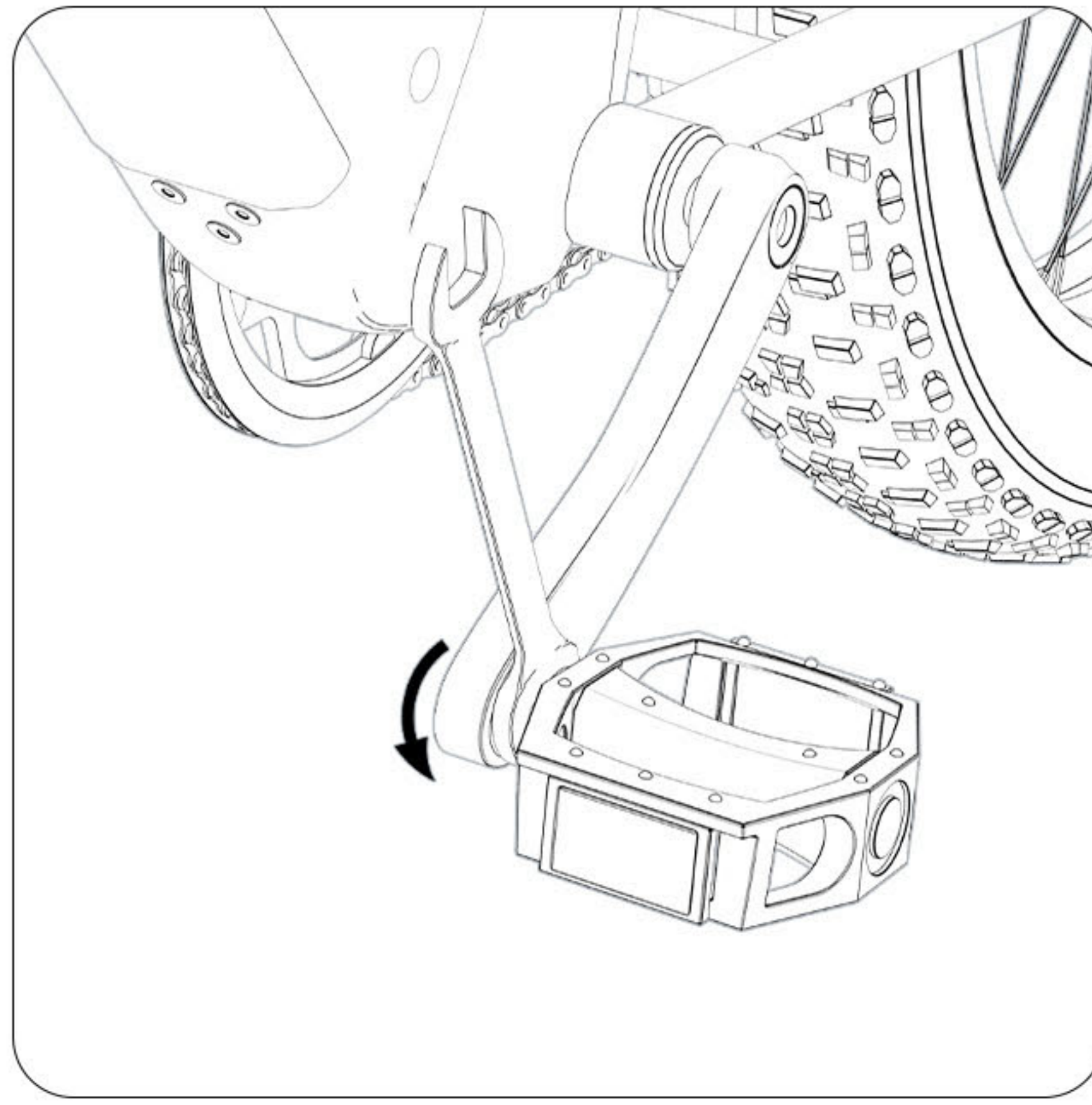

11. Utilisez une clé pour serrer la pédale.

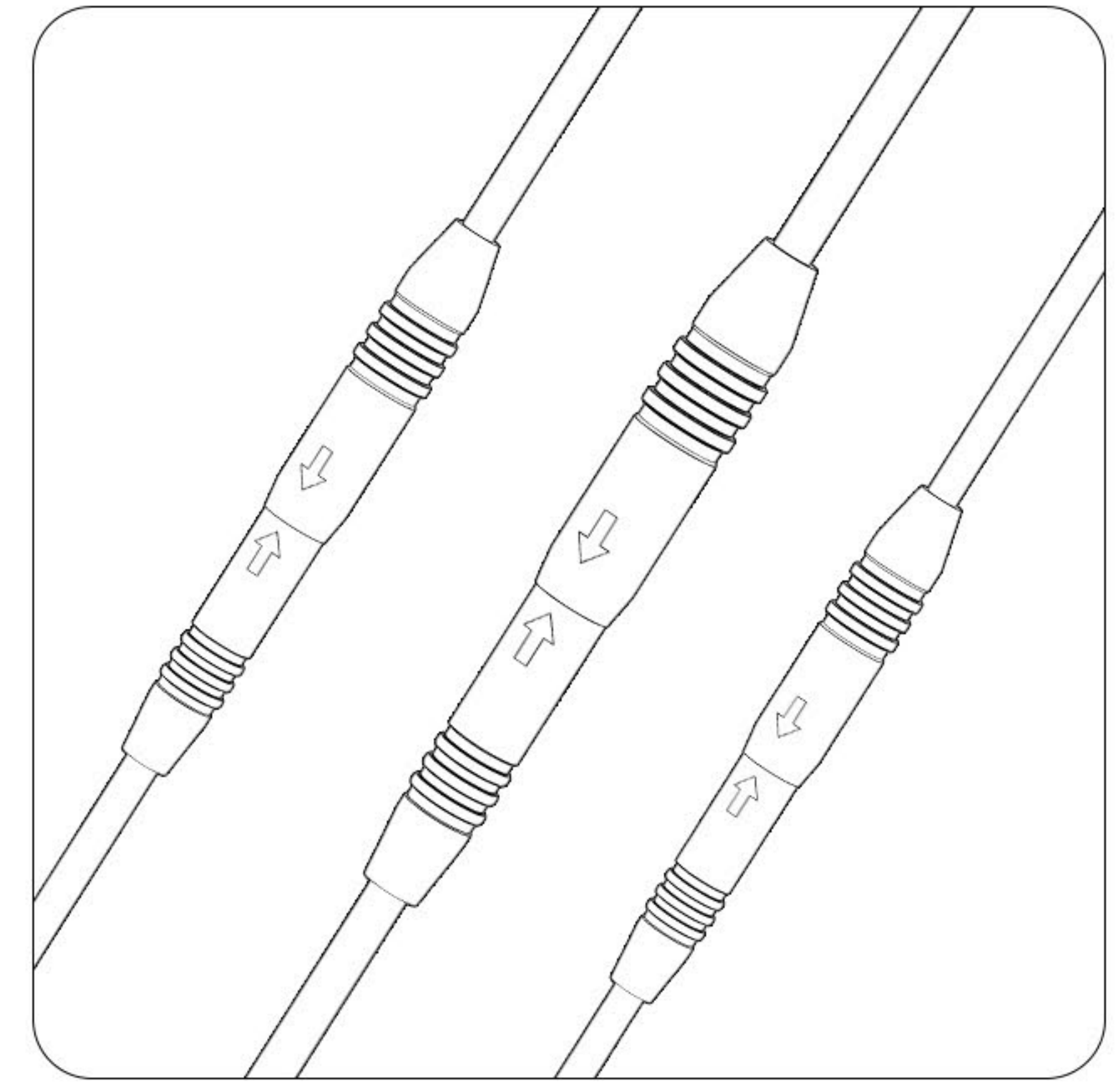

12. Connecter le câble du moteur, le câble du phare et le câble du support de téléphone.

RETIREZ LA BATTERIE

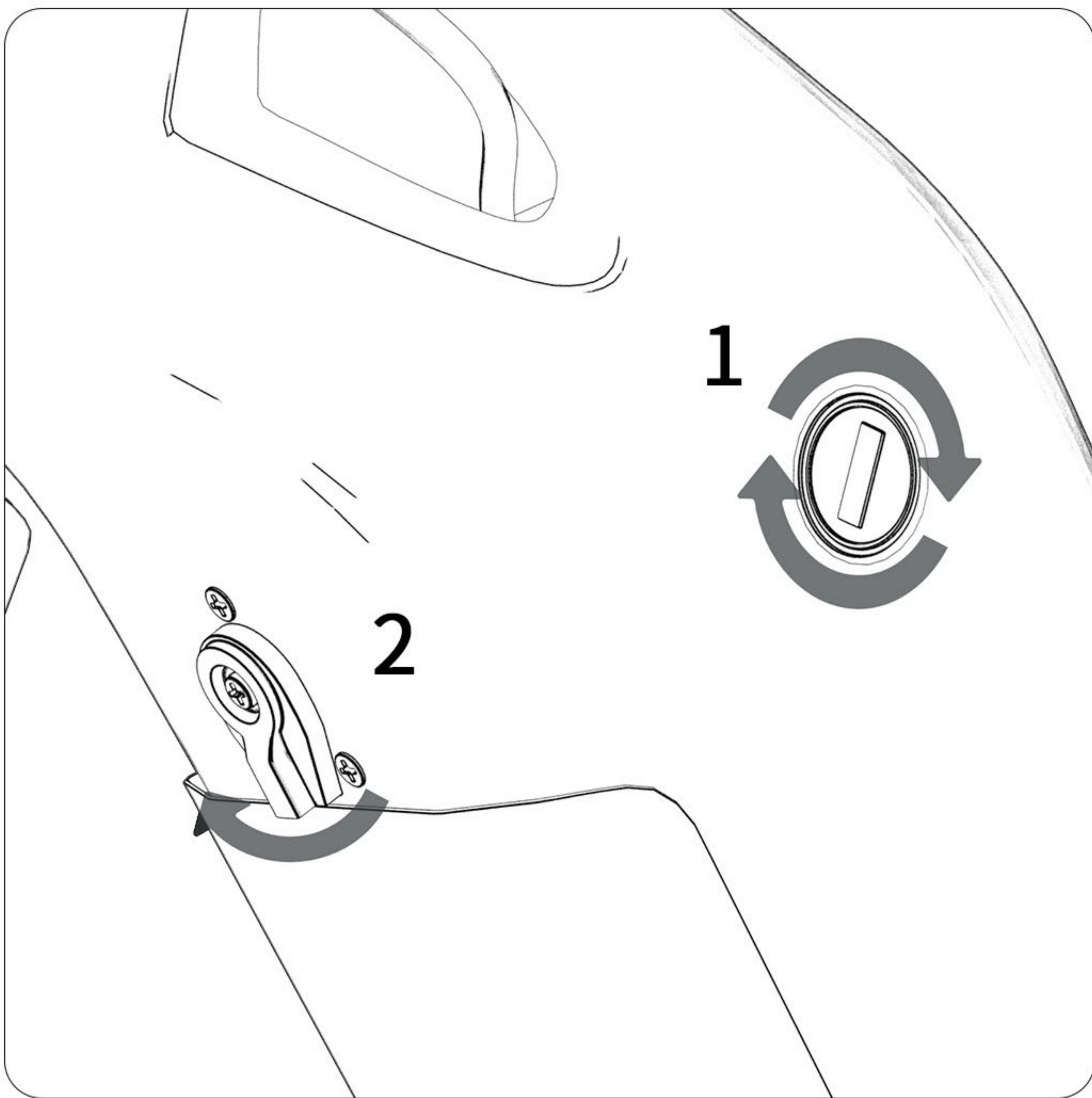

1. Déverrouiller la batterie avec la clé.

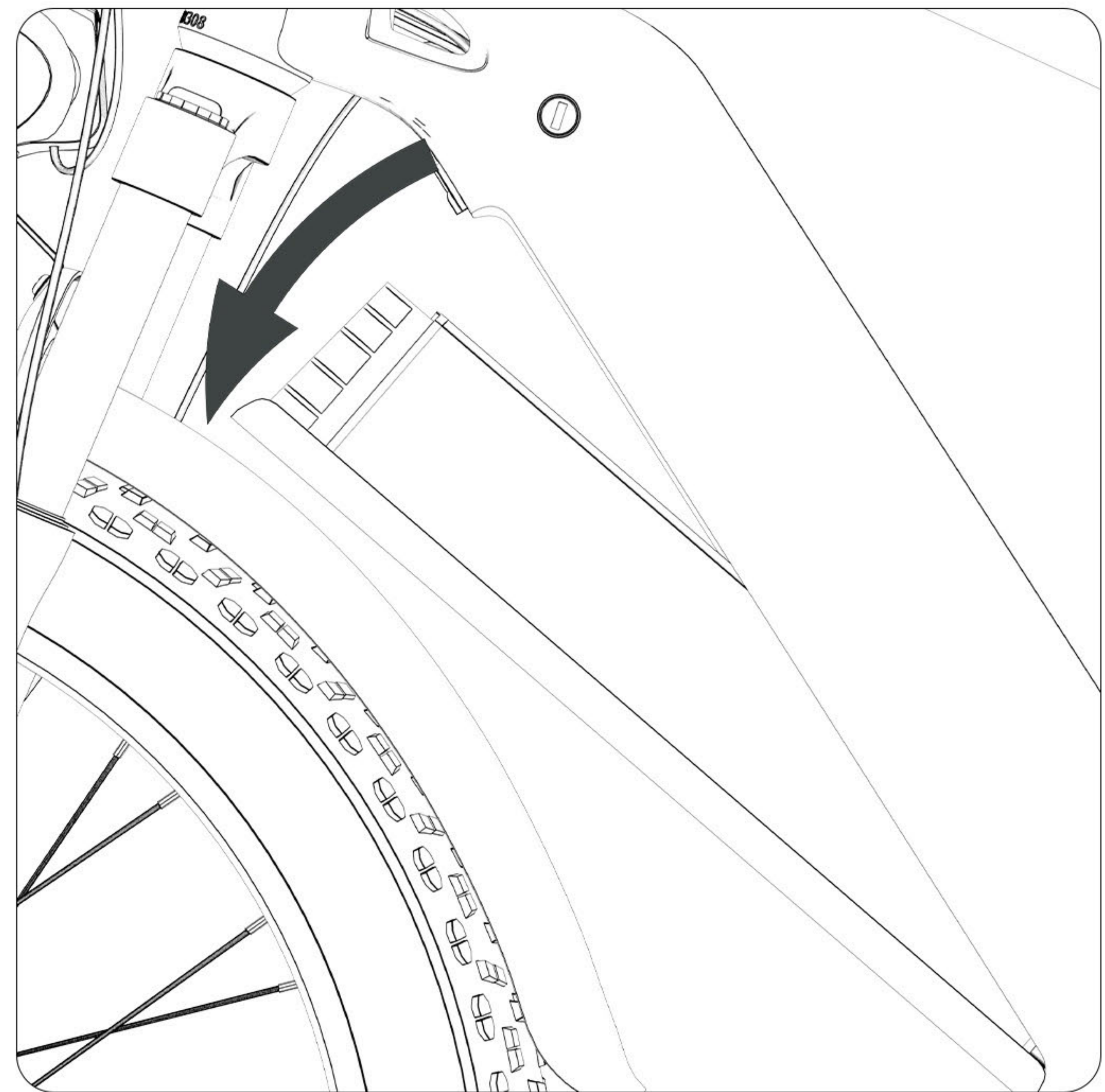

2. Levez la batterie.

INSTALLER LA BATTERIE

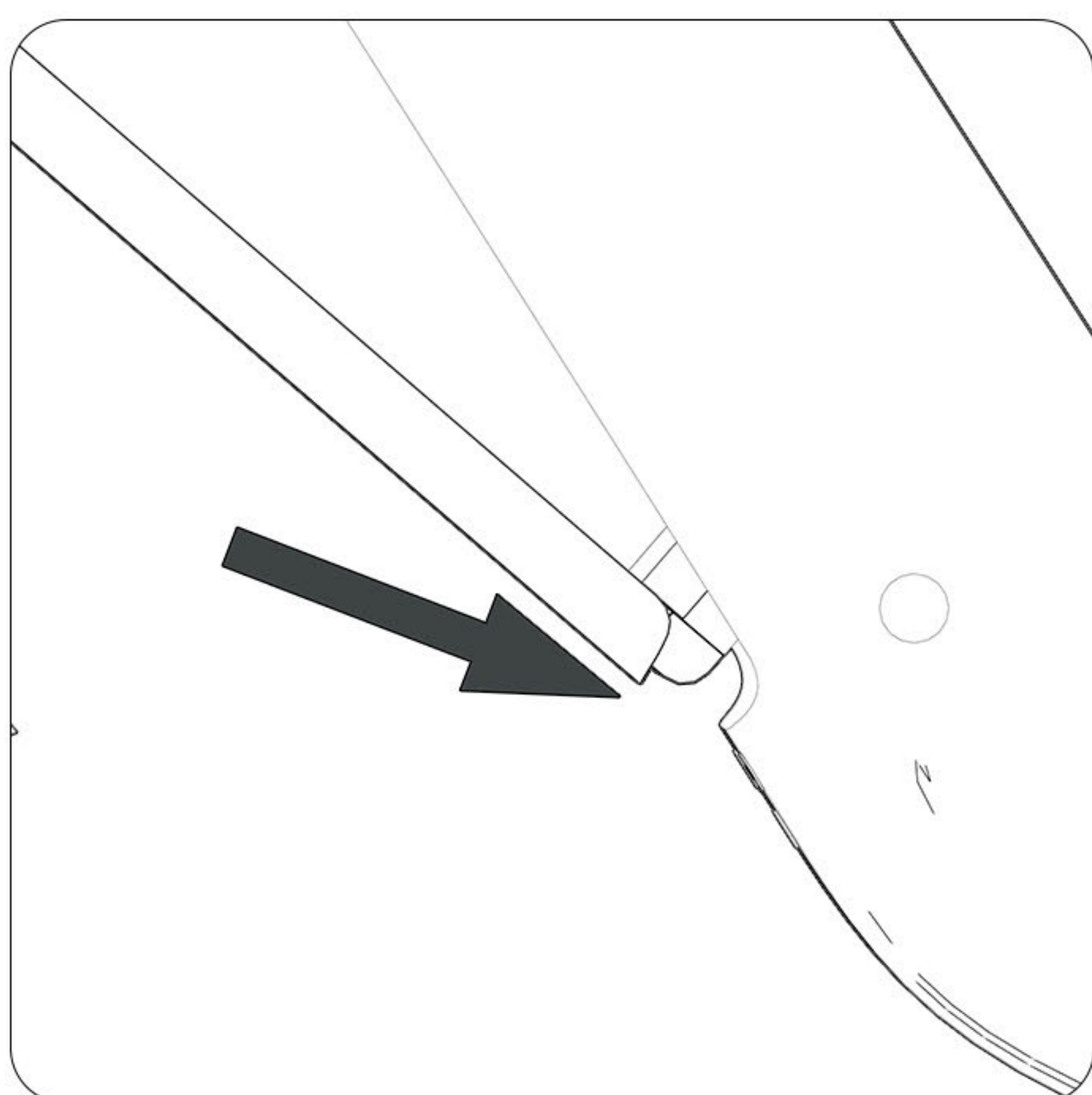

1. Installer la batterie avec le côté de contact vers le bas.

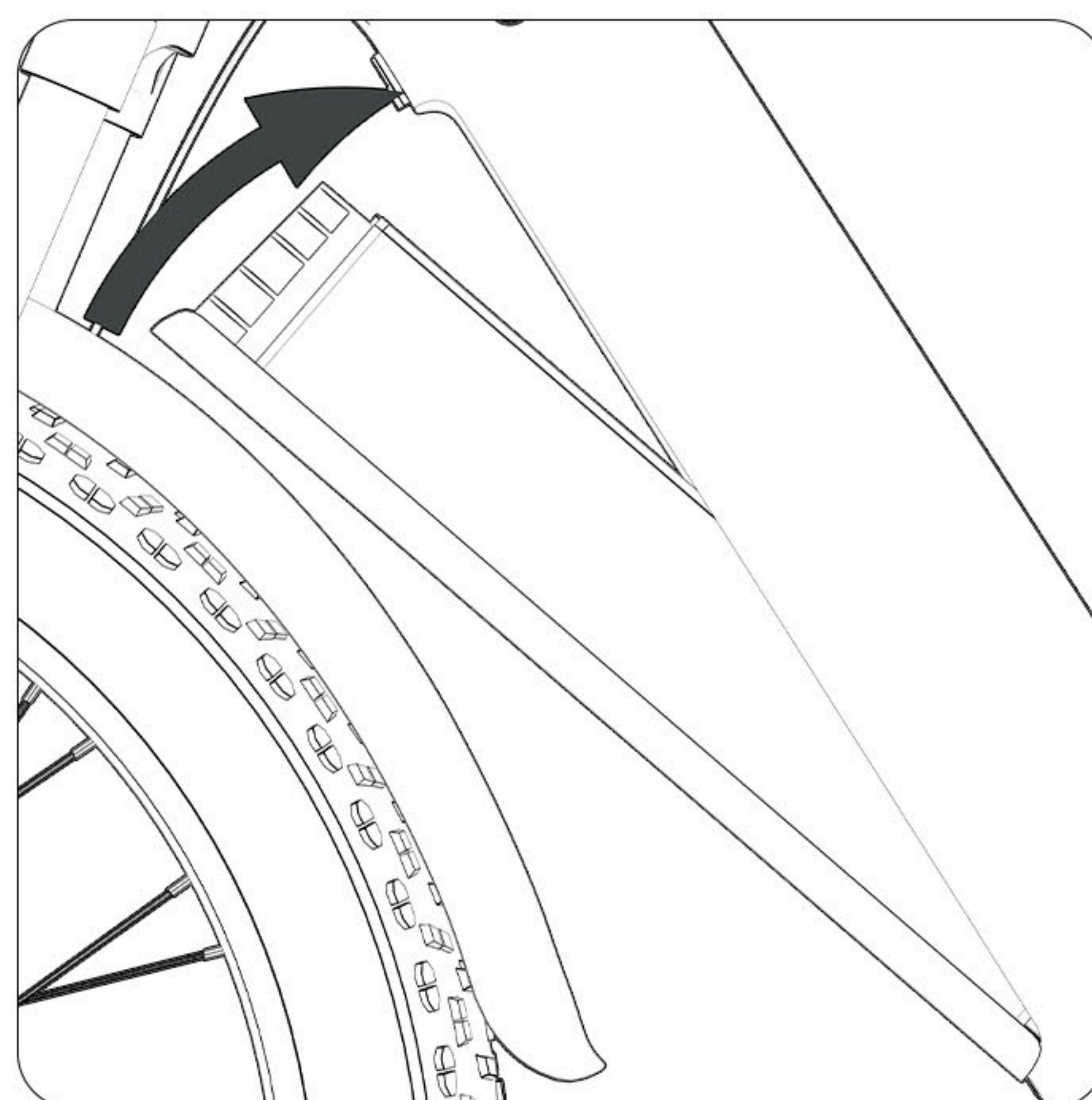

2. Connectez la prise de la batterie à la broche et poussez-la vers le haut.

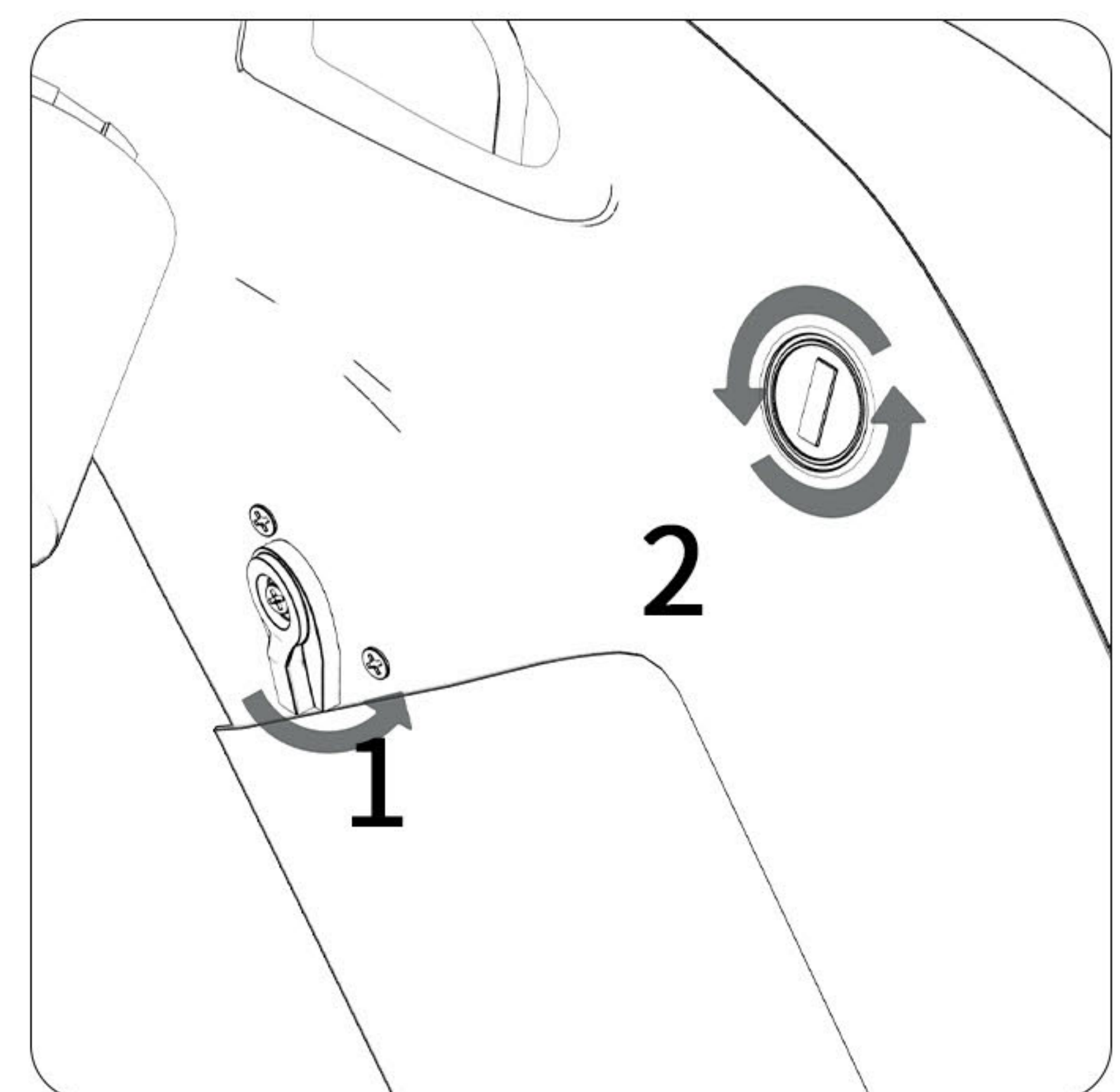

3. Tournez la boucle pour éviter qu'elle ne tombe. Tournez la clé en position "verrouillée".

MÉTHODE POUR RÉGLER LA FOURCHE SUSPENDUE

Tournez le bouton de réglage dans le sens des aiguilles d'une montre pour rendre votre fourche suspendue plus rigide, et dans le sens inverse des aiguilles d'une montre pour la rendre plus souple, de sorte que vous puissiez ajuster la souplesse de la fourche suspendue en fonction de votre poids.

Si vous pesez plus de 120 kg, vous devez verrouiller la fourche suspendue avant de rouler.

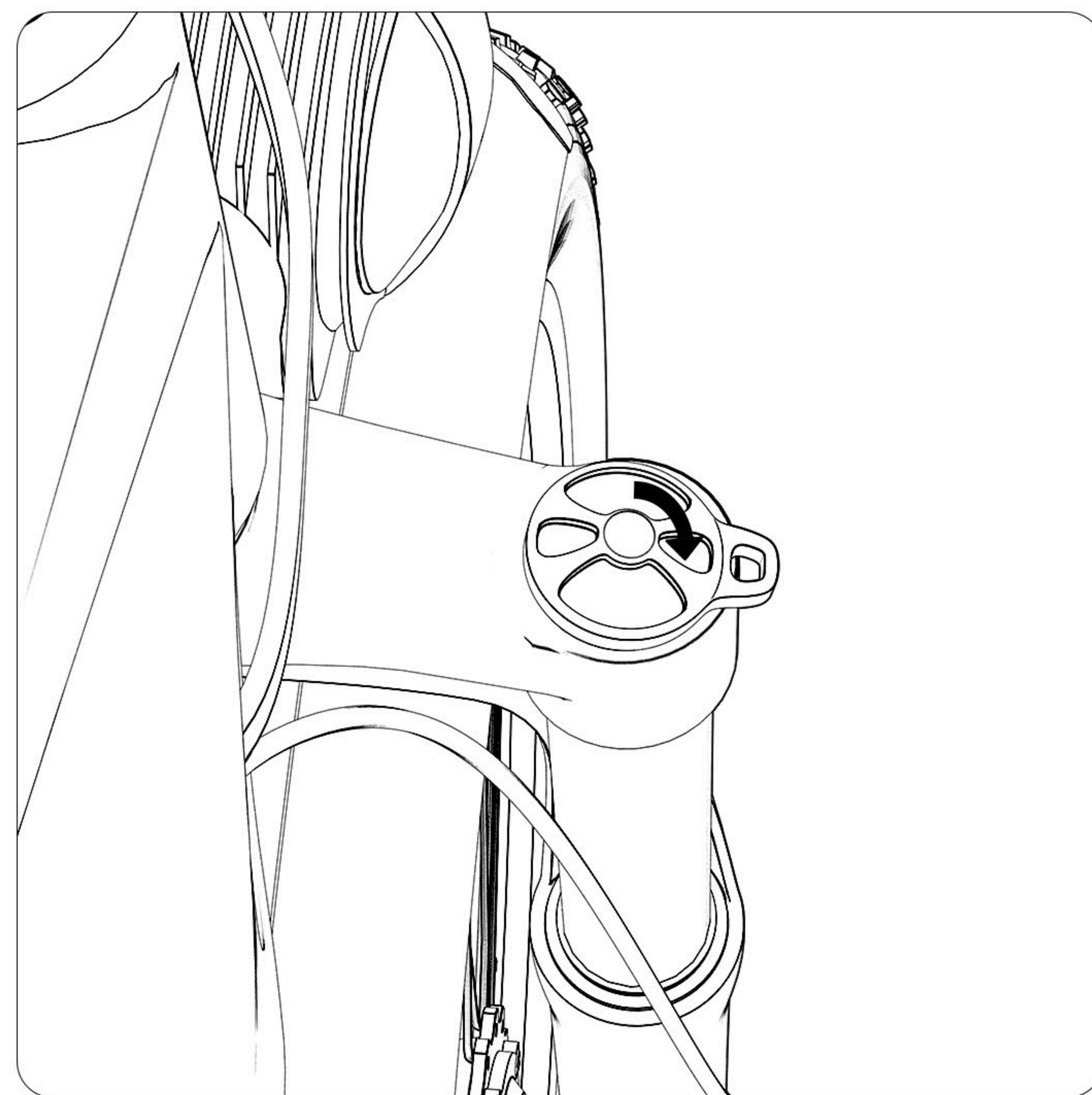
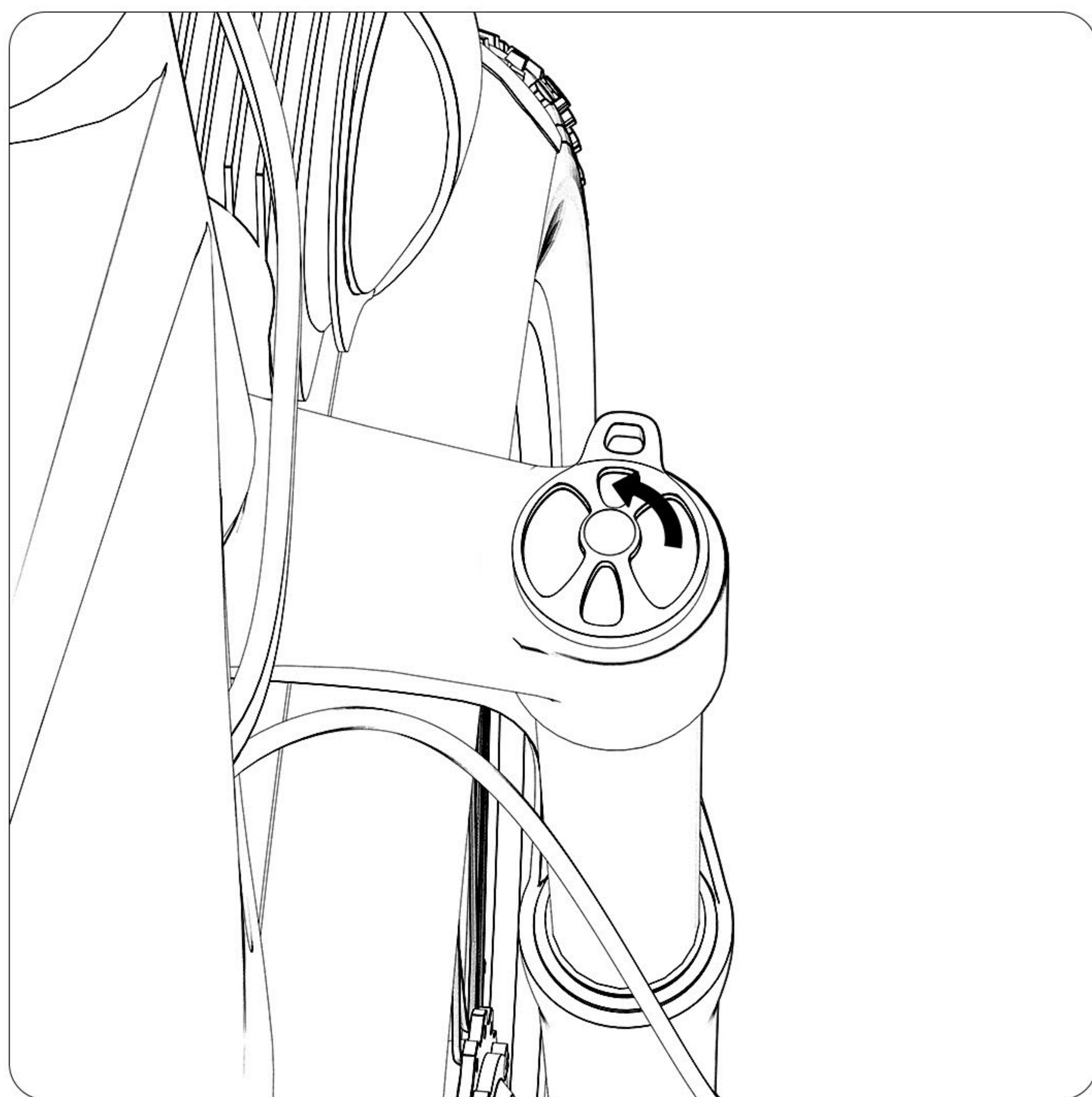

 Note : Ne pas s'asseoir sur le vélo lorsque vous tournez le bouton.

COMMENT RECHARGER

DUOTTS vous propose à la fois la recharge du vélo dans son ensemble et la recharge de la batterie externe, pour votre plus grande commodité.

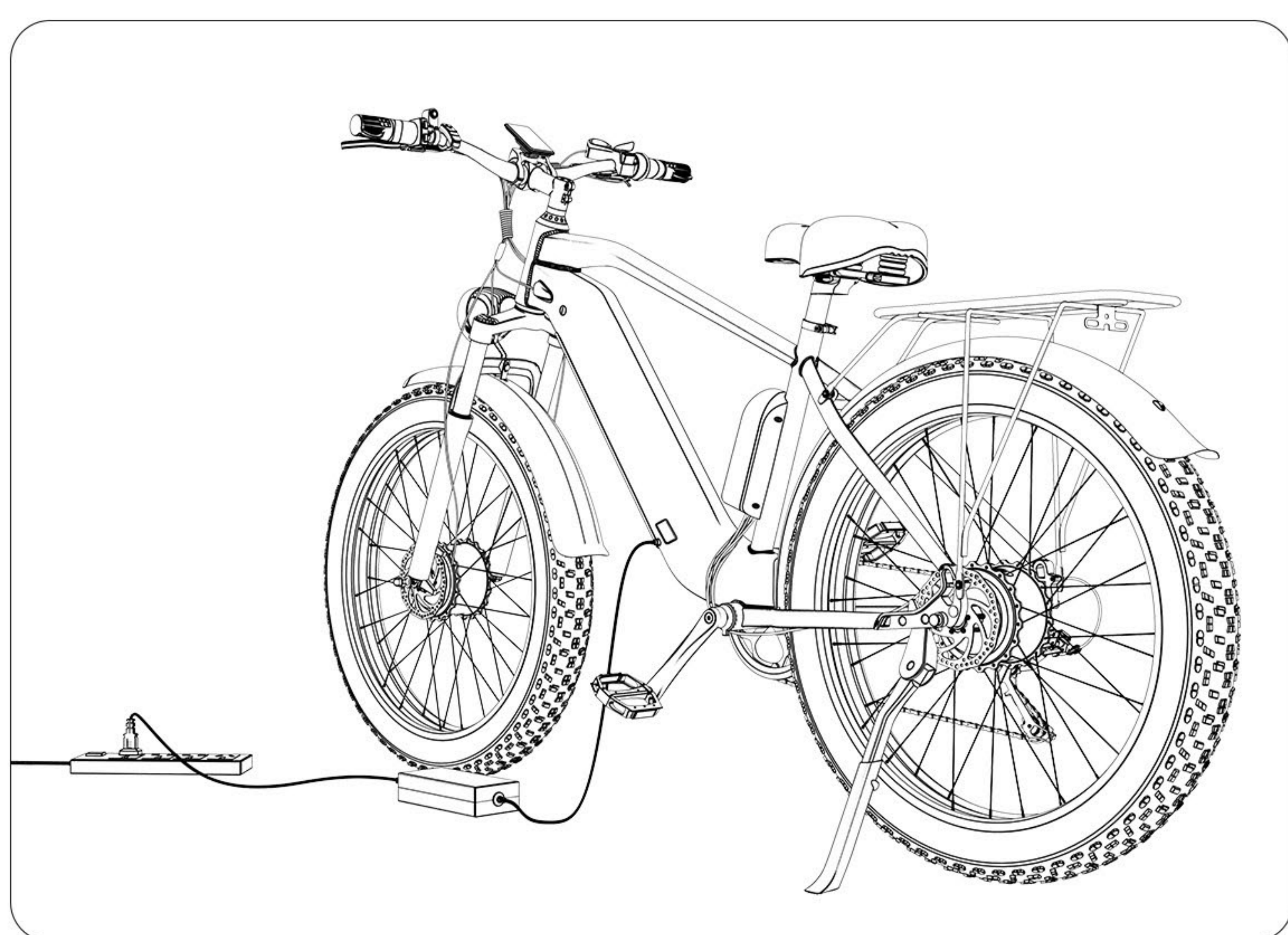

Mode de charge du vélo dans son ensemble:

Vous pouvez brancher la fiche de charge dans le port de charge du corps et charger le vélo électrique directement.

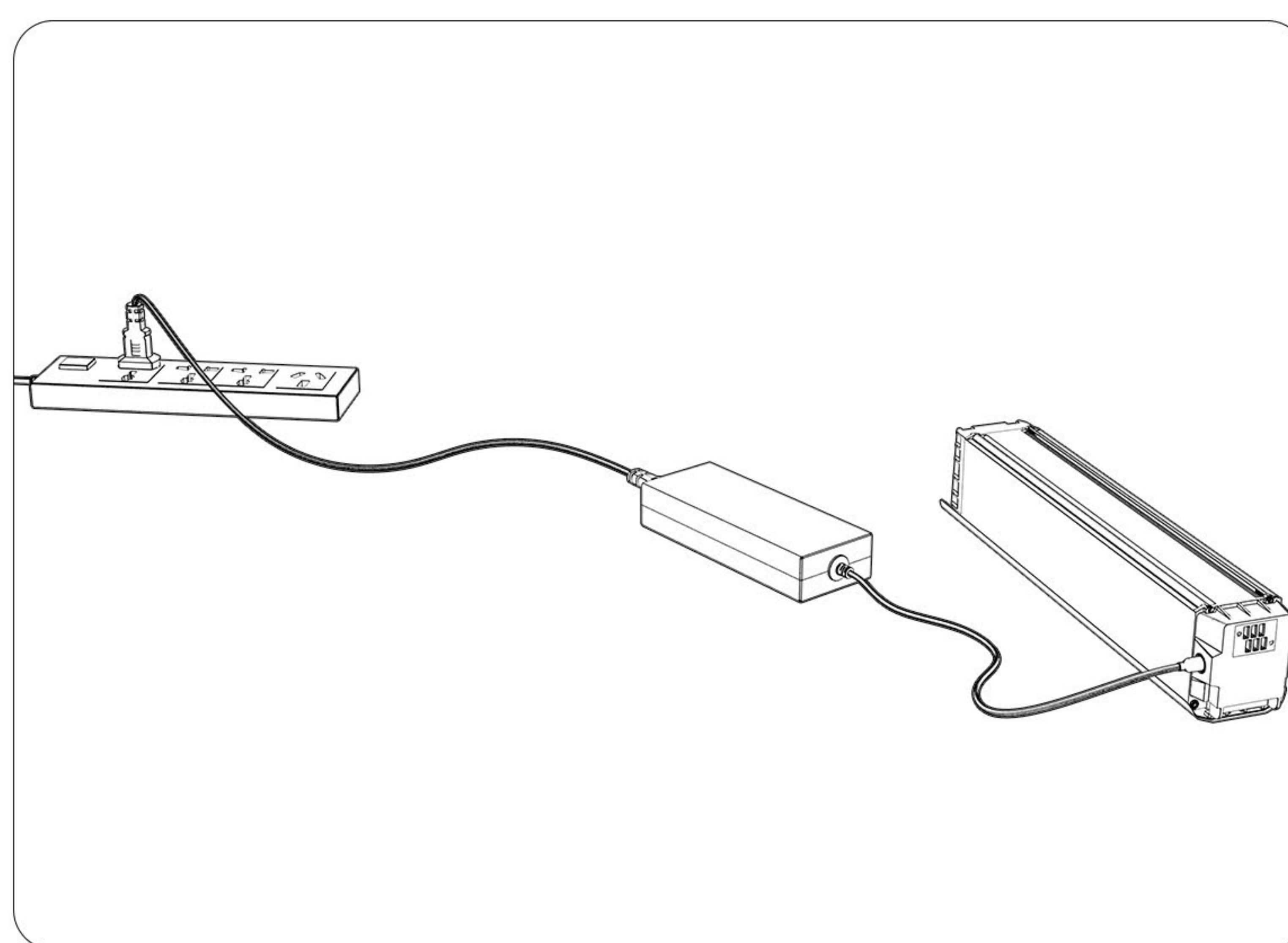

Méthode de chargement externe :

Retirez la batterie et vous pouvez brancher la fiche de charge dans le port de charge de la batterie pour la recharge externe.



SÉCURITÉ DE LA CHARGE

- N'utilisez pas un chargeur autre que celui de DUOTTS pour charger le vélo électrique.
- Lorsque vous recevez le vélo électrique, veuillez charger la batterie pour la première fois en temps opportun afin de vous assurer que la batterie est complètement chargée lors de votre première utilisation.
- Ne laissez pas la batterie sans surveillance pendant la charge.
- Évitez de charger la batterie à une température trop élevée.
- Assurez-vous qu'il n'y a pas d'objets inflammables autour lors de la charge.

Sécurité de la batterie:

- ⊘ Si vous constatez que la batterie est endommagée, qu'elle fuit, qu'elle change de couleur, etc., veuillez ne pas la recharger.
- ⊘ Lorsque vous stockez la batterie, assurez-vous de la tenir à l'écart des sources de chaleur et évitez l'exposition directe au soleil.
- ⊘ Ne plongez pas la batterie dans un liquide quelconque.
- ⊘ Ne forcez pas le retrait de la batterie, suivez le manuel d'instructions pour retirer la batterie.
- ⊘ Le temps de charge de la batterie peut augmenter en fonction de la durée d'utilisation.
- ⊘ Si la batterie ne parvient pas à se charger, arrêtez immédiatement la charge.

Attention:

Faites attention lors de la charge, une mauvaise utilisation peut entraîner des dommages matériels et des blessures personnelles.

Lorsque vos batteries ne sont plus en service, veuillez les éliminer conformément aux réglementations locales de votre État. Les réglementations sur l'élimination des batteries au lithium varient d'un État à l'autre, il est donc important de connaître les réglementations de votre gouvernement local. Les batteries au lithium ne doivent pas être jetées avec les déchets ordinaires.

INTRODUCTION À L'INSTRUMENT

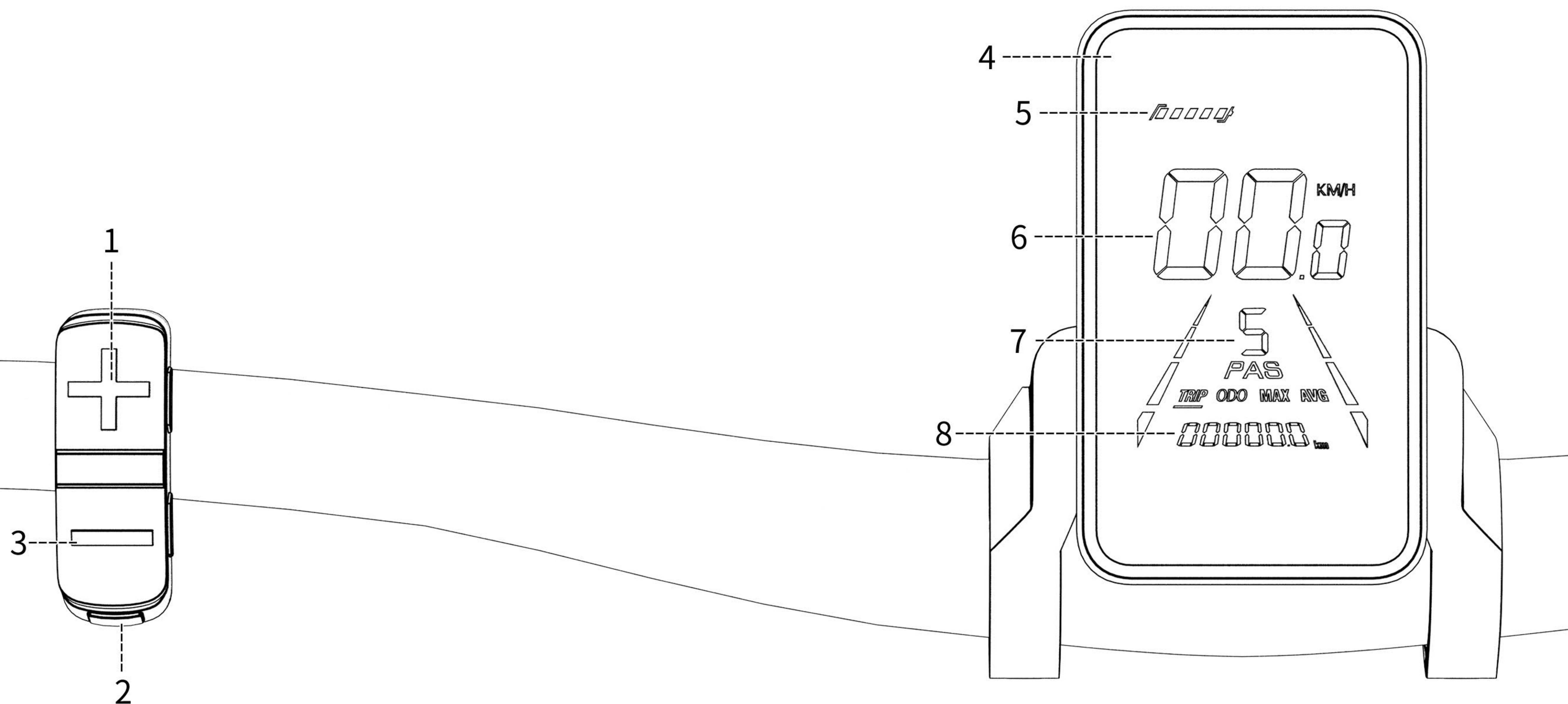

1. Passage à la vitesse supérieure

2. Appuyez sur le bouton Long on/off pendant 3 secondes pour démarrer

3. Réduire la vitesse

4. Zone d'affichage multifonctionnelle

5. affichage de la capacité de la batterie

6. Affichage de la vitesse

7. Rapport de vitesse

8. Distance totale parcourue



Attention :

Le compteur tente d'éviter les chocs inutiles.

Veuillez ne pas modifier les paramètres de l'instrument qui ne sont pas expliqués dans ce manuel, sinon il pourrait ne pas être en mesure de fonctionner correctement.

ALLUMER/ÉTEINDRE L'ÉCRAN LCD

Allumer l'écran

Appuyez et maintenez enfoncé le bouton "M" pendant plus de 3 secondes, et l'écran et le contrôleur commencent à fonctionner.

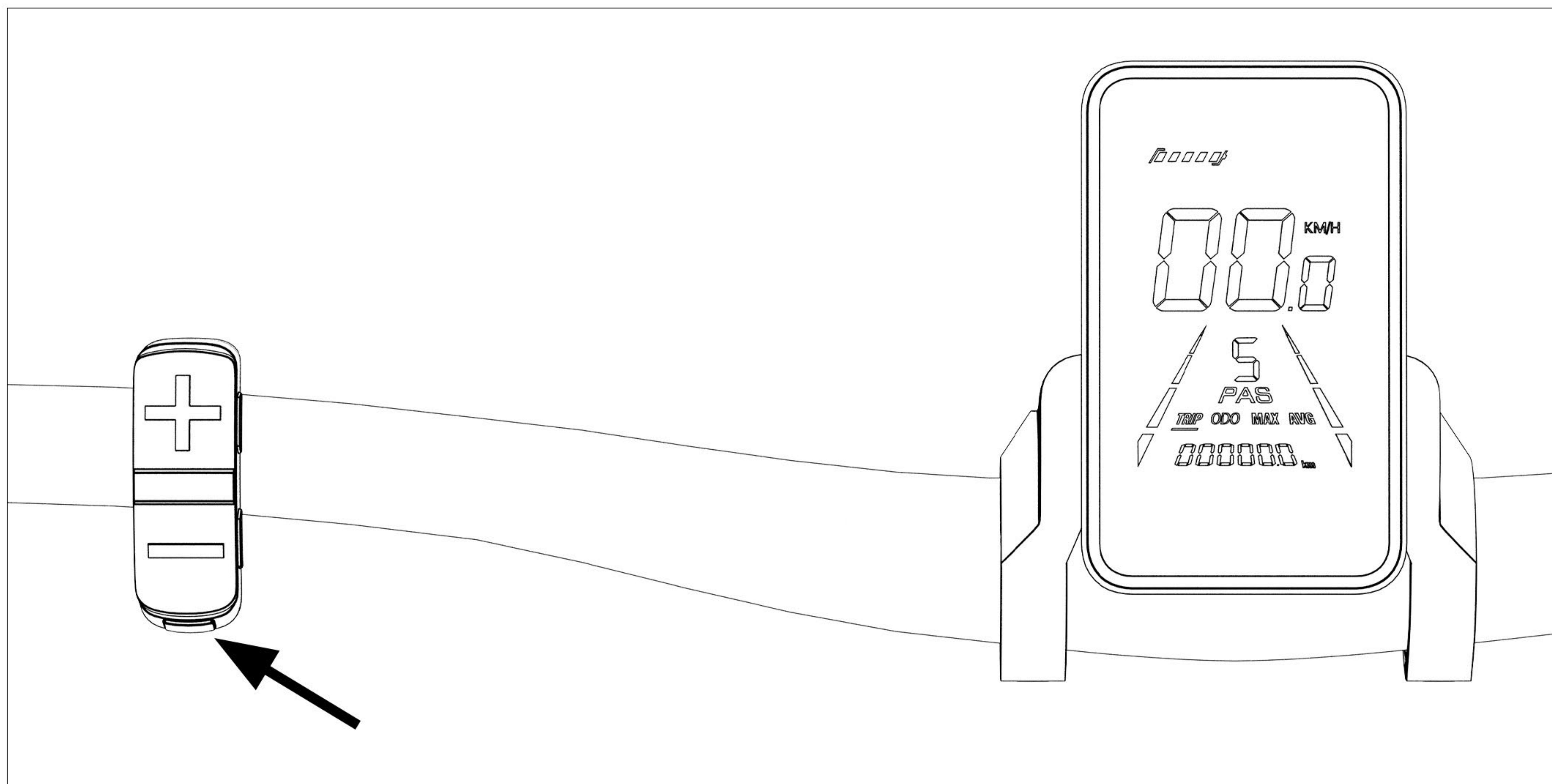

Éteindre l'écran et mettre hors tension

Appuyez et maintenez enfoncé le bouton "M" pendant plus de 3 secondes, et l'écran s'éteindra.

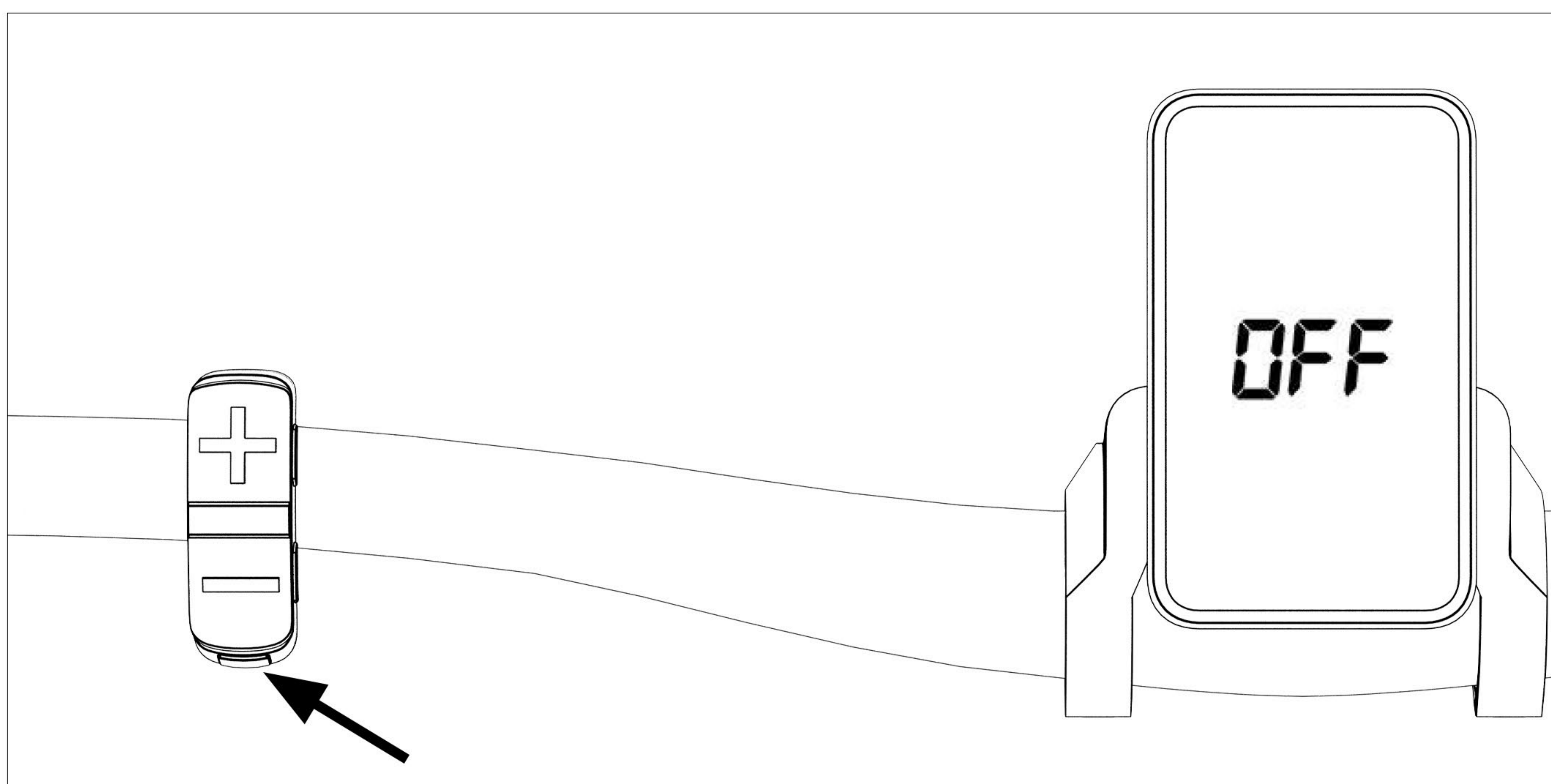

UTILISATION DE L'ÉCRAN LCD

Augmenter le niveau
d'assistance à la pédale

Appuyez brièvement sur le bouton " ^ ".

Diminuer le niveau
d'assistance à la pédale

Appuyez brièvement sur le bouton " v ".

Basculer entre vitesse,
odomètre, trajet, compteur
de temps de trajet, tension,
vitesse moyenne et vitesse
maximale.

Appuyez et relâchez le bouton " M ".

Contrôle de croisière

Maintenez la poignée des gaz immobile
tout en conduisant. Appuyez et
maintenez enfoncé la touche " v "
pendant 5 secondes pour activer le
mode de régulateur de vitesse.



Attention:

Le compteur de trajet sera remis à zéro lorsque le vélo est éteint. La vitesse maximale et la vitesse moyenne seront calculées pour un trajet donné et seront remises à zéro lorsque le vélo est éteint. Lorsque le vélo n'a pas été utilisé pendant 10 minutes consécutives, l'écran s'éteindra automatiquement. Les fonctions d'assistance à la pédale et de la poignée des gaz ne fonctionneront plus lorsque l'écran est éteint.

RÉGLAGES DE L'ÉCRAN

Pour modifier les paramètres d'affichage, maintenez enfoncés simultanément les boutons " \wedge " et " \vee " pour accéder au menu des paramètres avancés. Dans ce menu, en cliquant sur le bouton "M", vous basculerez entre chaque réglage numéroté. Pour ajuster la valeur de chaque réglage, cliquez sur les boutons " \wedge " et " \vee " en conséquence.

réglages	Fonction	Par défaut	Explication
P01	Luminosité	2	Luminosité de l'affichage du rétroéclairage. Le niveau le plus sombre est 1, et le niveau le plus lumineux est 3.
P02	Unités de distance	1	0:KM 1:MILES
P04	Temps de sommeil	0	Minuterie de mise en veille de l'écran LCD. 0, pas de veille ; les autres chiffres correspondent au temps de veille, plage : 1-60 ; unité en
P08	Limite de vitesse	50	Limite de vitesse. La plage est de 0 à 50. Les données d'entrée ici représentent la vitesse de fonctionnement maximale du véhicule : par exemple, une entrée de 25 indique que la vitesse de fonctionnement maximale du véhicule ne dépassera pas 25 km/h ; la vitesse de conduite est maintenue à cette valeur. La valeur maximale autorisée est de 55. Tout ce qui dépasse cette valeur ne sera pas reconnu. Erreur : \pm 3 km/h.
P09	Démarrage à zéro de la poignée des gaz	000	0 : Activation de la poignée des gaz à partir de l'arrêt. 1 : Activation de la poignée des gaz uniquement lorsque le véhicule est déjà en mouvement.
P11	Sensibilité du PAS	001	Sensibilité du capteur PAS. Lorsqu'elle est réglée sur des nombres plus élevés, il faudra plus de rotations de pédalier pour que le moteur démarre. À des nombres inférieurs, un simple tour de manivelle démarrer le moteur.
P12	Force de démarrage de l'assistance électrique,	003	Réglage de la force de démarrage de l'assistance électrique Plage : 0-5.
P16	ODO réinitialisation	000	Appuyez longuement sur le bouton vers le haut pendant 5 secondes pour réinitialiser l'ODO.

SÉCURITÉ D'UTILISATION

Avant de monter pour la première fois à vélo, assurez-vous d'avoir lu et compris ce manuel. Assurez-vous de comprendre comment allumer et activer l'assistance à la pédale et la poignée des gaz. Lorsque vous montez pour la première fois à vélo, soyez prudent en démarrant lentement avec un faible niveau d'assistance à la pédale. Faites votre première sortie dans une zone sûre, loin des voitures, des autres cyclistes, des piétons ou d'autres obstacles potentiellement dangereux. N'augmentez les niveaux d'assistance à la pédale que lorsque vous vous sentez à l'aise et que vous avez suffisamment d'expérience en vélo. Les niveaux d'assistance à la pédale plus élevés vous accéléreront plus rapidement. Soyez prudent lorsque vous roulez à vélo à n'importe quelle vitesse. Le non-respect des avertissements et des directives de ce manuel peut entraîner des blessures graves, voire la mort. Les dommages subis par le vélo en raison de la non-application des instructions, directives et avertissements de ce manuel ne sont pas couverts par la garantie. Ne vous appuyez pas sur le vélo lorsque celui-ci est stationné et que la béquille est en usage.

CASQUES ET LOIS LOCALES

Portez toujours un casque lorsque vous faites du vélo électrique. Assurez-vous que le casque s'adapte bien à votre tête et qu'il est solidement attaché. Avant de faire du vélo, lisez la loi locale et respectez toutes les règles relatives à la cyclomobilité et au vélo dans votre région. Si vous attachez un siège pour enfants au vélo, les enfants doivent également porter en permanence des casques bien ajustés.

VÉRIFICATION ET INSPECTION DE SÉCURITÉ AVANT LA RANDONNÉE

Avant chaque sortie, assurez-vous d'inspecter votre vélo électrique pour vous assurer qu'il n'y a pas de fixations ou d'accessoires lâches. Assurez-vous notamment que les axes avant et arrière sont bien fixés. Vérifiez également que le guidon et la potence du guidon ne sont pas lâches. Vérifiez la pression des pneus des deux roues avant de rouler pour vous assurer que les pneus sont gonflés à la pression recommandée imprimée sur le flanc des pneus. Tirez sur les leviers de frein pour vous assurer que vos freins fonctionnent correctement et ajustez-les si nécessaire. Assurez-vous que la tige de selle et la potence du guidon sont insérées au-delà de leurs points d'insertion minimum, comme indiqué par les marquages qui y figurent.

ROULER PAR TEMPS HUMIDE

Ce vélo électrique peut résister à de légères pluies et à de petites éclaboussures, mais il n'est pas conçu pour être exposé à des intempéries, des averses très intenses ou une immersion dans l'eau. Remarque : Soyez prudent lorsque vous roulez par temps humide, car il faudra plus de temps pour utiliser les freins pour ralentir, et aussi lorsque vous tournez, car les pneus peuvent glisser. Les composants électriques du vélo ne sont pas étanches. L'ensemble du vélo a un indice de protection IP de 65. Les dommages causés par l'eau ne sont pas couverts par la garantie.

ROULER LA NUIT

Rouler la nuit comporte plus de risques que rouler de jour en raison de la visibilité réduite, il est donc recommandé aux cyclistes de faire preuve d'une vigilance accrue. Avant de rouler la nuit, assurez-vous d'avoir installé des réflecteurs sur votre vélo électrique. Pour une visibilité accrue, assurez-vous également que le phare avant et la lumière arrière sont allumés et ajustés de manière à ce que les autres personnes sur la route puissent les voir clairement. Les cyclistes devraient porter des vêtements de couleur vive la nuit.

POIDS MAXIMAL

Le vélo peut transporter en toute sécurité un poids total de 180 kg. Notez que l'autonomie et la vitesse maximale seront affectées par le poids total transporté par le vélo. Si vous pesez plus de 120 kg, vous devriez verrouiller la fourche de suspension avant de rouler.

VÉRIFICATION DE SÉCURITÉ AVANT LE DÉPART

Assurez-vous que tous les composants sont correctement fixés avant de rouler, sinon des blessures graves ou la mort pourraient survenir. Cela inclut, mais sans s'y limiter : les pédales, le guidon, la pince du guidon, les manivelles, la selle et la pince de la tige de selle.

- Assurez-vous que vous ne pouvez pas tourner le siège ou la potence hors de l'alignement à la main.
- Vérifiez que votre fourche suspendue est correctement réglée pour le terrain et votre poids. La fourche suspendue affectera la tenue de route du vélo, principalement lors de la traversée de bosses et de l'arrêt. Dans certaines situations, il peut être avantageux de verrouiller la suspension pour la rendre complètement rigide.
- La fourche suspendue peut être verrouillée pour la rendre rigide, et la tension est réglable. Pour régler la fourche suspendue, utilisez le bouton rouge. Pour verrouiller complètement la suspension, tournez le bouton dans le sens des aiguilles d'une montre vers la direction "verrouiller" indiquée jusqu'à ce qu'il ne puisse plus être tourné.
- Pour augmenter la rigidité, tournez le bouton dans le sens des aiguilles d'une montre vers la direction "verrouiller" indiquée. Pour rendre la suspension plus souple, tournez le bouton dans le sens contraire des aiguilles d'une montre vers la direction "ouvrir" indiquée.
- Si vous pesez plus de 120 kg, vous devriez verrouiller la fourche suspendue avant de rouler.

- Assurez-vous que tous les câbles et connecteurs à l'avant du vélo sont correctement connectés, sinon certains composants pourraient ne pas fonctionner, notamment le phare avant, les interrupteurs d'inhibition du moteur, l'écran LCD et la manette des gaz. Les interrupteurs d'inhibition du moteur coupent le moteur dès que le cycliste actionne les freins. Si ces interrupteurs ne fonctionnent pas, il faudra plus de temps pour ralentir, ce qui, dans certaines situations de conduite, pourrait causer des blessures ou la mort du cycliste. Si vous avez installé des accessoires, assurez-vous qu'ils n'interfèrent pas avec tous les câbles et connecteurs lorsque vous tournez le guidon.

CODES D'ERREUR

Code d'erreur	Signification
4	Croisière à 6 km/h
5	Croisière en temps réel
6	Sous-tension de la batterie
7	Défaut du moteur
8	Défaut de la manette des gaz
9	Défaillance du contrôleur
10	Défaillance de la réception de la communication
11	Défaillance de la transmission de la communication
12	Défaillance de la communication BMS
13	Défaut du phare

GARANTIE

Tous les vélos doivent être utilisés conformément au manuel du propriétaire DUOTTS fourni avec le vélo. DUOTTS garantit à l'acheteur original enregistré que les vélos seront exempts de tous défauts de matériau et de fabrication pendant une période de 12 mois à compter de la date d'expédition, lorsqu'ils sont utilisés conformément au manuel du propriétaire et à des fins prévues. Toutes les autres obligations, conditions ou responsabilités, y compris les obligations liées aux dommages indirects, sont par la présente exclues.

La garantie n'est pas transférable et ne s'applique qu'au propriétaire d'origine.

Cette garantie vous confère des droits spécifiques, et les acheteurs peuvent également avoir d'autres droits, qui peuvent varier en fonction de leur emplacement. Les dommages causés par le non-respect des instructions et des avertissements émis par DUOTTS ne sont pas couverts par la garantie. Les pièces de garantie ne seront expédiées qu'à l'intérieur de l'Union européenne continentale. La période de garantie pour les pièces est la suivante.

La période de garantie est calculée à partir de la date de vente.

	Accessoires	Période de garantie	Type de garantie
Pièces électriques	Moteur	12 mois	Réparation gratuite des défaillances pendant un an
	Contrôleur	12 mois	Défaillance de performance
	Batterie au lithium	12 mois	Impossible de charger et de décharger
	Chargeur	12 mois	Défaillance de performance
	mètre	12 mois	Dysfonctionnements
	Poignée de rotation	12 mois	Dysfonctionnements
	Levier de frein	12 mois	Pas de fonction d'extinction
	accélérateur	12 mois	Pas de capacité d'induction
Structure	Cadre	12 mois	Il existe des phénomènes de soudage naturel, de soudage et de fracture.
	Fourche avant	12 mois	
	Riser	12 mois	
	Guidon	12 mois	
	Manivelle	12 mois	

Les accessoires vendus sur www.duotts.com ne sont pas couverts par la garantie (sauf en cas de dommages pendant l'expédition). Les vélos volés ne sont pas couverts par la garantie.

Des précautions nécessaires doivent être prises pour éviter que le vélo et la batterie ne soient exposés à des conditions météorologiques sévères.

L'exposition à des conditions très humides, chaudes ou froides peut annuler la garantie.

Nous remplacerons toutes les pièces jugées endommagées pendant le transport. Les dommages dus au transport doivent être signalés à DUOTTTS dans les 14 jours suivant la réception de l'expédition. Cela s'applique à tous les produits, y compris les vélos et les accessoires. Vous ne serez PAS remboursé en compensation de votre temps ou de vos efforts pour remplacer les pièces endommagées. Les pièces de rechange ne seront pas envoyées tant qu'une preuve photographique n'aura pas été fournie à DUOTTTS. DUOTTTS peut demander des documents supplémentaires (tels que des vidéos) pour aider à diagnostiquer correctement le problème et traiter la réclamation de garantie. La plupart des pièces de rechange de garantie sont expédiées dans un délai de 1 à 10 jours ouvrables après que la demande a été introduite dans notre système par un représentant du service client. Les pièces de rechange de garantie sont envoyées par UPS First Class, FedEx Express ou DHL en fonction de la taille de la pièce. Les pièces de rechange de garantie ne seront pas expédiées en priorité. Les articles, y compris la chaîne, les pneus, les roues, les chambres à air, la poignée de la batterie, les plaquettes de frein, les câbles et gaines, les poignées et les rayons, sont considérés comme des articles d'usure.

Ces articles s'usent avec une utilisation normale et ne sont pas couverts par la garantie. Vous êtes responsable du remplacement et de l'entretien de ces articles usés. Toute modification ou réparation non autorisée n'est pas couverte et peut annuler cette garantie. Pour les services de garantie, veuillez contacter le support en ligne de DUOTTTS par e-mail à l'adresse support@duotts.com. Les vélos ou pièces retournés sans la documentation appropriée peuvent entraîner un retard de service ou le refus de la couverture de garantie. Les frais d'expédition de retour de garantie, ainsi que les droits et taxes, sont à la charge du demandeur.

ENTRETIEN DU VÉLO ÉLECTRIQUE

NETTOYAGE RÉGULIER

Nettoyer souvent le vélo aidera à empêcher la saleté, la poussière et les débris de pénétrer dans le moteur et de perturber le fonctionnement du moteur. Cela aide également à maintenir tous les éléments mécaniques en mouvement correctement sans se frotter les uns contre les autres ou bloquer la chaîne. Les vélos électriques doivent être lavés une ou deux fois par semaine.

Lorsque vous nettoyez votre vélo électrique, n'utilisez pas de tuyau pressurisé ou de jet d'eau. Cela pourrait compromettre l'intégrité des métaux autour de l'équipement électrique et les user, ce qui finirait par exposer et mouiller les systèmes électriques qui fonctionneraient alors mal. Utilisez plutôt un jet d'eau à basse pression ou un chiffon humide et essuyez le vélo une fois que vous l'avez lavé.

LUBRIFICATION

Afin de maintenir en bon état de fonctionnement tous les éléments mécaniques, vous pouvez appliquer de la lubrification sur les principales pièces mobiles, telles que la chaîne. Vous devriez utiliser une solution de nettoyage spéciale pour nettoyer la chaîne avant d'appliquer un lubrifiant pour vélo. Cela devrait idéalement être fait au moins une fois par semaine si vous utilisez fréquemment le vélo.

VÉRIFICATION DES BOULONS

Faites une vérification rapide pour voir s'il y a des vis, des boulons, des écrous ou autre chose desserrés sur le vélo. S'il y a trop de jeu dans les boulons, resserrez-les un peu et voyez si vous pouvez identifier la cause du desserrement. Ne serrez pas trop les boulons.

PRESSION DES PNEUS

Vous pouvez vérifier la pression actuelle des pneus à l'aide d'une jauge de pression simple. Si elle est trop basse, ou si les pneus s'enfoncent visiblement lorsque vous appuyez dessus avec votre doigt, vous devriez sortir votre pompe à vélo et les gonfler correctement à la pression indiquée sur les pneus.

PLAQUETTES DE FREIN

Jetez un bon coup d'œil aux plaquettes de frein de votre vélo toutes les quelques semaines pour voir comment elles se comportent. Il est essentiel d'avoir des freins efficaces, sinon vous pourriez vous retrouver dans un accident grave. Les plaquettes de frein peuvent être facilement et économiquement remplacées chaque fois que cela est nécessaire.

ÉTANCHÉITÉ

La batterie et le moteur d'un vélo électrique sont bien scellés pour éviter tout dommage causé par l'eau. Cela ne signifie pas qu'il est absolument impossible pour l'eau d'entrer, mais avec un certain bon sens et une certaine prudence, vous n'aurez pas à vous inquiéter. Les choses à éviter avec un vélo électrique comprennent l'utilisation d'un jet d'eau à haute pression et l'immersion complète du vélo. Pas de sauts dans le lac, désolé ! Le moteur lui-même est dans une unité scellée en usine et vous ne devez jamais essayer de le démonter pour l'entretien ou pour essayer de résoudre un problème.

SOIN DE LA BATTERIE

Chargez la batterie à température ambiante dans un endroit sec. Pour améliorer la durée de vie de votre batterie, évitez de laisser la batterie complètement chargée ou complètement déchargée pendant de longues périodes. Lorsque le vélo n'est pas utilisé pendant une période prolongée, vous pouvez déconnecter la batterie. Elle perdra progressivement sa charge, alors rechargez-la de temps en temps. Comme nous l'avons déjà mentionné, évitez de stocker le vélo pendant de longues périodes sans charge - maintenir une charge de 30 à 60 pour cent est idéal pour le stockage à long terme, selon les fabricants de systèmes de vélos électriques. La chaleur extrême et le froid sont les ennemis des batteries de vélos électriques. Rangez la batterie de votre vélo électrique dans un endroit frais et sec, à l'abri de la lumière directe du soleil. Pendant l'hiver, et surtout si la température est inférieure à 0°C, chargez et stockez la batterie à température ambiante, et réinsérez la batterie dans le vélo immédiatement avant de rouler.

MENTION DE NON-RESPONSABILITÉ

La pratique du vélo, quelle que soit sa forme, comporte des risques et des dangers inhérents qui ne peuvent pas être prévus ni évités. Ces dangers peuvent entraîner un accident grave, des blessures ou la mort du cycliste. Il incombe au cycliste de se former correctement et de se préparer à rouler en toute sécurité. Une fois en possession du vélo, DUOTTS encourage vivement et recommande à tous les clients de faire inspecter l'intégralité des composants du vélo par un mécanicien de vélo certifié et réputé pour s'assurer qu'il est sûr de l'utiliser. DUOTTS ne fait aucune déclaration ni garantie quant au bon fonctionnement des freins, de la batterie, du cadre, du moteur, du contrôleur de moteur, de l'écran LCD, des câbles électriques, des gaines de câbles électriques, des fixations, des poignées, de la fourche, de la potence, des leviers de vitesse, l'appareil à gouverner, de la tige de selle, de la pince de tige de selle, de la pince de potence, de la selle, des moyeux de roue, du guidon, des rayons, des jantes, des pneus, des chambres à air, du dérailleur, de la roue libre, de la cassette, de l'accélérateur, de la béquille, des feux, des réflecteurs, des fixations, du boîtier de pédalier ou de tout autre composant ou accessoire, pour qu'ils soient correctement fixés et réglés à leur arrivée. Avant chaque trajet, inspectez entièrement votre vélo pour vous assurer que tout est correctement fixé et réglé. En aucun cas, DUOTTS n'est responsable des dommages résultant de pièces endommagées, défectueuses ou mal fixées. Cela comprend, sans s'y limiter, les dommages matériels, les blessures personnelles ou la mort.



Facebook



Instagram



Twitter



YouTube