

HORNO ELÉCTRICO ELITE TOUCH

SAP: 11859

— CARACTERÍSTICAS GENERALES

- Eléctrico
- Acero inoxidable
- Capacidad de 52 lt
- 8 programas de cocción
- Termostato de seguridad
- Mandos touch
- Peso bruto 28 Kg
- Función Grill / Convector / Spiedo
- 3 Cristales en puerta
- Instalación dentro de mueble
- Iluminación interior en cabina
- Sistema de vahos ventilada
- Termostato de temperatura 50 a 250 °C
- 1 Parrilla cromada
- 1 Bandeja esmaltada
- Guías interiores incorporadas



Dimensión de Producto (alto x ancho x fondo)	595 x 595 x 520 mm
Dimensión de Encastre (alto x ancho x fondo)	580 x 560 x 540 mm (Traslapado)
Dimensión de Encastre (alto x ancho x fondo)	600 x 600 x 560 mm (Embutido)

— INFORMACIÓN TÉCNICA

Tensión	220 V
Potencia	3650 W
Intensidad	16.5 A
Tipo de conexión	Directo (fija)

HORNO ELÉCTRICO ELITE TOUCH

SAP: 11859

REQUERIMIENTOS DE INSTALACIÓN

A. Dimensiones de producto

A1. General (mm)

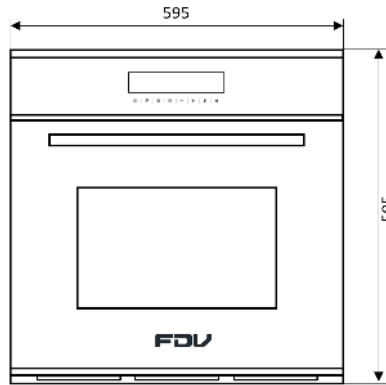

A2. Vista Lateral

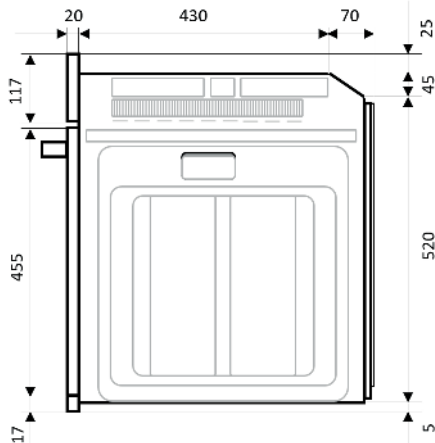

A3. Vista de planta

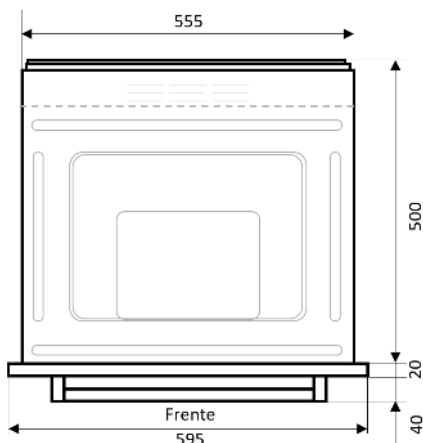

B. Diseño de mueble

B1. Elevación (típico)

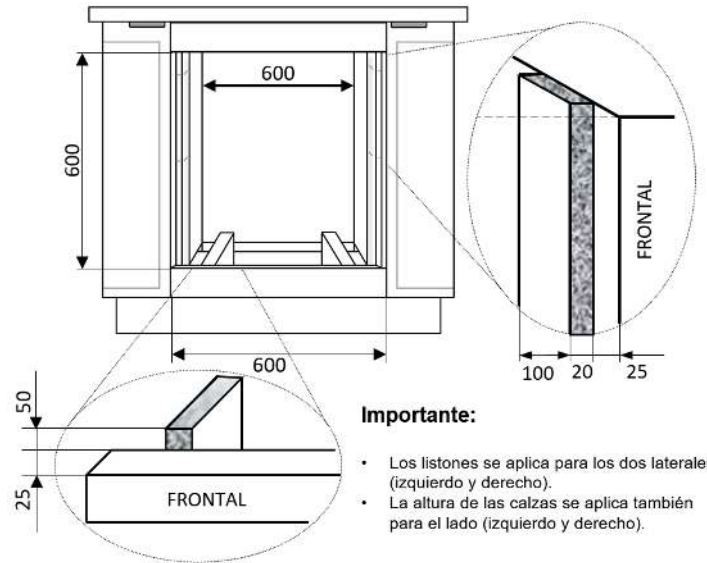

B2. Vista Lateral

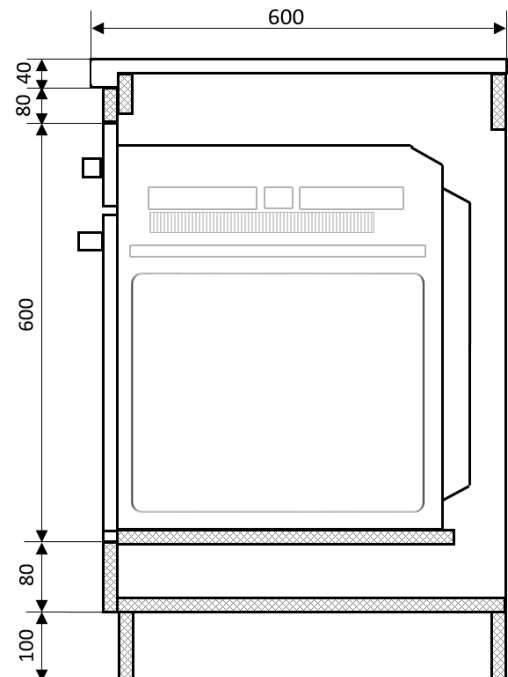

HORNO ELÉCTRICO ELITE TOUCH

SAP: 11859

FDV

REQUERIMIENTOS DE INSTALACIÓN

C. Diseño de mueble (Traslapado)

C1. Elevación (típico)

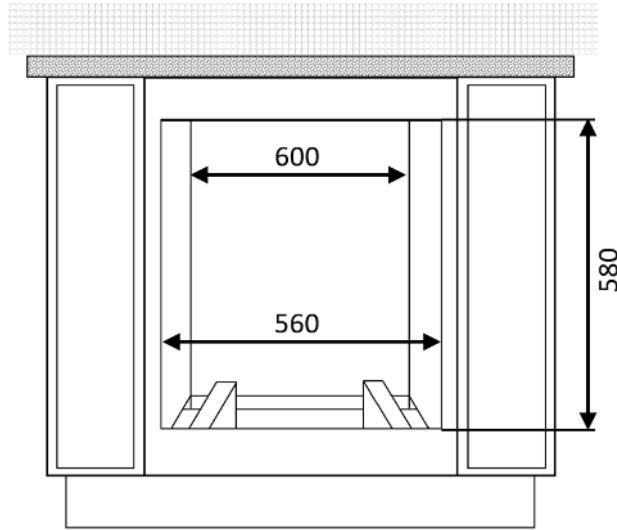

C2. Vista lateral

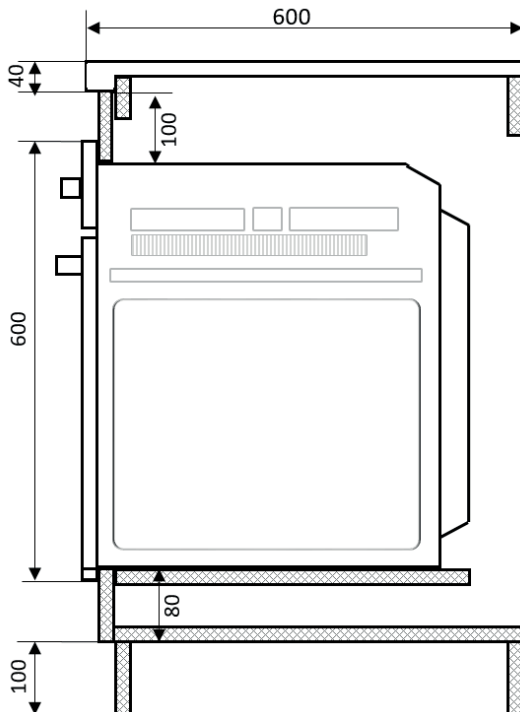

D. Datos técnicos

D1. Ubicación de suministro

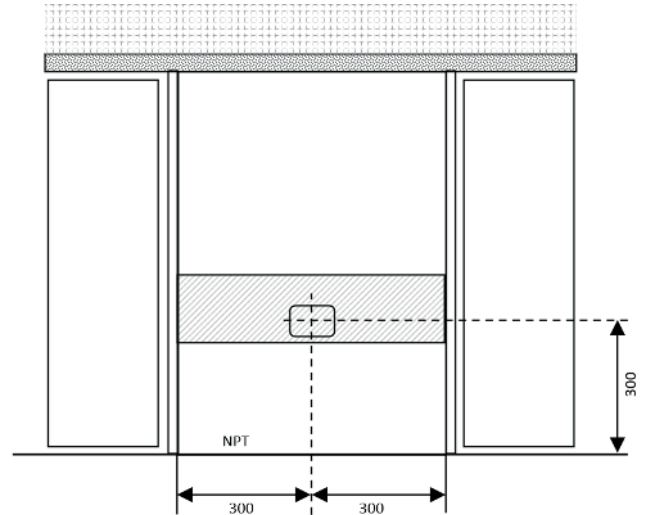

I. Eléctrico

Suministro: Circuito de tomacorrientes

Tensión: 220 V / 60 Hz

Tipo: Monofásico

Protección: Sistema de puesta a tierra

Conexión: Directa

Caja con tapa ciega instalada

II. Encastre (Embutido)

Ancho: 560 mm

Profundidad: 540 mm

Altura: 580 mm

III. Encastre (Traslapado)

Ancho: 600 mm

Profundidad: 560 mm

Altura: 600 mm

Importante:

- Circuito independiente con cable de 4mm².
- Interruptor termo-magnético de 2x20A con su respectivo interruptor diferencial
- La base del horno debe apoyarse sobre una superficie firme. Puede conseguirse a través de una base completa o listones al mismo nivel del borde inferior de encastre