

CAMPANA EXTRACTORA TWIN BLACK

SAP: 12080

—• CARACTERÍSTICAS GENERALES

Extraíble
Cristal templado
3 Velocidades
2 Motores
Capacidad máxima de aspiración 440 m³/h
Nivel de ruido máximo 57 dBA
Peso Bruto: 8,65 kg
Iluminación led
Mandos touch
Instalación bajo mueble
Extracción exterior y recirculante
2 filtro de carbón
2 filtros de aluminio



—• DIMENSIONES

Dimensión de producto:
(alto x ancho x profundidad) 175 x 600 x 300/495 mm

Dimensión de encastre:
(alto x ancho x profundidad) 175 x 600 x 300 mm

—• INFORMACIÓN TÉCNICA

Tensión	220 V
Potencia	241 W
Intensidad	1,1 A
Tipo de conexión	Directa (fija)
Distancia a encimera a gas	700 mm
Distancia a encimera eléctrica	650 mm

ASISTENCIA TÉCNICA - SAT 923805686 | 952387957 | repcion@kitchencenter.pe,
satrepcion@kitchencenter.pe

CONSULTAS: Tiendas y Web: ventas@kitchencenter.pe

INMOBILIARIAS: kluyo@kitchencenter.pe, satinmobiliarias@kitchencenter.pe

AV. ALFREDO BENAVIDES N° 1981 - MIRAFLORES

WWW.KITCHENCENTER.PE

CAMPANA EXTRACTORA

TWIN BLACK

SAP: 12080

REQUERIMIENTOS DE INSTALACIÓN

A. Dimensiones de producto

A1. General (mm)

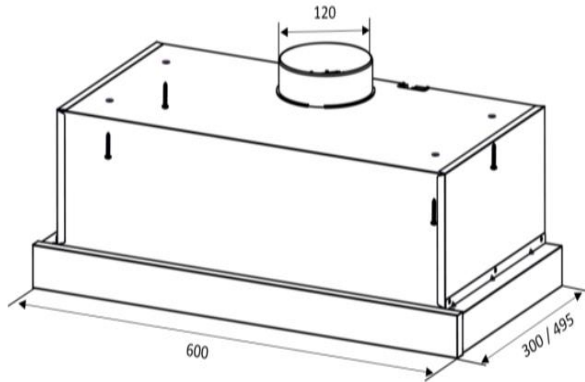

A2. Vista lateral

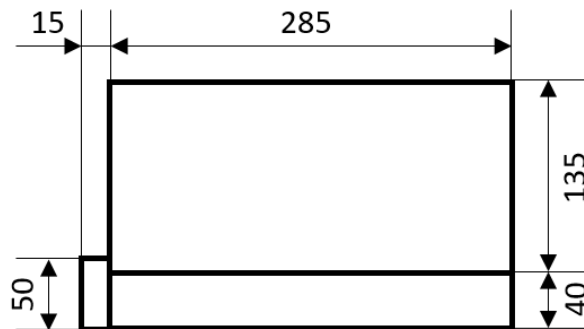

A3 Vista de planta

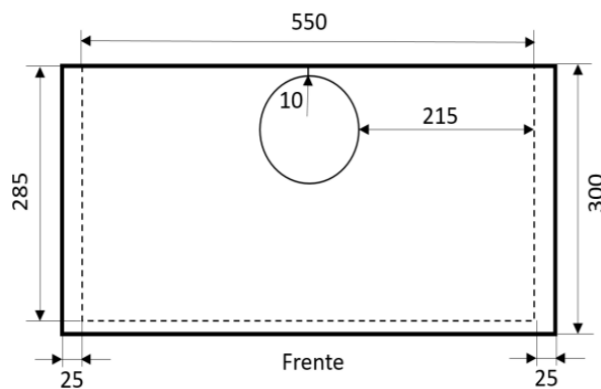

B. Diseño de mueble

B1. General (mm)

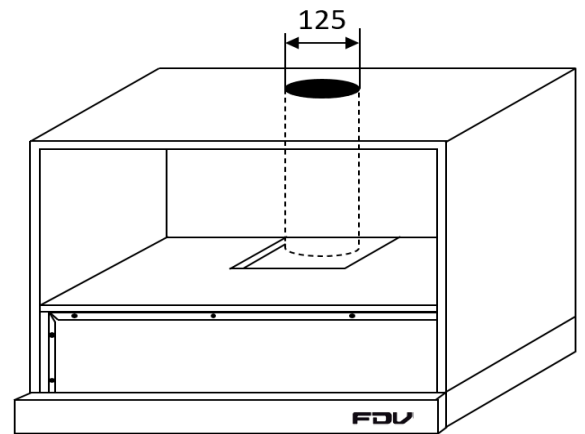

B2. Vista lateral

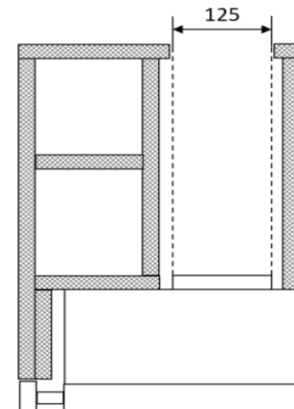

B3 Vista de planta

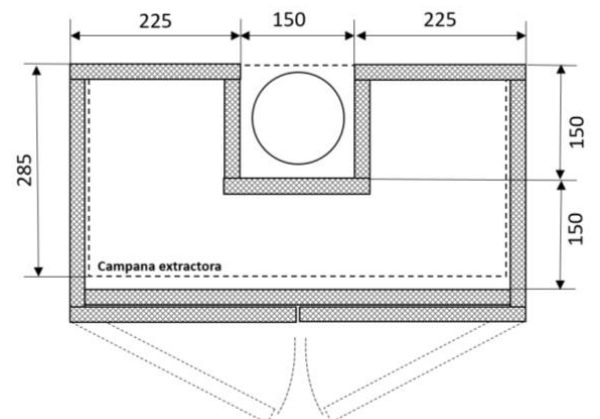

CAMPANA EXTRACTORA

TWIN BLACK



SAP: 12080

REQUERIMIENTOS DE INSTALACIÓN

C. Datos técnicos

C1. Ubicación del suministro

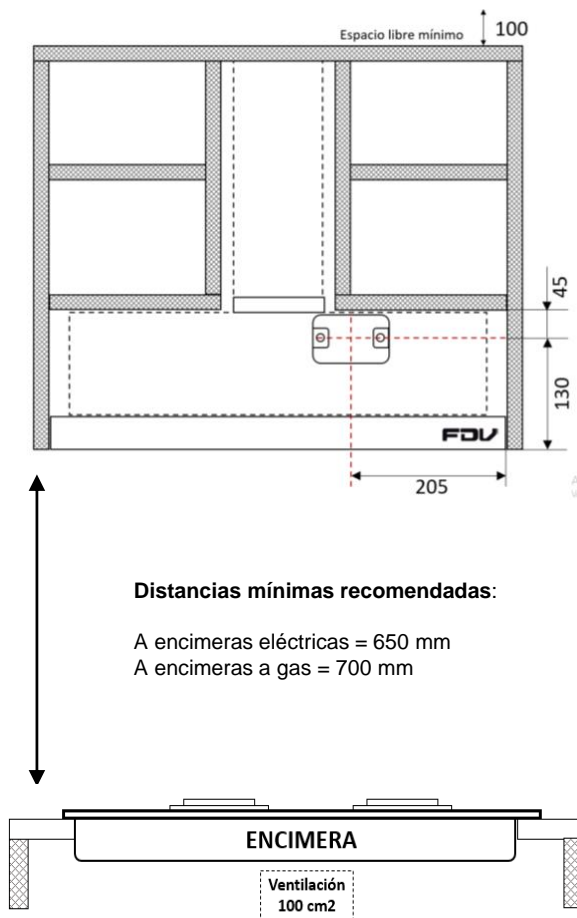

C2. Especificaciones

I. Eléctrico

Suministro: Circuito de tomacorrientes
Tensión: 220 V / 60 Hz
Tipo: Monofásico
Protección: Sistema de puesta a tierra
Conexión: Directa
Caja con tapa ciega instalada

II. Encastre

Ancho: 600 mm
Profundidad: 300 - 495 mm
Altura: 175 mm

Importante:

- * Se debe contemplar un espacio libre de mínimo 100 mm sobre el mueble alto para permitir la recirculación de aire.
- * Asegurar que la abertura en la parte superior del mueble sea una circunferencia de 125 mm de diámetro.
- * La abertura (corte) en la base del mueble es de forma cuadrada de 150 x 150 mm de espacio libre.
- * La altura para cada situación tiene que ser tomado desde la base de la mesa, hasta el inicio de la campana