

# HORNO ELÉCTRICO

## ELITE TOUCH

SAP: 11859

### —• CARACTERÍSTICAS GENERALES

Eléctrico  
 Cristal templado negro  
 Capacidad de 52 l  
 8 programas de cocción  
 Termostato de seguridad  
 Mandos touch  
 Peso bruto 33,3 kg  
 Función Grill / Convector / Spiedo  
 3 Cristales en puerta  
 Instalación dentro de mueble  
 Iluminación interior en cabina  
 Sistema de vahos ventilada  
 Termostato de temperatura 50 a 250 °C  
 1 Parrilla cromada  
 1 Bandeja esmaltada  
 Guías interiores incorporadas



### —• DIMENSIONES

Dimensión de producto: (alto x ancho x profundidad)	595 x 595 x 520 mm
Dimensión de encastre: (TRASLAPADO) (alto x ancho x profundidad)	580 x 560 x 540 mm
Dimensión de encastre: (EMBUTIDO) (alto x ancho x profundidad)	600 x 600 x 560 mm

### —• INFORMACIÓN TÉCNICA

Tensión	220 V
Potencia	3 650 W
Intensidad	16,5 A
Tipo de conexión	Directo (fija)

ASISTENCIA TÉCNICA - SAT 923805686 | 952387957 | [repcion@kitchencenter.pe](mailto:repcion@kitchencenter.pe),  
[satrepcion@kitchencenter.pe](mailto:satrepcion@kitchencenter.pe)

CONSULTAS: Tiendas y Web: [ventas@kitchencenter.pe](mailto:ventas@kitchencenter.pe)

INMOBILIARIAS: [kluyo@kitchencenter.pe](mailto:kluyo@kitchencenter.pe), [satinmobiliarias@kitchencenter.pe](mailto:satinmobiliarias@kitchencenter.pe)

AV. ALFREDO BENAVIDES N° 1981 - MIRAFLORES

WWW.KITCHENCENTER.PE

# HORNO ELÉCTRICO

## ELITE TOUCH



SAP: 11859

### REQUERIMIENTOS DE INSTALACIÓN

#### A. Dimensiones de producto

##### A1. General (mm)

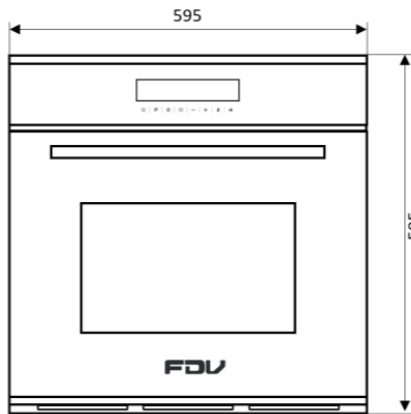

##### A2. Vista lateral

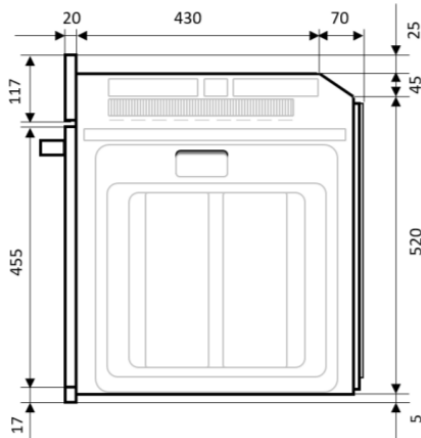

##### A3. Vista de planta

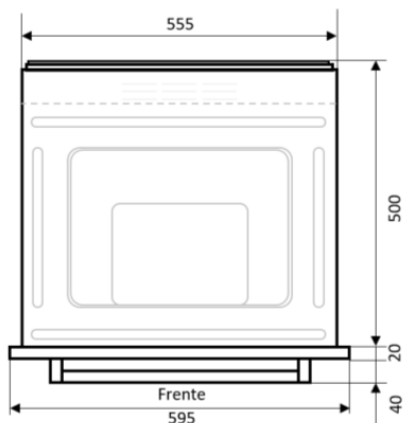

#### B. Diseño del mueble (EMBUTIDO)

##### B1. Elevacion (típico) (mm)

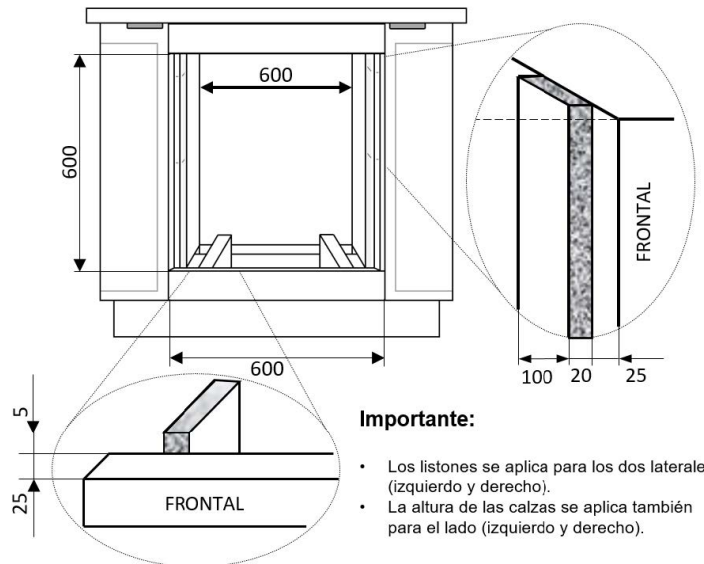

#### Importante:

- Los listones se aplica para los dos laterales (izquierdo y derecho).
- La altura de las calzas se aplica también para el lado (izquierdo y derecho).

##### B2. Vista lateral

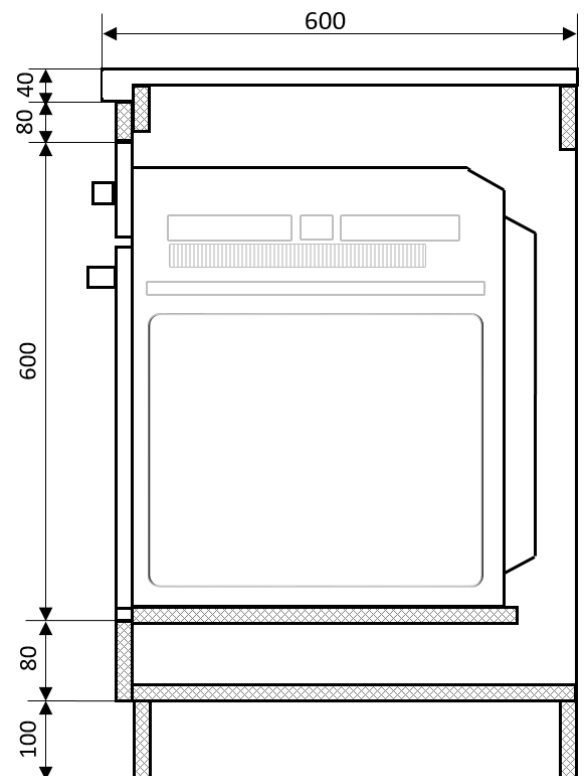

ASISTENCIA TÉCNICA - SAT 923805686 | 952387957 | [recepcion@kitchencenter.pe](mailto:recepcion@kitchencenter.pe),  
[satrecepcion@kitchencenter.pe](mailto:satrecepcion@kitchencenter.pe)

CONSULTAS: Tiendas y Web: [ventas@kitchencenter.pe](mailto:ventas@kitchencenter.pe)

INMOBILIARIAS: [kluyo@kitchencenter.pe](mailto:kluyo@kitchencenter.pe), [satinmobiliarias@kitchencenter.pe](mailto:satinmobiliarias@kitchencenter.pe)

AV. ALFREDO BENAVIDES N° 1981 - MIRAFLORES

WWW.KITCHENCENTER.PE

KITCHEN  
CENTER

# HORNO ELÉCTRICO

## ELITE TOUCH



SAP: 11859

### REQUERIMIENTOS DE INSTALACIÓN

#### C. Diseño de mueble (Traslapado)

##### C1. Elevación (típico)

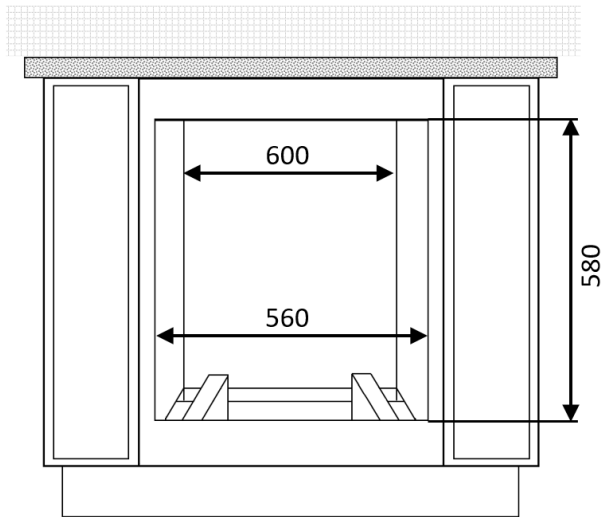

##### C2. Vista Lateral

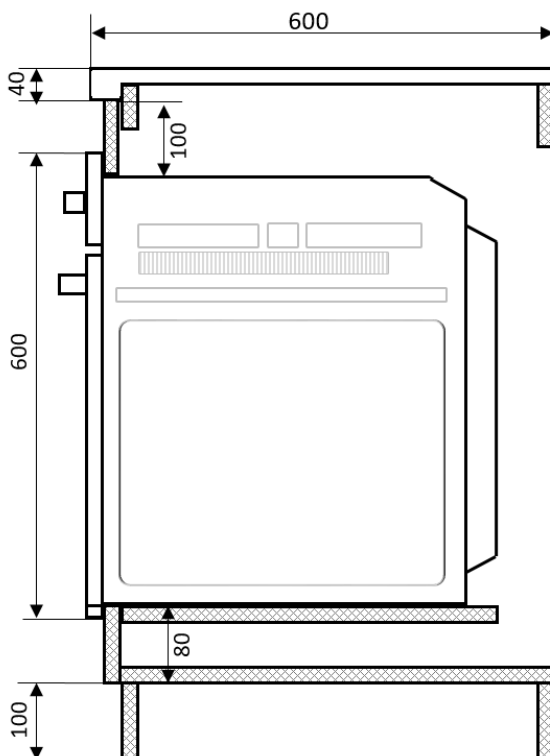

#### D. Datos técnicos

##### D1. Ubicación de suministro

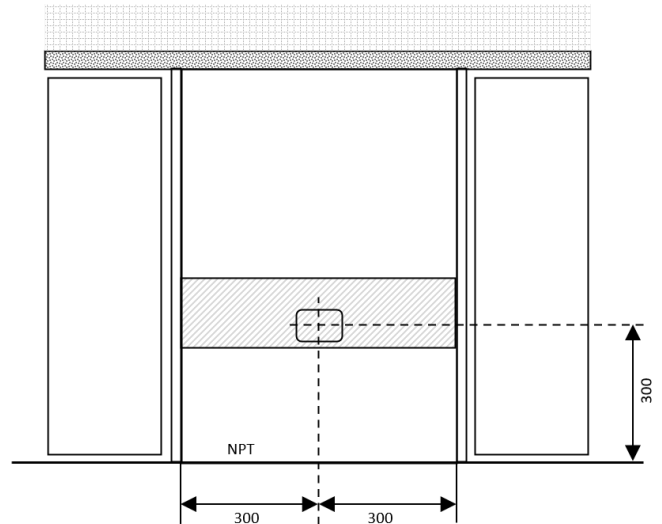

#### I. Eléctrico

**Suministro:** Circuito Independiente

**Tensión:** 220 V / 60 Hz

**Tipo:** Monofásico

**Protección:** Sistema de puesta a tierra

**Conexión:** Directa

Caja con tapa ciega instalada

#### II. Encastre (Traslapado)

**Ancho:** 560 mm

**Profundidad:** 540 mm

**Altura:** 580 mm

#### III. Encastre (Embutido)

**Ancho:** 600 mm

**Profundidad:** 560 mm

**Altura:** 600 mm

#### Importante:

- Circuito independiente con cable de 4mm<sup>2</sup>.
- Interruptor termo-magnético de 2x20A con su respectivo interruptor diferencial
- La base del horno debe apoyarse sobre una superficie firme. Puede conseguirse a través de una base completa o listones al mismo nivel del borde inferior de encastre teniendo en cuenta el tipo de encastre. (Embutido o traslapado).

ASISTENCIA TÉCNICA - SAT 923805686 | 952387957 | [recepcion@kitchencenter.pe](mailto:recepcion@kitchencenter.pe),  
[satrecepcion@kitchencenter.pe](mailto:satrecepcion@kitchencenter.pe)

CONSULTAS: Tiendas y Web: [ventas@kitchencenter.pe](mailto:ventas@kitchencenter.pe)

INMOBILIARIAS: [kluyo@kitchencenter.pe](mailto:kluyo@kitchencenter.pe), [satinmobiliarias@kitchencenter.pe](mailto:satinmobiliarias@kitchencenter.pe)

AV. ALFREDO BENAVIDES N° 1981 - MIRAFLORES

WWW.KITCHENCENTER.PE

KITCHEN  
CENTER