

Sehr geehrter Kunde,

vielen Dank, dass Sie sich für einen ZACO V6 Staubsaugerroboter entschieden haben! Sie sind nun Teil der ZACO Familie und gehören zu den Millionen von Menschen, die mit ZACO Saugrobotern ihr Zuhause sauber halten.

Bitte nehmen Sie sich einen Moment Zeit, um dieses Handbuch zu lesen und sich mit Ihrem Saugroboter vertraut zu machen. So holen Sie die beste Leistung aus Ihrem Saugroboter. Wenn Sie irgendein Problem haben, wenden Sie sich bitte an unseren Kundendienst oder besuchen Sie für weitere Informationen unsere Website unter [www.zaco.eu](http://www.zaco.eu).

Bleiben Sie mit uns auf Facebook und Instagram in Verbindung, um in den Genuss exklusiver Vorteile zu kommen:

- Erhalten Sie auf Ihren Saugroboter zugeschnittenen Support, einschließlich Antworten auf Fragen, Wartungstipps, Videodemos, Live-Chats und mehr.
- Erhalten Sie Produktaktualisierungen und andere wertvolle Informationen über neue Saugroboter, exklusive Rabatte und Sonderangebote.

Mit freundlichen Grüßen,  
Ihr ZACO-Team

### **ZACO-Kundendienst**

00800-42377961 (Europäischer Gratisanruf)

0209-513038-383 (Deutschland)

E-Mail: [support@zacorobot.eu](mailto:support@zacorobot.eu)

**[www.zaco.eu](http://www.zaco.eu)**

 **RobovoxZACO**  **zaco\_robot**  **ZACO Robot**

Robovox Distributions GmbH  
Hamburger Straße 11, D  
45889 Gelsenkirchen

# Inhaltsverzeichnis

<b>Sicherheitshinweise</b> .....	34
<b>Produkt-Teile</b> .....	36
Hauptkörper / Staubbehälter / Wassertank / Ladestation / Fernbedienung	36-38
Zubehörliste .....	39
<b>Bedienung des Produkts</b> .....	40
Aufladung .....	40
Fernbedienung .....	42
Start / Pause / Ruhezustand .....	43
Zeitplan Erstellung.....	47
Invisible Wall .....	50
Betrieb des Wassertanks.....	51
<b>App-Download und Gebrauchsanweisungen</b> .....	53
<b>Produkt-Wartung</b> .....	54
Wartung und Reinigung der Seitenbürsten .....	54
Wartung von Staubbehälter und Filtern .....	54
Verwendung der Staubbeutel .....	56
Wartung des Wassertanks .....	57
Fallschutzsensoren und Ladestifte .....	58
<b>Fehlerbehebung</b> .....	59
<b>Technische Spezifikationen</b> .....	60

## Sicherheitshinweise

Vor der Verwendung des elektrischen Geräts sollten stets grundlegende Vorsichtsmaßnahmen befolgt werden.

### **LESEN SIE ALLE ANWEISUNGEN, BEVOR SIE DIESES GERÄT BENUTZEN. BITTE BEWAHREN SIE DIESE ANLEITUNG AUF.**

1. Dieser Saugroboter darf nicht von Kindern unter 8 Jahren oder von Menschen mit körperlichen oder emotionalen Behinderungen verwendet zu werden. Wenn sie den Saugroboter verwenden möchten, bedienen Sie ihn bitte unter Aufsicht eines Erziehungsberechtigten. Bitte lassen Sie Kinder nicht auf dem Roboter sitzen oder den Roboter als Spielzeug benutzen.
2. Bitte entfernen Sie alle Hindernisse wie Stromkabel oder andere kleine Gegenstände, bevor Sie den Saugroboter benutzen. Lassen Sie keine Vorhänge oder Tischtücher auf den Boden herunterhängen. Wenn Sie die Wischfunktion verwenden, falten Sie bitte die Ränder Ihres Teppichs so hoch, dass sie als Barriere von dem Saugroboter wahrgenommen werden.
3. Wenn ihr Haus eine Treppe hat, führen Sie bitte einen Testlauf durch, um zu sehen, ob der Saugroboter die Treppenkante erkennt.
4. Stellen Sie sicher, dass die Versorgungsspannung mit der auf der Ladestation markierten Spannung übereinstimmt.
5. Verwenden Sie den Saugroboter nur in Innenräumen und nur in häuslicher Umgebung. Verwenden Sie ihn nicht im Freien oder in gewerblichen oder industriellen Umgebungen.
6. Verwenden Sie nur den Original-Akku und die Original-Ladestation des Herstellers. Die Verwendung nicht wiederaufladbarer Batterien ist strengstens verboten. Einzelheiten zu Batterien entnehmen Sie bitte den technischen Spezifikationen.
7. Lassen Sie den Saugroboter nicht mit Wasser in Berührung kommen.
8. Wischen Sie den Saugroboter nicht mit einem feuchten Tuch ab.
9. Verwenden Sie den Saugroboter nicht auf nassen Böden.
10. Verwenden Sie den Saugroboter nicht in der Nähe von offenem Feuer oder zerbrechlichen Objekten.
11. Verwenden Sie den Saugroboter nicht bei Temperaturen über 40 Grad Celsius oder unter -5 Grad Celsius.
12. Lassen Sie keine Haare, Kleidung oder Finger in die Nähe der Öffnungen oder Funktionsteile des Saugroboter gelangen.
13. Lassen Sie den Saugroboter kein Material oder Gegenstände ansaugen, die im Gerät stecken bleiben könnten, wie z.B. Steine, Papier usw.

## Sicherheitshinweise

---

14. Lassen Sie den Saugroboter keine brennbaren Materialien wie Benzin oder Druckertoner aufsaugen.
15. Lassen Sie den Saugroboter keine brennenden Produkte wie Zigaretten, Streichhölzer, Asche oder andere Gegenstände aufnehmen, die einen Brand verursachen könnten.
16. Verwenden Sie den Saugroboter nicht, wenn der Sauganschluss blockiert ist. Reinigen Sie das Gerät von Staub, Haaren, Baumwolle usw., damit die Luft ungehindert angesaugt werden kann.
17. Verwenden Sie keine beschädigte Ladestation.
18. Verwenden Sie das Netzteil nicht zum Ziehen des Roboters oder seiner Ladestation. Lassen Sie den Saugroboter nicht arbeiten, während das Stromkabel im Gerät steckt. Halten Sie Stromkabel und Netzteil von Wärmequellen fern.
19. Wenn das Netzteil beschädigt ist, ersetzen Sie es nur durch ein offizielles ZACO-Netzteil. Verwenden Sie keine nicht zertifizierten Ersatzteile von Drittanbietern.
20. Stellen Sie sicher, dass der Staubbehälter und der Filter ordnungsgemäß installiert sind, bevor Sie den Saugroboter verwenden.
21. Verwenden Sie den Saugroboter nicht, wenn ein Baby im Raum schläft.
22. Verwenden Sie den Saugroboter nicht, wenn das Gerät durch Fallenlassen, Wasserschäden oder den Einsatz im Freien beschädigt ist. Um die Garantie zu gewährleisten, lassen Sie den Saugroboter nur vom offiziellen ZACO-Reparaturdienst reparieren. Wenden Sie sich in diesem Fall bitte an den ZACO-Kundendienst.
23. Wenn der Saugroboter für längere Zeit nicht benutzt wird, trennen Sie ihn von der Stromversorgung und schalten Sie den Netzschalter an der Innenseite des Geräts aus.
24. Bevor Sie den Saugroboter reinigen und pflegen, schalten Sie bitte den Netzschalter aus und ziehen den Netzadapter ab.
25. Bevor Sie den Saugroboter entsorgen, nehmen Sie bitte das Gerät aus der Ladestation, schalten Sie den Netzschalter aus und entfernen Sie den Akku.
26. Bei der Entsorgung des Akkus beachten Sie bitte die örtlichen Gesetze und Vorschriften.
27. Entsorgen Sie den Saugroboter oder seinen Akku niemals, indem Sie ihn in Brand stecken, da dies zu einer Explosion führen kann.
28. Bitte folgen Sie den Anweisungen zur Verwendung des Produkts. ZACO by Robovox Distributions GmbH übernimmt keine Verantwortung für Verluste oder Schäden, die durch unsachgemäßen Gebrauch entstehen.

## Produkt-Teile

### Hauptkörper

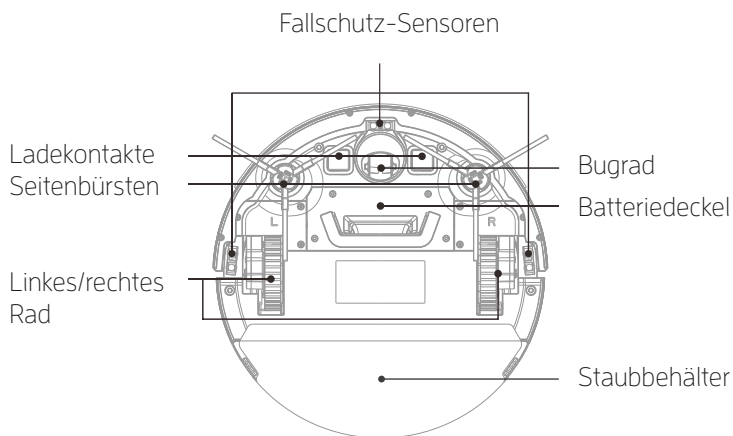
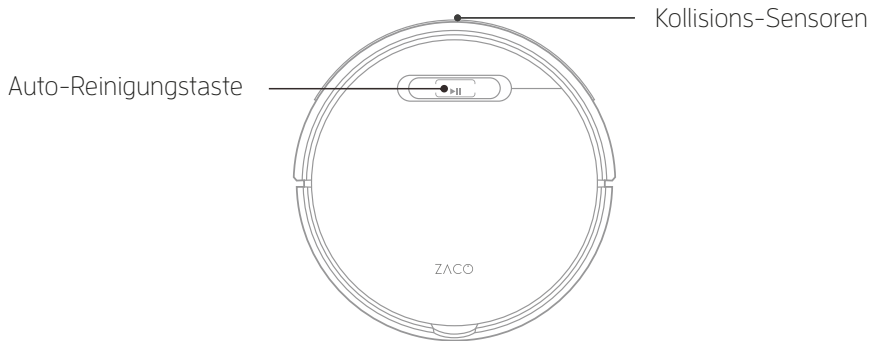

## Produkt-Teile

### Staubbehälter

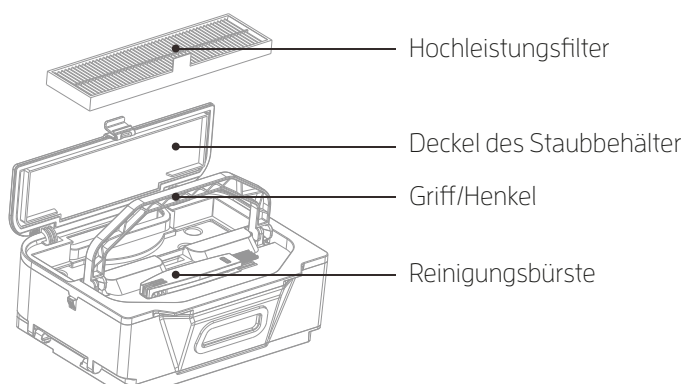
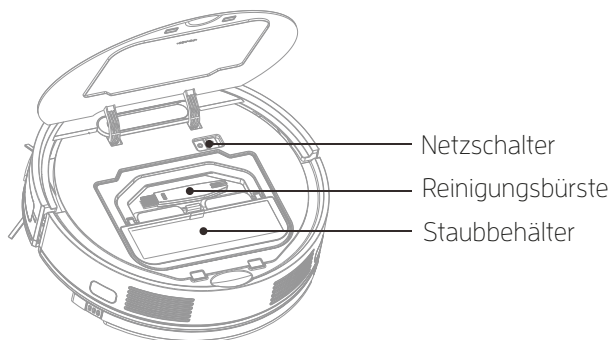

# Produkt-Teile

## Ladestation

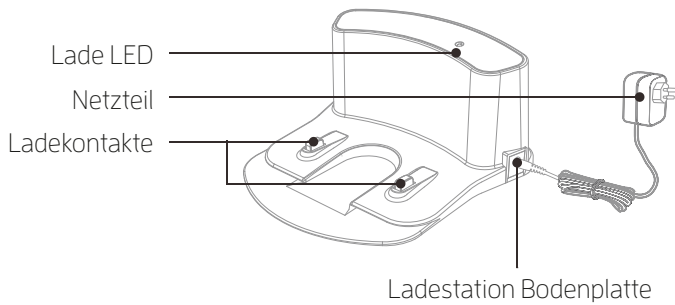

## Fernsteuerung

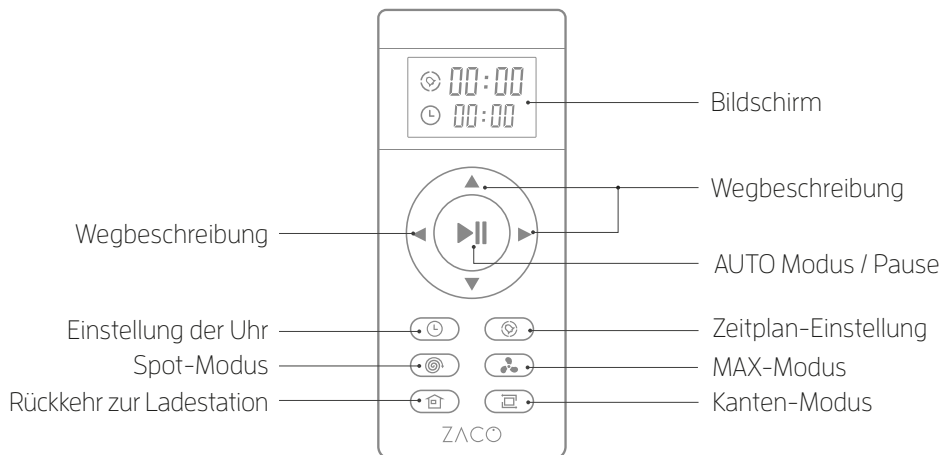

Anmerkung: ▼ / ▲ / ► / ◀ kann nicht ausgewählt werden während der Roboter reinigt.

## Produkt-Teile

### Zubehörliste

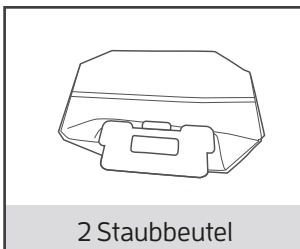
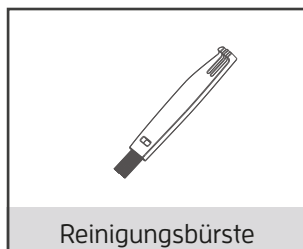
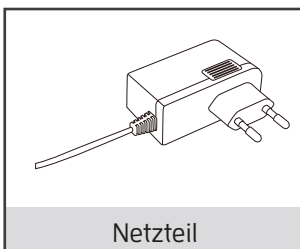
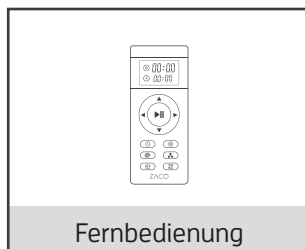
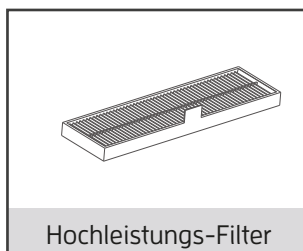
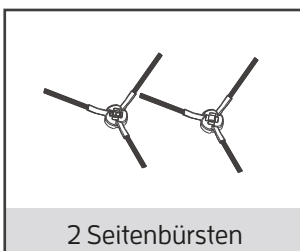
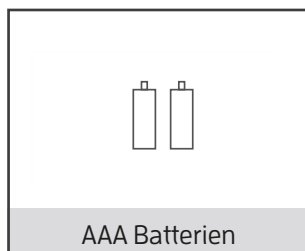
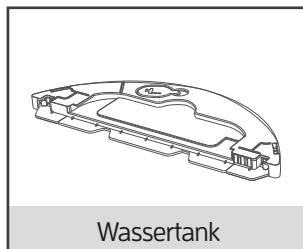
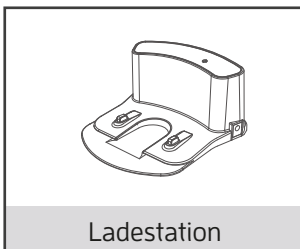
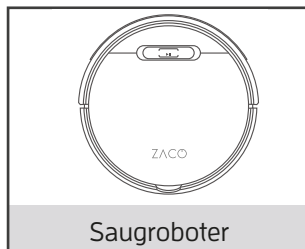



# Inbetriebnahme des Saugroboters

## Aufladen

### 1 Ladestation aufstellen

1. Schließen Sie das Kabel an die Ladestation an.
2. Stellen Sie die Ladestation auf den Boden. Stellen Sie keine Gegenstände 1m links/rechts von der Ladestation und 2m vor der Ladestation auf. Insbesondere reflektierende Gegenstände können Probleme beim Auffinden der Ladestation verursachen.
3. Schließen Sie die Stromversorgung an.

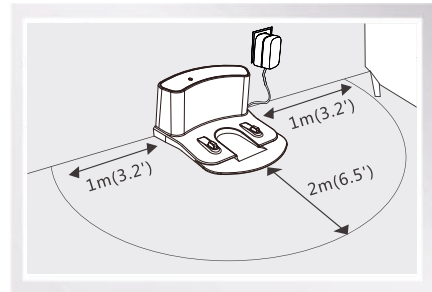
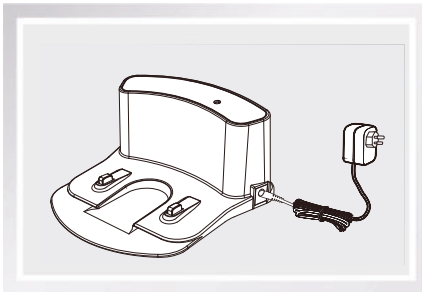

**Hinweis:** Nachdem die Ladestation angeschlossen ist, leuchtet die LED auf der Oberseite der Ladestation.

### 2 Saugroboter einschalten

Der Netzschalter befindet sich innerhalb des Saugroboters. Drücken Sie „ON“, um den Saugroboter einzuschalten und drücken Sie „OFF“, um ihn auszuschalten.

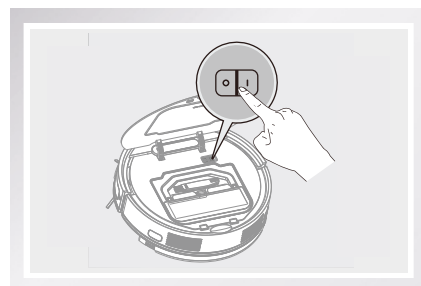

**Hinweis:** Nachdem der Saugroboter die Reinigung beendet hat, wird empfohlen, ihn nicht auszuschalten und ihn für den nächsten Einsatz aufladen zu lassen.

## Inbetriebnahme des Saugroboters

### 3 Aufladen starten

Stellen Sie den Saugroboter so auf die Ladestation, dass die Ladekontakte an der Unterseite des Saugroboter mit denen an der Ladestation Kontakt haben.

#### a) Automatisches Laden

1. Im automatischen Modus sucht der Saugroboter bei schwachem Akkunach der Ladestation zum Aufladen.
2. Drücken Sie im Bereitschaftsmodus die  Taste auf der Fernbedienung, um den Saugroboter nach der Ladestation suchen zu lassen.

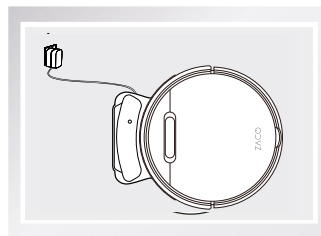

Bitte achten Sie auf die Ladekontakte. Verschmutzte Kontakte wirken sich negativ auf das Aufladen aus.

#### b) Manuelles Laden

Schalten Sie den Netzschalter an der Seite des Saugroboter ein. Stecken Sie den Stecker das Ladekabel direkt in den Saugroboter und schliessen Sie es an den Strom an.

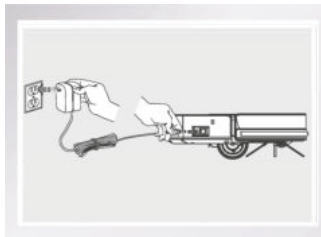

1. Für den täglichen Gebrauch stellen Sie den Saugroboter bitte auf die Ladestation. Stellen Sie sicher, dass das Netzteil eingesteckt und der Saugroboter eingeschaltet ist.
2. Wenn der Saugroboter für längere Zeit nicht benutzt wird, laden Sie ihn bitte vollständig auf, bevor Sie den Netzschalter ausschalten. Bewahren Sie den Saugroboter an einem trockenen und belüfteten Ort auf.
3. Verwenden Sie im Zeitplanmodus bitte nicht die manuelle Lademethode. Andernfalls kann der Saugroboter die Reinigungsaufgabe nicht zur geplanten Zeit durchführen.

# Bedienung des Produkts

## Bedienung der Fernbedienung

### 1 Ein/aus

1. Drücken Sie diese Taste, um vom Schlafmodus in den Standby-Modus zu wechseln.
2. Drücken Sie im Bereitschaftsmodus diese Taste, um mit der Reinigung zu beginnen.
3. Drücken Sie diese Taste während der Reinigung, um die Reinigung zu beenden.

### 2 Uhr

Drücken Sie diese Taste, um die aktuelle Zeit einzustellen.

### 3 Spot-Modus

Drücken Sie diese Taste, um eine punktuelle Reinigung zu starten.

### 4 Rückkehr zur Ladestation

Drücken Sie diese Taste, um den Saugroboter zur Ladestation zurückkehren zu lassen.

### 5 Zeitplan

Drücken Sie diese Taste, um einen Reinigungsplan zu erstellen. Der Saugroboter beginnt mit der Reinigung gemäß der geplanten Zeit. Um die geplante Zeit zu ändern, drücken Sie die  Taste. Wenn auf dem Fernbedienungsdisplay "00:00" angezeigt wird, wird die geplante Zeit gelöscht.

### 6 Edge-Modus

Drücken Sie diese Taste, um die Kantenreinigung zu starten, bei der der Saugroboter entlang der Wände reinigt. Nach der Reinigung kehrt der Saugroboter zur Ladestation oder zu dem Punkt zurück, von dem aus er gestartet ist.

### 7 MAX mode

Drücken Sie diese Taste, um den Reinigungsmodus MAX zu starten, in dem der Saugroboter mit maximaler Leistung reinigt.



Hinweis: Bitte legen Sie vor Gebrauch der Fernbedienung zwei Batterien vom Typ AAA/R03 in die Fernbedienung ein. Bitte nehmen Sie die Batterien heraus, wenn die Fernbedienung für längere Zeit nicht benutzt wird.



# Bedienung des Produkts

## Start / Pause / Ruhezustand:



- **Ruhezustand:** Der Netzschalter ist eingeschaltet und die Anzeige für die automatische Reinigung blinkt nicht. Der Saugroboter reinigt derzeit nicht.
- **Standby-Modus:** Der Netzschalter ist eingeschaltet und die Anzeige der Auto-Taste blinkt. Der Saugroboter reinigt derzeit nicht.
- **Reinigungsmodus:** Licht ist hell, aber nicht blinkend. Der Saugroboter reinigt aktuell.

### 1 Start

Die Pausenfunktion schaltet zwischen Reinigungsmodus und Standby-Modus um. Drücken Sie  auf dem Saugroboter oder drücken Sie  auf der Fernbedienung, um den Reinigungsprozess zu stoppen.

**Hinweis:** Wenn sich der Saugroboter im Schlafmodus befindet, drücken Sie , um in den Bereitschaftsmodus zu gelangen. Wenn Sie erneut  drücken, beginnt der Saugroboter mit der Reinigung.

### 2 Pause

Die Pausenfunktion schaltet zwischen Reinigungsmodus und Standby-Modus um. Drücken Sie  auf dem Saugroboter oder  auf der Fernbedienung, um den Reinigungsprozess zu stoppen.

**Hinweis:** Wenn der Saugroboter angehalten wird, drücken Sie  auf dem Gerät oder  auf der Fernbedienung, um den Reinigungsprozess erneut zu starten.

### 3 Ruhezustand

**So rufen Sie den Schlafmodus auf:** Halten Sie die  Taste auf dem Saugroboter 3 Sekunden lang gedrückt. Der Saugroboter wechselt dann in den Schlafmodus, wenn innerhalb von 10 Minuten keine weiteren Anweisungen gegeben werden.

# Bedienung des Produkts

## Roboterbetrieb

### 1 Auto Taste



- Drücken Sie diese Taste, um vom Schlafmodus in den Standby-Modus zu wechseln.
- Drücken Sie diese Taste im Bereitschaftsmodus, um mit der Reinigung zu beginnen.
- Drücken Sie während der Reinigung diese Taste, um den Reinigungsprozess zu stoppen.

## Reinigungsmodus

Um ein optimales Reinigungserlebnis zu gewährleisten, ist der Saugroboter mit verschiedenen Reinigungsmodi ausgestattet. Die verschiedenen Modi können mit Hilfe der Fernbedienung oder der ZACOHme-App aktiviert werden.

**Hinweis:** Um einen der unten beschriebenen Modi zu starten, stellen Sie bitte sicher, dass der Saugroboter eingeschaltet ist und die Anzeige der Schaltfläche Auto blinkt.

### 1 Automatischer Modus

Drücken Sie  auf dem Saugroboter oder  auf der Fernbedienung, um den Automatikmodus zu starten. In diesem Modus reinigt der Saugroboter den Raum in einer effizienten "Zickzack"-Bahn, wie in der Abbildung gezeigt. Er berechnet und reinigt automatisch die verpassten Bereiche.

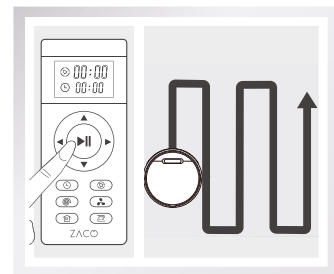

- Der Saugroboter führt den Reinigungspfad während des Arbeitsprozesses automatisch aus. Wird er manuell bewegt oder per Fernsteuerung bedient, plant der Saugroboter den Reinigungspfad neu, und bereits gereinigte Bereiche können erneut gereinigt werden. Um die Effizienz zu gewährleisten, unterbrechen Sie bitte den Reinigungsprozess nicht durch das Drücken anderer Tasten.
- Während des Reinigungsprozesses legt der Saugroboter eine kurze Pause ein, um die ungereinigten Bereiche zu berechnen und eine neue Bahn zu planen. Bitte warten Sie geduldig. Die Zeiten und die Dauer der Pausen hängen von der Komplexität der häuslichen Umgebung ab.

## Bedienung des Produkts

### 2 Spot-Modus

Dieser Modus ist besonders für einen Bereich mit starker Verschmutzung geeignet. Im Spot-Reinigungsmodus konzentriert sich der Saugroboter auf die Reinigung eines bestimmten Bereichs in Form einer Kreisbahn. Nach Abschluss der Reinigung kehrt er zur Ladestation zurück.

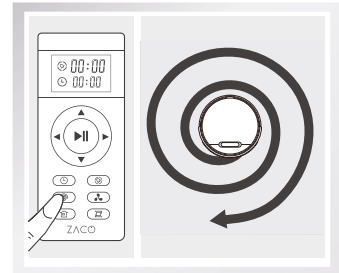

### 3 MAX-Modus

Dieser Modus ist ideal für stark verschmutzte Böden. Drücken Sie  um die Saugleistung zu erhöhen und sehr schmutzige Bereiche zu reinigen. Drücken Sie erneut, um auf niedrige Saugleistung zu wechseln, und drücken Sie dann ein drittes Mal, um wieder in den normale Saugleistung zu wechseln.

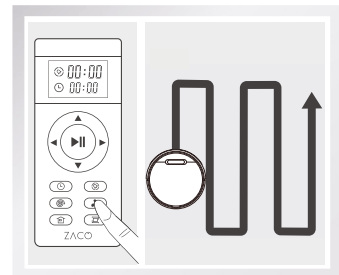

### 4 Edge-Modus

Dieser Modus eignet sich gut für die Reinigung der Ränder und Ecken eines Raumes. Im Kantenreinigungsmodus fährt der Saugroboter zum Reinigen an einer Kante (z.B. der Wand) entlang und stoppt seine Arbeit, nachdem er einen ganzen Kreis gefahren ist.

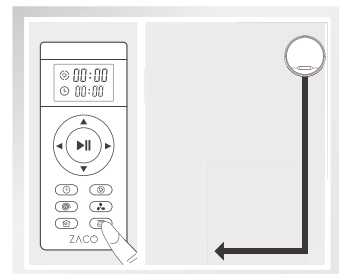

## Bedienung des Produkts

### 5 Rückkehr zur Ladestation

Während des Reinigungsvorgangs kann der Saugroboter einen schwachen Akku erkennen und sucht automatisch nach der Ladestation, wenn ein Aufladen erforderlich ist.

Es ist auch möglich, die  Taste auf der Fernbedienung zu drücken, um den Saugroboter anzuweisen zu seiner Ladestation zurückzukehren.

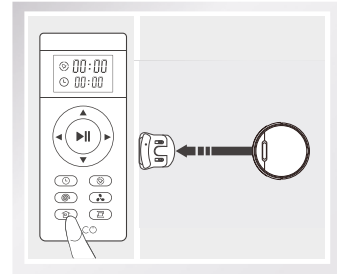

### 6 Zeitplan

Eine Reinigungszeit kann geplant werden.

Wenn das Zeitsymbol  auf der Fernbedienung und die ersten beiden Zahlen auf dem Display blinken, geht der Saugroboter in den Zeitplanmodus.

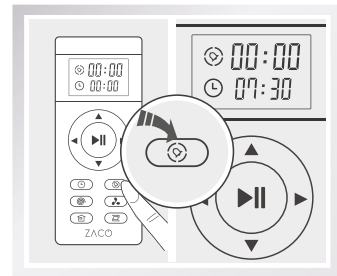

## Bedienung des Produkts

### Zeitplan Erstellung

Der Einfachheit halber können Sie einen Zeitplan für die regelmäßige Reinigung aufstellen. Dazu müssen die aktuelle Uhrzeit und die geplanten Reinigungszeiten über die Fernbedienung oder die ZACOHOMe-App eingerichtet werden. Der Saugroboter reinigt dann entsprechend der geplanten Zeit.

#### 1 Einrichten der aktuellen Zeit

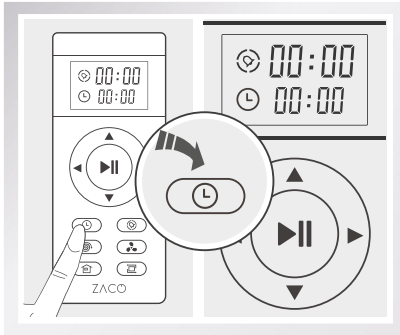

Drücken Sie die Taste. Das Uhrensymbol und die ersten beiden Ziffern blinken dann.

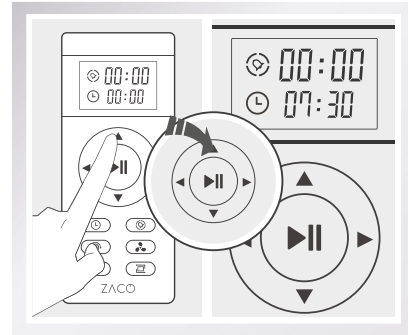

Drücken Sie die Tasten, um die Zahlen einzustellen. Drücken Sie die Tasten, um die Stunden und Minuten zu ändern.

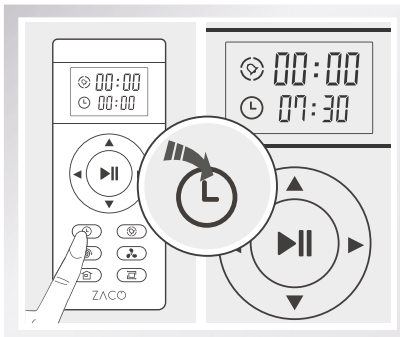



Nachdem Sie die Zeit eingestellt haben, drücken Sie die Taste, um die Änderungen zu speichern. Wenn ein Aufforderungston zu hören ist, wurde die aktuelle Zeiteinstellung erfolgreich gespeichert.

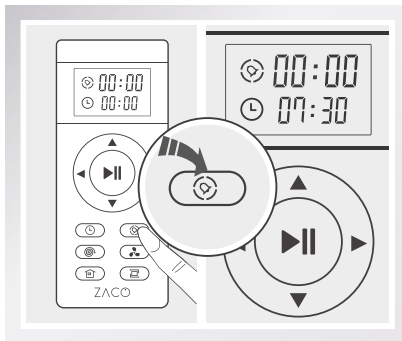

## Bedienung des Produkts

### 2 Einrichten des Zeitplans



Drücken Sie die  Taste. Das Zeitplan-Symbol und die ersten beiden Ziffern blinken dann.

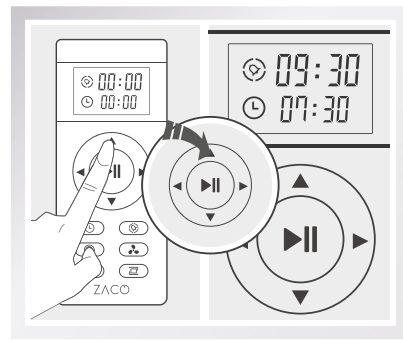

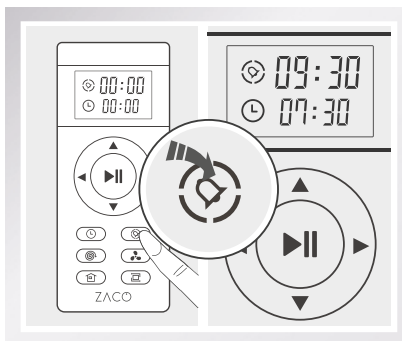

Drücken Sie die ▲ ▼ Tasten, um die Zahlen einzustellen. Drücken Sie die ◀ ▶ Tasten, um die Stunden und Minuten zu ändern.



Nachdem Sie die Zeit eingestellt haben, drücken Sie zum Speichern die  Taste. Der Saugroboter wird zur geplanten Zeit mit der Arbeit beginnen.

## Bedienung des Produkts

### 3 Zeitplaneinstellung abbrechen

- Drücken Sie die  Taste um die geplante Zeit zu ändern. Wenn auf dem Fernbedienungsdisplay "00:00" angezeigt wird, speichern Sie durch erneutes Drücken der  Taste. Dann wird die Einstellung der geplanten Zeit gelöscht.
- Wenn Sie den Netzschalter des Saugroboter ausschalten, wird die Einstellung der geplanten Zeit gelöscht.

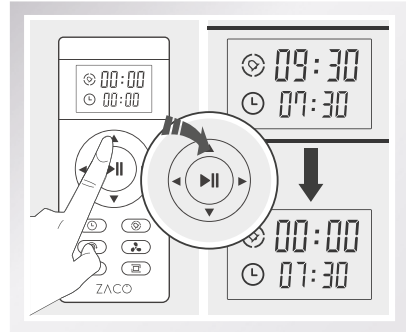

- Wenn die Zeiteinstellung für die aktuelle Zeit oder die geplante Zeit geändert wird, ertönt ein Aufforderungston. Wenn kein Piepton zu hören ist, bedeutet dies, dass die Änderung nicht gespeichert wurde.
- Wenn Sie die Batterien der Fernbedienung wechseln, müssen Sie die aktuelle Uhrzeit und die geplante Uhrzeit erneut einstellen.

## Bedienung des Produkts

### InvisibleWall

Die InvisibleWall schafft eine unsichtbare Barriere, die der ZACO V6 nicht überqueren kann. So kann der Saugroboter daran gehindert werden, bestimmte Bereiche zu befahren.

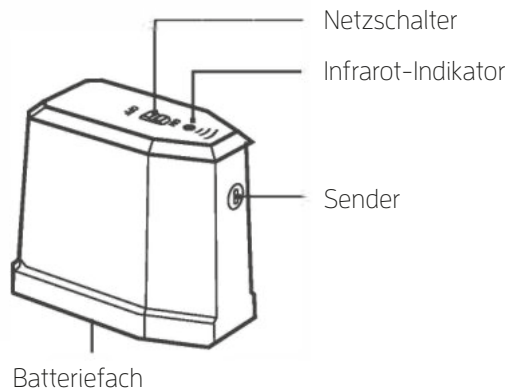

### Inbetriebnahme der InvisibleWall

- Legen Sie die Batterien ein, bevor Sie den Strom einschalten.
- Stellen Sie die InvisibleWall vor den Bereich, den Sie schützen möchten. Achten Sie darauf, dass der Sender gemäß den Anweisungen auf der Oberseite des InvisibleWall-Geräts ausgerichtet ist.
- Schalten Sie die InvisibleWall nach Abschluss der Reinigung aus.

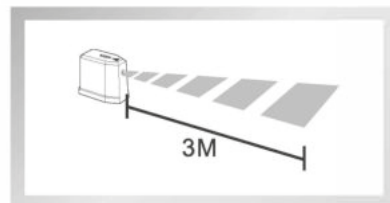
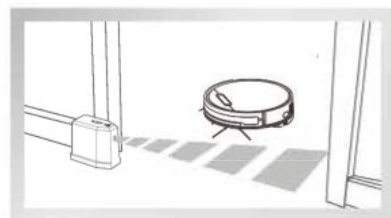

# Bedienung des Produkts

## Nutzung des Wassertanks

Der V6 kann gleichzeitig saugen und wischen. Die Verwendung des Wassertanks ist optional. Bitte beachten Sie die folgenden Anweisungen, wenn Sie die Wischfunktion verwenden:

**WARNUNG:**

- Wenn der ZACO V6 während des Wischvorgangs angehalten wird (z.B. um Wasser hinzuzufügen oder das Wischtuch auszuspülen), programmiert der Saugroboter seinen Reinigungspfad neu und bereits gereinigte Bereiche werden erneut gewischt. Um ein besseres Wischresultat zu erzielen, wird empfohlen, die Wischfunktion jeweils nur in einem Raum einzusetzen.
- Wenn ein anderer Raum gewischt werden muss, bewegen Sie den Saugroboter bitte manuell in diesen Raum. Fügen Sie bei Bedarf Wasser hinzu oder spülen Sie das Wischtuch aus.
- Bitte benutzen Sie den Wassertank nicht auf Teppichböden. Wenn Sie einen Teppich in Ihrem Haus haben, rollen Sie die Ränder auf, um zu verhindern, dass der Saugroboter auf den Teppich fährt und diesen verschmutzt.
- Bitte fügen Sie Wasser hinzu und spülen Sie das Wischtuch regelmäßig aus. Entfernen Sie den Wassertank aus dem Saugroboter, um ihn wieder aufzufüllen.
- Bitte entfernen Sie den Wassertank, bevor Sie den Ladevorgang starten.

## Bedienung des Produkts

### 1 Wassertank entnehmen

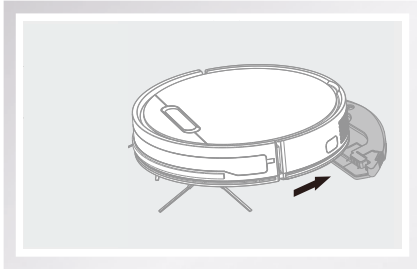

Entfernen Sie den Wassertank, indem Sie den Wassertank nach hinten schieben.

### 2 Wasser einfüllen

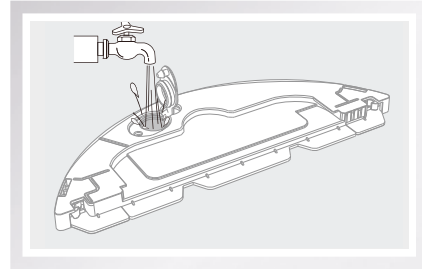

Öffnen Sie den Gummistopfen und füllen Sie den Behälter mit Wasser. Schließen Sie die Kappe fest, sobald der Wassertank gefüllt ist.

### 3 Moptuch und Wassertank einsetzen

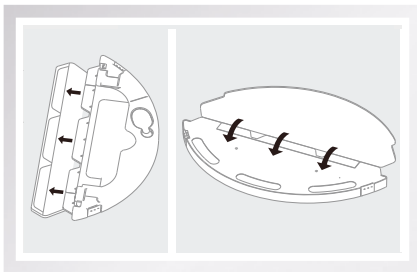

Befestigen Sie das Wischtuch indem Sie zuerst die Ränder befestigen und dann das Tuch am Klettverschluss anbringen. Setzen Sie dann den Wassertank wieder ein, indem Sie ihn unter den Roboter schieben.

# App Download und Gebrauchsanweisungen

## App Download

Ihr Saugroboter kann mit der ZACOHme App gesteuert werden. Die ZACOHme App ist in Ihrem App Store kostenlos verfügbar.



 ZACOHme APP



 ZACOHme APP

## Sprachsteuerung über Alexa/Google Home

Dieser Saugroboter kann auch mithilfe der Alexa- oder **Google Home** Sprachsteuerung betrieben werden. Um diesen Skill nutzen zu können, müssen Sie die ZACOHme App installiert haben.

1. Der Saugroboter muss mit der ZACOHme App verbunden und online sein.
2. Laden Sie die Amazon Alexa App / **Google Home** App herunter und melden Sie sich mit Ihrem Amazon Konto/ **Google Konto** an.
3. Suchen Sie unter „Skill Durchstöbern“ / **„mit Geräten von Google kompatibel“** nach dem ZACOHme Skill und aktivieren Sie diesen.
4. Zur Aktivierung müssen Sie sich mit Ihrem Account von der ZACOHme App anmelden
5. Nun kann der Saugroboter per Sprachsteuerung bedient werden. Der Saugroboter hört dann auf den Namen, den Sie ihm über die ZACOHme App vergeben haben.

Versuchen Sie doch folgende Befehle:

„Alexa, schalte ZACO ein“. oder **„Ok Google, schalte ZACO ein“**

„Alexa, schalte ZACO aus“. oder **„Ok Google, schalte ZACO aus“**

## Verbinden des Roboters

1. Stellen Sie sicher, dass Ihr Smartphone mit dem WLAN-Heimnetzwerk verbunden ist und ein gutes Signal hat.
2. Erstellen Sie ein Konto in der ZACOHme App und melden Sie sich an.
3. Schalten Sie den Saugroboter aus und schalten Sie ihn wieder ein, bevor Sie ihn mit dem WLAN verbinden.

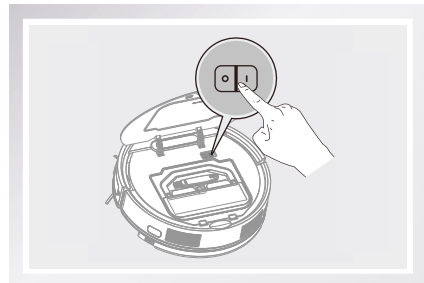

## Produkt-Wartung

**WARNUNG:**

Bitte schalten Sie den Netzschalter aus und ziehen Sie das Netzteil aus der Ladestation, bevor Sie den Saugroboter und sein Zubehör reinigen und warten.

### Wartung und Reinigung der Seitenbürsten

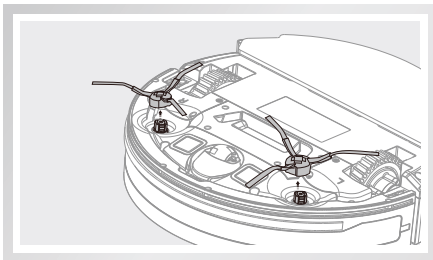

Entfernen Sie die Seitenbürsten und befreien Sie diese von Haaren und Flusen.

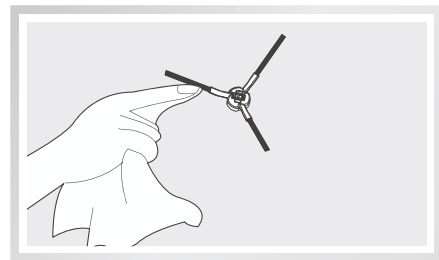

Entfernen Sie den Schmutz von den Seitenbürsten mit einem sauberen Tuch.

Hinweis: Wenn Sie die Seitenbürste austauschen, unterscheiden Sie bitte die entsprechende Einbauposition der "L" "R" Seitenbürste

## Wartung der Produkte

### Wartung des Staubsaugerbehälters und Filters

Der Saugroboter kann mit dem mitgelieferten Staubbehälter oder mit austauschbaren Staubsaugerbeuteln verwendet werden. Bitte nehmen Sie den Staubbehälter und die Filter nach jedem Gebrauch heraus und entleeren Sie sie.

- Nehmen Sie den Staubbehälter heraus, um ihn zu entleeren. Überprüfen und reinigen Sie auch den Saugschlitz auf der Unterseite des Saugroboters.
- Der HochleistungsfILTER kann durch Ausklopfen des Schmutzes gereinigt werden. Er sollte nicht ausgespült oder gewaschen werden.

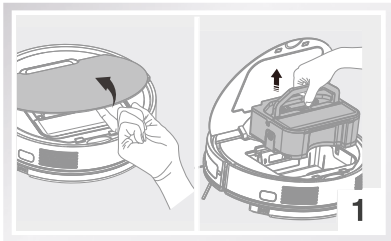

Drücken Sie die Entriegelungstaste und ziehen Sie den Staubbehälter heraus.

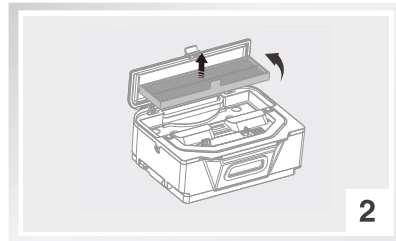

Öffnen Sie die Abdeckung des Staubbehälters und nehmen Sie den HochleistungsfILTER heraus.



Entleeren Sie den Staubbehälter über einem Mülleimer.

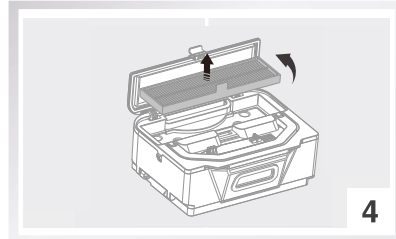

Nehmen Sie die Filter heraus und reinigen Sie ihn.

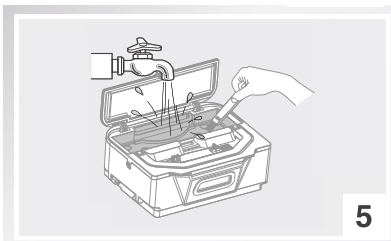

Verwenden Sie die Reinigungsbürste, um den Staubbehälter von innen zu reinigen.

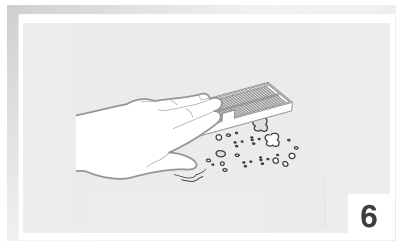

Bauen Sie die Teile des Staubbehälter wieder zusammen.



## Betrieb des Produkts

### Verwendung der Staubbeutel

Der ZACO V6 kann mit Einweg-Staubbeuteln betrieben werden. Die Staubbeutel sind Einwegartikel und können nicht gereinigt werden. Bitte tauschen Sie den Staubbeutel aus, sobald der verwendete Staubbeutel vollständig gefüllt ist.

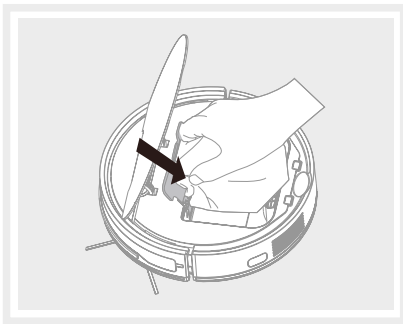

Nehmen Sie den Staubbehälter des Saugroboters ab. Schieben Sie die Öffnung des Staubbeutels (mit dem Kartonaufsatz) auf die dafür vorgesehene Öffnung im Saugroboter. Achten Sie darauf, dass die Öffnungen übereinander liegen, um eine gleichmäßige Saugleistung zu gewährleisten.

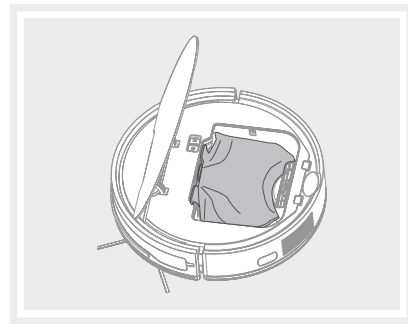

Falten Sie den Staubsaugerbeutel im Gehäuse des Staubbehälters richtig auf.

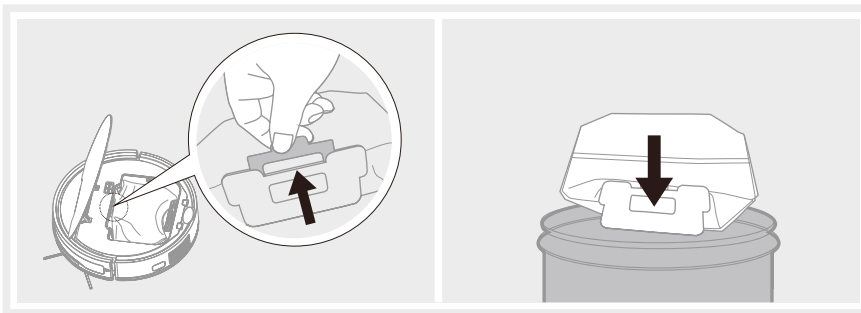

Wenn der Staubbeutel voll ist, entfernen Sie ihn und entsorgen Sie ihn im Hausmüll.

## Wartung des Geräts

### Wartung des Wassertanks

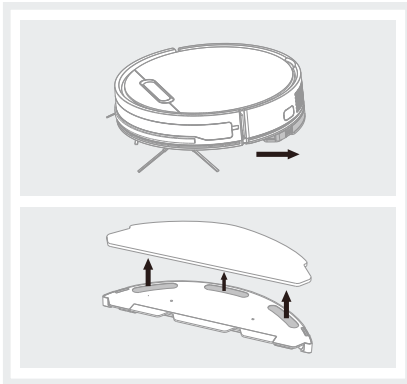

Nach dem Wischen nehmen Sie bitte den Wassertank vom Saugroboter ab und entfernen Sie das Wischtuch.

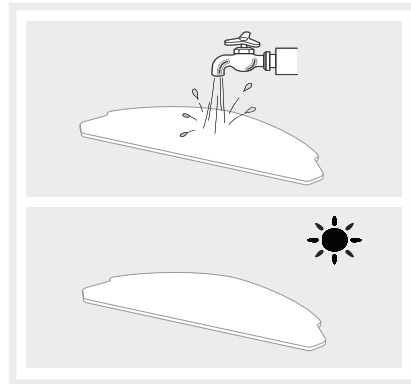

Spülen Sie das Wischtuch mit Wasser aus und lassen Sie es an der Luft trocknen.

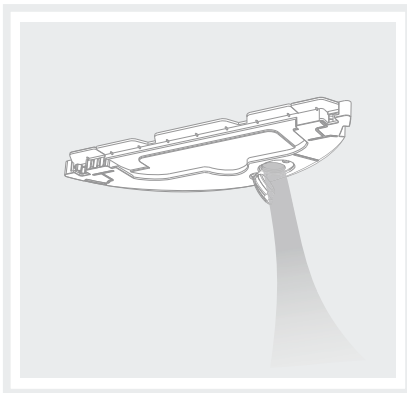

Gießen Sie das restliche Wasser aus.

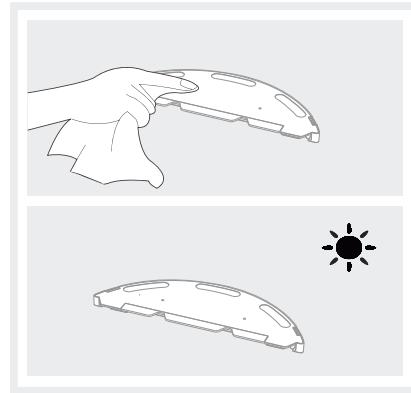

Reinigen Sie den Wassertank mit einem leicht feuchten und sauberen Tuch. Lassen Sie den Wassertank an der Luft trocknen, indem Sie den Gummistopfen offen lassen.

**WARNUNG:** Tauchen Sie den Tank niemals vollständig in Wasser ein.

## Produkt-Wartung

### Fallschutzsensoren und Ladestifte

Reinigen Sie die Ladestifte und die Fallschutz-Sensoren am Saugroboter mit einem trockenen Tuch, um ihre Funktion zu erhalten. Die Anweisungen dazu sind in den folgenden Bildern dargestellt:

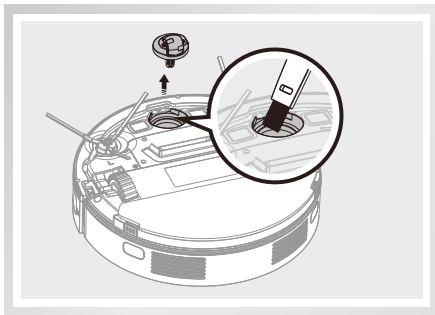

Befreien Sie das Bugrad regelmäßig von verhedderten Haaren.

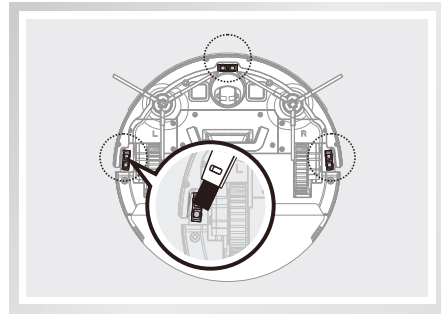

Reinigen Sie die Sensoren regelmäßig, um die Wahrnehmungsleistung zu schützen.

#### **HINWEIS:**

- Bitte nehmen Sie den Akku heraus wenn das Gerät für längere Zeit nicht benutzt wird. Tritt ein Akkuleck auf, entnehmen Sie bitte den Akku, reinigen Sie das Akkufach und wenden Sie sich an den ZACO-Kundendienst.
- Wird der Akku tiefentladen oder längere Zeit nicht benutzt wird, verringert sich die Kapazität des Akkus. Um ihn zu aktivieren, setzen Sie den Roboter manuell auf die Ladestation. Entfernen Sie den Roboter nach dem Aufladen für 3 Minuten und wiederholen Sie dies 3 Mal. Danach laden Sie das Gerät 3-5 Stunden lang auf.
- Dieses Produkt verwendet einen langlebigen Akku, der nicht häufig ausgetauscht werden muss. Wenn Sie diesen trotzdem ersetzen möchten, wenden Sie sich bitte an den ZACO-Kundendienst.



# Fehlerbehebung

## Zubehör regelmäßig warten und ersetzen

Zubehör	Wartungszeit	Ersetzung
Staubbehälter	Jedes Mal nach Gebrauch	/
Leistungsstarker Filter	Einmal pro Woche (oder zweimal pro Woche, mit Haustieren im Haushalt)	Alle zwei Monate
Hauptbürste	Einmal pro Woche (oder zweimal pro Woche, mit Haustieren im Haushalt)	Falls erforderlich
Seitenbürsten	Einmal pro Woche	Falls erforderlich
Aufladestation	Einmal pro Woche	/

## Sprachaufforderung

Wenn der Roboter ein Problem hat, leuchtet die Schaltfläche Auto rot auf und der Roboter spielt eine Sprachaufforderung ab. Bitte entnehmen Sie der folgenden Tabelle die Probleme und ihre Gründe.

Item	Sprachaufforderung	Grund	Methode
01	Bitte linke Seitenbürste reinigen	Problem mit linker Seitenbürste	Bitte linke Seitenbürste reinigen
02	Bitte rechte Seitenbürste reinigen	Problem mit rechter Seitenbürste	Bitte rechte Seitenbürste reinigen
03	Bitte linkes Rad prüfen	Problem mit linkem Rad	Bitte linkes Rad prüfen
04	Bitte rechtes Rad prüfen	Problem mit rechtem Rad	Bitte rechtes Rad prüfen
05	Bitte Hauptbürste überprüfen und reinigen	Problem mit der Hauptbürste	Bitte Hauptbürste reinigen
06	Bitte vorderen Bumper abklopfen	Problem mit dem Bumper	Bitte vorderen Bumper Bumper klopfen
07	Bitte Fallschutz-Sensor reinigen	Problem mit den Fallschutz-Sensoren	Bitte reinigen Sie die Tropfsensoren
08	Saugroboter bitte zurück auf den Boden setzen	Der Roboter ist nicht auf dem Boden	Bitte stellen Sie den Roboter wieder auf den Boden.
09	Bitte stellen Sie den Roboter zum Aufladen zurück in die Ladestation	Roboter fand keine Ladestation	Bitte stellen Sie den Roboter zum Aufladen zurück in die Ladestation
10	Entferne bitte das Ladekabel	Die  -Taste wird gedrückt, während der Roboter mit eingestecktem Netzteil aufgeladen wird.	Bitte überprüfen Sie den Roboter und ziehen Sie den Stecker aus dem Roboter.
11	Bitte schalte den Roboter ein	Die  -Taste wird gedrückt, während sich der Roboter bei ausgeschaltetem Netzschalter auf der Ladestation befindet.	Bitte überprüfen Sie den Netzschalter und schalten Sie ihn ein.

Wenn das Problem noch immer nicht gelöst ist, befolgen Sie bitte die folgenden Anweisungen:

- Bitte schalten Sie den Netzschalter aus und wieder ein, um den Roboter neu zu starten.
- Sollte das Problem nach einem Neustart nicht behoben sein, wenden Sie sich bitte an unseren ZACO-Kundendienst.

# Technische Spezifikationen

## Roboter-Spezifikationen

Art	Beschreibung	Spezifikation
<b>Mechanische Spezifikationen</b>	Druchmesser	315 mm
	Höhe	76 mm
	Nettogewicht	2,2 kg
<b>Elektrische Spezifikationen</b>	Spannung	14.4 V
	Kapazität der Batterie	Li-ion 2400 mAh
	Power	22 W
	Art der Aufladung	Automatische Aufladung / Manuelle Aufladung
<b>Spezifikationen für die Reinigung</b>	Kapazität des Saubbehälters	0,6 l
	Reinigungsmodus	Auto/ Spot/ MAX Edge/ Schedule
	Aufladezeit	< 300 min.
	Reinigungszeit	>90 min.
<b>Typ der Taste im Hauptteil</b>		Mechanische Taste
<b>TX Frequenz</b>	2.412 ~ 2.484 MHz	
<b>RX Frequenz</b>	2.412 ~ 2.484 MHz	
<b>Antennengewinn</b>	1.5 dBi	
<b>RF Ausgangsleistung</b>	802.11b:+16±2 dBm (@11Mbps) 802.11g:+14±2 dBm (@54Mbps) 802.11n:+13±2 dBm (@HT20, MCS7)	

